

ΜΑΡΙΑΣ ΠΑΝΤΕΛΙΔΟΥ ΓΚΟΦΑ

Η ΝΕΟΛΙΘΙΚΗ  
ΝΕΑ ΜΑΚΡΗ

Η ΚΕΡΑΜΕΙΚΗ

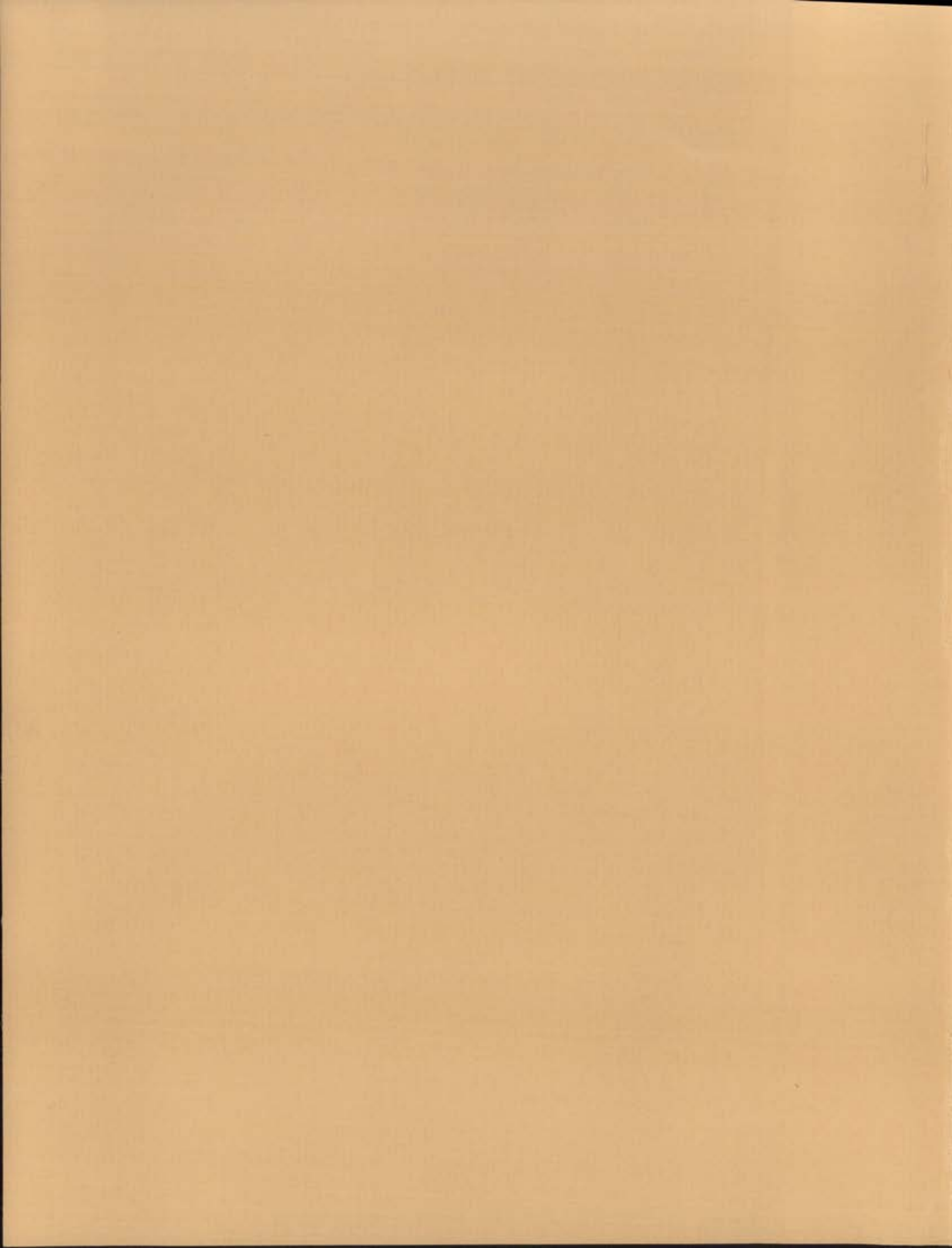



**Η ΝΕΟΛΙΘΙΚΗ  
ΝΕΑ ΜΑΚΡΗ**

**Η ΚΕΡΑΜΕΙΚΗ**

ISSN 1105-7785  
ISBN 960-7036-53-0

© Ἡ ἐν Ἀθήναις Ἀρχαιολογικὴ Ἑταιρεία, Πανεπιστημίου 22, Ἀθήναι 106 72, Fax (01) 3644 996  
ΓΡΑΦΕΙΟ ΔΗΜΟΣΙΕΥΜΑΤΩΝ

ΒΙΒΛΙΟΘΗΚΗ ΤΗΣ ΕΝ ΑΘΗΝΑΙΣ ΑΡΧΑΙΟΛΟΓΙΚΗΣ ΕΤΑΙΡΕΙΑΣ ΑΡ. 153

ΜΑΡΙΑΣ ΠΑΝΤΕΛΙΔΟΥ ΓΚΟΦΑ

Η ΝΕΟΛΙΘΙΚΗ  
ΝΕΑ ΜΑΚΡΗ

Η ΚΕΡΑΜΕΙΚΗ



ΑΘΗΝΑΙ 1995

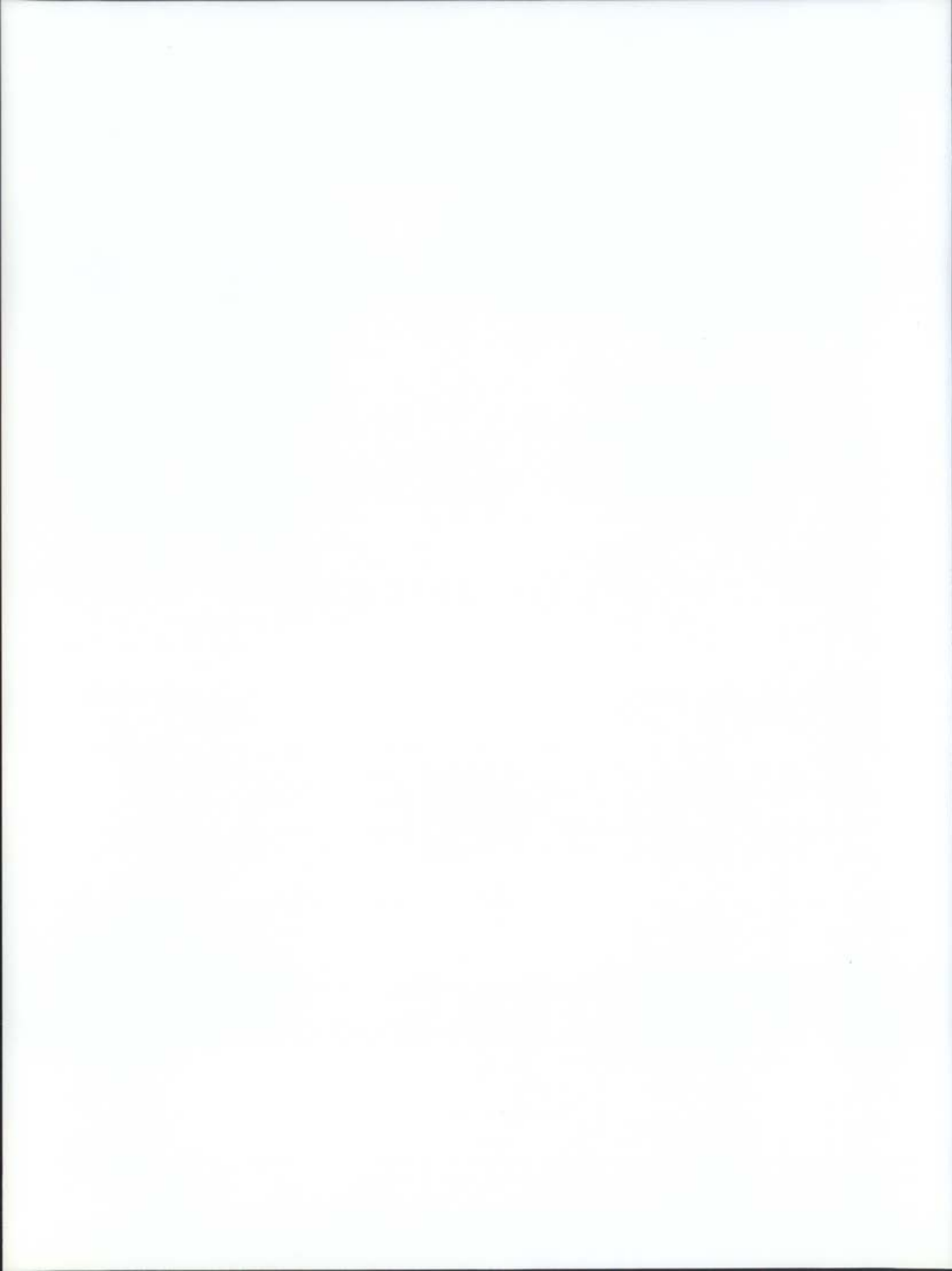

ΜΝΗΜΗ  
ΑΡΓΥΡΩΣ Α. ΠΑΝΤΕΛΙΔΟΥ





## ΠΕΡΙΕΧΟΜΕΝΑ

Συντομογραφίες	11
Βιβλιογραφία	13
Πρόλογος	19
Εισαγωγή	21
Α' Ἡ κεραμεική στis φασεις κατοικήσεως	23
Τεχνικά χαρακτηριστικά	25
Φάση 1	31
Φάση 2	37
Φάση 3	44
Φάση 4	60
Φάση 5	71
Φάση 6	79
Φάση 7	86
Φάση 8	92
Φάση 9	99
Φάση 10	109
Φάση 11	115
Φάση 12	122
Β' Ἡ κεραμεική στis περιόδους τοῦ οἰκισμοῦ	131
Πρώτη περίοδος	133
Δεύτερη περίοδος	137
Τρίτη περίοδος	151
Γ' Χρονολόγηση	161
Δ' Συμπεράσματα	171
Ε' Κατάλογος	183
Summary and Conclusions	301
Παραρτήματα	311
1. Διαγράμματα	313
2. Προσδιορισμός τῆς ὀρυκτολογικῆς σύστασης κεραμεικῶν δειγμάτων ἀπὸ τὴν ἀνασκαφὴ νεολιθικοῦ οἰκισμοῦ στὴ Νέα Μάκρη καὶ ἐκτίμηση τῆς θερμοκρασίας ψησίματός τους	319
Εύρετήριο	325
Εἰκόνες	333
Σχέδια	377

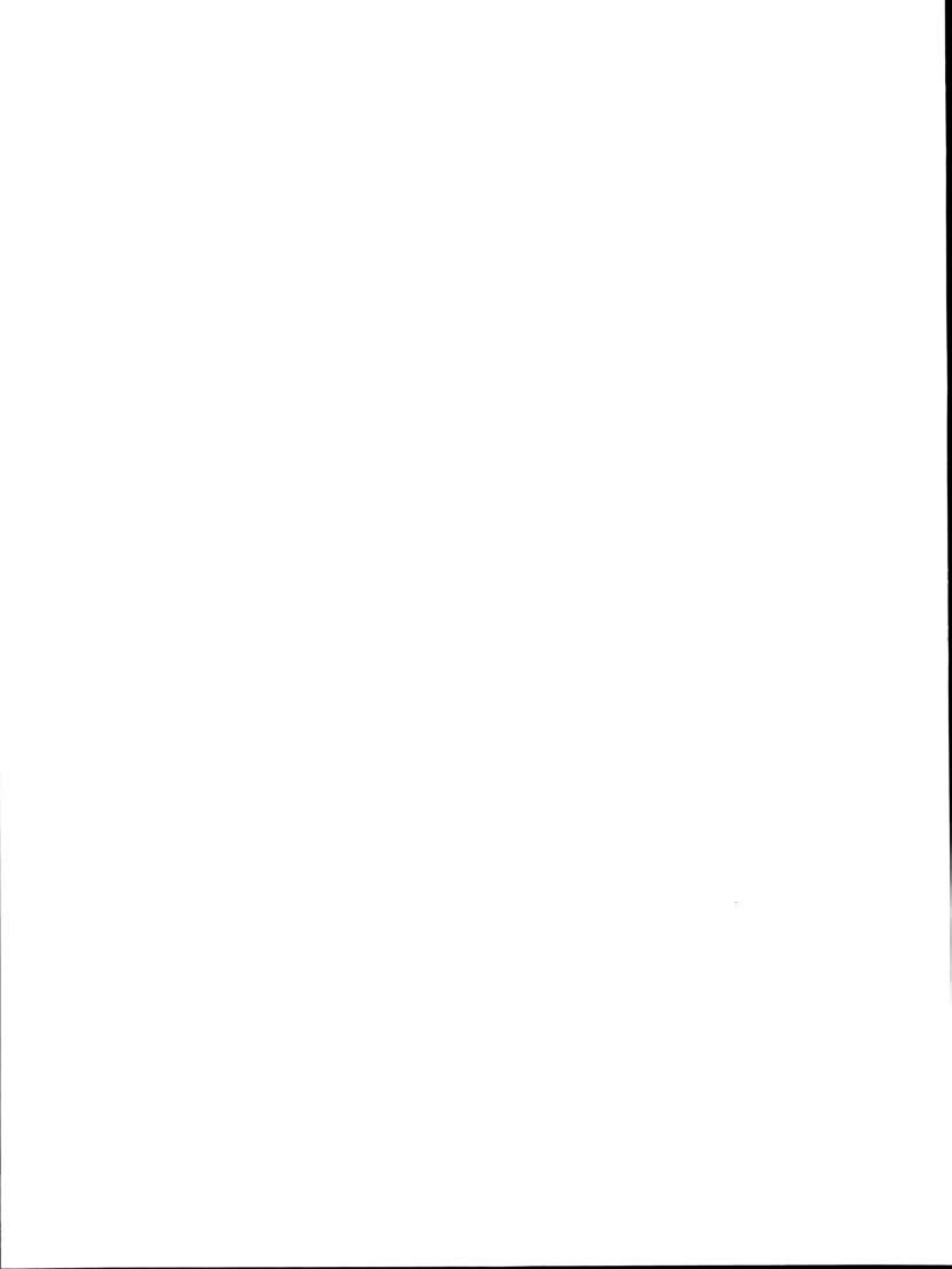

## ΣΥΝΤΟΜΟΓΡΑΦΙΕΣ

<i>AA</i>	Archäologischer Anzeiger
<i>AAA</i>	Ἀρχαιολογικά Ἀνάλεκτα ἐξ Ἀθηνῶν
<i>ΑΔ</i>	Ἀρχαιολογικὸν Δελτίον
<i>AE</i>	Ἀρχαιολογικὴ Ἐφημερίς
<i>AEM</i>	Ἀρχεῖον Εὐβοϊκῶν Μελετῶν
<i>AJA</i>	American Journal of Archaeology
<i>AM</i>	Mitteilungen des Deutschen Archäologischen Instituts. Athenische Abteilung
<i>AnatSt</i>	Anatolian Studies
<i>ASAtene</i>	Annuario della Scuola Archeologica di Atene e delle Missioni italiane in Oriente
<i>BAM</i>	Beiträge zur Ur- und Frühgeschichtlichen Archäologie des Mittelmeer-Kultur- raumes
<i>BAR</i>	British Archaeological Reports. International Series
<i>BSA</i>	Annual of the British School at Athens
<i>CAH<sup>3</sup></i>	Cambridge Ancient History. Τρίτη Ἐκδόση
<i>Hesperia</i>	Hesperia. Journal of the American School of Classical Studies at Athens
<i>IstMitt</i>	Istanbuler Mitteilungen
<i>ΠΑΕ</i>	Πρακτικά τῆς ἐν Ἀθήναις Ἀρχαιολογικῆς Ἐταιρείας
<i>PPS</i>	Proceedings of the Prehistoric Society
<i>SIMA</i>	Studies in Mediterranean Archaeology

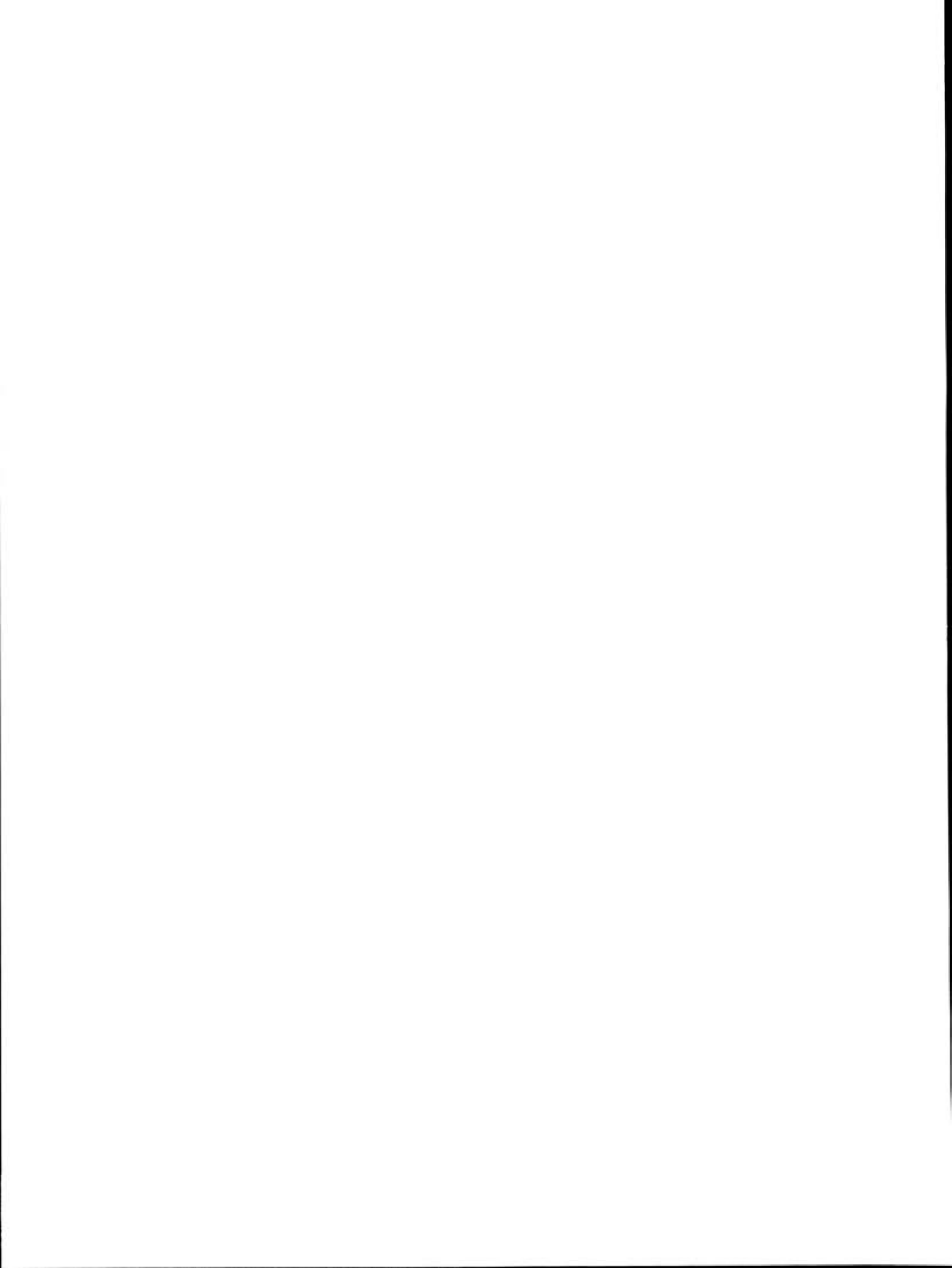

## ΒΙΒΛΙΟΓΡΑΦΙΑ

- BARBER-MACGILLIVRAY, 1984 R.L.N. BARBER - J.A. MACGILLIVRAY, *The Prehistoric Cyclades: A Summary*, στὸ MACGILLIVRAY-BARBER, 1984, 296-302.
- BELMONT-RENFREW, 1964 J.S. BELMONT-C. RENFREW, Two Prehistoric Sites on Mykonos, *AJA* 68, 1964, 395-400.
- BETANCOURT-LAWN, 1984 P.P. BETANCOURT-B. LAWN, *The Cyclades and Radio-carbon Chronology*, στὸ MACGILLIVRAY-BARBER, 1984, 277-295.
- BIERS, 1969 W.R. BIERS, Excavations at Phlius, 1924. *The Prehistoric Deposits*, *Hesperia* 38 (1969) 443-458.
- BLEGEN, 1975 C.W. BLEGEN, Neolithic remains at Nemea. Excavations of 1925-1926, *Hesperia* 44 (1975) 251- 279.
- CASKEY, 1951 J.L. CASKEY, Neolithic Sherds from Thespias, *Hesperia* 20 (1951) 289-290.
- CASKEY, 1955 J.L. CASKEY, Excavations at Lerna, 1954, *Hesperia* 24 (1955) 25-49.
- CASKEY, 1956 J.L. CASKEY, Excavations at Lerna, 1955, *Hesperia* 25 (1956) 147-173.
- CASKEY, 1957 J.L. CASKEY, Excavations at Lerna, 1956, *Hesperia* 26 (1957) 142-162.
- CASKEY, 1958 J.L. CASKEY, Excavations at Lerna, 1957, *Hesperia* 27 (1958) 125-144.
- CASKEY, 1959 J.L. CASKEY, Activities at Lerna, 1958-59, *Hesperia* 28 (1959) 202-207.
- CASKEY, 1960 J. καὶ E. CASKEY, The earliest settlements at Eutresis, supplementary excavations, 1958, *Hesperia* 29 (1960) 126-167.
- COLEMAN, 1977 J.E. COLEMAN, *Keos I. Kephala: A Late Neolithic Settlement and Cemetery* (Princeton 1977).
- COLEMAN, 1992 J.E. COLEMAN, *Greece, the Aegean, and Cyprus*, I: 247-288, II: 203, στὸ R.W. Ehrich, *Chronologies in Old World Archaeology* (Chicago-London 1992<sup>3</sup>).
- DAVIS, 1992 J.L. DAVIS, Review of Aegean Prehistory I: The Islands of the Aegean, *AJA* 96 (1992) 699- 756.
- DOUMAS, 1977 C. DOUMAS, Early Bronze Age burial habits in the Cyclades, *SIMA* 48 (Göteborg 1977).
- EFSTRATIOU, 1985 N. EFSTRATIOU, *Agios Petros: A Neolithic Site in the Northern Sporades*, *BAR* 241 (Oxford 1985).
- EVANS-RENFREW, 1968 J.D. EVANS-C. RENFREW, *Excavations at Saliagos near Antiparos* (Oxford 1968).

- FELSCH, 1971 R.C.S.FELSCH, Neolithische Keramik aus der Höhle von Kephalaria, *AM* 86 (1971) 1-12.
- FELSCH, 1988 R.C.S.FELSCH, *Samos II: Das Kastro Tigani. Die Spätneolithische und Chalkolithische Siedlung* (Bonn 1988).
- FISCHER, 1967 F.FISCHER, Ägäische Politurmusterware, *IstMitt.* 17 (1967) 22-33.
- FRENCH, 1962 D.H.FRENCH, Excavations at Can Hasan, *AnatSt.* 12 (1962) 27-40.
- FRENCH, 1972 D.H.FRENCH, *Notes on Prehistoric Pottery Groups from Central Greece*, Athens 1972 (Δακτυλόγραφο αντίτυπο).
- FURNESS, 1956 A.FURNESS, Some Early Pottery of Samos, Kalimnos and Chios, *PPS* 22 (1956) 173-212.
- GARSTANG, 1953 J.GARSTANG, *Prehistoric Mersin* (Oxford 1953).
- GIMBUTAS κ.ἄ., 1989 M.GIMBUTAS, S.WINN, D.SHIMABUKU κ.ἄ., *Achilleion. A Neolithic settlement in Thessaly, Greece, 6400-5600 B.C.* (Los Angeles 1989).
- GOLDMAN, 1931 H.GOLDMAN, *Excavations at Eutresis in Boeotia* (Cambridge, Mass. 1931).
- GRUNDMAN, 1932 K.GRUNDMANN, Aus Neolithischen Siedlungen bei Larisa, *AM* 57 (1932) 102-123.
- HADJIANASTASIOU, 1986 O.HADJIANASTASIOU, *A Late Neolithic Settlement at Grotta, Naxos*, στο E.B. French-K.A. Wardle (Ἐκδ.), *Problems in Greek Prehistory*, Manchester, April 1986.
- HAUPTMANN, 1971 H.HAUPTMANN, Forschungsbericht über die Ausgrabungen und Neufunde zur ägäischen Frühzeit. Das Festland und die kleineren Inseln, *AA* 86 (1971) 348-387.
- HAUPTMANN, 1981 H.HAUPTMANN, Die Deutschen Ausgrabungen auf der Otzaki-Magula in Thessalien, III. Das späte Neolithikum und das Chalkolithikum. *BAM* 21 (Bonn 1981).
- HAUPTMANN-MILOJČIĆ, 1969 H.HAUPTMANN-V.MILOJČIĆ, Die Funde der frühen Dimini-Zeit aus der Arapi-Magula, Thessalien. *BAM* 9 (Bonn, 1969).
- HODGES, 1976 H.HODGES, *Artifacts* (London 1976).
- HOLMBERG, 1944 E.J.HOLMBERG, *The Swedish Excavations at Asea in Arcadia* (Göteborg 1944).
- HOLMBERG, 1964 E.J.HOLMBERG, *The Neolithic Pottery of Mainland Greece*, Göteborgs Kungl. Vetenskaps-och Vitterhets-Samhälles Handlingar, Serie A, Band 7, 1964.
- HOOD, 1981/2 S.HOOD, Excavations in Chios 1938-55: Prehistoric Emporio and Agyo Gala, *BSA Suppl.* 15 (Oxford 1981-82).
- HOOD, 1984 S.HOOD, *The relative chronology of the Neolithic and the beginning of the Early Bronze Age in the Cyclades*, στο MACGILLIVRAY-BARBER, 1984, 26-30.
- ΧΟΥΡΜΟΥΖΙΑΔΗΣ, 1971 Γ.ΧΟΥΡΜΟΥΖΙΑΔΗΣ, Ἡ διακεκοσμημένη κεραμική τῆς Ἀρχαιότερας Νεολιθικῆς περιόδου εἰς τὴν Θεσσαλίαν, *AE* 1971, 165-187.
- ΧΟΥΡΜΟΥΖΙΑΔΗΣ, 1977 Γ.ΧΟΥΡΜΟΥΖΙΑΔΗΣ, Ἐνα εἰδικευμένο ἐργαστήριο κεραμικῆς στὸ νεολιθικὸ Διμήνι, *AAA* 10 (1977) 207-226.

- HOWELL, 1970 R. HOWELL, A Survey of Eastern Arcadia in Prehistory, *BSA* 65 (1970) 79-127.
- IMMERWAHR, 1971 S.A. IMMERWAHR, *The Athenian Agora XIII. The Neolithic and Bronze Ages* (Princeton 1971).
- JACOBSEN, 1969 TH. JACOBSEN, Excavations at Porto Cheli and vicinity, Preliminary Report II: The Franchthi Cave, 1967-1968, *Hesperia* 38 (1969) 343-381.
- JACOBSEN, 1973 TH. JACOBSEN, Excavations in the Franchthi Cave, 1969-1971, Part I, II, *Hesperia* 42 (1973) 45-88, 253-283.
- KELLER, 1982 D. KELLER, Final Neolithic Pottery from Plakari, Karystos, *Miscellanea Graeca*, fasc. 5, Gent 1982, 47-67.
- KUNZE, 1931 E. KUNZE, *Orchomenos II: Die neolithische Keramik* (München 1931).
- LAMBERT, 1981 N. LAMBERT, *La Grotte Préhistorique de KITSOS, Attique* (Paris 1981).
- LAVEZZI, 1978 J.C. LAVEZZI, Prehistoric investigations at Corinth, *Hesperia* 47 (1978) 402-451.
- LEVI, 1925/26 D. LEVI, La grotta di Asprietra a Coò, *ASAtene* 8/9 (1925/26) 235-312.
- LLOYD-MELLAART, 1962 S. LLOYD-J. MELLAART, *Beycesultan I. The Chalcolithic and Early Bronze Age Levels* (London 1962).
- MACGILLIVRAY-BARBER, 1984 J.A. MACGILLIVRAY-R.L.N. BARBER (Editors), *The Prehistoric Cyclades. Contributions to a workshop on Cycladic chronology* (Edinburgh 1984).
- MAIURI, 1928 A. MAIURI, Esplorazione di grotte con avanzi preistorici nell'isola di Kalimno, *Clara Rodos I* (1928) 104-117.
- MAPINATOS, 1972 ΣΠ. MAPINATOS, *Θησαυροί της Θήρας*, Έκδοσις Έμπορικης Τραπεζης Έλλάδος (Αθήναι 1972).
- MELLAART, 1970 J. MELLAART, *Excavations at Hacilar, 2 τόμοι* (Edinburgh 1970).
- MELLAART, 1975 J. MELLAART, *The Neolithic of the Near East* (London 1975).
- MELLINK, 1992 M. MELLINK, *Anatolian Chronology*, στο R.W. Ehrich, *Chronologies in Old World Archaeology*, I: 207-220, II: 177-184. Third edition (Chicago - London 1992).
- MILOJČIĆ, 1959 V. MILOJČIĆ, Ergebnisse der Deutschen Ausgrabungen in Thessalien 1953-1958, *Jahrbuch des Römisch-Germanischen Zentralmuseums Mainz* 6 (1959) 1-33.
- MILOJČIĆ, 1960 V. MILOJČIĆ, Überblick über die Deutschen Ausgrabungen und Forschungen in Thessalien 1953-1959, *ΑΔ* 16 (1960) 186-194.
- MILOJČIĆ, 1971 J. MILOJČIĆ v. ZUMBUSCH-V. MILOJČIĆ, Die Deutschen Ausgrabungen auf der Otzaki-Magula I. Das frühe Neolithikum, *BAM* 10/11 (Bonn 1971).
- MILOJČIĆ κ.ά., 1976 V. MILOJČIĆ-A. von den DRIESCH-K. ENDERLE-J. MILOJČIĆ v. ZUMBUSCH-K. KILIAN, Die Deutschen Ausgrabungen auf Magulen um Larisa in Thessalien 1966: Agia Sofia-Magula, Karagyös-Magula, Bunar Baschi, *BAM* 15 (Bonn 1976).

- MOTTIER, 1981  
 Y. MOTTIER, Die Deutschen Ausgrabungen auf der Otzaki-Magula in Thessalien, II. Das mittlere Neolithikum, *BAM* 22 (Bonn 1981).
- ΜΥΛΩΝΑΣ, 1975  
 Γ. ΜΥΛΩΝΑΣ, *Ἡ Νεολιθική ἐποχή ἐν Ἑλλάδι* (Ἀθήναι, ἀνατύπωσις 1975).
- ΟΡΛΑΝΔΟΣ, 1958  
 Α. ΟΡΛΑΝΔΟΣ, *Τὸ Ἔργον τῆς Ἀρχαιολογικῆς Ἑταιρείας κατὰ τὸ ἔτος 1958* (Ἀθήναι 1959).
- OTTO, 1985  
 Β. ΟΤΤΟ, *Die verzierte Keramik der Sesklo- und Diminikultur Thessaliens*, (Mainz 1985).
- ΠΑΝΤΕΛΙΔΟΥ, 1975  
 Μ. ΠΑΝΤΕΛΙΔΟΥ, *Αἱ Προϊστορικαὶ Ἀθήναι* (Ἀθήναι 1975).
- ΠΑΝΤΕΛΙΔΟΥ ΓΚΟΦΑ, 1991  
 Μ. ΠΑΝΤΕΛΙΔΟΥ ΓΚΟΦΑ, *Ἡ Νεολιθικὴ Νέα Μάκρη. Τὰ Οἰκοδομικὰ* (Ἀθήναι 1991).
- ΠΑΝΤΕΛΙΔΟΥ ΓΚΟΦΑ, 1991α  
 Μ. ΠΑΝΤΕΛΙΔΟΥ ΓΚΟΦΑ, Κεραμικὰ ἐργαλεῖα, *ΑΕ* 1991, 1-13.
- ΡΑΡΑΔΕΑΣ, 1973  
 G. ΡΑΡΑΔΕΑΣ, Zur Geologie der Kristallinen Gesteine von Marathon, *Bulletin of the Geological Society of Greece*, 10 (1973) 13-64.
- ΡΗΕΛΠΣ, 1975  
 W. W. ΡΗΕΛΠΣ, *The Neolithic Pottery Sequence in Southern Greece*, Thesis presented for the degree of Doctor of Philosophy at the University of London, 1975 (Δακτυλόγραφο ἀντίτυπο).
- ΠΛΑΤΩΝ, 1964  
 Ν. ΠΛΑΤΩΝ, Ἔργασια διαμορφώσεως καὶ τακτοποιήσεως τοῦ Ἀρχαιολογικοῦ χώρου Ἀκροπόλεως, *ΑΔ* 19 (1964) Β1, 21-38.
- RENARD, 1989  
 J. RENARD, Le site Neolithique et Helladique Ancien de Kouphouvouno (Laconie). Fouilles de O.-W. von Vacano (1941), *Aegaeum* 4 (Liège 1989).
- RENFREW, 1972  
 C. RENFREW, *The Emergence of Civilisation. The Cyclades and the Aegean in the Third Millennium B.C.* (London 1972).
- RODDEN, 1964  
 R. J. RODDEN, Recent Discoveries from Prehistoric Macedonia, *Balkan Studies* 5 (1964) 109-124.
- SACKETT κ.ά., 1966  
 L. H. SACKETT - V. HANKEY - R. J. HOWELL - T. W. JACOBSEN - M. R. POPHAM, Prehistoric Euboea: Contributions toward a survey, *BSA* 61 (1966) 33-112.
- SAMPSON, 1984  
 Α. SAMPSON, The Neolithic of the Dodecanese and Aegean Neolithic, *BSA* 79 (1984) 239-249.
- ΣΑΜΨΩΝ, 1981  
 Α. ΣΑΜΨΩΝ, *Ἡ Νεολιθικὴ καὶ ἡ Πρωτοελλαδικὴ Ι στὴν Εὔβοια* (Ἀθήνα 1981).
- ΣΑΜΨΩΝ, 1987  
 Α. ΣΑΜΨΩΝ, *Ἡ Νεολιθικὴ Περίοδος στὰ Δωδεκάνησα* (Ἀθήνα 1987).
- ΣΑΜΨΩΝ, 1988  
 Α. ΣΑΜΨΩΝ, *Ἡ Νεολιθικὴ κατοίκηση στὸ Γυάλι τῆς Νισύρου* (Ἀθήνα 1988).
- ΣΑΜΨΩΝ, 1993  
 Α. ΣΑΜΨΩΝ, *Σκοτεινὴ Θαρρουνίων. Τὸ σπήλαιο, ὁ οἰκισμὸς καὶ τὸ νεκροταφεῖο* (Ἀθήνα 1993).
- SCHACHERMEYR, 1954  
 F. SCHACHERMEYR, Die vorderasiatische Kulturtrift, *Saeculum* 5 (1954) 268-291.
- SCHACHERMEYR, 1962  
 F. SCHACHERMEYR, Forschungsbericht über die Aus-



- grabungen und Neufunde zur Ägäischen Frühzeit 1957-1960, *AA* 77 (1962) 105-382.
- SCHACHERMEYR, 1976 F. SCHACHERMEYR, *Die Ägäische Frühzeit. Band I. Die vormykkenischen Perioden des griechischen Festlandes und der Kykladen* (Wien 1976).
- SCOTT, 1954 Sir L. SCOTT, *Pottery*, στο Ch. Singer κ.ᾶ., *A History of Technology*, vol. I, σελ. 376-412 (Oxford 1954).
- SHEPARD, 1954 A.O. SHEPARD, *Ceramics for the Archaeologist* (Washington 1954).
- SPERLING, 1976 J.W. SPERLING, Kum Tepe in the Troad. Trial Excavation, 1934, *Hesperia* 45 (1976) 305-364.
- SPITAELS, 1982 P. SPITAELS, Final Neolithic Pottery from Thorikos, *Miscellanea Graeca*, fasc. 5, Gent 1982, 9-44.
- ΣΩΤΗΡΑΚΟΠΟΥΛΟΥ, 1991 Π. ΣΩΤΗΡΑΚΟΠΟΥΛΟΥ, *Τό Ἀκρωτήρι τῆς Θήρας κατὰ τὴ Νεολιθικὴ καὶ τὴν Πρώιμη Ἐποχὴ τοῦ Χαλκοῦ* (Ἀθήνα 1991, Δακτυλόγραφο ἀντίτυπο).
- ΣΩΤΗΡΑΚΟΠΟΥΛΟΥ, 1992 Π. ΣΩΤΗΡΑΚΟΠΟΥΛΟΥ, *Οἱ πρωιμότετες φάσεις τοῦ Ἀκρωτηρίου: Νεολιθικὴ καὶ πρώιμη ἐποχὴ τοῦ Χαλκοῦ*, στο «Ἀκρωτήρι Θήρας», Ἡμερίδα, Ἀθήναι 19 Δεκεμβρίου 1987, (Ἀθήναι 1992), 185-198.
- ΣΩΤΗΡΙΑΔΗΣ, 1908 Γ. ΣΩΤΗΡΙΑΔΗΣ, Προϊστορικά ἀγγεῖα Χαιρωνείας καὶ Ἐλατείας, *ΑΕ* 1908, 63-96.
- ΤΕΛΕΒΑΝΤΟΥ, 1990 Χ. ΤΕΛΕΒΑΝΤΟΥ, *Ἐνδυμασία - Κοσμήματα - Καλλωπισμός*, στο «Κυκλαδικὸς Πολιτισμὸς: Ἡ Νάξος στὴν 3η π.Χ. Χιλιετία», Ἴδρυμα Ν. Π. Γουλανδρῆ, Μουσεῖο Κυκλαδικῆς Τέχνης (Ἀθήνα 1990), 57.
- ΘΕΟΧΑΡΗΣ, 1954 Δ.Ρ. ΘΕΟΧΑΡΗΣ, Ἀνασκαφὴ Νεολιθικοῦ συνοικισμοῦ ἐν Νέα Μάκρῃ (Ἀττικῆς), *ΠΑΕ* 1954, 114-122.
- THEOCHARIS, 1956 D.R. THEOCHARIS, Nea Makri. Eine grosse Neolithische Siedlung in der Nähe von Marathon, *AM* 71 (1956) 1-29.
- ΘΕΟΧΑΡΗΣ, 1959 Δ.Ρ. ΘΕΟΧΑΡΗΣ, Ἐκ τῆς προϊστορίας τῆς Εὐβοίας καὶ τῆς Σκύρου, *ΑΕΜ* 6 (1959) 279-328.
- ΘΕΟΧΑΡΗΣ, 1959α Δ.Ρ. ΘΕΟΧΑΡΗΣ, Πύρασος, *Θεσσαλικά* 2 (1959) 29-68.
- ΘΕΟΧΑΡΗΣ, 1962 Δ.Ρ. ΘΕΟΧΑΡΗΣ, Ἀπὸ τῆ Νεολιθικῆ Θεσσαλία, I. *Θεσσαλικά* 4 (1962) 63-83.
- ΘΕΟΧΑΡΗΣ, 1967 Δ.Ρ. ΘΕΟΧΑΡΗΣ, *Ἡ Αὐγὴ τῆς Θεσσαλικῆς Προϊστορίας. Ἀρχὴ καὶ πρώιμη ἐξέλιξη τῆς Νεολιθικῆς* (Βόλος 1967).
- ΘΕΟΧΑΡΗΣ, 1970 Δ.Ρ. ΘΕΟΧΑΡΗΣ, Ἀνασκαφὴ ἐπὶ τῆς νησίδος τοῦ Ἁγίου Πέτρου (Κυρά-Παναγιᾶς), *ΑΔ* 25 (1970) Β2, 271-276.
- ΘΕΟΧΑΡΗΣ, 1973 Δ.Ρ. ΘΕΟΧΑΡΗΣ, *Νεολιθικὴ Ἑλλάς* (Ἀθήναι 1973).
- THOMAS, 1967 H.L. THOMAS, Near Eastern, Mediterranean and European Chronology, *SIMA* XVII:1-2 (Lund 1967).
- TRAVLOS, 1988 J. TRAVLOS, *Bildlexikon zur Topographie des antiken Attika* (Tübingen 1988).
- TREUIL, κ.ᾶ., 1989 R. TREUIL - P. DARCOUE - J.C. POURSAT - G. TOUCHAIS, *Les civilisations égéennes du Néolithique et de l'Age du Bronze* (Paris 1989).

- ΤΣΟΥΝΤΑΣ, 1908 Χ.ΤΣΟΥΝΤΑΣ, *Αί Προϊστορικοί Ἀκροπόλεις Διμηνίου καί Σέσκλου* (Ἀθήναι 1908).
- VITELLI, 1974 K.D.VITELLI, *The Greek Neolithic Patterned Urfirnis Ware from the Franchthi Cave and Lerna* (University of Pennsylvania, 1974).
- VITELLI, 1984 K.D.VITELLI, *Greek Neolithic Pottery by Experiment* στό P.M. Rice (ἐκδ.) *Pots and Potters* (Los Angeles 1984), 113-131.
- WACE-THOMPSON, 1912 A.J.B.WACE-M.S.THOMPSON, *Prehistoric Thessaly* (Cambridge 1912).
- WALKER KOSMOPOULOS, 1948 L.WALKER KOSMOPOULOS, *The Prehistoric Inhabitation of Corinth* (Munich 1948).
- WALTER-FELTEN, 1981 H.WALTER-F. FELTEN, *Alt Ägina III,1: Die vorgeschichtliche Stadt.Befestigungen.Häuser.Funde* (Mainz/Rhein 1981).
- WARREN-HANKEY, 1989 P.WARREN-V. HANKEY, *Aegean Bronze Age Chronology* (Bristol 1989).
- WEINBERG, 1937 S.S.WEINBERG, Remains from Prehistoric Corinth, *Hesperia* 6 (1937) 487-524.
- WEINBERG, 1962 S.S.WEINBERG, Excavations at Prehistoric Elateia, 1959, *Hesperia* 31 (1962) 158-209.
- WEINBERG, 1965 S.S.WEINBERG, *The Relative Chronology of the Aegean in the Stone and Early Bronze Ages*, στό R. Ehrich (Ἐκδ.) *Chronologies in Old World Archaeology* (Chicago 1965)<sup>2</sup>, 285-320.
- WEINBERG, 1970 S.S.WEINBERG, The Stone Age in the Aegean, *CAH* I, 1 (Cambridge 1970), 557-618.
- WELWEI, 1992 K.W.WELWEI, *Athen. Von neolithischen Siedlungsplatz zu archaischen Grosspolis* (Darmstadt 1992).
- WIJNEN, 1981 M.H.J.M.N. WIJNEN, The Early Neolithic I Settlement at Sesklo: An early farming community in Thessaly, Greece, *Analecta Praehistorica Leidensia* XIV (Leiden 1981).
- ΖΑΦΕΙΡΟΠΟΥΛΟΥ, 1990 Φ.ΖΑΦΕΙΡΟΠΟΥΛΟΥ, *Κεραμική*, στό «Κυκλαδικός Πολιτισμός. Ἡ Νάξος στήν 3η π.Χ. Χιλιετία» Ἰδρυμα Ν. Π. Γουλανδρή. Μουσείο Κυκλαδικῆς Τέχνης (Ἀθήνα 1990), 165-167.
- ZERVOS, 1962 CH.ZERVOS, *Naissance de la Civilisation en Grèce* (Paris 1962).

## ΠΡΟΛΟΓΟΣ

Ἡ συστηματική δημοσίευση τῶν εὐρημάτων τῆς ἀνασκαφῆς τοῦ 1977 στό Νεολιθικό οἰκισμό τῆς Νέας Μάκρης συνεχίζεται μέ τήν παρουσίαση τῆς Κεραμεικῆς.

Στό πρῶτο βιβλίο μέ τίτλο Ἡ Νεολιθική Νέα Μάκρη, Τά Οἰκοδομικά (Ἀθήναι 1991) διακρίθηκαν παραστατικά οἱ δώδεκα φάσεις τοῦ οἰκισμοῦ καί ἐξετάσθηκαν ἀναλυτικά ὅλες οἱ τεχνητές κατασκευές. Ὁ φυσικός σχηματισμός τῶν ἐπιχώσεων καί ἡ διατήρησή τους μέχρι σήμερα, χωρίς καταστροφές καί μεταγενέστερες ἐπεμβάσεις, ἀποτελεῖ τήν ἐγκυρότερη ἀπόδειξη γιά τή σταθερή σχέση χρονικῆς διαδοχῆς πού χαρακτηρίζει τά εὐρήματα στά ἐπάλληλα στρώματα τῆς ἀνασκαφῆς, ἀπό τό παλαιότερο στή φάση I μέχρι τήν ἐγκατάλειψη τοῦ χώρου στή φάση 12. Μέσα ἀπό τά κλειστά καί συγκεκριμένα ὄρια τῶν ἀρχαιολογικῶν στρωμάτων προβάλλει τό πλούσιο κεραμεικό ὑλικό μέ ἰδιότυπα καί ἰδιαίτερα τοπικά χαρακτηριστικά πού διαμορφώνουν τό ρυθμό Νέας Μάκρης.

Ἡ μελέτη τῆς κεραμεικῆς ἄρχισε ἀμέσως μετά τήν ἀνασκαφή καί μέ ἱκανοποίηση ἀναφέρω ὅτι ἡ προσωπική μου ἐνασχόληση μέ τόν καθαρισμό καί τή συγκόλληση τῶν ὀστράκων ἐπιμήκυνε μέν ἐξαιρετικά τόν χρόνο τῆς ἐρευνας, μου ἔδωσε ὅμως τή δυνατότητα νά ἀποκτήσω ἄμεση γνώση τοῦ ὑλικοῦ καί νά ὀδηγηθῶ σέ λεπτομερειακές τεχνικές παρατηρήσεις. Κατά τή μακρά διάρκεια τῆς ἐργασίας μου, εὐχαρίστως ἐπαναλαμβάνω, ὅτι συνάντησα πάντοτε πρόθυμη βοήθεια καί ἄμεση ἀνταπόκριση ἀπό ἐπιστήμονες καί εἰδικευμένους συνεργάτες.

Ὁ κ. Β. Πετράκος ὡς Ἐφορος Ἀρχαιοτήτων Ἀττικῆς μου ἐπέτρεψε νά ἐργασθῶ μέ κάθε ἄνεση καί εὐκολία στό Μουσεῖο Μαραθῶνος, ἐνῶ ἀπό τή θέση τοῦ Γ. Γραμματέα τῆς Ἀρχαιολογικῆς Ἐταιρείας ὑποστήριξε καί μερίμνησε προσωπικά γιά τήν ἄρτια ἐμφάνιση τοῦ βιβλίου.

Ἐφοροὶ ἀρχαιοτήτων, διευθυντές Μουσείων καί ἀνασκαφῶν μέ διευκόλυναν νά προσεγγίσω καί νά μελετήσω κεραμεική πού φυλάσσεται στίς ἀποθήκες.

Ἐκτός ἀπό τίς κυρίες Ο. Ἀλεξανδρῆ Τζάχου, Κ. Δημακοπούλου, Α. Ανδρειωμένου, Α. Δουλγέρη Ἰντζεσίλογλου, Φ. Παχύγιαννη καί τοὺς κυρίους Ι. Παπαχριστοδοῦλου, Κ. Γαλλῆ καί Α. Σάμψων, τοὺς ὁποίους εὐχαριστῶ στόν πρόλογο τοῦ πρώτου βιβλίου, ἐπιθυμῶ ἀκόμα νά σημειώσω ὅτι οἱ κυρίες Φ. Ζαφειροπούλου, Κ. Εὐστρατίου, Ο. Χατζηναστασίου καί Π. Σωτηρακοπούλου μου ἐπέτρεψαν νά ἐξετάσω ἀδημοσίευτη κεραμεική ἀπό τίς Κυκλάδες καί τήν Ἀττική καί νά διατυπώσω τίς παρατηρήσεις μου.

Τόν προσδιορισμό τῆς ὀρυκτολογικῆς συστάσεως τεσσάρων κεραμεικῶν δειγμάτων ἀνέλαβαν οἱ κυρίες Α. Ὀρφανουδάκη καί Θ. Περράκη, λέκτορες στό Ε.Μ. Πολυτεχνεῖο.

Τά συμπεράσματα καί τήν περίληψη τοῦ βιβλίου ἐπεξεργάσθηκε καί ἀπέδωσε στήν Ἀγγλική μέ σαφήνεια, ὀρθή διατύπωση καί ἐπιστημονική ὑπευθυνότητα ἡ φίλη ἀρχαιολόγος Τ. Δημητριάδου *Dinsmoor*.

Ἡ παρουσίαση καί εἰκονογραφική τεκμηρίωση τοῦ βιβλίου βασίσθηκε στίς φιλότιμες προσπάθειες εἰδικευμένων συνεργατῶν. Ἡ κ. Τ. Βουτσινᾶ *Diamond* μέ καλλιτεχνική εὐαισθησία καί γνώση τοῦ ἀντικειμένου ἐπεξεργάσθηκε τήν τελική γραφή τῶν σχεδίων τῆς ἀκόσμητης κεραμεικῆς, πού εἶχε ἀρχικά ἐκπονήσει ἡ Ι. Κραουνάκη, συμπλήρωσε τά σχήματα καί ἀποκατέστησε τή μορφή ὄλων τῶν διακοσμητικῶν θεμάτων. Τήν τελική γραφή τῆς ἐγ-

χάρacterης κεραμεικής είχε από καιρού περατώσει ο Εύ. Όλύμπιος. Η απόλυτη πιστότητα στη φωτογραφική απόδοση της ύφης των όστράκων και των τόνων των χρωμάτων όφείλεται στην ύψηλή ποιότητα έργασίας του Η. Ηλιάδη.

Τή γενική έπιμέλεια κατά την έκτύπωση ανέλαβε και πραγματοποιήσε με σχολαστική προσοχή, μεθοδικότητα και σεβασμό στο ύφος του κειμένου ο Γ.Α. Πίκουλας, ενώ το συντονισμό των έργασιών έκδόσεως κατηύθυνε ο κ. Α. Χριστοδούλου.

Η συμβολή της Αρχαιολογικής Έταιρείας ύπήρξε, όπως πάντοτε, ούσιαστική. Το Διοικητικό Συμβούλιο με ένδιαφέρον για τη συνέχιση της δημοσιεύσεως περιέλαβε το βιβλίο στη σειρά έκδόσεων της Έταιρείας και επί πλέον χρηματοδότησε τη φωτογράφιση των εύρημάτων.

Η όλοκλήρωση όμως της έργασίας μου όφείλεται άσφαλώς στη συνεχή ήθική και ούσιαστική ύποστήριξη που είχα πάντοτε από την οίκογένειά μου.

Πρός όλους έκφράζω θερμές εύχαριστίες για την έκτίμηση στο έργο μου και τη βοήθεια που πρόθυμα μου προσέφεραν.

Άθήνα, Οκτώβρης 1993

## ΕΙΣΑΓΩΓΗ

Ἡ κεραμεικὴ ἀποτελεῖ βασικὸ κεφάλαιο στὴν ἔρευνα τοῦ Νεολιθικοῦ οἰκισμοῦ τῆς Νέας Μάκρης. Ὑλικὸ πλούσιο, ἰδιότυπο, μὲ καινούργια χαρακτηριστικὰ καὶ κυρίως ἀπόλυτα στρωματογραφημένο, ἀπαιτεῖ ἐκτενὴ ἀνάπτυξη πού παρέχεται μὲ τὴ δημοσίευσή του σὲ ἰδιαίτερο τόμο. Συγχρόνως, ἡ προέλευση τῆς κεραμεικῆς ἀπὸ συγκεκριμένους χώρους καὶ γνωστὲς κατασκευὲς ἐπιβάλλει τὴ διατήρηση τῆς σχέσεως μὲ τὸ περιβάλλον τῆς καὶ τὴ δυνατότητα ἀναγωγῆς ὁμάδων ἢ μεμονωμένων ὀστράκων στὸ σημεῖο εὐρέσεως. Ἡ σύνδεση αὐτὴ τηρεῖται συστηματικὰ μὲ τὴν ὀργάνωση τοῦ ὕλικου σύμφωνα μὲ τὰ ἀνασκαφικὰ στοιχεῖα, δημοσιευμένα ἤδη στὸν ἰδιαίτερο τόμο *Τὰ Οἰκοδομικὰ* καὶ μὲ τὴν ἔνταξη τῶν εὐρημάτων στὴν ἀρχικὴ τους θέση.

Ὁ τόμος *Ἡ Κεραμεικὴ* ὑπὸ τὸ γενικὸ τίτλο *Ἡ ΝΕΟΛΙΘΙΚΗ ΝΕΑ ΜΑΚΡΗ* διαιρεῖται σὲ πέντε κύρια μέρη. Προτάσσονται οἱ τεχνικὲς παρατηρήσεις καὶ ἀμέσως μετὰ παρουσιάζονται κατὰ φάσεις οἱ κεραμεικὲς κατηγορίες καὶ τὰ σχήματα τῶν ἀγγείων μὲ τὰ ἐπὶ μέρους τμήματά τους. Ἀκολουθεῖ ἡ συγκέντρωση τῶν τοπικῶν στοιχείων κατὰ τὶς τρεῖς σαφῶς διακρινόμενες περιόδους τοῦ οἰκισμοῦ καὶ σχολιάζονται τὰ κοινὰ καθὼς καὶ τὰ ἰδιαίτερα χαρακτηριστικὰ πού διαμορφώνουν τὴν τυπολογία Νέας Μάκρης. Κατὰ τὴ διατύπωση τῶν σχολίων γίνεται κάποτε ἀναφορὰ σὲ σημεῖα προηγουμένων κεφαλαίων, γιατί θεωρεῖται ὅτι ἡ ἐπανάληψη τῶν τεκμηρίων συμβάλλει στὴν ἀνετη παρακολούθηση τοῦ κειμένου. Ἄλλοτε πάλι ἰδιαίτερα λεπτομερῆς περιγραφή καὶ ἐπιμονὴ στὴν ἀνάλυση ἀποβλέπει στὴν προβολὴ χαρακτηριστικῶν μὲ βαρύνουσα σημασία.

Στὸ τρίτο μέρος ἐπισημαίνονται οἱ ἐντόπιες κατηγορίες καὶ οἱ τύποι πού ἀπαντῶνται παράλληλα σὲ ἄλλες περιοχὲς καὶ ὁδηγοῦν στὴ συγκριτικὴ χρονολόγηση τῶν περιόδων. Ἡ μελέτη ὀλοκληρώνεται στο τέταρτο μέρος μὲ τὰ συμπεράσματα καὶ τὶς οὐσιωδέστερες παρατηρήσεις, πού ἀφοροῦν στὰ κεραμεικὰ εὐρήματα. Τὸ ἴδιο κείμενο μεταφράσθηκε στὴν Ἀγγλικὴ γλῶσσα.

Στὸ τέλος προστίθεται ἐπιλεκτικὸς κατάλογος τοῦ ὕλικου πού περιλαμβάνει ὅλους τοὺς τύπους κατὰ φάσεις καὶ τόπο εὐρέσεως μὲ σειρά πάντοτε ἀπὸ βορρᾶ πρὸς νότο στὸ χῶρο τῆς ἀνασκαφῆς. Στὸ χαρακτηρισμὸ τοῦ εὐρήματος τὸ πρῶτο ψηφίο δηλώνει τὴ φάση καὶ μετὰ τὴν παύλα ἀκολουθεῖ ὁ ἰδιαίτερος ἀριθμὸς του.

Γιὰ τὴν εἰκονογραφικὴ τεκμηρίωση τοῦ κειμένου, παρά τὶς τεχνικὲς δυσκολίες πού ἀνέκυψαν ἀπὸ τὴν κακὴ κατάσταση τῶν ὀστράκων, σχεδιάστηκαν οἱ ἀντιπροσωπευτικοὶ τύποι καὶ φωτογραφήθηκαν τὰ τεμάχια πού ἀποδίδουν μορφή. Μερικὲς συμπληρώσεις σχημάτων, κατὰ τὸ δυνατόν ἀσφαλεῖς, βασίζονται σὲ πληρέστερα διατηρημένα ἀγγεῖα ἄλλων περιοχῶν καὶ σὲ βεβαιωμένα στοιχεῖα τῆς ἴδιας ἀνασκαφῆς. Διευκρινίζεται ἀκόμα ὅτι ἡ καταχώρηση στὸν κατάλογο ὀστράκων χωρὶς ἄλλη ἀναφορὰ τους στὸ κείμενο ἀποσκοπεῖ στὴν παρουσίαση τῶν βασικῶν ὁμάδων καὶ κατηγοριῶν μὲ περισσότερα δείγματα, ἀκόμα καὶ ὅταν αὐτὰ δὲν προσφέρονται γιὰ ἀπεικόνιση καὶ σχεδίαση. Τέλος, ἡ συνοπτικὴ καταγραφή τοῦ ἁμορφου, κατεστραμμένου ἢ ἄλλως κοινοῦ ὕλικου ἀποδίδει τὴ συνολικὴ ποσότητα τῆς κεραμεικῆς κατὰ ἀνασκαφικὴ ἐνότητα.

Ἡ κεραμεικὴ τῆς ἀνασκαφῆς Νέας Μάκρης ἀποτελεῖται ἀπὸ μικρὰ ὄστρακα. Ἀκέραια ἀγγεῖα δὲν ὑπάρχουν, διότι ἀκόμα καὶ τὰ ἐλάχιστα πού διατήρησαν πολλὰ τεμάχια τοῦ σώ-

ματος είναι έλλιπη κατά τὸ στόμιο, τὴ βάση ἢ ἄλλο τμήμα καὶ σπανίως ἀποδίδουν πλήρες περίγραμμα. Ὅλα ἀνεξαιρέτως εἶναι χειροποίητα καὶ διακρίνονται κατ' ἀρχὴν σὲ σκυφοειδῆ (bowls), πιθόσχημα μὲ εὐρὺ στόμιο (jars) καὶ πιθόσχημα μὲ λαιμὸ (collar jars). Τὰ τρία βασικά σχήματα, μὲ τὶς ποικίλες μορφές τους, κατασκευάζονται κατὰ τὸν κοινὸ τύπο συμμετρικά, μὲ στόμιο καὶ σῶμα κυκλικό. Ἡ τυπικότητα αὐτὴ χαρακτηρίζει τὸ μεγαλύτερο μέρος τοῦ ὑλικοῦ, ἀλλὰ δὲν ἀποτελεῖ τὸν κανόνα.

Συχνά παρατηρεῖται ἀσυμμετρία. Τὸ στόμιο καὶ ὁ λαιμὸς μπορεῖ νὰ ἔχουν σχῆμα ἔλλειπτικό ἢ ὠσειδές καὶ ἐπιφάνεια χεῖλους ἄλλοτε ὀριζόντια καὶ ἄλλοτε ἀνωσφωμένη πρὸς μίαν πλευρά. Ἀπὸ τὰ ὄστρακα δὲν προκύπτουν συνήθως περισσότερα στοιχεῖα, γιατί τὸ μικρὸ τους μέγεθος δὲν ἀφήνει νὰ διακρίνουμε ἂν, πότε καὶ πόσο ἐπηρέαζε ἡ ἀσυμμετρία τὴ μορφή τοῦ σώματος. Ἡ ἰδιοτυπία προκαλεῖ κατὰ τὴ μελέτη σημαντικὲς πρακτικὲς δυσκολίες καὶ συχνά καθιστᾷ ἀδύνατη τὴν ἐξακρίβωση τῆς συγκεκριμένης μορφῆς τῶν ἀγγείων.

Ἄσυμμετρία παρατηρεῖται ἐπίσης στό πάχος ἢ στὴ διαμόρφωση τοῦ χεῖλους. Στὰ ὄστρακα αὐτὰ εἶναι πολὺ δύσκολο καὶ μᾶλλον ἀδύνατο νὰ καθορισθεῖ μὲ ἀπόλυτη βεβαιότητα ἂν ἡ διαφορά πάχους τῶν δύο πλευρῶν ὀφείλεται στὴ χειροποίητη κατασκευὴ<sup>1</sup> ἢ ἂν δηλώνει ὅτι ἀπὸ τὸ σημεῖο αὐτὸ ἀρχίζει νὰ σχηματίζεται μεταβολὴ τοῦ στομίου. Κατὰ συνέπεια, ἡ συγκεκριμένη μορφή του, δηλ. κυκλικὸ ἢ ἀσύμμετρο στόμιο, δὲν ὀρίζεται στὴν περιγραφή, ἐνῶ σημειώνεται ἡ διαφορά τοῦ πάχους, ἢ ἄλλη τυχόν ἀνωμαλία πού γεννᾷ τὴν ἀμφιβολία. Ἐξ ἄλλου, ἡ ὀριζόντια ἐπιφάνεια τοῦ χεῖλους παρουσιάζεται συχνά φθαρμένη, ὄχι μόνον ἀπὸ τὸ χρόνο καὶ τὴν κακὴ διατήρηση, ἀλλὰ ἀπὸ τὴ μετατροπὴ τοῦ ὄστράκου ἀμέσως μετὰ τὴ θραύση τοῦ ἀγγείου σὲ κεραμικὸ ἐργαλεῖο<sup>2</sup>. Αὐτὰ καὶ ἄλλα μειονεκτήματα ἀναπληροῦνται κατὰ μέγα μέρος ἀπὸ τὰ στοιχεῖα πού παρέχει ἡ ἀδιατάρακτη στρωματογραφία. Σὲ κάθε φάση δίδεται κατ' ἀνάγκην ἰδιαίτερη προσοχὴ στὴ μορφή τοῦ ὑλικοῦ, πού σχηματίζει τὶς ἐπὶ μέρους κατηγορίες, καὶ στὰ συμπληρωματικὰ τμήματα τῶν ἀγγείων, ὅπως εἶναι οἱ βάσεις, οἱ ἀποφύσεις, τὰ ἐπιθήματα κλπ.

1. Συχνὸ φαινόμενο στὴ Νεολιθικὴ κεραμικὴ, βλ. π.χ. HOOD, 1981/2, 242. WIJNEN, 1981, 25. GIMBUTAS κ.ά., 1989, 83. Βλ. καὶ VITELLI, 1984, 120.
2. ΠΑΝΤΕΛΙΔΟΥ ΓΚΟΦΑ, 1991α, 1 κέ.

Α'

Η ΚΕΡΑΜΕΙΚΗ ΣΤΙΣ ΦΑΣΕΙΣ ΚΑΤΟΙΚΗΣΕΩΣ

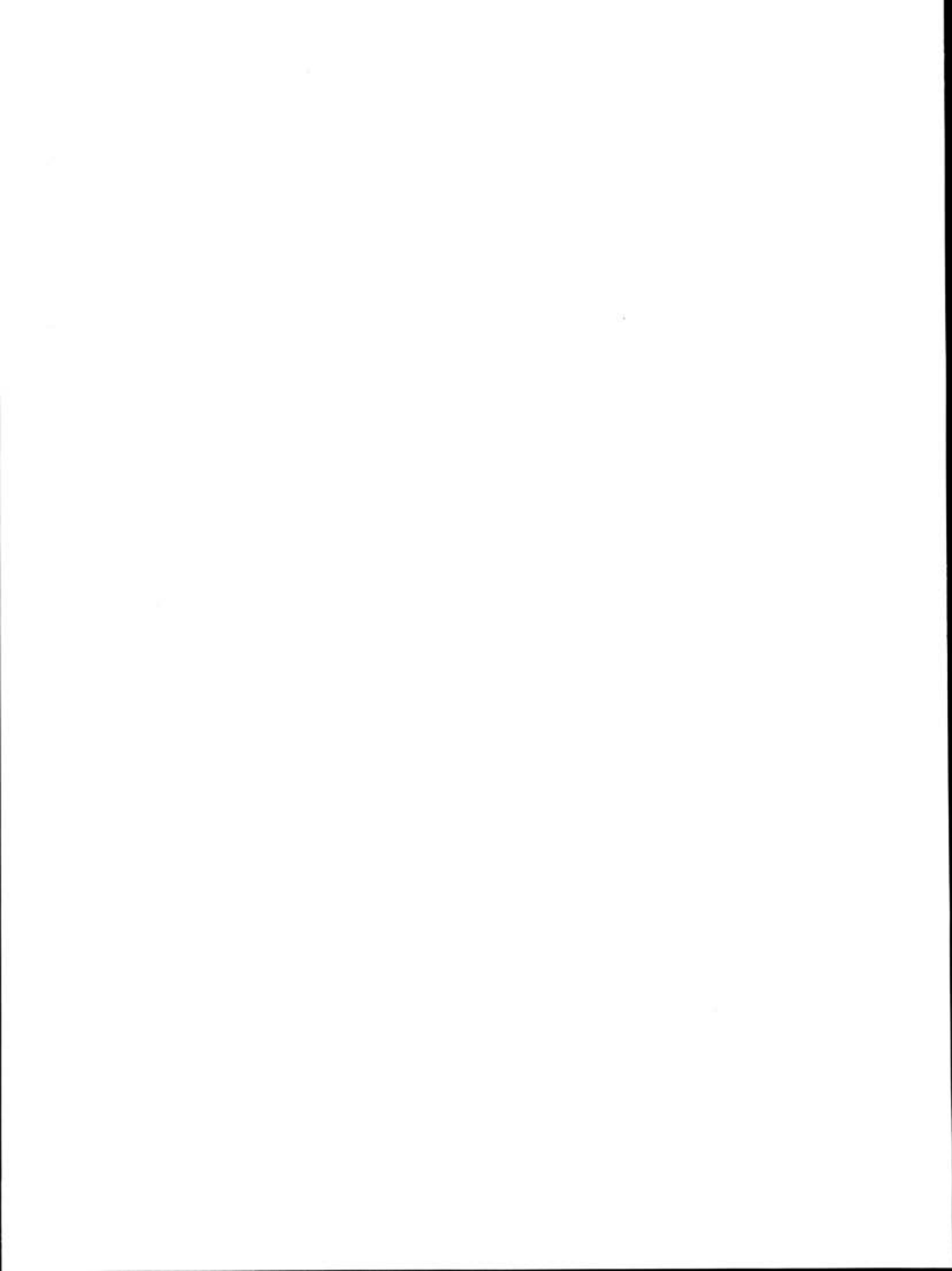



## ΤΕΧΝΙΚΑ ΧΑΡΑΚΤΗΡΙΣΤΙΚΑ

Τα άγγεϊα της Νέας Μάκρης κατασκευάζονται από πηλό γενικά καθαρό, που περιέχει λίγα ή περισσότερα λεπτά χαλίκια και φέρει ως χαρακτηριστικό στοιχείο τον άργυρόχρωμο μαρμαρυγία (mica)<sup>3</sup>. Η ανάμειξη του μέσα στις τοπικές άργιλους όφείλεται στη διάλυση των σχιστολιθικών πετρωμάτων της άμέσου περιοχής<sup>4</sup>, αλλά το ποσοστό περιεκτικότητας ποικίλλει κατά φάσεις, στρώματα, ή ακόμα και συγκεκριμένα σημεία της άνασκαφής μέσα στο ίδιο στρώμα. Άνάλογα με το γενικό βαθμό καθαρότητας, ό πηλός μπορεί να διακριθεί σε λεπτότεχνο, κοινό, ή τραχύ, με άσαφη συχνά τα μεταξύ τους όρια.

Ό λεπτότεχνος είναι πάντα πολύ καθαρός, χωρίς έμφανεϊς προσμείξεις, ή περιέχει έλάχιστα, πολύ μικρά χαλίκια και μαρμαρυγία. Είναι συμπαγής, σχηματίζει λεπτά τοιχώματα πάχους το πολύ 0.005 και γενικά χρησιμοποιείται σε ιδιαίτερες κατηγορίες με καθορισμένα τεχνικά χαρακτηριστικά. Παράλληλα, κοινός πηλός, έπιμελέστερα κατεργασμένος, μπορεί να δημιουργήσει λεπτότεχνη μορφή.

Άπό κοινό πηλό έχει κατασκευασθεί το μεγαλύτερο τμήμα του ύλικού όλης της άνασκαφής. Διακρίνεται σε μερικές μεγάλες κατηγορίες και πολλές μικρότερες, με ποικίλα χρώματα. Η συνηθέστερη μορφή περιέχει άρκετά μικρά χαλίκια και λίγα μεγαλύτερα, γενικά όμως χαρακτηρίζεται ως καθαρός γιατί, εκτός από το μαρμαρυγία σε μικρή ως μεγάλη ποσότητα, άλλες προσμείξεις δέν άλλοιώνουν τη μορφή του. Το χρώμα του ποικίλλει από άνοικτό καστανό μέχρι μελανό, αλλά μετά τις πρώτες φάσεις επικρατεί το έρυθρό. Η κατηγορία έρυθρά κοινά εικονίζει την τοπική κεραμική και, παρά τις κατά καιρούς μεταβολές προτιμήσεων, από αυτήν κατασκευάζονται άγγεϊα καθημερινής χρήσεως, συνεχώς, μέχρι την τελευταία φάση του οικισμού. Δείγμα του από τη φάση 5 εξετάσθηκε ιδιαίτερα και ή όρυκτολογική του σύσταση δημοσιεύεται στο Παράρτημα 2, εικ. 4 και 5 με το χαρακτηριστικό 5-Γ. Κοινός είναι επίσης ό άμμώδης πηλός, ευδιάκριτος πάντοτε από τη μεγάλη περιεκτικότητα άμμου, ενώ αντίθετα δέν περιλαμβάνει χαλίκια ούτε μαρμαρυγία<sup>5</sup>. Τυπικά χαρακτηριστικά αποτελούν οί πορτοκαλόχρωμες έπιφάνειές του και οί φθαρμένες άκμές των όστράκων που καθιστούν τη συγκόλλησή τους άδύνατη. Ό πηλός Urfirnis καταλέγεται στην κοινή κεραμική, έχει ιδιότυπα, τοπικά χαρακτηριστικά και δέν περιέχει μαρμαρυγία.

3. ΘΕΟΧΑΡΗΣ, 1954, 116. THEOCHARIS, 1956, 10. PHELPS, 1975, 72 και άλλου. Βλ. και γενικά SHEPARD, 1954, 30, 162.

4. Περί πετρωμάτων στην άνατολική πλευρά της Πεντέλης, βλ. PAPADEAS, 1973. Για τον μαρμαρυγία στην άργιλο βλ. SHEPARD, 1954, 11 και 162. Κυρίως κατ. Παράρτημα 2, κεραμικό 2-B.

5. SHEPARD, 1954, 26-27, 162. HODGES, 1976, 24. Πρβ. VITELLI, 1984, 116. Παρόμοιος πηλός χρησιμοποιείται στον Άγιο Πέτρο, EFSTRATIOU, 1985, 26, στη Σκύρο, ΘΕΟΧΑΡΗΣ, 1959, 318-319 και στα Θαρρούνια Εύβοίας σε κεραμική που είδα με άδεια του κ. Ά. Σάμψων. Βλ. και VITELLI, 1984, 116.

Ὁ τραχύς πηλός προέρχεται ἀπὸ τὴν ἴδια ἄργιλο μὲ τὸν κοινό, ἀλλὰ σὲ αὐτὸν ἔχουν προστεθεῖ, ἢ ἀφθεῖ, μεγαλύτερα καὶ περισσότερα ἀσβεστολιθικά χαλίκια. Ἡ ποσότητα τοῦ μαρμαρυγία εἶναι συνήθως μικρή. Ἀκόμη τραχύτερος γίνεται ὅταν περιέχει λεπτά φύλλα σχιστολίθου, πού ἐλαττώνουν ὑπερβολικά τὴν πλαστικότητα τῆς μάζας. Στὶς ἀκραίες περιπτώσεις, μειώνεται ἡ συνοχή τῆς ὕλης καὶ τὰ τοιχώματα φαίνονται στὴν τομὴ τους σὰν νὰ σχηματίζονται ἀπὸ ἐπάλληλα λέπια πηλοῦ.

Ὁ πηλός τῶν ἀγγείων καλύπτεται κατὰ τὶς ὁρατὲς ἐπιφάνειες μὲ ἀλείφωμα ἢ μὲ ἐπάλειψη. Τὸ ἀλείφωμα (slip)<sup>6</sup> ἀποτελεῖται ἀπὸ καθαρότατο, ἀραιὸ πηλό καὶ σχηματίζει συμπαγὴ κατὰ τὸ πλεῖστον ἐπένδυση πού καλύπτει τὴν ἀρχική, ἀδιαμόρφωτη ἐπιφάνεια τοῦ σκεύους. Γενικά εἶναι πολὺ λεπτό, σταθερὰ προσκολλημένο στὸ τοίχωμα καὶ συχνὰ εἶναι δύσκολο νὰ διαπιστωθεῖ, ἂν ὀφείλεται πράγματι σὲ πρόσθετο ὕλικό. Ἡ ἐπάλειψη (wash)<sup>7</sup> εἶναι λεπτότατο περιβλήμα στὸ χρῶμα τοῦ πηλοῦ, πού σχηματίζεται χωρὶς πρόσθετο ὕλικό. Δημιουργεῖται ἀπὸ τὴν ὁμοίμορφη κατανομὴ τῶν μορίων τοῦ ὑπάρχοντος πηλοῦ κατὰ τὴν ἐξομάλυνση τῆς ἐπιφανείας μὲ τὰ ὑγρά χέρια τοῦ κεραμέως, ἢ μὲ κάποιο ὕφασμα, ἢ ἀκόμα μὲ μαλακὸ δέρμα. Παρὰ τὴν οὐσιαστικὴ διαφορὰ μεταξὺ ἀλειφώματος καὶ ἐπαλείψεως, ἡ διάκρισή τους στὴν κεραμεικὴ τῆς Νέας Μάκρης δὲν εἶναι πάντοτε σαφής. Οἱ σχετικὰ χαμηλές θερμοκρασίες ὀπτήσεως, στὶς πρῶτες φάσεις κυρίως, σχημάτισαν μαλακὸ περιβλήμα, πού φθείρεται εὐκόλα, ἰδίως ἐξωτερικά. Ἄμεση συνέπεια εἶναι ἡ ἀλλοίωση τῆς ἀρχικῆς μορφῆς καὶ ἡ μείωση τοῦ πάχους τοῦ ἀλειφώματος, πού φαίνεται σὰν ἐπάλειψη. Στὰ μελανὰ πάντως ἡ διάκρισή του εἶναι σχεδὸν ἀδύνατη καὶ τὸ ἴδιο συμβαίνει σὲ ὅλες τὶς μελανές ἐπιφάνειες τῶν ὄστράκων<sup>8</sup> πού ἔχουν στὴν ἄλλη ὄψη ὁρατὸ ἀλείφωμα διαφορετικοῦ χρώματος. Οἱ μεταβολές αὐτὲς δημιουργοῦν ἄρκετά μεγάλα περιθώρια λάθους, καὶ γι' αὐτὸ κατὰ τὴν περιγραφή τῶν ὄστράκων ἀποφεύγεται πολλὲς φορές ὁ καθορισμὸς τοῦ τρόπου ἐπικαλύψεως τῆς ἐπιφανείας. Μόνο τὸ σκληρὸ εὐδιάκριτο ἀλείφωμα ἀναφέρεται, καὶ τοῦτο ὅταν ἀποτελεῖ οὐσιώδες στοιχεῖο μιᾶς κατηγορίας. Ἐξ ἄλλου, σὲ ὁλόκληρες κατηγορίες ἢ ἐπὶ μέρους ὄστρακα, μετὰ τὸ ἀλείφωμα ἢ τὴν ἐπάλειψη, ἡ διαμόρφωση συμπληρώθηκε μὲ τὴν ἐντριπτή τεχνική, πού σχηματίζει ἐπιφάνεια συμπαγῆ, ἄρκετά σκληρὴ καὶ συνήθως στιλπνὴ (burnishing)<sup>9</sup>.

Ὁ βαθμὸς ὀπτήσεως δὲν ἔχει ἄμεση σχέση μὲ τὴν ποιότητα ἢ τὴν κατηγορία τῆς κεραμεικῆς, ἀλλὰ ἐξαρτᾶται κυρίως ἀπὸ τὴν ἐποχὴ. Ἐξ ἄλλου ἀτελῶς ὀπτημένα ὄστρακα βρέθηκαν σὲ διάφορα στρώματα (2-10: εἰκ. 3, 5-116: εἰκ. 26 κλπ.) ἀλλ' αὐτὰ ἀποτελοῦν προφανῶς ἀποτυχίες τοῦ «κλιβάνου». Στὶς πρῶτες φάσεις, οἱ συνθήκες ἀερισμοῦ τοῦ θερμαινόμενου χώρου δὲν ἐλέγχονται ἄρκετά<sup>10</sup> καὶ τὰ ἀγγεῖα ἀποκτοῦν κατὰ τὴν ὀξειδωτικὴ πυρὰ ἀκαθόριστο χρῶμα. Ἀντίθετα, ὁ ἔλεγχος τῆς ἀναγωγικῆς πυρᾶς φαίνεται ἀπόλυτα ἱκανοποιητικός, γιὰτὶ δὲν ὑπάρχουν κηλίδες καὶ οἱ ἐπιφάνειες, μὲ τὴ βοήθεια τῆς ἐντριπτῆς κατεργασίας, πλησιάζουν συχνὰ τὸ βαθὺ μελανό. Ἡ θερμοκρασία τοῦ χώρου δὲν φθάνει σὲ ὑψηλοὺς βαθμοὺς, ἢ ἐπιφάνεια συνήθως φθείρεται στὸ νερὸ καὶ μὲ τὸ τρίψιμο ἀποβάφει. Οὐσιαστικότερη φθορὰ ἐπέρχεται στὰ ἐντριπτα πού, μαζί μὲ τὴν ὀξειδωση, χάνουν συχνὰ κατὰ τὸ πλύσιμο τὴν στιλπνότητα τῆς ἐπιφανείας καὶ συγχέονται μὲ τὰ κοινά. Βαθμιαῖα μετὰ τὴν 3η φάση ἢ ἀντοχή

6. SHEPARD, 1954, 67-69, 191-193.

7. PHELPS, 1975, 75: wet-smoothed. HODGES, 1976, 33: Slurry or Wet-hand surface.

8. PHELPS, 1975, 74. SHEPARD, 1954, 192. Πρβ. καὶ VITELLI, 1984, 122.

9. SHEPARD, 1954, 123, 191. VITELLI, 1984, ἔ.ἀ. Βλ. καὶ HODGES, 1976, 31-32 πού ἐπεξηγεῖ τὴν διαφορὰ μεταξὺ τοῦ ὀρθοῦ burnished: «ἐντριπτος» καὶ τοῦ λανθασμένου polished: «στιλβωτός».

10. Ἀπλὲς μορφές κλιβάνου, ἔ.ἀ. 35 κέ. SHEPARD, 1954, 75 κέ. VITELLI, 1984, 123. Πρβ. LAVEZZI, 1978, 419, σημ. 47. WEINBERG, 1970, 583. ΧΟΥΡΜΟΥΖΙΑΔΗΣ, 1977, 207 κέ.

αυξάνει, οι επιφάνειες σταθεροποιούνται, αν και οι μελανές, ιδίως στο έσωτερικό, είναι για λίγο ακόμα σχετικά εύπαθες. Το χρώμα βελτιώνεται και γίνεται ένιατο σε όλη την όψη, εκτός από τη συγκεκριμένη κατηγορία καστανόμαυρα κοινά με τη σκοτεινότερη ταινία περί το στόμιο, που είναι προφανώς ήθελμένη. Ίσχυρή όπτηση εφαρμόζεται από την 9η φάση, όταν τα καθημερινής χρήσεως σκεύη αποκτούν σκληρά τοιχώματα, απόλυτα ανθεκτικά στον εργαστηριακό καθαρισμό. Παράλληλα όμως, οι συνθήκες άερισμού στον κλίβανο παραμελούνται και οι περισσότερες κατηγορίες παρουσιάζουν πάλι στις επιφάνειες ασταθές, ακαθόριστο χρώμα<sup>11</sup>.

Η εγγάρακτη κεραμική της Νέας Μάκρης αποτελεί ιδιότυπη κατηγορία της Νεολιθικής εποχής. Τα συγκεκριμένα τεχνικά χαρακτηριστικά της περιγράφονται εδώ συγκεντρωμένα, για να σημειωθούν οι ομοιότητες με την κοινή κεραμική και να διακριθούν τα ιδιαίτερα στοιχεία, κύρια και λεπτομερειακά.

Ο πηλός είναι γενικά καθαρός ως πολύ καθαρός, έρυθρός ως μελανωπός και η ποσότητα του χαρακτηριστικού τοπικού άργυρου μαρμαρυγία στην κατηγορία των εγγαράκτων είναι περιορισμένη ή ελάχιστη. Μικρότερη ομάδα, με ιδιότυπη διακόσμηση, έχει κατασκευασθεί από πηλό άμμόδη, χωρίς άλλες προσμειξεις ή μαρμαρυγία, με επιφάνειες πάντοτε πορτοκαλόχρωμες και πυρήνα στά παλιότερα στρώματα συνήθως φαιό. Τα έρυθρά κοινά, με επιφάνειες σε φυσικό καστανέρυθρο χρώμα και ομοιόχρωμο καθαρό πηλό, που αποτελούν τη μεγαλύτερη ομάδα της έντοπιας κοινής χρήσεως κεραμικής, σπανίως διακοσμούνται με εγγαράξεις.

Τα σκοτεινόχρωμα εγγαράκτα άγγεϊα φαίνονται ψημένα σε ύψηλές σχετικά θερμοκρασίες, άντέχουν στο πλύσιμο με νερό και οι επιφάνειές τους δεν προσβάλλονται από την άραιη διάλυση ύδροχλωρικού οξέως. Η κατηγορία άμμόδους πηλού, γενικά ευαίσθητη και κακώς διατηρημένη, με τοιχώματα περισσότερο εύθραυστα, πρέπει να έχει ψηθεί σε χαμηλότερη θερμοκρασία. Γενικά, ο ένιατος χρωματισμός της επιφανείας φανερώνει προσεκτική και έπιτυχη διαδικασία όπτησεως, χωρίς να απουσιάζουν οι έντονες κηλίδες, που οφείλονται στην άνομοιομερή επίδραση των φλογών ή σε ρεύμα άερος<sup>12</sup>.

Όλα άνεξαιρέτως τα όστρακα φέρουν διακόσμηση μόνο στην έξωτερική επιφάνεια. Κάτω από το χείλος, σε άπόσταση 0.003-0.004, που φθάνει σπανιότερα μέχρι 0.002 ή 0.009, σχηματίζεται μία όριζόντια εγγαράξη, και συνήθως προστίθεται άλλη μία όμοια χαμηλότερα, σε θέση που μπορεί να προσδιορίζεται από την κάμψη του περιγράμματος. Η επιφάνεια που όρίζεται και πλαισιώνεται από τις δύο γραμμές αποτελεί τη ζώνη διακοσμήσεως. Η όριζόντια του χείλους έπηρεάζει ουσιαστικά την άπόληξη του περιγράμματος και άναγκάζει τον κεραμέα να κατασκευάσει το τοίχωμα παχύ ως άνω, μετατρέποντας τον τύπο του όξυκόρυφου, λεπτυνομένου χείλους (tapered) σε αύλακωτό (grooved), με επιφάνεια καμπύλη ή επίπεδη. Το θέμα άρχίζει πάντα από την εγγαράξη του χείλους και καταλήγει στη χαμηλότερη, ή, όταν η δεύτερη παραλείπεται, ή έκτασή του προσδιορίζεται από τις συνήθειες και τους κανόνες της εποχής.

Η διακόσμηση καταλαμβάνει, ως φαίνεται, όλόκληρη την περιφέρεια της ζώνης και σχηματίζεται από ομάδες λοξών παραλλήλων εγγαράξεων, που είναι πάντοτε εύθύγραμμες και διαμορφώνουν συνεχείς τεθλασμένες ή όμόκεντρος ρόμβους. Πλαστικά έπιθήματα ή μικρές άποφύσεις προστίθενται σε όλες τις χρονικές περιόδους, αλλά όχι πολύ συχνά. Στην

11. PHELPS, 1975, 75 και 296. Λεπτομερείς παρατηρήσεις κατά φάσεις και κατηγορίες βλ. κατ. στα αντίστοιχα κεφάλαια.

12. SHEPARD, 1954, 92.

κατηγορία άμμόδους πηλού και μόνον, οί ομάδες λοξών γραμμών πλαισιώνονται από μία σειρά στιγμών, ενώ στους ρόμβους ή εσώτατη κεντρική επιφάνεια διακοσμείται συχνά με στικτό σταυρό. Τά δύο κύρια θέματα, τεθλασμένες και ρόμβοι, είναι εύκολο νά χαραχθούν επί του πηλού και καθ' έαυτά άπλούστατα στη σύλληψη τους ή στην άντιγραφή τους από τή γραπτή διακόσμηση<sup>13</sup>, αλλά ό συμμετρικός σχηματισμός των παραλλήλων γραμμών σε ίσες θεωρητικά μεταξύ τους άποστάσεις και ή άκριβής επανάληψη του θέματος γύρω από τό σώμα του άγγείου έξαρτάται από τήν ευχέρεια και τήν έμπειρία του τεχνίτου.

Η χάραξη των κοσμημάτων γίνεται πάντοτε πριν από τήν όπτηση με αίχμηρό έργαλειό τριγωνικής κορυφής<sup>14</sup>. Κατά τήν εκτέλεση τής διακοσμήσεως ό πηλός θα πρέπει νά ήταν σκληρός (leather-hard), αλλά όχι άπόλυτα στεγνός, ώστε νά εκτοπίζεται εύκολα μέσα από τίς δημιουργούμενες αύλακώσεις, χωρίς νά σχηματίζονται στίς άκμές όδοντώσεις ή άλλες άνωμαλίες<sup>15</sup>. Τά σκληρά τοιχώματα μπορούσαν επίσης νά άντέξουν στήν άσκούμενη επ' αυτών πίεση και νά μη παραμορφωθούν κατά τή διάρκεια τής εργασίας. Κακή εκτίμηση τής καταστάσεως του πηλού ήταν δυνατόν νά δημιουργήσει επιφανειακές παραμορφώσεις και άνυφωμένες άκμές στίς έγχαράξεις ή, άντίθετα, νά δυσχεράνει τή χάραξη των γραμμών.

Ό πηλός αφαιρείται τελείως μέσα από τίς αύλακώσεις και ή έξωτερική επιφάνεια παραμένει άπόλυτα όμαλή, με άκμές σαφείς και καθαρές, χωρίς περιχειλώματα. Το άλειψομα τής επιφανείας, όπως δηλώνει ή παρουσία του στο βάθος των αύλακώσεων, προστίθεται άργότερα και έξαφανίζει όρισμένες άνωμαλίες<sup>16</sup>.

Τό πλάτος των έγχαράξεων κυμαίνεται από μισό ως δύο χιλιοστά, με συχνά άνάλογο βάθος, αφού όσο βαθύτερα είσχωρούσε ή τριγωνική κορυφή του έργαλείου στο πάχος του τοιχώματος, τόσο πλατύτερη λωρίδα χάρασσε στήν επιφάνεια. Σε κάθε ομάδα οί μεταξύ των έγχαράξεων άποστάσεις φθάνουν κατά μέσο όρο σε 0.003, συνήθως όμως ποικίλλουν μέσα στήν ίδια ομάδα από 0.005-0.001, άκόμη και σε δείγματα άρίστης εκτελέσεως. Όπου σώζονται δύο συγκλίνουσες ομάδες παρατηρήθηκε ότι ή μία, και συνήθως ή άριστερή, είναι χαραγμένη πιο άδέξια από τήν άλλη, με πυκνότερα ή άραιότερα διαστήματα, με έλαφρώς καμπύλες ή άποκλίνουσες τής παραλλήλου γραμμές, παρουσιάζοντας τή μειωμένη ευχέρεια του τεχνίτου νά εργάζεται προς αυτή τήν κατεύθυνση.

Παρά τίς επί μέρους άτέλειες ή άδεξιότητες εκτελέσεως, ή σύνθετη μορφή των κοσμημάτων και κυρίως ή έλλειψη κάθε δυνατότητας διορθώσεως των τυχόν σφαλμάτων μετά τή βαθειά χάραξη του στεγνού τοιχώματος, φαίνεται ότι επέβαλλαν, πριν από τήν τελική φάση τής εργασίας, τήν προκαταρκτική μερική σχεδίαση του θέματος στήν επιφάνεια του άγγείου<sup>17</sup>. Ήδη από τήν αρχή, δηλ. τήν τρίτη φάση τής άνασκαφής, μπορεί κανείς νά συμπεράνει ότι, τουλάχιστον οί δύο όριζόντιες γραμμές, χαράσσονται κατά τό πρώτο στάδιο εργασίας

13. Συνεχείς τεθλασμένες και ρόμβους γραπτής διακοσμήσεως βλ. BLEGEN, 1975, 267 κέ., πίν. 63, 66-67. PHELPS, 1975, 103 κέ., εικ. 10, 12:1, 15:3, 17 κ.π. WEINBERG, 1962, 175-176, πίν. 56, 57, 58 α.

14. Πρβ. ΧΟΥΡΜΟΥΖΙΑΔΗΣ, 1977, 218. SHEPARD, 1954, 195 κέ.

15. Έ.ά., 198. Έξ ίσου στεγνός θα ήταν ό πηλός και στά άγγεία του Διμηνίου κατά τή χάραξη των κοσμημάτων, παρά τή διαφορετική άποψη του Χουρμουζιάδη, 1977, 218. Δείγματα πλαστικού πηλού βλ. GRUNDMANN, 1932, πίν. XX, 9. ZERVOS, 1962, εικ. 258 κάτω κέντρο, και άλλο.

16. SHEPARD, 1954, 196.

17. Ό ΘΕΟΧΑΡΗΣ, 1954, 117, θεώρησε άρχικά πιθανόν νά ήταν τά κοσμήματα τυπωμένα. Όμως ή χρήση σφραγίδας άποκλείεται, διότι τά κοσμήματα παρουσιάζουν άσυμμετρίες και ό πηλός έχει χάσει τήν πλαστικότητά του.

τελείως επιφανειακά. Από την επομένη όμως φάση διαπιστώνεται άλλη μέθοδος, της οποίας τὰ ἴχνη διαφαίνονται σποραδικὰ σὲ δείγματα διαφόρων στρωμάτων. Κατὰ τὴν προέκταση τῶν ἐγχαράξεων ἢ, σπανιότερα, παραπλευρῶς αὐτῶν, διακρίνονται ἀμυδρῶς, τελείως ἐπιφανειακῆς εὐθείας γραμμῆς πού ἐντοπίζονται ἐπάνω στὸ χεῖλος ἢ στὸ σῶμα τοῦ ἀγγείου καὶ κυρίως μέσα στὰ διάκενα ὁμάδος ἀντιθέτου φορᾶς ὡς ἐγκάρσιες παῦλες (5-77: εἰκ. 25 καὶ Δ, σχ. 27, 5-83: εἰκ. 25, σχ. 27, 9-160: εἰκ. 46, σχ. 45, κλπ.).

Ὁ συνδυασμὸς τῆς θέσεως καὶ διατάξεως τῶν ἐπιφανειακῶν γραμμῶν πρὸς τὸ εὐδιάκριτο κύριο θέμα ἀποδίδει τὴ μέθοδο ἐργασίας τῶν τεχνιτῶν. Μὲ τὴ βοήθεια τεντωμένου νήματος, ἢ μᾶλλον ἀνθεκτικῆς τρίχας ζώου, τυπώνεται κατ' ἀρχὴν ἐπὶ τῆς ζώνης διακοσμῆσεως συνεχῆς πλέγμα<sup>18</sup>, ἢ λίγες μόνο λοξῆς γραμμῆς, στὴ θέση τοῦ περιγράμματος τῶν τεθλασμένων καὶ ρόμβων, πού χρησιμεύουν ἀργότερα ὡς ὁδηγοὶ γιὰ τὴ βαθειὰ χάραξη τῶν πλευρῶν τοῦ συγκεκριμένου κοσμήματος (σχ. 75). Ἡ προσθήκη τοῦ ἀλειφώματος καλύπτει τελείως τὰ ὑπόλοιπα, περιττὰ τμήματα τῶν ἀποτυπωμάτων, καὶ μόνο σὲ σπάνιες περιπτώσεις, ὅταν ἡ «τρίχα» ἔχει πιεσθεῖ κάπως βαθύτερα καὶ τὸ ἀποτύπωμά της δὲν ἔχει τελείως ἐξαφανισθεῖ, διαφαίνονται κάτω ἀπὸ τὸ στρώμα τοῦ ἀλειφώματος, στὴν ἐπιφάνεια τοῦ ἀγγείου, τὰ ἀμυδρὰ ἴχνη τοῦ προσχεδίου. Μὲ τὴ μέθοδο αὐτὴ, ἀπλὴ στὴν ἐφαρμογὴ καὶ τὰ χρησιμοποιούμενα μέσα, ἐπιτυγχάνεται θεωρητικὴ συμμετρία καὶ συγχρόνως παρέχεται ἡ δυνατότητα διορθώσεως τυχόν σφαλμάτων ἢ καὶ μεταβολῆς τοῦ θέματος, χωρὶς καθόλου νὰ ἐπηρεάζεται ἡ καθαρότητα τοῦ ἐγχαράκτου κοσμήματος<sup>19</sup>.

Στὸ τέλος, ἀλλὰ πάντως πρὶν ἀπὸ τὴν ὀπτηση, οἱ ἐγχαράξεις, ρηχῆς ἢ βαθειῆς, στενῆς ἢ πλατειῆς, γεμίζονται μὲ λευκὴ πυκνὴ ὕλη γαιώδους συστάσεως, δηλ. καθαρὸ καολίνη<sup>20</sup>. Συχνά, τὸ λευκὸ ἔχει ἀποπέσει τελείως, χωρὶς νὰ ἀφήσει τὸ ἐλάχιστο ἴχνος, ἀλλὰ ἡ χρῆση του διαπιστώνεται συνεχῶς σὲ δείγματα ὄλων τῶν φάσεων. Ὅπως διδάσκουν τὰ σωζόμενα κατάλοιπα, ἡ διατήρησή του θὰ πρέπει νὰ ἐξαρτᾶται κατὰ μέγα μέρος ἀπὸ τὴ σύνθεση τῆς ὕλης καὶ ἀπὸ τὴν πρόσφυσή της ἐπὶ τοῦ πηλοῦ<sup>21</sup>. Μὲ τὸν τρόπο αὐτὸν στὴν ἐπιφάνεια τῶν ἀγγείων διαγράφεται λευκὴ διακόσμηση, ἰδιαίτερα ἀνθεκτικὴ, πού ὑποκαθιστᾶ τὴ γραπτὴ<sup>22</sup> καὶ ἐξαφανίζει ὀπτικά τὴν ἐγγάρακτη.

Κατὰ συνέπεια, ἐνῶ ἡ τεχνικὴ μπορεῖ νὰ παραβληθεῖ πρὸς τὶς μεθόδους πού ἐφαρμόζονται σὲ ἄλλες περιοχῆς, ἡ ὀπτικὴ ἐντύπωση θὰ διέφερε ριζικὰ ἀπὸ τὶς κατηγορίες πού δὲν περιέχουν λευκὸ<sup>23</sup>. Ἐπίσης, ὁ συνήθης χρωματικὸς συνδυασμὸς, πού δὲν φαίνεται νὰ εἶναι τυχαῖος, παρουσιάζεται ἰδιότυπος γιὰ τὴ Μέση Νεολιθικὴ περίοδο. Τὰ περισσότερα ὄστρακα, ἀκόμη καὶ ὅταν ἔχουν πηλὸ ἐρυθρὸ, εἶναι ἐξωτερικὰ σκοτεινόχρωμα μέχρι μελανὰ, ἀποδίδοντας οὐσιαστικὰ τὸ ρυθμὸ «λευκὸ ἐπὶ μελανοῦ», ἐνῶ ὁ χρωματικὸς συνδυασμὸς «λευκὸ ἐπὶ ἐρυθροῦ» περιορίζεται στὴν εὐτελέστερη κατηγορία τοῦ ἀμμόδους πηλοῦ.

Παρὰ τὴ γενικὴ ὁμοιογένεια, ἡ διάνοιξη τῶν ἐγχαράξεων δὲν ἀπέδωσε τὴ ἴδια πάντοτε μορφή, καὶ ἡ λεπτομερὴς ἐξέταση τοῦ βάθους, πλάτους καὶ πυκνότητος τῶν γραμμῶν ὀδηγεῖ

18. Πρβ. πυκνότατο λεπτὸ πλέγμα στὰ γραπτὰ Ἄγ. Πέτρου, EFSTRATIOU, 1985, 33-34, εἰκ. 5 καὶ 6, πίν. 166, παρὰ τὴν ἐκ μέρους τοῦ ἀπόρριψη χρησιμοποίησεως τρίχας ἀντὶ πινέλλου.

19. Παρὰ τὴν ἔλλειψη στοιχείων, μπορεῖ ἀκόμα νὰ ὑποθεθεῖ ὅτι ὁ τεχνίτης διαιροῦσε ἀρχικά, μὲ στίγματα ἐξίτηλα, τὴ ζώνη διακοσμῆσεως σὲ τμήματα ἴσου πλάτους. Βλ. καὶ VITELLI, 1974, 12.

20. Ὑλικὸ ὁμοιο μὲ κεραμικὸ 3-A, βλ. Παράρτημα 2.

21. Πρβ. π.χ. τὴ διατήρηση λευκοῦ στὰ μόλις σωζόμενα ἄκρα ἐγχαράξεων τῶν ὄστράκων 5-80: εἰκ. 25 καὶ 12-63: εἰκ. 64 καὶ τὴ φθορὰ του στὰ ἀρίστης τεχνικῆς 5-77: εἰκ. 25 καὶ 12-70: εἰκ. 65.

22. ΣΩΤΗΡΙΑΔΗΣ, 1908, 87. THEOCHARIS, 1956, 12.

23. Βιβλιογραφία ἐγγάρακτης κεραμικῆς μὲ γεμίματα λευκοῦ βλ. HOOD, 1981/2, 227-233.

στη διάκριση δύο βασικών τύπων τεχνικής (Γραμμικής και Στικτής) και όρισμένων παραλλαγών της πρώτης.

*Γραμμικές*

1. Κοινή: Έγχαράξεις μέσου πλάτους και βάθους 0.001, σε αποστάσεις 0.002-0.004, ακρίβεια εκτελέσεως μετρία.
2. Ρηχή: Έγχαράξεις πλάτους 0.001, βάθους μέχρι 0.0005, σε αποστάσεις 0.002-0.004, ακρίβεια εκτελέσεως ικανοποιητική.
3. Βαθεία: Έγχαράξεις με βάθος μεγαλύτερο του πλάτους, και πάντως άνω του 0.001, σε αποστάσεις 0.002-0.003, ακρίβεια εκτελέσεως άριστη ως μετρία.
4. Λεπτή: Έγχαράξεις μέσου βάθους και πλάτους μικροτέρου του 0.0005, σε αποστάσεις 0.001-0.003, ακρίβεια εκτελέσεως ικανοποιητική ως μετρία.
5. Λοξή: Αύξανόμενο βάθος έγχαράξεων κατά τό ένα μόνο άκρο, σχηματισμένες με εργαλείο που εισέρχεται λοξά στο τοίχωμα του άγγείου και μετά τό σχηματισμό της γραμμής ανασύρεται απότομα. Πλάτος και βάθος έγχαράξεων άκαθόριστο, σε αποστάσεις 0.003-0.005, εργασία άμελής.

*Στικτή (pointillé):* Όπως άτρητες ποικίλου πλάτους και βάθους, συνήθως κωνικής τομής. Έφαρμόζεται μόνο στην κατηγορία άμμώδους πηλού.

Οί παραλλαγές αυτές έντοπίζονται σε μία ή περισσότερες χρονικές περιόδους, ενώ ή Κοινή, που άπαντάται στά περισσότερα δείγματα, και ή Στικτή στον άμμώδη πηλό, εφαρμόζονται συνεχώς, από την άρχή μέχρι τό τέλος. Κατά συνέπεια, ή χρονολόγηση των έγχαράκτων χωρίς τη βοήθεια της στρωματογραφίας ή της τυπολογίας των σχημάτων πρέπει νά βασισθει σε ιδιαίτερα προσεκτική εξέταση για νά διαπιστωθει ή συγκεκριμένη τεχνική.

## ΦΑΣΗ Ι

Ἡ παλαιότερη φάση κατοικήσεως<sup>24</sup> ἐρευνήθηκε στὸν περιορισμένο χῶρο τῆς τάφρου I-A καὶ ἀπέδωσε κεραμεικὴ πού ἀνήκει κατὰ τὸ μεγαλύτερο μέρος σὲ κοινὲς κατηγορίες. Τὰ ὄστρακα λεπτότεχνης κατασκευῆς εἶναι ἐλάχιστα καὶ διακρίνονται ἀπὸ τὴν ἰδιαίτερη ποιότητα πηλοῦ.

### Κατηγορίες Κεραμεικῆς

Ὁ λεπτότεχνος λασπώδης πηλὸς (gritless) εἶναι τελείως συμπαγῆς, χωρὶς ἴχνος μαρμαρυγία ἢ ἄλλων προσμειξέων καὶ μόνο σποραδικὰ φαίνεται νὰ ἔχει παρεισφύσει κάποιο μεμονωμένο χαλίκι<sup>25</sup>. Εἶναι προφανές ὅτι ἔχει κατασκευασθεῖ ἀπὸ εἰδικὴ ἄργιλο, διαφορετικὴ ἀπὸ ἐκείνη πού χρησιμοποιεῖται στὸν κοινὸ πηλό, καὶ ἀποκτᾶ χρῶμα φαιὸ σκοτεινὸ<sup>26</sup>. Οἱ ἐπιφάνειες εἶναι πάντα μελανωπές, ἀλαμπείς, πολὺ λεῖες, χωρὶς ἴχνη ἐργαλείου τριβῆς καὶ ἡ ἀφή τους εἶναι λιπώδης<sup>27</sup>. Τὰ τοιχώματα εἶναι γενικὰ στερεά, ἀνθεκτικὰ στὸ νερό, καὶ οἱ τομές τους εὐθύγραμμες, ὅπως ἀκριβῶς στὴν κοινὴ κεραμεικὴ<sup>28</sup>.

Στὴν κατωτάτη φάση ὁ κοινὸς πηλὸς εἶναι καθαρὸς καὶ σπογγωτὸς<sup>29</sup>. Περιέχει λίγα λευκά χαλίκια, καθὼς καὶ μερικὰ μεγαλύτερα, πού ἀναφαίνονται σπάνια ὡς ξένα σώματα μέσα στὴν ὁμοιογενῆ μάζα. Μαρμαρυγίας ὑπάρχει σὲ μικρὴ ποσότητα καὶ ἡ παρουσία του δὲν γίνεται ἔντονα αἰσθητὴ στὶς ὀψεις. Ἡ σπογγωτὴ μορφή, ὄρατὴ στὴν ἐπιφάνεια καὶ τὴν τομή, θὰ δημιουργήθηκε ἀπὸ ἄλλες ἐπὶ πλέον προσμειξέεις, πού ἐξαφανίσθηκαν κατὰ τὴν ὀπτησι καὶ ἄφησαν στὴ θέση τους κενά<sup>30</sup>. Οἱ πυκνὲς ὀπές παραμένουν περίπου ἀκάλυπτες (I-13:

24. ΠΑΝΤΕΛΙΔΟΥ ΓΚΟΦΑ, 1991, 12.

25. Βλ. καὶ περιγραφή πηλοῦ gritless καὶ χρονολόγησι PHELPS, 1975, 72. Ἴδια ποιότητα φαίνεται νὰ βρέθηκε στὴ Σουφλί Μαγούλα, σὲ στρώμα τῆς τελευταίας προκεραμεικῆς, ΘΕΟΧΑΡΗΣ, 1967, 99-100. Ἴδιότητες καθαροῦ πηλοῦ, SHEPARD, 1954, 25.

26. SHEPARD, 1954, 162. Σὲ ἓνα δείγμα εἶναι καστανός.

27. Ἐ. ἀ., 153.

28. Δὲν ὑπάρχουν ἀκόμη κίτρινα, ὅπως στὴ φάσι 2.

29. Πρβ. PHELPS, 1975, 72: Fine ware. WEINBERG, 1962, 168. Στὸ Φράγγθι ἡ σπογγωτὴ μορφή εἶναι ἐμφανεστερη.

30. WEINBERG, 1970, 584. Τοῦ ἰδίου, 1962, 168. PHELPS, 1975, ἔ. ἀ. BLEGEN, 1975, 268-269, σημ. 36. Οἱ ὀπές παρατηρήθηκαν πρὶν ἀπὸ τὸν ἐργαστηριακὸ καθαρισμὸ μὲ ὑδροχλωρικὸ ὄξύ, πρβ. JACOBSEN, 1973, 264. Ἡ πορώδης ἢ σπογγωτὴ μορφή τοῦ πηλοῦ αὐξάνει τὴν ἀνθεκτικότητα τῆς κεραμεικῆς στὶς ἀπότομες μεταβολές θερμοκρασίας, SHEPARD, 1954, 126.

εικ. Α, 1-7, 1-10, 1-16: εικ. 1) και μόνο σε ελάχιστες περιπτώσεις εξαφανίζονται κάτω από το παχύ σταθερό και έντριπτο αλείφωμα (1-25: εικ. 1).

Το χρώμα του κοινού πηλού, όπως φαίνεται από την τομή των οστράκων, ακολουθεί, με μικρές διαφορές, το χρώμα επιφανείας. Οι άτελεις σχετικά συνθήκες όπτησεως έχουν επηρεάσει και τη μάζα, που παρουσιάζει τις ίδιες χρωματικές μεταβολές με το εξωτερικό. Πάντως, σε κάθε οστρακο επικρατεί ένα χρώμα, που μπορεί να είναι έρυθρόξανθο, έρυθρό, καστανό, φαιό ανοικτό ως σκοτεινό, ή ακόμη και μελανό<sup>31</sup>. Κατά το μεγαλύτερο ποσοστό το χρώμα του πηλού είναι φαιό, έρυθρό ή καστανό, και σε πολύ λίγα καστανόφαιο. Όστρακα με όμοιογενές έρυθρό χρώμα πηλού είναι ελάχιστα. Όταν η εξωτερική επιφάνεια έχει διαφορετικό χρώμα από την έσωτερική, η τομή του οστράκου παρουσιάζεται δίχρωμη, επηρεασμένη από το χρώμα της πλησιέστερης επιφανείας. Το κεντρικό τμήμα του τοιχώματος, δηλ. ο πυρήνας (core), διατηρεί το γενικό χρώμα και μόνο σε ελάχιστα οστρακα είναι κατ' εξαίρεση φαιός (1-12, 1-22, 1-35)<sup>32</sup>. Ο έναιος χρωματισμός επιφανείας και τομής του πηλού οφείλεται στην έπαρκη όξυγόνωση της πυράς και υποδηλώνει όχι βέβαια σημαντική, αλλά πάντως σχετική έμπειρία του κεραμέως κατά τον έλεγχο των συνθηκών όπτησεως<sup>33</sup>.

Η έντριπτη τεχνική για τη διαμόρφωση της επιφανείας δεν φαίνεται να εφαρμόζεται συχνά. Σε λίγα οστρακα το τρίψιμο είναι έντονότερο στο έσωτερικό, αλλά και πάλι οι όπες του σπογγώτου πηλού δεν έχουν απόλυτα καλυφθεί (1-8, 1-13). Επίσης, ίχνη χρωστήρα ή άλλου μέσου προσθήκης του αλειφώματος δεν υπάρχουν, και σπάνια διακρίνονται, όπως στο 1-25: εικ. 1, τα σημεία της έντριπτης τεχνικής.

Συχνότερα, οι επιφάνειες εξομαλύνονται μόνο με άπλη επάλειψη. Το πραγματικό αλείφωμα είναι ήδη γνωστό, αλλά γίνεται τόσο λεπτό, ώστε δεν διακρίνεται πάντοτε με βεβαιότητα ως πρόσθετο έπιστρωμα πηλού<sup>34</sup>. Ιδιαίτερη ποιότητα και μορφή παρουσιάζει το κιτρινωπό στα οστρακα 1-29: εικ. 2, 1-35: εικ. 2, 1-36: εικ. 2. Όλα έρυθρά, με ομοιόχρωμο του πηλού αλείφωμα ή επάλειψη, καλύφθηκαν τελικά κάτω από δεύτερο αλείφωμα, μαλακό, κιτρινωπό σε χρώμα άχρας, που σώζεται άρκετά φθαρμένο. Από ίχνη του που διατηρούνται και σε σημεία θεωρητικώς άθεατα, όπως είναι ή μέσα όψη της άποφύσεως και ή επιφάνεια της γάστρας κάτω από την άποφυση του 1-29, συνάγεται ότι τα άγγεϊα θά έμβαπτιζόταν στο διάλυμα του αλειφώματος. Σημειώνεται ακόμα ότι τα λεπτά χαράγματα στο 1-36 δεν είναι σημεία χρωστήρα ή βούρτσας, αλλά έγγαράξεις που προκλήθηκαν κατά την άρχική εξομάλυνση της έρυθρης επιφανείας, και μέσα σε αυτές συγκρατήθηκε καλύτερα το κιτρινωπό αλείφωμα.

Στα ανοικτά άγγεϊα, που άποτελούν άλλωστε το μεγαλύτερο ποσοστό της κεραμεικής, ή έσωτερική επιφάνεια με αλείφωμα, επάλειψη ή έντριπτη διαμόρφωση, παρουσιάζεται απόλυτα λεία<sup>35</sup>. Παρόμοια όμως έργασία υπάρχει και σε κλειστά άγγεϊα. Στο τμήμα του λαιμού και ώμου του 1-18 το άθεατο έσωτερικό έχει διαμορφωθεί πρόχειρα και άδέξια. Και όμως, παρά την άνώμαλη κατασκευή, ή επιφάνεια δεν γίνεται άδρή, με χαράγματα από παρασυρμένα χα-

31. WEINBERG, 1962, 168.

32. Ο THEOCHARIS, 1956, 8, παρατηρεί συχνά φαιό πυρήνα ενώ ο WIJNEN, 1981, 77 άναφέρει όμοιόχρωμο της επιφανείας. Στην Έλάτεια, WEINBERG, έ. ά. φαιός ή μελανός. Διάφορα χρώματα πυρήνα στο Ότζάκι, MILOJČIĆ, 1971, 49. Συνήθως είναι φαιός, όπως JACOBSEN, 1969, 362.

33. SHEPARD, 1954, 21. Ο ΤΣΟΥΝΤΑΣ, 1908, στ. 160, παρατηρεί ότι «ήδη εις το βαθύτατον στρώμα... ή κεραμεική έμφανίζεται παρά δόξαν προηγμένη ως προς το τεχνικόν μέρος».

34. Πρβ. VITELLI, 1984, 122.

35. Πρβ. JACOBSEN, 1969, 362 μόνο περι το χείλος έσωτερικά.



λίκια ή με μεγάλες όπες, αλλά λεία κυματιστή. Η τέλεια έσωτερική έξομάλυνση έρχεται σε σχετική ή έντονη αντίθεση με την έργασία νεωτέρων στρωμάτων, άκόμη και μερικόν της έπομένης φάσεως, άποτελεί κύριο διαγνωστικό στοιχείο της παλαιότερης τοπικής κεραμεικής και χαρακτηρίζει την ποιότητα έργασίας στη φάση 1.

Κατά το χρώμα της έξωτερικής έπιφανείας, το σύνολο της κεραμεικής κατατάσσεται σε ομάδες με όρια πάντοτε άσαφη. Περισσότερα είναι τά καστανά, στά όποια έντάσσονται και μερικά έρυθρά. Η όνομασία τους είναι συμβατική, γιατί το χρώμα είναι ούσιαστικά άκαθόριστο, σαν να προέρχεται από άτελη άνάμειξη ποικίλων χρωμάτων, ή μεταβάλλεται κατά τόπους<sup>36</sup>. Πάντως, κυριαρχεί το καστανό, από τόνους άνοικτούς μέχρι καστανόφαιους ή καστανόμαυρους. Το ίδιο συμβαίνει στά πολύ λιγώτερα έρυθρά, με έξαιρέσεις τά ένιαίου χρωματισμού 1-8 και 1-9. Στο έσωτερικό επικρατεί χρώμα σκοτεινότερο, πού φθάνει μέχρι το μελανό<sup>37</sup>.

Τά κηλιδωτά και ιριδίζοντα άποτελούν δύο ομάδες της ίδιας κατηγορίας<sup>38</sup>, ούσιαστικά όμοιες στην κατασκευή αλλά διαφορετικές κατά τη χρωματική σύνταξη της έπιφανείας<sup>39</sup>. Ό πηλός είναι καθαρότερος και πιό λεπτόκοκκος από τόν κοινό. Οι έπιφάνειες φέρουν άπλη έπάλειψη πού συνήθως έχει φθαρεί, όχι μόνο από το χρόνο, αλλά και από την άφαιρέση της στερεά προσκολλημένης όξειδώσεως<sup>40</sup>. Είναι προφανές ότι ή κεραμεική αυτή δέν έχει όπηθει σε ύψηλές θερμοκρασίες, διότι όταν είναι ύγρη, άκόμα και με έλαφρό τρίψιμο άποβάφει.

Τά περισσότερα είναι κηλιδωτά (mottled ware)<sup>41</sup> με στίγματα στην έπιφάνεια ποικίλου σχήματος, μεγέθους και χρώματος (1-3: εικ. Α). Στο έσωτερικό έχουν χρώμα ένιαίο, μελανό<sup>42</sup>. Ιριδίζοντα (rainbow) με όμαλή χρωματική διαβάθμιση όριζοντίων ταινιών από του χείλους προς τόν πυθμένα<sup>43</sup>, ύπάρχουν μόνο δύο, με διαφορετική το καθένα πολύχρωμη όψη. Το 1-4: εικ. 1 και Α, ιριδίζον έξωτερικά, είναι έρυθρό περι το χείλος, ύστερα μεταβάλλεται σε κίτρινο και στο χαμηλότερο τμήμα γίνεται μελανό, ένθ έσωτερικά έχει ένιαίο καστανό χρώμα.

36. WEINBERG, 1970, 584. PHELPS, 1975, 74. MILOJČIĆ, 1971, 47.

37. JACOBSEN, 1969, έ. ά.

38. Ό PHELPS, 1975, 75, διακρίνει τις δύο όνομασίες variegated και rainbow. Στην έλληνική βιβλιογραφία χρησιμοποιούνται οι όνομασίες «Ποικιλόχρωμος», ΘΕΟΧΑΡΗΣ, 1954, 118 και 121, «Διαφορόχρωμος», του ίδιου 1967, 145. «Στικτή», ΜΥΛΩΝΑΣ, 1975, 181. Στην έντόπια κατηγορία περιλαμβάνονται μόνο τά λεπτότεχνα με έντονες χρωματικές διαβαθμίσεις, πού διακρίνονται ως ιριδίζοντα, ένθ τά κηλιδωτά έχουν, ως το όνομα δηλοί, σαφείς κηλίδες. Καστανά με μικρότερες χρωματικές μεταβολές έντάσσονται στά «καστανά κοινά».

39. Η κατηγορία άπαντάται έκτός της Πελοποννήσου κυρίως στις Άλές Λοκρίδος, THEOCHARIS, 1956, 8, σημ. 11, στην Εύβοια, ΣΑΜΨΩΝ, 1981, 59 και στον Άγ. Πέτρο, ΕΦΣΤΡΑΤΙΟΥ, 1985, 36. Βλ. και FRENCH, 1972, 55, εικ. 2.

40. Παρά τόν έπιμελημένο έργαστηριακό καθαρισμό, συχνά ήταν άδύνατον να άφαιρεθεί μόνο ή όξειδωση χωρίς να συμπαρασύρει και μέρος της έπιφανείας.

41. WALKER ΚΟΣΜΟΠΟΥΛΟΣ, 1948, 16, πίν. Ια. Πρβ. και ΘΕΟΧΑΡΗΣ, 1967, 107. Τά στερεότερα, 1-13, 1-25: εικ. 1, από κοινό πηλό και με σκληρό άλείφωμα, κατατάσσονται, παρά τις κηλίδες, στά κοινά καστανά, με τά όποια συγγενεύουν περισσότερο.

42. ΘΕΟΧΑΡΗΣ, 1954, 116. THEOCHARIS, 1956, 8.

43. BLEGEN, 1975, 260-261. Για χρωματικές διαβαθμίσεις άγγείων της Πελοποννήσου βλ. WJNEN, 1981, 79-84. Τά όστρακα του Φλιούντος, BIERS, 1969, 448-449 φαίνεται να είναι κηλιδωτά. Δείγμα ιριδίζοντος τών Άλών έκτίθεται στο Έθνικό Άρχαιολογικό Μουσείο. Τά λίγα της Έλάτειας είναι είσηγμένα, WEINBERG, 1962, 171. Για Στερεά Έλλάδα βλ. κυρίως FRENCH, 1972, 4-5. Ός πυθμένας νοείται πάντοτε ή έξωτερική κυρτή έπιφάνεια όπου στηρίζεται το άγγείο, χωρίς άλλη ιδιαίτερη διαμόρφωση.

Ἀντίθετα, τὸ ὄστρακο μὲ τοξωτὴ ἀπόφυση 1-26: εἰκ. 1, ἀποτελεῖ σπάνιο δείγμα ἐσωτερικά ἱριδίζοντος. Παρουσιάζει τὸν ἴδιο μὲ τὸ προηγούμενο χρωματικό συνδυασμό (ἐρυθρό, κίτρινο, μελανό) καὶ ἐξωτερικά εἶναι μόνο ἐρυθρό. Ἀπλούστερα εἶναι τὰ ὄστρακα μὲ ταινία κίτρινωπὴ ἢ μελανὴ περὶ τὸ χεῖλος. Στὸν ἐρυθρὸ λαιμὸ 1-17, τὸ χεῖλος ἔχει γίνει καὶ στὶς δύο ὄψεις μελανό, ἐνῶ στὰ 1-5, 1-15 καὶ στὸ κηλιδωτὸ 1-2, ἡ ἐσωτερικὴ μελανὴ ἐπιφάνεια μεταβάλλεται περὶ τὸ στόμιο σὲ κίτρινη ἢ καστανή.

Ἡ κοινὴ μελανὴ κεραμεικὴ σχηματίζει μικρὴ κατηγορία καὶ εἶναι κυρίως γνωστὴ ἀπὸ ἄμορφα ὄστρακα γάστρας, πού δὲν διατηροῦν χαρακτηριστικὰ στοιχεῖα περιγράμματος. Ὁ πληθὸς εἶναι μελανωπὸς καὶ σπάνια φαῖος ἢ καστανός, δὲν εἶναι ὁμῶς σπογγωτὸς καὶ περιέχει μικρὴ ποσότητα μαρμαρυγία. Οἱ δύο ἐπιφάνειες παρουσιάζονται ὁμοίochρωμες μελανές ὡς μελανωπές, ἀπόλυτα λεῖες, ἀλαμπεῖς καί, σὲ λίγα τουλάχιστον ὄστρακα, φαίνονται ἐντριπτες. Ἀλείφωμα δὲν εἶναι δυνατόν νὰ διακριθεῖ<sup>44</sup>. Ἡ ὀπτησὴ τους πρέπει νὰ εἶχε φθάσει στὴν ἴδια περίπου θερμοκρασία μὲ τὰ κηλιδωτὰ καὶ ἱριδίζοντα, διότι χωρὶς νὰ λειώνουν μέσα στὸ νερό, ἀποβάφουν μὲ τὸ τρίψιμο καὶ σὲ ἄρκετὰ ἢ ἐπιφανειακὴ στιλπνότητα ἔχει ἀλλοιωθεῖ. Πάντως, ὁ χρωματισμὸς τους εἶναι ἐπιτυχής, γιατί μόνο ἓνα (1-31) φέρει ἐξωτερικὰ κηλίδα.

Τέλος, ὑπάρχουν πέντε ὄστρακα πού διαφέρουν ἀπὸ τὴ λοιπὴ κεραμεικὴ τῆς φάσεως 1 καὶ ἴσως εἶναι εἰσηγμένα. Τὸ χεῖλος 1-38: εἰκ. 2 καὶ δύο ἀκόμα τοῦ ἴδιου μᾶλλον ἀγγείου διακρίνονται γιὰ τὸν καθαρὸτατο ἐρυθρόξανθο πηλὸ καὶ τὴ μαλακὴ ἐπιφάνεια, πού φαίνεται σάν σκονισμένη. Παρόμοια εἶναι τὰ 1-34: εἰκ. 2 καὶ 1-37, μὲ ἴχνη ἐντριπτης τεχνικῆς.

## Σχήματα

Τὰ σχήματα τῶν ἀγγείων τῆς φάσεως 1 στὶς δύο μεγάλες κατηγορίες, λεπτότεχνα καὶ κοινὰ, παρουσιάζουν πολλὰ μεταξύ τους ὁμοιότητες ἀλλὰ καὶ ὀρισμένα ἰδιαίτερα γνωρίσματα.

Τὰ ἱριδίζοντα καὶ κηλιδωτὰ (σχ. 1) ἀποτελοῦν τὴ λεπτότεχνη κατηγορία μὲ συγκεκριμένα τυπολογικὰ χαρακτηριστικὰ. Ἔχουν σχῆμα μικροῦ ἡμισφαιρικοῦ σκύφου μὲ στόμιο πάντα κυκλικό, ἀπὸ λίγο κλειστὸ (1-2, 1-3: σχ. 1) ὡς κυλινδρικό (1-1, 1-4: σχ. 1) ἢ ἀνοικτὸ (1-6). Ὅλα ἀπεικονίζουν μορφές κοινές στὴ ΒΑ Πελοπόννησο καὶ παραβάλλονται μὲ ἀντίστοιχα δείγματα τῆς Νεμέας καὶ τῆς Κορίνθου<sup>45</sup>. Ἡ ἀπόληξη τοῦ χεῖλους εἶναι πάντοτε εὐθεῖα καὶ λεπτύνεται ὁμαλὰ ἀπὸ τίς δύο πλευρές, ὅπως συμβαίνει συχνὰ στοὺς κοινούς συγχρόνους τύπους<sup>46</sup>. Ἡ ἀπουσία διαμορφωμένων βάσεων ὑποδηλώνει ὅτι τὰ ἀγγεῖα τῆς κατηγορίας αὐτῆς δὲν στηριζόταν σὲ χαμηλές δακτυλιόσχημες, ἀλλὰ ἔφεραν ἀπλὸ καμπύλο πυθμένα, πού συγγέεται μὲ τὰ λοιπὰ ὄστρακα<sup>47</sup>. Κυκλικὰ ὡς ἔλλειπτικά ἐπιθήματα, πολὺ μικρά, ὑποτυπώδη, τοποθετημένα στὴ γάστρα ἄρκετὰ χαμηλότερα τοῦ χεῖλους<sup>48</sup> μένουν σχεδὸν ἀπαρατήρητα καὶ γίνονται αἰσθητὰ κυρίως μὲ τὴν ἀφή (1-3: εἰκ. Α). Ἀπὸ τὴν κατηγορία αὐτὴ σώζεται μόνο μία ἀπόφυση, κατακόρυφη, τοξωτὴ, σὲ ὄστρακο ἀνοικτοῦ ἀγγείου (1-26: σχ.

44. PHELPS, 1975, 74. Κατὰ τὸν MILOJČIĆ, 1971, 67, δὲν ὑπάρχει.

45. Πρβ. ὄστρακα 1-3 μὲ PHELPS, 1975, εἰκ. 3:1, ὄστρ. 1-2 μὲ ἔ. ἀ., εἰκ. 3:6, ὄστρ. 1-4 μὲ ἔ. ἀ., εἰκ. 1:17, ὄστρ. 1-1 μὲ ἔ. ἀ., εἰκ. 1:13 καὶ ὄστρ. 1-6 μὲ ἔ. ἀ., εἰκ. 1:16.

46. Πρβ. WIJNEN, 1981, εἰκ. 11:14. GIMBUTAS κ.ἀ., 1989, 87. Γιὰ τὸ ταινιωτὸ χεῖλος πού ἀναφέρει ὁ PHELPS, 1975, 116, βλ. κατ. φάση 3 κέ.

47. Πρβ. π.χ. PHELPS, 1975, εἰκ. 1:10, 17, 4:1. Στὸ Φλιούντα ἐπικρατοῦν οἱ δακτυλιόσχημες, BIEBS, 1969, 448.

48. PHELPS, 1975, 109 εἰκ. 3:1, 7. BLEGEN, 1975, 264.

2)<sup>49</sup>. Μονόχρωμο έξωτερικά και ιριδιζόν εσωτερικά, με εϋθύ τοίχωμα, δέν μπορεί νά άνήκει σέ ρηχό σκύφο, αλλά σέ μεγαλύτερο και βαθύ, όμοιο περίπου μέ τό καστανό 1-22: σχ. 1, 65. Τό σχήμα δέν είναι σπάνιο<sup>50</sup>, αλλά ό συνδυασμός τών τριών στοιχείων (βαθύ σκυφοειδές-έσωτερικά ιριδιζόν-άπόφυση) είναι μοναδικός<sup>51</sup>.

Ή μελανή κεραμεική, επίσης λεπτότεχνη, περιλαμβάνει και τήν κατηγορία λασπώδους πηλού. Από τά ελάχιστα ένδεικτικά όστρακα σημειώνεται τό στόμιο 1-33: εικ. 2 και ή μοναδική δακτυλιόσχημη βάση τής φάσεως (1-32: εικ. 2, σχ. 2), τελείως ύποτυπώδης, σχηματισμένη μέ πρόσθετο χαμηλότατο, στενό δακτύλιο.

Ό κοινός καστανός πηλός μέ άκαθόριστο χρώμα στις επιφάνειες χρησιμοποιείται για μεγαλύτερα άγγεία σκυφοειδή (σχ. 1), μέ κλειστό (1-16: σχ. 1,65), κατακόρυφο (1-22, σχ. 65) ή άνοιχτό στόμιο<sup>52</sup>, διαμέτρου 0.20-0.25. Στα 1-8 και 1-9 τό τοίχωμα τής γάστρας, δυσανάλογα λεπτό, παχύνεται περί τό στόμιο στό διπλάσιο<sup>53</sup> και άπολήγει σέ χείλος τελείως επίπεδο, ένθό επάνω σέ άλλο (1-21: εικ. 2) έχουν χαραχθεί έγκοπές. Γενικά πάντως κατά τή φάση 1 τά περισσότερα σκυφοειδή είναι άνοιχτά, μέ περίγραμμα διευρυνόμενο πρός τό στόμιο (1-10, 1-14, 1-15: σχ. 1,65)<sup>54</sup>. Άτυπο είναι μόνο τό 1-13: εικ. Α μέ στόμιο κυκλικό και γάστρα στρεβλή, έτσι ώστε ή διατομή τής νά μή σχηματίζει όριζόντιο κύκλο. Ή μορφή του άγγείου, χωρίς άλλα στοιχεία, είναι άσαφής και μόνο ως άκαθόριστα άσκοειδές μπορεί νά παρασταθεί.

Από τούς ελάχιστους λαιμούς αναφέρεται ό 1-17: σχ. 2 πού είχε κατασκευασθεί άνεξάρτητα του σώματος, ως ιδιαίτερο τμήμα, κομμένος λοξά στη ρίζα, για νά συνδεθεί στερεώτερα στον ώμο. Τό χείλος του λεπτύνεται έσωτερικά, αλλά όχι όμοιόμορφα. Ό 1-18: εικ. 2, σχ. 2,65 έχει πλασθεί ένιαία μέ τό σωμα και άνήκει σέ άγγείο μικρό, μέ διάμ. μόλις 0.07. Στο ύψος και τό πάχος του λαιμού υπάρχουν άνισότητες πού όφείλονται στη γενικά άτεχνη κατασκευή του. Ίδια μορφή φαίνεται νά ύπάρχει στην Πελοπόννησο και γι' αυτό εικάζεται ότι ό 1-18 προέρχεται από μικρότατο σφαιρικό πιθόσχημο<sup>55</sup>.

Τά καστανά άγγεία, άνεξαρτήτως σχήματος, δέν στηρίζονται άκόμα σέ διαμορφωμένες βάσεις. Μέσα στό πλήθος τών όστράκων διακρίνονται έξη κομμάτια ίσοπεδωμένων πυθμένων, πού κάμπτονται πρός τά τοιχώματα, χωρίς ιδιαίτερα τονισμένη τήν περιφέρεια. Καλύτερα διατηρούνται οί 1-19: σχ. 2, 65 και 1-20, διαμέτρου περίπου 0.08-0.10.

Οί άποφύσεις (σχ. 2) είναι ελάχιστες και προέρχονται όλες από άγγεία μέ διαμορφωμένη έσωτερική επιφάνεια, σκυφοειδή ή εύρύστομα πιθοειδή. Έχουν σχήμα τοξωτό, μέ τομή ράχης ήμικυκλική, και είναι τοποθετημένες κατακόρυφα (1-26, 1-27: εικ. 1). Τοξωτές επίσης είναι ή 1-29: εικ. 2 και τρεις άκόμα πού σώζονται μόνο στη ρίζα τους. Τοποθετημένες όριζόντια, έχουν διατομή τύπου ταινιωτής πού είναι ιδιότυπη για τήν έποχή<sup>56</sup>.

Έξ ίσου λίγα είναι τά πλαστικά επιθήματα, χαμηλά κωνικά, όπως τό 1-25: εικ. 1, σχ. 2.

49. Κοινές στό Φλιούνα, BIELS, 1969, έ. ά.

50. Ύπάρχει στην Κόρινθο, PHELPS, 1975, εικ. 9:36.

51. Ή VITELLI, 1974, 87, παρατηρεί ότι στα ιριδιζόντα δέν ύπάρχουν άποφύσεις.

52. Δείγματα από τά Άγιωργήτικα, τή Νεμέα και τό Φράγγχι, PHELPS, 1975, εικ. 2:4, 10, 4:9. JACOBSEN, 1969, πίν. 94c.

53. Ό PHELPS, 1975, 116 σημειώνει ότι τό παχυνόμενο τοίχωμα είναι Άττικό χαρακτηριστικό. Στο Άχίλλειο, GIMBUTAS, κ.ά., 1989, 85 και διάγραμμα εικ. 5:13 θεωρείται στοιχείο προιμότητας. Πρβ. και VITELLI, 1985, 120.

54. Πρβ. LAVEZZI, 1978, εικ. 3:1. JACOBSEN, 1973, 262, εικ. 3:5. PHELPS, 1975, εικ. 1:10, 18.

55. Παρόμοιο BIELS, 1969, 446, εικ. 2:2 και πίν. 113:2 μέ στενότερο σωμα περί τόν ώμο.

56. Πρβ. PHELPS, 1975, 98-99.

άλλά πάντως ύψηλότερα από ότι στην κατηγορία των κηλιδωτών (1-3: εικ. Α, σχ. 1). Το μοναδικό ταινιωτό (1-28: εικ. 2) σώζεται έλλιπές και ήταν κολλημένο λοξά στο σώμα εύρυστομου πιθουειδοϋς<sup>57</sup>. Ίδιαίτερα σημειώνεται τό όστρακο 1-24: εικ. 1, που φέρει πολλά μικρά φακοειδή έπιθήματα, τοποθετημένα σε πυκνά μεταξύ τους διαστήματα<sup>58</sup>.

57. LAVEZZI, 1978, 433, πίν. 105:2. PHELPS, 1975, 110, εικ. 2:3.

58. Βλ. κατ. Φάση 3 για νεότερη μορφή.

## ΦΑΣΗ 2

Ἡ ἀνασκαφή τῆς φάσεως 2 χαρακτηρίζεται ἀπὸ τὰ τρία ὀρύγματα 2-Α, 2-Β καὶ 2-Γ, σκαμμένα μέσα σὲ στρώματα οὐσιαστικά ἀδιατάρακτα<sup>59</sup>. Σημαντικό ὅμως μέρος τῆς κεραμικῆς τοῦ ὑψηλότερου λάκκου 2-Γ (ἀρ. 2-102 ἕως 2-122) ἔχει χαρακτηριστικά πού φαίνονται νεώτερα. Αὐτά τὰ ὄστρακα, μὲ τὴν ἰδιαίτερη μορφή καὶ τὰ ἰδιαίτερα τυπολογικά στοιχεῖα, κρίνεται σκόπιμο νὰ σχολιασθοῦν στὸ ἐπόμενο κεφάλαιο γιὰ νὰ παραβληθοῦν μὲ ἀνάλογο ὑλικό τῆς φάσεως 3.

### Κατηγορίες Κεραμικῆς

Ἡ σύσταση τοῦ λασπώδους πηλοῦ παραμένει ἀμετάβλητη, ὅπως ἦταν στὴ φάση 1, ἀλλὰ τὰ ἀγγεῖα φαίνονται βελτιωμένα. Ὁ προσδιορισμὸς τῆς ὀρυκτολογικῆς του συστάσεως δημοσιεύεται στὸ Παράρτημα 2 μὲ τὸ χαρακτηριστικό 2-Α, εἰκ. 1, 2. Κατὰ τὸ χρῶμα τῆς ἐξωτερικῆς ἐπιφάνειας τὰ ὄστρακα διακρίνονται κυρίως σὲ κίτρινα καὶ σὲ πολὺ λιγώτερα μελανά. Στὰ πρῶτα (2-34: εἰκ. Α) τὸ ἀλείφωμα στιλπνό, σκληρὸ καὶ ἀνθεκτικό, ἔχει χρῶμα οὐσιαστικά ἀκαθόριστο, μὲ διαβαθμίσεις ἀπὸ ἐρυθρόξανθο μέχρι κιτρινόφαιο, ἐνῶ ὁ πηλὸς τους εἶναι πάντα κιτρινόφαιος. Ἡ ἐσωτερικὴ ὄψη εἶναι κατὰ κανόνα μελανὴ ἢ μελανωπὴ, συνήθως ἀλαμπῆς. Στὰ μελανά (π.χ. 2-27: εἰκ. Α), ὁ πηλὸς εἶναι φαιὸς καὶ ὅλες οἱ ἐπιφάνειες μελανές ἢ μελανωπές, ἴσως ἀρχικά στιλπνές, ὅπως εἶναι σήμερα τὸ 2-24: εἰκ. 5. Ἡ ὀπτηση πρέπει νὰ εἶχε γίνῃ σὲ ἱκανοποιητικά ὑψηλὴ θερμοκρασία, διότι ἡ κεραμικὴ εἶναι ἀρκετὰ ἀνθεκτικὴ στὸ νερὸ καὶ ὀρισμένα τουλάχιστον ἀγγεῖα ἦταν σχετικὰ μεγάλα (π.χ. τὰ τμήματα 2-35: εἰκ. 4 καὶ 2-65). Διαγνωστικὸ χαρακτηριστικὸ τῆς νέας ομάδος ἀποτελεῖ ἡ μορφή τῶν φθαρμένων ἀκμῶν. Ἡ ἐπιφάνεια ἀποφλοιώνεται καὶ οἱ ἀκμές σχηματίζουν ὀδοντώσεις κατὰ ὀριζόντιες στρώσεις, πού διαμορφώνουν σὲ κάθε ὄψη ἀκανόνιστο περίγραμμα μὲ ἀρκετὲς ὀξείες γωνίες (2-24: εἰκ. 5, 2-35: εἰκ. 4, 2-80: εἰκ. 6)<sup>60</sup>.

Ἰδιαίτερα καλὴ ποιότητα παρουσιάζει ὁ πλούσιος σὲ μαρμαρυγία πηλὸς πού μπορεῖ νὰ θεωρηθεῖ ὡς χαρακτηριστικὸ στοιχεῖο τῆς φάσεως 2. Ἡ ὀρυκτολογικὴ του σύσταση προσδιορίστηκε μὲ τὴν ἐξέταση τοῦ δείγματος 2-Β καὶ δημοσιεύεται στὸ Παράρτημα 2, εἰκ.

59. ΠΑΝΤΕΛΙΔΟΥ ΓΚΟΦΑ, 1991, 13-16.

60. Ὅμοιο τρόπο φθορᾶς, παρὰ τὰ στερεώτερα τοιχώματα, παρατήρησα σὲ μερικά ὄστρακα λασπώδους πηλοῦ τῆς Νεμέας, ἐνῶ στὸ Φράγγθι οἱ ἀκμές εἶναι εὐθείες.

5. Είναι πολύ καθαρός, λεπτόκοκκος, συμπαγής, συχνά χωρίς χαλίκια και διακρίνεται κυρίως για την εξαιρετικά μεγάλη ποσότητα άργυρόχρωμου μαρμαρυγία<sup>61</sup>. Έρυθρός, καστανόφαιος ή μελανωπός<sup>62</sup>, άποκτᾶ στις επιφάνειες βαθύτερο χρώμα, και συχνά γίνεται μελανός στις εσωτερικές ὄψεις ὄλων τῶν ομάδων. Ἡ κάλυψη τῶν ἐπιφανειῶν του μὲ ἀλείφωμα συνάγεται μόνο ἀπὸ τὴ διαφορά μορφῆς σὲ ἐλάχιστα φθαρμένα σημεῖα. Ἐπὶ πλέον οἱ ἐπιφάνειες εἶναι ἄριστα λειασμένες, χωρίς ὄρατὰ ἴχνη ἐργαλείου τριβῆς καὶ ἡ προβολὴ τοῦ πυκνοῦ μαρμαρυγία προσδίδει στὴν κεραμεικὴ ὄψη λαμπυρίζουσα (2-23: εἰκ. 5)<sup>63</sup>. Τὰ μελανὰ ἔχουν συνήθως τοιχώματα λεπτότατα, μέχρι 0.002 καὶ πολὺ ἀνθεκτικά<sup>64</sup>, χρώμα ἐνιαῖο, χωρίς σκιές ἢ κηλίδες, στοιχεῖα ποὺ προϋποθέτουν ἄριστη κατεργασία τῆς μάζας καὶ ἀπόλυτα ἐλεγχόμενη διαδικασία ὀπτήσεως. Τὰ περισσότερα ὄστρακα (π.χ. 2-22: καὶ 2-23: εἰκ. 5, 2-46) βρέθηκαν μέσα στοὺς λάκκους 2-A καὶ 2-B, καὶ τοῦτο ἐνισχύει τὴν ἄποψη ὅτι κατασκευάσθηκαν ἀρχικὰ σὲ μία σύντομη χρονικὴ περίοδο, ἴσως ἀπὸ ἓναν ἄριστο τεχνίτη ἢ κάποιον συγκεκριμένο ἐργαστήριο. Γενικὰ πάντως, ἡ ομάδα τῶν μελανῶν μπορεῖ νὰ χαρακτηρισθεῖ ὡς ἡ τελειότερη κεραμεικὴ τῆς Νέας Μάκρης σὲ ὅλη τὴ Νεολιθικὴ περίοδο.

Ὁ κοινὸς πηλὸς ἀπὸ τὴ φάση 2 καὶ ἐξῆς γίνεται συμπαγέστερος, διατηρεῖ τὰ λεπτὰ λευκὰ χαλίκια, ἐνῶ τὰ δείγματα τοῦ σπογγωτοῦ ἐλαττώνονται σημαντικά. Ἡ περιεκτικὸτητα τοῦ μαρμαρυγία εἶναι μικρὴ, καὶ κάτω ἀπὸ τὸ ἀλείφωμα μένει σχεδὸν ἀπαρτήρητος. Τὰ ἀνθεκτικὰ τοιχώματα ὑποδηλώνουν ὀπτησὴ ἱκανοποιητικὴ καὶ τὸ ἐνιαῖο χρώμα τους σπάνια γίνεται στὸν πυρῆνα φαιό. Ἡ ποιότητα τοῦ ἀλείφωματος βελτιώνεται, καὶ διακρίνεται εὐχερέστερα ἀπὸ τὴν ἀπλὴ ἐπάλειψη. Συχνὰ εἶναι σκληρό, σταθερό, ἀλαμπές, ἀπόλυτα ἐνοποιημένο μὲ τὸ σῶμα τοῦ πηλοῦ. Στὰ καλύτερα δείγματα εἶναι τελείως λεῖο, λιπῶδες στὴν ἀφή, καὶ πολὺ πιθανὸν νὰ προέρχεται ἀπὸ τὸ λασπώδη πηλό, μὲ τὸν ὁποῖο παρουσιάζει τὴν ἴδια ποιότητα ἐξωτερικὰ καὶ τὸ ἴδιο ἀκαθόριστο χρώμα (2-63: εἰκ. 6). Σὲ ἄλλες μεμονωμένες περιπτώσεις, ἢ κάπως πρόωρη ἐξομάλυνση τοῦ ἀλειφώματος μὲ χονδρὸ ὕφασμα ἢ βούρτσα, ἔφερε τὸ ἀντίθετο ἀποτέλεσμα καὶ χάραξε ἐπάνω στὸν πλαστικὸ πηλό λεπτές ὀριζόντιες καὶ λοξές γραμμές (π.χ. 2-3: εἰκ.3 καὶ ἰδίως τὸ μελανὸ 2-50: εἰκ. 5)<sup>65</sup>. Τὸ γνωστὸ ἀπὸ τὴ φάση 1 μαλακὸ κιτρινωπὸ ἀλείφωμα ὑπάρχει σὲ λίγα πάλι δείγματα καὶ καλύπτει ἐρυθρὴ (2-18: εἰκ. 3, 2-84) ἢ φαιή (2-40 καὶ 2-41: εἰκ. 4) ἐπιφάνεια.

Μερικὰ ὄστρακα μὲ παχύτερα κατὰ κανόνα τοιχώματα (2-15, 2-64 ἐσωτ.: εἰκ. 5) φέρουν ὀριζόντιες παράπλευρες ραβδώσεις. Οἱ ραβδώσεις αὐτές, τελείως ἐπιφανειακές, φαίνεται νὰ δημιουργήθηκαν ἀπὸ στενὸ ἐργαλεῖο, πλάτους περίπου 0.005, μὲ τὸ ὁποῖο ἐξύσθηκε ἡ ἀρχικὴ ἐπιφάνεια. Τὰ σαφῆ ἴχνη του δὲν ἐξαλειφθηκαν ἐκ τῶν ὑστέρων καὶ παρέμειναν ὄρατὰ κάτω ἀπὸ τὴν ἐπίστρωση τοῦ ἀλειφώματος. Ἡ διαμόρφωση αὐτὴ (paring καὶ scraping) μπορεῖ νὰ ὀνομασθεῖ «ραβδωτὴ»<sup>66</sup> καὶ παρατηρεῖται σὲ ἐλάχιστα δείγματα ἀπὸ τὴν ἀρχὴ τῆς φάσεως (π.χ. 2-16: εἰκ. 3), μόνο στὴν ἐσωτερικὴ ἢ καὶ στὶς δύο ὄψεις<sup>67</sup>.

61. SHEPARD, 1954, 162. Κατ' ἐξαίρεση σπογγωτὸς καὶ μὲ μεγάλα χαλίκια στὸ 2-66.

62. Ὁ ΘΕΟΧΑΡΗΣ, 1954, 116 καὶ ΤΗΟΧΑΡΗΣ, 1956, 10 ἀναφέρει μόνο τὴ μελανὴ ομάδα, ποὺ εἶναι καὶ ἡ πιὸ ἀντιπροσωπευτικὴ.

63. Ὁ ΜΙΛΟЈИС, 1971, 49 σημειώνει τὴ διακοσμητικὴ ἀξία τοῦ μαρμαρυγία.

64. Ἐξ ἴσου λεπτὰ εἶναι καὶ στοὺς μελανοὺς σκύφους τῆς Νεμέας.

65. SHEPARD, 1954, 190.

66. Ὁρθότερος χαρακτηρισμὸς θὰ ἦταν «ξεστή» ἢ «πτυχωτὴ», ἀλλὰ οἱ δύο αὐτές λέξεις ἔχουν καθιερωθεῖ ὡς ὄροι γιὰ ἄλλες συγκεκριμένες διακοσμήσεις τῆς προϊστορικῆς κεραμεικῆς, καὶ ὡς ἐκ τούτου προτιμᾶται ἡ ἰδιαίτερη ὀνομασία «ραβδωτὴ».

67. JACOBSEN, 1969, 362-363. Κατὰ τὸν PHELPS, 1975, 75, στὴν Πελοπόννησο περιορίζεται στὴν ἐσωτερικὴ ὄψη τῶν κλειστῶν ἀγγείων. Πρβ. SHEPARD, 1954, 188 ἐπεξηγήση εἰκ. 13f.

Στόν κοινό πηλό ή εξωτερική επιφάνεια διατηρεί τό άκαθόριστο χρώμα τής προηγούμενης φάσεως, κυρίως άνοικτό καστανό με τόνους κίτρινους ως έρυθρούς ή καστανόφαιο. Άν και ή διάκριση τών όστράκων σέ δύο ομάδες είναι άρκετά σαφής, στην πραγματικότητα πρόκειται για μία ένιαία κατηγορία με εξωτερικές διαφορές πού όφείλονται στίς συνθήκες όπτησεως. Τά έρυθρά με ένιαίο σταθερό χρώμα είναι πάντοτε πολύ λίγα. Ειδικότερα παρατηρείται ότι πολλά τμήματα στομίων είναι έρυθρωπά, τά περισσότερα όστρακα γάστρας καστανά ή σκοτεινότερα, και μερικά άλλα από σημεία έντονης καμπύλης τού περιγράμματος παρουσιάζουν σαφή διαβάθμιση από άνοικτό ως πολύ σκοτεινό χρώμα. Άπό τή σχέση αυτή, πού δέν φαίνεται τυχαία, μπορούμε νά υποθέσουμε ότι τά κοινά άγγεία καθημερινής χρήσεως ήταν περι τό στόμιο άνοικτόχρωμα και στο κατώτερο τμήμα σκοτεινά. Η έσωτερική επιφάνεια μπορεί νά είναι όμοιόχρωμη με τήν εξωτερική, ή φαιή, ή μελανή, ένω στά καστανόφαια σπανίζει ή φαιή. Κατά συνέπεια, άν ή προηγούμενη ύπόθεση είναι όρθή, τότε μπορούμε νά θεωρήσουμε ότι τά άγγεία παρουσίαζαν όμοιες χρωματικές διαφορές και στίς δύο όψεις, ή άλλως τό έσωτερικό τους ήταν έξ όλοκλήρου σκοτεινό<sup>68</sup>.

Τά ιριδίζοντα και τά κηλιδωτά διατηρούν τήν ίδια με παλαιότερα ποιότητα λεπτόκοκου πηλού. Ίριδίζοντα όστρακα υπάρχουν άρκετά, με διάφορες χρωματικές παραλλαγές. Η τυπική σειρά τών διαβαθμίσεων, από τού χείλους πρós τόν πυθμένα, είναι έρυθρό-κίτρινο-μελανό, αλλά τά δύο πρwτα έναλλάσσονται, και άλλοτε τό ένα από αυτά παραλείπεται (2-61 και 2-75: εικ. 6, 2-59: εικ. Α).

Άπό τήν 2η φάση, τά καστανόμαυρα διακρίνονται ως μικρή κατηγορία και άρχίζουν νά διαμορφώνουν ιδιαίτερα χαρακτηριστικά (2-14, 2-15: εικ. 3, 2-72: εικ. 6). Ο πηλός τους είναι έρυθρός ή καστανός, περιέχει άρκετή ποσότητα μαρμαρυγία και τά άγγεία πρέπει νά είχαν όπτηθει σέ πολύ χαμηλές θερμοκρασίες, διότι ύγρά ή στεγνά είναι εύθριπτα και λειώνουν εύκολα, σέ σύντομο διάστημα, μέσα στο νερό<sup>69</sup>. Τό στόμιο άποκτά συχνά μελανωπό χρώμα, ή γάστρα καστανό, ή μέσα επιφάνεια γίνεται μελανή και διαμορφώνεται ραβδωτή (2-15). Λίγο κάτω από τό χείλος τοποθετείται χαμηλό έλλειπτικού σχήματος έπίθημα, πού μοιάζει περισσότερο με όστρεο πεταλίδα, βραχύ στο 2-72: εικ. 6, όγκωδέστερο στο 2-15: εικ. 3.

Τά μελανά κοινά αποτελούσαν, όπως και τά λοιπά μελανά, πολυτελή σκεύη. Διακρίνονται όμως από τίς δύο άλλες όμοιόχρωμες κατηγορίες, τού λασπώδους πηλού και τού πλούσιου σέ μαρμαρυγία, διότι συγκριτικά είναι τραχύτερα, όμοια περίπου με τά έρυθρά. Ο πηλός τους περιλαμβάνει λίγα λευκά χαλίκια, άρκετή ποσότητα μαρμαρυγία, αλλά αισθητά λιγώτερη από τά λεπτότεχνα και έχει στην τομή τού χρώμα φαιό ή καστανόμαυρο. Άλείφωμα δέν διακρίνεται, πρέπει όμως νά υπάρχει, όπως φανερώνει τό 2-50: εικ. 5, και όλα τά όστρακα είναι έντριπτα, με σαφή τά ίχνη τού εργαλείου (2-20, 2-25, 2-26, 2-87).

Η παλαιότερη γραπτή κεραμεική τής Νέας Μάκρης έμφανίζεται στο κατώτατο στρώμα τής φάσεως 2 (λάκκος 2-Α), σέ δύο διαφορετικούς τύπους. Στο 2-17: εικ. 3 και Α, από σωμα κλειστού άγγείου, ή βαφή είναι έρυθρή, σχετικά παχειά, άλαμπής, άποφλοιούμενη, αλλά πάντως καλά διατηρημένη. Τό θέμα σχηματίζει δικτυωτό και διακρίνεται έντονα επάνω στο παχύ κιτρινωπό αλείφωμα<sup>70</sup>. Ο πηλός τού όστράκου, έρυθρός χωρίς μαρμαρυγία και με λε-

68. Παρόμοια είναι τά μεγάλα βαθειά variegated τής Νεμέας, BLEGEN, 1975, 260-261, πίν. Α και 58.

69. Η κατηγορία αυτή, THEOCHARIS, 1956, 8, εικ. 11, b-c, είχε ένταχθει γενικώς στά μονόχρωμα με παχειά τοιχώματα. Τώρα διακρίνεται ως ομάδα με ιδιαίτερα τυπολογικά και κατασκευαστικά χαρακτηριστικά, πού έντοπίζονται σέ άγγεία όρισμένης μορφής και χρήσεως. Βλ. κατ. φάση 3 και έξής.

70. Στο ίδιο άγγείο ανήκουν και μερικά άλλα, όλα με τό ίδιο αλείφωμα σέ χρώμα όχρας. Σήμερα τό γραπτό έχει χρώμα βαθύτερο τού άρχικού λόγω έμβαπτίσεώς του σέ σταθεροποιητικό ύλικό.

πτότατα λευκά ή μελανά χαλίκια, διαφέρει σχετικά από τον κοινό εντόπιο. Πιο εμφανής είναι ή διαφορά έργασίας στη διαμόρφωση της έσωτερικής επιφανείας με τά άδρά όριζόντια χαράγματα έξομαλύνσεως που θυμίζουν κατεργασία Urfinis. Από τά κύρια στοιχεία του όστράκου, πηλός-κατασκευή-άλειψωμα, μόνο τό τελευταίο είναι γνωστό στην άνασκαφή. Τά άλλα είναι νέα ή ιδιότυπα και υποδηλώνουν άγγείο είσηγμένο. Τά διάφορα κομμάτια του (2-18: εικ. 3, 2-39: εικ. 4, σχ. 6) σχηματίζουν σε γενικές γραμμές άγγείο πιθόσχημο με άγραφο κυλινδρικό λαιμό, διακόσμηση δικτυωτού στόν ώμο και λίγα άμυγδαλωτά επιθήματα στην κοιλιά.

Ο δεύτερος τύπος αναγνωρίζεται στο χείλος 2-43: εικ. 4 και Α, σχ. 76, από τό κατώτατο επίσης στρώμα της φάσεως 2 (λάκκος 2-B). Στην ίδια ομάδα φαίνονται ακόμα νά ανήκουν τά όστρακα εντόπιου πηλού 2-19 και 2-42 με έλάχιστα και άβέβαια ίχνη καστανού χρώματος. Στο 2-43 ή καστανή βαφή είχε τοποθετηθεί άπ' ευθείας στην άλειψωμένη κιτρινόφαιη λιπώδη επιφάνεια. Είναι έξαιρετικά έξίτηλη και διατηρείται τόσο ώστε νά διαφαίνονται έσωτερικά τά υπολείμματα από δύο ένωμένα στη σειρά όλόβαφα τρίγωνα, κρεμάμενα από τό χείλος<sup>71</sup>, και έξωτερικά τμήμα ενός τριγώνου. Μικρό, χωρίς ιδιαίτερα τυπολογικά χαρακτηριστικά, είναι τό όλόβαφο 2-85, από εντόπιο καστανό πηλό. Οί επιφάνειές του καλύπτονται τελείως με βαθύχρωμο καστανέρυθρο άλειψωμα πυκνό, άλαμπές και σταθερό<sup>72</sup>.

## Σχήματα

Κατά τη 2η φάση τά ιριδίζοντα και κηλιδωτά (σχ. 3) παραμένουν άμετάβλητα και αποτελούν λεπτότεχνη ομάδα με σκύφους ρηχούς, μικρούς (2-75: σχ. 3,66, 2-77, 2-90) και σπανιότερα βαθύτερους (2-33, 2-59: εικ. Α). Τά χείλη διαμορφώνονται ευθέα, λεπτονόμενα όμαλά από τις δύο όψεις ή μόνο την έσωτερική. Τό περίγραμμα στο στόμιο είναι πρακτικώς κυλινδρικό, με μικρές άποκλίσεις προς τό άνοικτό ή κλειστό σχήμα (2-30, 2-56, 2-59, 2-76 κλπ.) και τά σωζόμενα τμήματα έχουν στόμιο κυκλικό. Τά άγγεία στηρίζονται σε καμπύλο πυθμένα<sup>73</sup> και στα τοιχώματά τους κατά την περιοχή της μεγίστης διαμέτρου, έπικολλώνται όπως στη φάση Ι-χαμηλότατα κυκλικά επιθήματα, αισθητά κυρίως με την άφή (2-59). Σκεύη μικρά με λεπτά τοιχώματα κατασκευάζονται επίσης από λασπώδη πηλό (2-24, 2-42) και σ' αυτή την ομάδα ανήκει ό γραπτός σκύφος 2-43: σχ. 76.

Η καστανή κοινή κεραμική με άκαθόριστο χρώμα επιφανείας περιλαμβάνει αρκετά μεγάλα άγγεία με τοιχώματα στερεά, πάχους μέχρι 0.006 και άπόληξη χείλους καμπύλη. Τό περίγραμμα υποδηλώνει βαθειά σκυφοειδή με στόμια μόλις κλειστά, διαμ. 0.20-0.24 (2-29, 2-62), κατάλληλα για συνήθεις οικιακές χρήσεις άποθηκεύσεως ή μεταφοράς άγαθών<sup>74</sup>. Στην ίδια κατηγορία υπάρχουν και λίγα άνοικτά (2-2, 2-67, 2-79: σχ. 4,66), επίσης μεγάλα, συχνά με τό περίγραμμα των κηλιδωτών<sup>75</sup>. Όμοια άγγεία με χείλος ευθύ ως προέχον που μόλις κάμ-

71. Τυπικό θέμα πρώιμης φάσεως Πελοποννήσου, PHELPS, 1975, 105. Πρβ. JACOBSEN, 1973, 262, εικ. 2:15. Βλ. όμως και WEINBERG, 1962, 175.

72. Όμοια ποιότητα με τό ίδιο περίπου χρώμα παρατήρησα σε ομάδες της Άρχαιότερης Νεολιθικής του Φράγγθι.

73. Δέν υπάρχουν διαμορφωμένες βάσεις από πηλό αυτής της κατηγορίας. Τό χρώμα τους θα ήταν μελανό όπως τό κατώτερο τμήμα της γάστρας.

74. Πρβ. 2-29: σχ. 4 με PHELPS, 1975, εικ. 4:9 και JACOBSEN, 1969, πίν. 94c.

75. Πρβ. 2-79 με 2-75: σχ. 66.



πτεται πρὸς τὰ ἔξω κατασκευάζονται ἐπίσης ἀπὸ λασπώδη κιτρινωπὸ πηλό, ἢ ἀπλῶς με λιπῶδες ἀλείφωμα (2-3: σχ. 4,66, 2-32, 2-62). Παρὰ τὴν πλήρη καθαρότητα τοῦ ὑλικοῦ, τὶς περισσότερες φορές τὰ τοιχώματα εἶναι παχειά (0.007-0.008) καὶ τὰ σκεύη ἡμισφαιρικά, ἀρκετὰ μεγάλα (2-35: σχ. 5,66) με διάμετρο στομίου 0.20-0.26. Μεγάλα σκυφοειδῆ με στόμιο τυπικά κλειστὸ μέχρι κυλινδρικό εἶναι τὰ καστανόμαυρα (σχ. 4, 2-38: εἰκ. 4, 4,66, 2-70 καὶ 2-72: εἰκ. 6, 2-92). Στὰ ἰδιαίτερα χαρακτηριστικά τους περιλαμβάνεται ἡ ἐπίπεδη ἢ καμπύλη ἀπόληξη τοῦ χεῖλους, τὸ μελανὸ στόμιο (2-71: εἰκ. Α) καὶ τὸ χαμηλὸ ἐπίθημα σὲ σχῆμα ὀστρέου πεταλίδας (2-15: εἰκ. 3)<sup>76</sup>. Ἐξ ἄλλου ὀστρακοῦ τῆς ἴδιας κατηγορίας (2-9: εἰκ. 3) εἶχε ἐπιλεγεί γιὰ νὰ κοπεῖ με προφανῆ ἐπιμέλεια ὡς πολυγωνικὸς δίσκος.

Πολλὰ στόμια ὄλων τῶν κατηγοριῶν τῆς κεραμεικῆς δὲν εἶναι δυνατόν νὰ περιγραφοῦν με ἀπόλυτη βεβαιότητα ὡς κυκλικά. Μικρὲς διαφορὲς στὴ διάπλαση τοῦ χεῖλους (π.χ. 2-27: εἰκ. Α) ἢ στὴν κλίση τοῦ περιγράμματος εἶναι φυσικὸ νὰ παρουσιάζονται σὲ χειροποίητα σκεύη<sup>77</sup>. Οἱ ἰδιομορφίες ὁμῶς ποὺ παρατηροῦνται στὶς ἐπόμενες φάσεις τοῦ οἰκισμοῦ ἐπιβάλλουν μεγαλύτερη προσοχὴ καὶ ἀπόλυτη σαφήνεια στὸν καθορισμὸ τῶν μορφῶν. Ἀσφαλῶς ἀσύμμετρα εἶναι τὰ δύο στόμια, 2-47 καὶ 2-99, τὸ πρῶτο ἀπὸ χαμηλὸ στρῶμα καὶ τὸ δεῦτερο ἀπὸ τὸ ἐπίπεδο ποὺ ἀνοίχθηκε τὸ στόμιο τοῦ λάκκου 2-Γ. Σὲ αὐτὰ προστίθεται ὁ λαιμὸς 2-5: εἰκ. 3, σχ. 6 με αὐξανόμενο ὕψος (διαφορὰ ὕψους 0.004 σὲ πλάτος ὀστράκου 0.025) ποὺ δηλώνει ἀνύψωση τοῦ στομίου πρὸς τὴ μία πλευρά.

Τὰ κομμάτια λαιμῶν εἶναι λίγα καὶ ἀνήκουν ὅλα στὴν καστανὴ κατηγορία (σχ. 6). Κατὰ τὸ ὕψος διακρίνονται σὲ μέσους καὶ ὑψηλοῦς<sup>78</sup>. Μεγαλύτερος ὄλων εἶναι ὁ 2-66, με διαμ. στομίου 0.20 καὶ ἀνήκε ἀσφαλῶς σὲ ὀγκῶδες, βαρὺ ἀγγεῖο. Ὅλοι σχεδόν, ἀκόμη καὶ ὁ ἀσύμμετρος 2-5 ἢ ὁ εὐρὺς 2-66, ἔχουν κατασκευασθεῖ ἀπὸ ταινία πηλοῦ ἐνιαίου πάχους σὲ ὄλο τὸ ὕψος καὶ ἡ σύνδεσή τους με τὸν ὄμο διαγράφει συνεχῆ καμπύλη. Παχύτερος στὴ ρίζα παρουσιάζεται μόνο ὁ 2-39, κατὰ τὸν τύπο ποὺ θὰ ἐπικρατήσῃ ἀργότερα. Τὸ περίγραμμα τῶν λαιμῶν εἶναι γενικά κυλινδρικό (π.χ. 2-4, σχ. 66), ἀκόμα καὶ στὸ 2-40 με ἐσωτερικὰ λεπτονόμο χεῖλος, πλὴν τοῦ 2-84: σχ. 6,66 ποὺ διευρύνεται ἔντονα καὶ γίνεται χωνοειδῆς.

Στὴ μεγάλη κατηγορία τῶν καστανῶν οἱ πρῶτες διαμορφωμένες βάσεις ἐμφανίζονται κατὰ τὴ φάση 2 (σχ. 7). Οἱ ἰσοπεδωμένοι ἢ καμπύλοι πυθμένες θὰ πρέπει νὰ ἀποτελοῦν τὸν κοινὸ τρόπο στηρίξεως (2-37), παράλληλα ὁμῶς ἀρχίζει νὰ παρουσιάζεται ἡ δακτυλιόσχημη βάση (2-83). Τὸ μέρος αὐτὸ κατασκευάζεται ὡς ἰδιαίτερο, ἀνεξάρτητο τμῆμα καὶ ἀποτελεῖται ἀπὸ χαμηλὸ δακτύλιο ποὺ ἐπικολλᾶται ἐξωτερικά<sup>79</sup>. Ἡ σύνδεση τοῦ δακτυλίου με τὸν πυθμένα ἐνισχύεται με ἄλλο, τριγωνικῆς τομῆς τμῆμα πηλοῦ ποὺ προστίθεται ἀπὸ κάτω περὶ τὸ σημεῖο ἐνώσεως. Παρόμοια ἐνίσχυση παρέχει ὁ πρόσθετος δίσκος στὴ 2-91, ποὺ ὑποκαθιστᾶ, ἴσως πειραματικά, τὸ τριγωνικὸ τμῆμα.

Ὅλες οἱ ἀποφύσεις ἀνήκουν σὲ ἀνοικτὰ ἀγγεῖα (σχ. 7). Ἀπὸ τὶς κατακόρυφες διακρίνεται ἡ πολὺ μεγάλη τοξωτὴ 2-65 (μῆκος 0.12) ποὺ θὰ χρησίμευε ὡς πραγματικὴ λαβή<sup>80</sup> στὸ σκύφο 2-35: σχ. 5, καθὼς καὶ λίγες ἀκόμα ὁμοιες, πολὺ φθαρμένες. Συνήθως ὁμῶς τὸ μῆκος τους

76. Στὴν ἴδια θέση ἐπίθηματα ἄλλου σχήματος, βλ. PHELPS, 1975, εἰκ. 9:1-3.

77. Πρβ. GIMBUTAS, κ.ά., 1989, 83. Συνήθης μορφή διαπλάσεως νεολιθικοῦ σκεύους. Βλ. καὶ GRUNDMANN, 1932, XIX, 2. Ἀκριβῆς σχεδιαστικὴ ἀπεικόνιση ἀνωμάλου χεῖλους, JACOBSEN, 1969, εἰκ. 6:2 δεξιὸ τμῆμα. HOOD, 1981/2, εἰκ. 122:112 καὶ ἄλλοῦ.

78. Ὁ PHELPS, 1975, 87 παρατηρεῖ ὅτι τὸ ὕψος ἀποτελεῖ χρονολογικὸ στοιχεῖο.

79. Σχηματικὴ ἀπεικόνιση τμημάτων KUNZE, 1931, εἰκ. 21.

80. Ἡ ἀπόρριψη ὀστράκων τοῦ ἴδιου ἀγγείου σὲ ἐπάλληλα στρώματα ὀφείλεται προφανῶς στὴ δευτέρη χρῆση τοῦ 2-65 ὡς κεραμικοῦ ἐργαλείου, βλ. σχετικὰ ΠΑΝΤΕΛΙΔΟΥ ΓΚΟΦΑ, 1991α, 1 κέ.

κυμαίνεται από 0.07-0.10 (2-31: εικ. 4 και 2-36). Ἡ ἀνάγκη κατασκευῆς ὀπῆς μὲ διάμετρο σχεδὸν πάντοτε περὶ τὰ 0.015 μαρτυρεῖται ἀπὸ τὴ διαμόρφωσὴ τῆς στῆν ἀπόφουση 2-36. Ἡ χαμηλὴ ράχη ἄφησε ἀρχικὰ περιορισμένο, ἀνεπαρκές ἀνοιγμα καὶ γιὰ νὰ διευρυνθεῖ χρειάστηκε νὰ κοιτανθεῖ ἀντίστοιχα τὸ τοίχωμα τοῦ ἀγγείου. Οἱ τοξωτὲς τοποθετοῦνται ἐπίσης ὀριζόντια καὶ γίνονται ἐπιμήκεις (2-94) ἢ βραχεῖες (2-68: εικ. 6), ὅπως εἶναι γνωστὲς ἀπὸ τὴν Πελοπόννησο καὶ ἄλλου<sup>81</sup>. Περισσότερο ἐνδιαφέρον παρουσιάζει ἡ ἐλαφρὰ ἀνυψωμένη 2-69, ποὺ εἰκονίζει τὴ γένεση τῆς ἀγκύλης λαβῆς, σὲ ἀγγεῖο μὲ τραχύτερη ἐσωτερικὴ ἐπιφάνεια<sup>82</sup>.

Τὰ ἐπιθήματα στὰ καστανὰ κοινὰ ὅπως καὶ στὰ μελανὰ (2-86: εικ. Α, σχ. 6) εἶναι κυρίως ἀμυγδαλόσχημα χαμηλά, τοποθετημένα ὀριζόντια ἢ λοξά (2-18: εικ. 3, 2-32). Λίγα εἶναι τὰ ὀγκώδη (2-93: σχ. 7)<sup>83</sup> καὶ τὰ χαμηλότατα κυκλικά, ποὺ αὐτὰ πρέπει νὰ ἀντιγράφηκαν ἀπὸ τὰ κηλιδωτὰ καὶ ἰριδίζοντα (2-3: σχ. 4, 2-33: σχ. 3).

Τὰ μελανὰ τῆς φάσεως 2 (εἰκ. 5, σχ. 8) ἔχουν ὀρισμένα δικά τους χαρακτηριστικὰ καὶ γι' αὐτὸ σχολιάζονται ἰδιαιτέρως. Κατὰ τὴν ἐξέταση τοῦ ὑλικοῦ διαιρέθηκαν σὲ τρεῖς ὁμάδες, ἀναλόγως τοῦ πηλοῦ καὶ τῆς διαμορφώσεως τῆς ἐπιφανείας. Τυπολογικὰ ὅμως ἡ κατηγορία τοῦ λασπώδους πηλοῦ εἶναι ὅμοια μὲ τὰ ἀντίστοιχα καστανὰ, ἐνῶ ὅλα τὰ λεπτότεχνα ἀποτελοῦν μία ἐνιαία κατηγορία, στῆν ὁποία τὰ περισσότερα εἶναι ἐντριπτα. Τὰ σχήματα δὲν διαφέρουν οὐσιαστικὰ ἀπὸ τὰ ἰριδίζοντα καὶ ὅλα ἀνήκουν σὲ ἡμισφαιρικοὺς σκύφους μικροῦς, διαμ. 0.14-0.16 (π.χ. 2-49: εικ. 5: σχ. 6,66, 2-86), ἢ μεγάλους, διαμ. 0.26 (π.χ. 2-50: εικ. 5), μὲ στόμιο ἐλάχιστα κλειστὸ ἢ κυλινδρικό<sup>84</sup>. Διακριτικὸ στοιχεῖο τῆς κατηγορίας ἀποτελοῦν τὰ λεπτότατα τοιχώματα μεγάλων ἀγγείων, ποὺ ἡ διάμετρός τους μπορεῖ νὰ φθάσει σὲ 0.26 (π.χ. 2-45, 2-73). Τὰ στόμια εἶναι γενικὰ κυκλικά, ἀκόμα καὶ στὰ 2-27: εικ. Α, 2-48 ποὺ ἀνυψώνονται λίγο πρὸς τὴ μία πλευρά. Τὰ μελανὰ ἀγγεῖα φαίνεται ὅτι στηριζόταν συχνότερα σὲ βάσεις δακτυλιόσχημες, χαμηλές<sup>85</sup>, ὅπως οἱ 2-53, 2-54, 2-89. Ἰδιαιτέρο σχῆμα, περιορισμένο στῆ μελανὴ κατηγορία, ἀποτελοῦν οἱ ὑψηλὲς κωνικὲς ἀπὸ πηλὸ κοινὸ (2-74, 2-97: εικ. 5, 2-98) ἢ λασπώδη (2-12). Κατασκευάζονται ὅπως καὶ οἱ δακτυλιόσχημες ἀλλὰ σημαντικὰ ὑψηλότερες καὶ ὁ δακτύλιος ἐπικολλάται στὸν καμπύλο πυθμένα. Ἡ ἐσωτερικὴ περιφέρεια ἐνισχύεται καὶ πάλι στῆ ρίζα τῆς μὲ πρόσθετο, λεπτὸ σχετικὰ δακτύλιο τριγωνικῆς τομῆς<sup>86</sup>. Μελανὲς ἀποφύσεις εἶναι ἐλάχιστες καὶ μόνον ἡ ρίζα 2-26 ἀπὸ ἐντριπτο ἀγγεῖο ἀνήκε σὲ σχῆμα τοξωτῆς. Ὁ τύπος τῆς μικρῆς «ὀκτώσχημης» περιορίζεται ἀποκλειστικὰ στὰ λεπτότεχνα μελανὰ (2-23: εικ. 5, 2-46). Ὁμοια ἀκριβῶς ὑπάρχει στῆ Μαγούλα τοῦ Πύργου Βοιωτίας καὶ στῆ φάση Frühkeramikum τῆς Ἀργισσας<sup>87</sup>, ἐνῶ στῆν Πελοπόννησο εἶναι ἀγνωστὴ. Ἡ κίτρινη ταινία περὶ τὸ χεῖλος τοῦ 2-21 πιθανὸν νὰ ἀποτελεῖ προσπάθεια ἐξωτερικῆς διακοσμῆσεως, ἀλλὰ ὁπωσδήποτε παραμένει μοναδικὸ δείγμα καὶ ἡ τεχνικὴ δὲν φαίνεται νὰ ἐπικράτησε. Τὸ τελειότερο δείγμα τῆς φάσεως 2 ἀποτελεῖ τὸ ἀγγεῖο μὲ τὸ στόμιο 2-22, τὴν ἀπόφουση 2-23

81. BLEGEN, 1975, πίν. 64:22. PHELPS, 1975, τύπος εἰκ. 9:31. ΘΕΟΧΑΡΗΣ, 1959, εἰκ. 36 ἀριστερά.

82. Βλ. καὶ ΕΦΣΤΡΑΤΙΟΥ, 1985, εἰκ. 39:4.

83. Ἐ. ἀ., εἰκ. 44:1.

84. Ἡ ἀπόλυτη σύμπτωση περιγράμματος καὶ διαμέτρου τοῦ μελανοῦ 2-50: σχ. 6 καὶ τοῦ κηλιδωτοῦ 2-62: σχ. 4 ἀποτελεῖ ἄλλο ἓνα δείγμα ὁμοιότητας.

85. Τύπος PHELPS, 1975, εἰκ. 1:1. WUNEN, 1981, εἰκ. 11:8. GIMBUTAS, κ.ἀ., 1989, εἰκ. 5.37:15.

86. Γιὰ τὸν τρόπο κατασκευῆς στῆν Πελοπόννησο, βλ. PHELPS, 1975, 95.

87. KUNZE, 1931, εἰκ. 14. MILOJČIĆ, 1959, εἰκ. 5:10. Ἡ ἰδιαιτέρη ὀνομασία ποὺ δόθηκε γιὰ νὰ διακριθεῖ ἀπὸ τὶς τοξωτὲς κλπ., εἶναι τελειῶς συμβατικὴ καὶ προκύπτει ἀπὸ τὴν εἰκόνα ποὺ σχηματίζουν οἱ δύο μεγάλες ὀπὲς τῆς.

καί τή βάση 2-54: σχ. 66 πού κόλλησε μέ τήν 3-167. Ἡ ποιότητα τοῦ ὑλικοῦ ἀποδεικνύει ὅτι εἶναι κατασκευασμένο ἀπό κεραμέα ἀσφαλῶς ἐντόπιο πού εἶχε πλήρη ἔλεγχο τοῦ ὑλικοῦ. Ὁ καθαρότατος πηλός, πλουσιώτατος σέ μαρμαρυγία, ἀποδίδει ἐπιφάνειες ἔντονα λαμπυρίζουσες καί τέλεια ἐξομαλυσμένες. Τά ἐπί μέρους στοιχεῖα, ὅπως ἡ χαμηλή στερεή δακτυλιόσχημη βάση καί ἡ μικρή ἀπόφυση δείχνουν ἀκρίβεια ἐκτελέσεως καί στερεότητα κατασκευῆς. Ἐντύπωση προκαλοῦν τά λεπτά τοιχώματα πού ἀπολήγουν σέ χεῖλος λεπτυνόμενο, πάχους 0.002. Ἡ ἐξαιρετική ποιότητα τοῦ ἀγγείου θά εἶχε ἀσφαλῶς ἐκτιμηθεῖ ἀπό τόν κάτοχό του, πού, ὅπως φαίνεται ἀπό τίς ὁπές συγκολλήσεως, προσπάθησε νά τό διατηρήσει σέ χρήση, ἀκόμα καί μετά τή θραύση του.

### ΦΑΣΗ 3

Ἡ κεραμεική τῆς φάσεως 3 προέρχεται κυρίως ἀπὸ τὸ μεγάλο λάκκο 3-A, πού κατασκευάσθηκε μέσα στὰ χρονικά ὄρια τῆς περιόδου αὐτῆς, ἀλλὰ καὶ ἀπὸ τὸν πολὺ μικρότερο 2-Γ, πού σχηματίσθηκε στὴν προηγούμενη φάση<sup>88</sup>. Ἡ ἀνόρυξη τοῦ 2-Γ ἔγινε ἀπὸ τὸ ὑψηλότερο στρώμα τῆς φάσεως 2 (2δ), τοῦ ὁποίου ἡ ἐπίχωση, ὅπως ἤδη σημειώθηκε, ἀπέδωσε κεραμεικὴ (ὄστρ. 2-90 ἕως 2-101) ὅμοια μὲ τὰ λοιπὰ χαμηλότερα στρώματα.

Σύγχρονη τοῦ στρώματος 2δ ἦταν ἀσφαλῶς καὶ ἡ χρῆση τοῦ λάκκου 2-Γ, ἐνῶ ἡ ἀνάμειξη ποικίλης κεραμεικῆς μέσα στὴν ἐπίχωσή του, πρέπει νὰ συντελέσθηκε ὅταν χρειάσθηκε νὰ συμπληρωθεῖ τὸ γέμισμα γιὰ νὰ κτισθεῖ ἐπάνω του σταθερὰ τὸ λιθόστρωτο δάπεδο τῆς ἀποθήκης 3-B. Κατὰ τὴ διάρκεια τῆς ἐργασίας αὐτῆς, ἀλλὰ καὶ παλαιότερα, κατὰ τὸ σχηματισμὸ τοῦ λάκκου 2-Γ μέσα στὸ ἤδη γεμᾶτο ὄρυγμα τοῦ 2-A, θὰ προκλήθηκε κάποια μικρὴ καὶ πολὺ περιορισμένη διατάραξη τῶν ἐπιχώσεων<sup>89</sup>. Ἐτσι ἐρμηνεύεται ἡ μετακίνηση τῆς βάσεως 3-167 πού κόλλησε μὲ τὴ 2-54, ἀπὸ τὴν παλαιὰ τῆς θέσης στὴ νέα, δηλ. στὸ ἐπίπεδο τοῦ στρώματος III A. Μὲ τὴν ἴδια αἰτία μπορεῖ νὰ μετατοπίστηκε ἀπὸ χαμηλότερο στρώμα ἢ παλαιότερου τύπου βάση 3-166, πού χρησιμοποιήθηκε σπασμένη πλέον ὡς ἐργαλεῖο, ἂν καὶ ἡ διατήρηση ἐνὸς σχήματος γιὰ λίγο ἀκόμα διάστημα ἀποτελεῖ γνωστὴ πρακτικὴ. Ὁ ἰδιαιτερός σχηματισμὸς τῆς ἐπιχώσεως πού γέμισε ἕως ἄνω τὸ λάκκο 2-Γ ὀδηγεῖ στὴν ἐξέταση τοῦ νεωτέρου τμήματος τῆς κεραμεικῆς του, παράλληλα μὲ τὸ σύνολο τοῦ ὕλικου τῆς νέας περιόδου. Μὲ τὸν τρόπο αὐτὸν ἡ τυπολογικὴ κατάταξη ἀποβαίνει σαφέστερη καὶ διευκολύνεται ἡ παρακολούθηση τῶν συγχρόνων μορφῶν.

Κατὰ τὴ 3η φάση παρουσιάζονται πολλὰ νέα στοιχεῖα καὶ συγχρόνως διατηροῦνται ἀρκετὰ παλαιά. Ἀπὸ τὰ νέα ἐπισημαίνεται κυρίως ἡ ἐμφάνιση τῆς ἐγχάρακτης διακοσμῆσεως, ἢ κατασκευὴ ἀγγείων ἀπὸ ἀμμόδη πορτοκαλόχρωμο πηλὸ καὶ ἄλλων ἀπὸ λευκὴ ἄργιλο, ἢ τοπικὴ κεραμεικὴ Urfirnis καὶ ἡ παρασκευὴ στιλπνοῦ ἀλειφώματος γιὰ τὰ λεπτότεχνα. Οἱ γνωστὲς κατηγορίες τοῦ πολὺ καθαροῦ πηλοῦ μειώνονται αἰσθητὰ. Ὁ λασπώδης χρησιμοποιεῖται τώρα σὲ ἐλάχιστα μελανά καὶ κίτρινα ἀγγεῖα (3-10, 3-155), πού φαίνονται ὡς ἐξαιρέσεις μέσα στὸ πλῆθος τῆς κοινῆς κεραμεικῆς. Ὁ πλούσιος σὲ μαρμαρυγία πηλός, καστανός ἢ μελανός, ἀπαντᾶται σπάνια μέσα στὴν ἐπίχωση 3-A, ἐνῶ ἀντιθέτως ἀποτελεῖ ἀρκετὰ κοινὸ ὕλικὸ σὲ ὄστρακα τοῦ λάκκου 2-Γ, πού ἀνήκουν στὴν προηγούμενη φάση (κυρίως ἀρ. 2-102, 2-111, 2-114, 2-117).

88. ΠΑΝΤΕΛΙΔΟΥ ΓΚΟΦΑ, 1991, 15-21, σχέδιο 1.

89. Τὸ γέμισμα τῶν λάκκων 2-A καὶ 2-B ἦταν ἐνιαῖο, βλ. π.χ. περιγραφή 2-11 καὶ 2-53, 2-13 καὶ 2-37.

## Κατηγορίες Κεραμεικής

Τα έρυθρά κοινά της ομάδος 3-A παρουσιάζουν μερικά νέα χαρακτηριστικά. Έκτός από τα χαλίκια, ό πηλός περιέχει συχνά και λίγη λεπτή άμμο, ή γίνεται λιγώτερο σπογγωτός, συμπαγέστερος από τον τύπο της φάσεως 1 (3-6: εικ.8), αλλά και με όρισμένα δείγματα κυριολεκτικά διάτρητα (3-47: εικ. 12). Κυρίως όμως ό πηλός της ομάδος 3-A περιλαμβάνει πολύ μικρή ποσότητα μαρμαρυγία, που δέν διακρίνεται εύκολα στην επιφάνεια. Από τον ίδιο πηλό, πλουτισμένον με κάπως χονδρότερα χαλίκια, κατασκευάζονται κάθε μεγέθους σκεύη, ακόμα και μεγάλα άγγεια με παχειά τοιχώματα, όπως ό βαθύς κάδος 3-130: σχ. 11.

Τό χρώμα του πηλού είναι γενικά ένιαίο και πιό άνοικτό από παλαιότερα. Κυριαρχεί τό έρυθρό που φθάνει ως καστανό, και σε μικρή ομάδα τό φαιό, που γίνεται όμως και πάλι έρυθρό στις επιφάνειες (3-80). Τό αλείφωμα είναι λεπτό, συνήθως φθαρμένο, και δέν διακρίνεται εύκολα από την άπλη ύγρη επάλειψη, που και αυτή χρησιμοποιείται συχνά στη διαμόρφωση της επιφανείας. Άλλοτε γίνεται παχύτερο, αλαμπές, μαλακό ή σκληρό, όμοιόχρωμο του πηλού καστανό ως καστανέρυθρο, χρώμα όμως που διατηρεί ακόμα και σε ελάχιστα δείγματα με πηλό μελανό (3-52, 3-53). Οί επιφάνειες άποκτούν σταθερό ένιαίο χρώμα. Στο έσωτερικό είναι λίγο βαθύτερο και κάποτε φθάνει ως μελανό. Στα εύρύστομα πιθοειδή, δηλ. στα τραχύτερα, ό πηλός φαίνεται σπογγωτός και έσωτερικά έχει διαμορφωθεί άδρά, με έργαλειό που άφησε ασύντακτα ίχνη. Ως εξαιρέσεις παρουσιάζονται τά σύγχρονα κηλιδωτά (3-13, 3-84: εικ. 13)<sup>90</sup>, ή τά άκαθορίστου χρώματος καστανά (3-1, 3-44), τά δε ίριδίζοντα είναι τελείως άγνωστα. Όλα τά άγγεια του κοινού πηλού φαίνονται όπτημένα σε ίκανοποιητικές θερμοκρασίες με έλεγχομένη πυρά, και τά τοιχώματά τους άντέχουν στο συστηματικό πλύσιμο με ύδροχλωρικό όξύ.

Στην κοινή κεραμεική παρουσιάζεται νέος τύπος με ιδιαίτερη σύσταση πηλού και χαρακτηριστικό χρώμα. Ό πηλός περιέχει άρκετή ποσότητα άμμου, καθίσταται συμπαγής, χωρίς τις λεπτότατες όπες του σπογγωτού και είναι πορτοκαλόχρωμος σε όλο του τό πάχος, ή στον πυρήνα φαιός (3-15: εικ. Β και 3-96: εικ. 13). Έρυθρός ή καστανός άπαντάται σπανιότερα και οί επιφάνειες καλύπτονται μόνο με επάλειψη, χωρίς ιδιαίτερο αλείφωμα. Λόγω της άμμου, οί άκμές των όστράκων φθείρονται ή καμυλουνται<sup>91</sup> και ή συγκόλλησή τους είναι σχεδόν άδύνατη. Παρόμοιος πηλός, ιδιότυπα ρόδινος, ύπάρχει σε μερικά όστρακα που άνήκουν ως φαίνεται σε τρία σκεύη (3-95: εικ. 13 και Β, έσωτ. όψη). Ό άμμώδης πηλός άπαντάται γενικά σε άκόσμητα μεγάλα και εύτελη άγγεια, με άποφύσεις ως ή 3-86: εικ. 13 και μεγάλες βάσεις ως ή 3-63 και ή 3-64: σχ. 16. Παράλληλα χρησιμοποιείται σε μικρή ομάδα με ιδιότυπη έγχάρακτη διακόσμηση, που φέρει όρισμένα διακοσμητικά στοιχεία άγνωστα στη σκοτεινόχρωμη έγχάρακτη καθαρού πηλού. Από τή φάση αυτή ύπάρχει μόνο τό όστρακο 3-147: εικ. 16, με πυρήνα φαιό.

Μεγάλο ποσοστό της κοινής κεραμεικής με ιδιαίτερο χρωματισμό διακρίνεται ως νέα κατηγορία, αν και πολλά στοιχεία της είναι όμοια με τά έρυθρά. Ό πηλός έχει ένιαίο φαιό σκοτεινό χρώμα, περιέχει επίσης λίγη άμμο, χαλίκια και μικρή ποσότητα μαρμαρυγία, αλλά είναι συμπαγής και έντονότερα όπτημένος από τά λοιπά οικιακά σκεύη. Οί επιφάνειες διαμορφώνονται συχνά με άπλη επάλειψη, είναι όμως σκληρές και άνθεκτικές, σε χρώμα γενι-

90. Διακριτικά στοιχεία των νέων κηλιδωτών είναι ό άνοικτόχρωμος και τραχύτερος πηλός, καθώς και τά νέα σχήματα.

91. Πρβ. ΘΕΟΧΑΡΗΣ, 1959, 318-319. Η φθορά αυτή δέν έχει προκληθεί από δεύτερη χρήση του, όπως σε άλλα, που αναφέρονται σε ΠΑΝΤΕΛΙΔΟΥ ΓΚΟΦΑ, 1991α, 1 κέ.

κά καστανόφαιο, με σκιές ή κηλίδες από καστανό ως κιτρινόφαιο. Έσωτερικά είναι πάντα αδρότερα διαμορφωμένα και φαίνεται ως να ανήκουν σε άγγεϊα πιθόσχημα με ευρύ στόμιο, καμιά φορά μεγάλα με τοιχώματα αρκετά παχιά (κυρίως 3-22: εικ. 10: σχ. 13, 70).

Τυπική μορφή παρουσιάζουν τα καστανόμαυρα κοινά, με κύρια χαρακτηριστικά το χρώμα, τη μέτρια όπτηση και τα κάπως παχύτερα τοιχώματα. Ο πηλός, ζωηρός έρυθρός ή καστανός, χωρίς να σχηματίζει συμπαγή μάζα, δεν είναι σπογγώτος, ούτε περιέχει άμμο, και η ποσότητα του μαρμαρυγία είναι πολύ μικρή (3-23: εικ. 8, 3-24: εικ. Β, 3-27). Η έξωτερική επιφάνεια, κυρίως καστανόμαυρη, ποικίλλει από έρυθρή ως μελανή και πολύ συχνά είναι αρκετά φθαρμένη. Η έσωτερική παρουσιάζεται λίγο αδρότερη, με χαράγματα από το πέραςμα έργαλείου, και έχει χρώμα καστανό ως μελανωπό, αλλά όχι μελανό. Πάντως, ο μελανός χρωματισμός στα χαμηλότερα σημεία των άγγειων δημιουργεί συχνά σύγχυση και όρισμένα όστρακα, όπως οι δύο βάσεις 3-72 και 3-73, που έχουν πηλό καστανό, είναι δύσκολο να καταταγούν με βεβαιότητα στα καστανόμαυρα ή στα μελανά.

Σε ελάχιστα όστρακα άπαντάται πηλός τραχύς, με πολλά χαλίκια και συμπαγή τοιχώματα. Ακόμα σπανιότερα, λόγω κακής μαλάξεως, ο πηλός δεν αποκτά την απαιτούμενη συνοχή και αποδίδει έντύπωση φολιδωτή, ως να σχηματίζεται το τοίχωμα από επάλληλα στρώματα (3-18, 3-20: εικ. 8)<sup>92</sup>. Καστανός ή μελανωπός, διατηρεί το ίδιο χρώμα στις επιφάνειες και καμιά φορά καλύπτεται με παχύ αλείφωμα. Χρησιμοποιείται κυρίως σε μεγάλα σκεύη, υπάρχουν όμως και δείγματα με τοιχώματα λεπτά, πάχους 0.004-0.005 από άγγεϊα αρκετά εύρυστομα με τραχειά έσωτερική διαμόρφωση (3-19, 3-81, 3-85).

Στη μελανή κεραμεική διακρίνονται τρεις ως τέσσερις κατηγορίες, που είναι όμως όλες μικρές. Εκτός από το λασπώδη πηλό (3-10), διατηρούνται επίσης τα έντριπτα (3-43, 3-110: εικ. 14) και τα κοινά, που διαφέρουν από τα έρυθρά μόνο κατά το χρώμα και τη συμπαγέστερη σύσταση του πηλού<sup>93</sup>. Νέα κατηγορία, μικρή και αυτή, αποτελούν τα χονδροειδή, κάπως τραχύτερα των κοινών, που προέρχονται από εύτελη σκεύη. Ο πηλός είναι κυρίως μελανός ή μελανωπός, με άμμο, ελάχιστο μαρμαρυγία και αρκετά χαλίκια. Η έξωτερική επιφάνεια γίνεται ανοικτότερη, καστανόφαιη, άδρά εξομαλυσμένη και η έσωτερική έχει ακόμα άμελέστερη διαμόρφωση (3-104: εικ. 14, 3-108: εικ. Β, 3-109). Όπως φαίνεται, πολλά χαρακτηριστικά τους άπαντώνται στα καστανόφαια κοινά, ή ομάδα όμως των μελανών διακρίνεται από το βαθύ καθαρό χρώμα του πηλού και αποχωρίζεται των λοιπών ομοιόχρωμων, για να μελετηθεί ευχερέστερα ή συνέχειά της στις επόμενες φάσεις.

Παράλληλα με τα έρυθρά κοινά, και σε πολύ μικρότερη ποσότητα, παρουσιάζεται ο πηλός Urfirnis. Η κατηγορία έχει όρισμένες ομοιότητες αλλά και προφανείς διαφορές με τα γνωστά Νεολιθικά Urfirnis της Πελοποννήσου και της Βοιωτίας<sup>94</sup>. Ο τοπικός πηλός είναι πολύ καθαρός, με ελάχιστα πολύ μικρά χαλίκια που δύσκολα έντοπίζονται<sup>95</sup> και είναι «λεπτότεχνα» σπογγώτος, φέρει δηλ. λεπτότατες όπες στην επιφάνεια και το σώμα. Στις όρατες επιφάνειες και σε όλο του το πάχος είναι ομοιόχρωμος, έρυθρόξανθος ή έρυθρωπός ως ανοι-

92. Για την κατασκευή βλ. SHEPARD, 1954, 162. Λίγα παρόμοια όστρακα είδα στην κεραμεική της Νεώτερης Νεολιθικής του Φράγγθι.

93. Πρβ. και ομοιότητα με καστανόμαυρα, ιδίως βάσεις 3-70, 3-71.

94. Περιγραφή χαρακτηριστικών της κατηγορίας, KUNZE, 1931, 31-35. WEINBERG, 1937, 500-503. PHELPS, 1975, 124 κέ. VITELLI, 1974, 2 κέ. Η όνομασία Urfirnis διατηρείται άμετάφραστη ως δηλωτικό συνόλου χαρακτηριστικών.

95. Στην Πελοπόννησο και άλλου περιέχει πολλά χαλίκια, PHELPS, έ. ά. VITELLI, έ. ά.

κτός πορτοκαλόχρωμος και φέρει όμοιο άλειφώμα ή άπλή επάλειψη που δέν έχει καλύψει όλες τις όπές. Παρά τά άνθεκτικά τοιχώματα, ή θερμοκρασία κατά τήν όπτηση θά ήταν σχετικá χαμηλή, διότι οί επιφάνειες είναι μαλακές, σάν σκονισμένες, πάντοτε άλαμπεϊς, φθειρόνται και άποβάφουν<sup>96</sup>.

Περί τά δέκα όστρακα (3-112: εϊκ. Β, 3-113, κλπ.), μερικά ως φαίνεται του ίδιου άγγείου, έχουν έξωτερικά καλυφθει με βαφή μελανή εξίτηλη, άλαμπή, διάστικτη από τις όπές του σπογγωτου πηλου<sup>97</sup>. Σε όρισμένα υπάρχουν και έσωτερικά ίχνη βαφής, λεπτότερης και άνοικτότερης, που είναι τόσο φθαρμένη, ώστε να συγγέεται με επάλειψη (3-112)<sup>98</sup>. Η έσωτερική επιφάνεια, τόσο των βαμμένων όσο και όλων των άνοικτων (3-113: εϊκ. 15) είναι όμαλή, χωρίς τους γνωστους τυπικούς κυματισμούς ή τις λεπτότατες γραμμές που διατηρόνται στα κλειστά σχήματα των Urfirnis.

Συνοψίζοντας τά χαρακτηριστικά, παρατηρούμε ότι ό νέος πηλός της Νέας Μάκρης είναι όμοιογενής, σπογγωτός, όμοιόχρωμος με τον τυπικό Urfirnis και φέρει παρόμοια με αυτόν μελανή βαφή, διάστικτη από τις λεπτότατες όπές. Είναι όμως πολύ πιό καθαρός του συνήθους και έχει όπτηθει σε χαμηλότερες θερμοκρασίες, ως φαίνεται χαμηλότερες και των έρυθρών κοινών<sup>99</sup>.

Κύριο στοιχείο της φάσεως 3 άποτελεί ή νέα μορφή άλειφώματος που καλύπτει επιφάνειες όστράκων με λεπτά τοιχώματα και πηλό συμπαγή, πολύ καθαρό, βαθύχρωμο καστανό, χωρίς μαρμαρυγία (3-32: εϊκ. 11, 3-33 και 3-34: εϊκ. 8). Τό άλειφώμα είναι λεπτό, σκληρό, λείο και στιλπνό, άπόλυτα ένοποιημένο με τήν επιφάνεια του πηλου (3-36: εϊκ. Β). Η καλή πρόσφυση φαίνεται να όφείλεται στην έπισταμένη εξομάλυνση της άρχικης επιφανείας, πριν από τήν έπίστρωσή του, με έργαλείο που άφήνει μακρές όριζόντιες ή βραχειές εύκρινεις γραμμές, τυπικές της έντριπτης τεχνικής. Στο έσωτερικό τά ίχνη είναι βαθύτερα και συχνά δημιουργούνται λεπτά χαράγματα. Συχνά επίσης ή όρατή, άλειφωμένη επιφάνεια είναι έντριπτη, και άποκτá έντονότερη στιλπνότητα<sup>100</sup>. Τό χρώμα δέν είναι όμοιογενές και μεταβάλλεται από καστανέρυθρο μέχρι καστανόμαυρο ή μελανωπό, με κηλίδες ή σκιές, αλλά συνήθως είναι πολύ βαθύτερο και σταθερότερο από τό άκαθόριστο των δύο προηγούμενων φάσεων, και πάντως δέν συγγέεται με αυτό.

96. Βλ. παρατηρήσεις VITELLI, 1974, 23-24 και 30-34. Στο στρώμα I-J-C της Λέρνας ... the biscuit is soft and powdery ..., έ. ά. 52.

97. Η μελανή βαφή των Urfirnis περιγράφεται ως άλαμπής σε KUNZE, 1931, 31, WEINBERG, 1962, 181. Βλ. και VITELLI, 1974, 16 και 74 όπου αναφέρεται ότι στο στρώμα I-J-C της Λέρνας υπάρχει Dull monochrome Urfirnis. Ο PHELPS, 1975, 127-128, παρατηρεί ότι ή βαφή γίνεται άλαμπής επάνω σε άμελώς διαμορφωμένη επιφάνεια, αλλά γενικά ή άλαμπής άποτελεί χαρακτηριστικό της Υστερης φάσεως της Περιόδου II. Επίσης άλαμπής είναι στην Εύτρηση και Άλιαρτο, έ. ά. 174-175. Στο Φράγγχι είδα έλάχιστα δείγματα Urfirnis με άλαμπή βαφή, όπως ή έξωτ. όψη τμήματος σκούφου Q554, που φαίνεται ψημένος σε θερμοκρασία χαμηλότερη του συνήθους. Άλαμπής και στο Κουφόβουνο, RENARD, 1989, 99.

98. Αυτό παρατηρείται και σε επόμενες φάσεις.

99. Τήν άπόδοση της όμάδος στην κατηγορία των Νεολιθικών Urfirnis πιστοποίησε κατά τά πρώτα χρόνια της μελέτης μου ό S. Weinberg.

100. Είναι σαφώς διαφορετική κατηγορία από τό red-slip άλλων οικισμών, όπως WEINBERG, 1962, 168. JACOBSEN, 1969, 363. PHELPS, 1975, 76, που άποτελεί πρόδρομη μορφή των Urfirnis, έ. ά. 118-119. Τό άλειφώμα όταν φθαρεί χάνει τή στιλπνότητα ή εξαφανίζεται, αλλά σπανίως άπολεπίζεται όπως στο 3-36: εϊκ. Β.

Κατά τη φάση 3 εμφανίζεται ή κατηγορία της λευκής κεραμεικής<sup>101</sup>. Ο πηλός είναι λευκός ως λευκωπός, από εισηγμένο λευκό καολίνη, και σχημάτιζε άγγεϊα πραγματικά «πάλλευκα»<sup>102</sup>. Η όρυκτολογική του σύσταση προσδιορίστηκε στο δείγμα 3-A και δημοσιεύεται στο Παράρτημα, 2. Πολύ καθαρός, χωρίς ίχνος μαρμαρυγία, είναι άραια σπογγωτός και περιέχει ελάχιστα λευκά ή μελανά χαλίκια. Τα τοιχώματα σχηματίζονται λεπτά, οι επιφάνειες στα δείγματα της 3ης φάσεως είναι λευκές (3-158: εικ. Β), λευκόφαιες (3-124, 3-125) ή κιτρινώλεukes (3-159), με επικρατέστερο χρώμα το λευκό και είναι άπλα εξομαλυσμένες ή φέρουν σκληρό, συμπαγές αλείφωμα. Ένδεικτικό σχήμα διατηρούν το κομμάτι 3-120: εικ. 15 από κλειστό πιθόσχημο και ή υψηλή κωνική βάση 3-158: εικ. Β. Τα λίγα όστρακα, από έξη ως έπτά άγγεϊα, προέρχονται μόνο από το λάκκο 3-A. Την ομάδα αυτή μιμείται προφανώς το 3-118: εικ. Β, με καστανό πηλό που καλύπτεται τελείως κάτω από το κιτρινωπό σταθερό αλείφωμα. Στο 3-160: εικ. 15 το ίδιο αλείφωμα έχει μεταβληθεί σε φαιό. Η εξέτασή του χρειάζεται πολλή προσοχή, γιατί το επιφανειακό έρυθρό χρώμα, λεπτό και διαφανές, είναι κατά πάσα πιθανότητα οξειδωση και φαίνεται σαν βαφή.

Γραπτά όστρακα βρέθηκαν στο μεγάλο λάκκο 3-A και διακρίνονται, όπως συνέβη και στην προηγούμενη φάση, σε δύο ομάδες. Η πρώτη περιλαμβάνει τέσσερα όστρακα από πηλό κοινό καστανό, ασφαλώς έντόπιο. Η εξομαλυσμένη επιφάνεια χρησιμεύει ως βάθος για την έρυθρή ή καστανή βαφή, με την οποία γράφονται λοξές παράλληλες γραμμές (3-116: εικ. 15, 3-117, 3-161: εικ. 15) ή, στον ώμο του 3-48: εικ. 12, σχ. 14, 70, 76, ασύμμετρο πλέγμα<sup>103</sup>. Η χαμηλή ποιότητα της βαφής και ή κακή πρόσφυση στο σώμα του άγγεϊου, όπως έπίσης και ή γραφή της στο σχετικά σκοτεινό βάθος, έχουν αλλοιώσει εξαιρετικά τη διακόσμηση, που μόλις διακρίνεται. Στην ίδια ομάδα πρέπει να ένταχθεί το 3-119: εικ. 15, με πηλό Urfirnis και βαφή έπίσης εξίτηλη. Αντίθετα, στο τμήμα στομίου 3-115: εικ. Β, κατασκευασμένο από πηλό πορτοκαλόχρωμο, λιγώτερο άμμόδη από το συνήθη κοινό και με πολλά λευκά χαλίκια, φέρει στις επιφάνειες ομοιόχρωμο αλείφωμα. Η βαφή, ήδη γνωστή από το 2-17: εικ. Α είναι καστανέρυθη, παχειά, άλαμπής, άποφλοιούμενη, αλλά με έντονο χρώμα και διαγράφει συμμετρικό δικτυωτό, κρεμάμενο από το χείλος<sup>104</sup>.

Η πρώτη εμφάνιση της έγχάρακτης κεραμεικής (εικ. 16, σχ. 9), σημειώνεται στο γέμισμα του λάκκου 2-Γ που, όπως ήδη τονίστηκε, περιλαμβάνει ύλικό δύο φάσεων. Στο μεγάλο λάκκο 3-A βρέθηκαν όκτώ όστρακα με έγχάρακτη διακόσμηση (3-140 έως 3-147). Άλλα πέντε (2-118 έως 2-122: εικ. 7, σχ. 9) είχαν ριφθεί μέσα στο λάκκο 2-Γ και το στιλπνό αλείφωμα, άσχετως διακοσμήσεως ή και σχήματος, τά έντάσσει στη νέα κατηγορία της 3ης φάσεως. Όμοια έργασία και κατασκευή διακρίνεται στο 3-179: εικ. 16, που βρέθηκε άνάμεσα στις πέτρες του λιθόστρωτου δαπέδου 3-B. Στα περισσότερα οι γραμμές των θεμάτων έχουν πλάτος και βάθος 0.001, ένω στα 2-118 και 2-119 ή χάραξη είναι πολύ ρηχή. Οι άποστάσεις μεταξύ των παραλλήλων κάθε όστράκου, πλην των 2-122, 3-140, 3-143, 3-144, είναι θεωρητικά ίσες (0.002-0.004), οι ομάδες λοξών γραμμών με αντίθετη κατεύθυνση ένώνονται κατά το πλείστον με άκρίβεια στις κορυφές τους και γενικά ή συμμετρική άπόδοση των θεμάτων φανερόνει

101. Στη κατηγορία A4, WACE-THOMPSON, 1912, 15, ο πηλός δεν είναι λευκός, αλλά κιτρινωπός. Λευκός είναι στο Σέσκλο, ZERVOS, 1962, εικ. 151. Ο ΘΕΟΧΑΡΗΣ, 1967, 145-146 θεωρεί ότι τα A4 «κατάγονται ασφαλώς από την όλόλευκη κεραμική που θυμίζει πορσελάνη».

102. Η όνομασία δόθηκε από το ΘΕΟΧΑΡΗ, 1973, 57. Ο πηλός αυτός δεν πρέπει να συγγέεται με τους λευκωπούς της Πελοποννήσου, PHELPS, 1975, 125, που δεν είναι ποτέ τελείως λευκοί.

103. Πρβ. WEINBERG, 1962, 175-176, πίν. 56,β, 7-8.

104. Αυτόθι.



ικανοποιητική γνώση της τεχνικής. Από το σύστημα σχεδίασεως συνάγεται ότι δύο όριζόντιες εγγάρκτες γραμμές όρίζουν τη ζώνη διακοσμήσεως, που περικλείει το θέμα, και από αυτές ή ύψηλότερη διαμορφώνει το καμπύλο χείλος σε αύλακωτό. Έκτός από τις γενικές όμοιότητες, όρισμένα όστρακα παρουσιάζουν επί μέρους σχεδιαστικές ατέλειες ή ιδιομορφίες, πολύ χαρακτηριστικές για τα πρώτα στάδια εφαρμογής της εγγάρκτης τεχνικής.

Στό 3-141 τα άκρα των δύο ομάδων παραμένουν ελεύθερα, χωρίς να ένώνονται αντίστοιχα σε γωνίες και φαίνονται σαν δύο άσχετα μεταξύ τους συστήματα λοξών γραμμών αντίθετου κατευθύνσεως. Αν όμως το θέμα είχε και άλλες ομάδες εγγαράξεων, είναι δυνατόν να σκεφθούμε ότι ό τεχνίτης μιμήθηκε το κόσμημα των όμοκέντρων ρόμβων κατά τρόπο άδέξιο και άτελη. Από το περίγραμμα του όστράκου<sup>105</sup> προκύπτει ότι το θέμα κατέρχεται πολύ χαμηλότερα της μεγίστης διαμέτρου του άγγείου και ίσως κατελάμβανε το μεγαλύτερο τμήμα της επιφανείας του.

Στό 3-142: εικ. Β με όκτώ παράλληλες γωνίες, ή ένωση των κορυφών είναι άρκετά άκριβής, αλλά ή σχετική άπειρία του τεχνίτου φαίνεται όχι μόνο στις δύο έξωτερικές πλευρές της δεξιάς ομάδας, που άπολήγουν σαν απλά χαράγματα, αλλά κυρίως στο λανθασμένο ύπολογισμό του πεδίου σχεδίασεως. Αρχικά, ή όριζόντια γραμμή είχε επιφανειακά χαραχθεί λίγο χαμηλότερα της μεγίστης διαμέτρου, στο ύψος της τρίτης εκ των κάτω γωνίας. Τελικά όμως ό τεχνίτης προτίμησε να μεγαλώσει το κόσμημα και να μεταθέσει την όριζόντια γραμμή άκόμη χαμηλότερα<sup>106</sup>, χωρίς να είναι πλέον δυνατόν να άπαλειφθούν τα ίχνη του επιφανειακά χαραγμένου, και όχι άκόμη τυπωμένου, προσχεδίου.

Στά 2-122, 3-140, 3-143, 3-144, τα διαστήματα μεταξύ των λοξών γραμμών είναι σημαντικά άραιότερα του συνήθους (0.015-0.026 στό 2-122) και τα σωζόμενα σημεία δέν μπορούν να συμπληρωθούν ως συνεχείς τεθλασμένες ή ως όμόκεντροι ρόμβοι<sup>107</sup>. Στά δύο τελευταία (3-143, 3-144) ύπάρχει άκόμη ένα μικρό πλαστικό επίθημα, που προφανώς θα άλλοίωνε την ένιαία μορφή του εγγάρκτου κοσμήματος<sup>108</sup>. Ιδιότυπα άραιά θέματα<sup>109</sup> δέν άπαντώνται σε καμία άλλη φάση και ή διάταξη αυτή μπορεί να θεωρηθεί χαρακτηριστικό πιστής μιμήσεως ξένου προτύπου ή πρωιμότητος που προκύπτει από την άδυναμία του τεχνίτου να χαράζει πυκνό κόσμημα.

Τά όστρακα 2-118: εικ. 7 και Β προέρχονται από διαφορετικά σημεία της περιφερείας ένός σκύφου μετρίου βάθους<sup>110</sup> και βρέθηκαν μέσα στο μικρότερο λάκκο. Ό συνδυασμός των γραμμών άποδίδει ομάδες παραπλευρών συμπλεκόμενων γωνιών με κορυφή έφαπτόμενη στην όριζόντια του χείλους. Το περίγραμμα δηλώνει ότι το μικρότερο όστρακο, προέρχεται από χαμηλό σημείο του άγγείου και οι συγκλίνουσες γραμμές του φανερώνουν ίσως το τέρμα του κοσμήματος το όποιο εκάλυπτε όλη την πρακτικώς όρατη έξωτερική επιφάνεια. Το θέμα πιθανόν να άντιγράφει πιστά ή μερικώς γραπτά πρότυπα<sup>111</sup>, αλλά ή χάραξη επί πηλού ύποδη-

105. Η θέση του όστράκου στό σχέδιο είναι συμβατική. Το σφαιρικό πιεσμένο περίγραμμα μεγ. διάμ. 0.14 ύποδηλώνει σκύφο τύπου WEINBERG, 1937, εικ. 12 και 13.

106. Ό μεγάλος άριθμός των πλευρών και το μήκος αυτών σημαίνει ότι σχημάτιζαν συνεχείς τεθλασμένες. Άκμή της εγγαράξεως σώζεται στην κάτω πλευρά του όστράκου και άποδίδεται στό σχέδιο με παχύτερη όριζόντια γραμμή.

107. Βλ. και THEOCHARIS, 1956, πίν. 4:20.

108. Παρόμοιος συνδυασμός ύπάρχει και στη γραπτή κεραμική, βλ. PHELPS, 1975, πίν. 3:1.7. WEINBERG, 1962, πίν. 57a, 12. Στό 3-143: εικ. 16 ή κοιλότητα της επιφανείας δηλώνει μάλλον άπόφωση, διότι τά επίθηματά ήταν συνήθως προσκολλημένα επιφανειακά.

109. Πρβ. BLEGEN, 1975, 267, 274-275, πίν. 60:N20, 64:2. PHELPS, 1975, 113, εικ. 3:3, 6, 15.

110. Πρβ. τύπο ε. ά., εικ. 12:8 ή 11 με στενώτερη διάμετρο.

111. Πρβ. ΣΩΤΗΡΙΑΔΗΣ, 1908, εικ. 1 και 9. WEINBERG, 1962, πίν. 55c.

λώνει τεχνίτη έμπειρο και ικανό. Με τη ρηχή τεχνική, σπάνια για την εποχή, αποφεύγεται ή φθορά της επιφανείας γύρω από τα ευαίσθητα σημεία της διασταυρώσεως των γραμμών και δέν αποκλείεται ολόκληρη ή διακόσμηση να είχε αρχικά διαγραφεί επί του άγγείου με επιφανειακά χαράγματα. Πάντως χάραγμα προσχεδίου διακρίνεται μόνο επάνω στην κυρτή επιφάνεια του χείλους<sup>112</sup> και φέρεται παράλληλα προς την τελική, βαθύτερη οριζόντια γραμμή. Ούτως ή άλλως, παρόμοια θέματα άπουσιάζουν τελείως από τις επόμενες φάσεις και είναι προφανές ότι οι τεχνίτες απέφευγαν συστηματικά την εκτέλεση διασταυρούμενων έγχαραξέων<sup>113</sup>. Η ίδια ρηχή τεχνική διακρίνεται ακόμη στο άκρο του όστράκου 2-119, με παρόμοια κατασκευαστικά χαρακτηριστικά προς το προηγούμενο (σύσταση πηλού, χρώμα και διαμόρφωση επιφανείας), αλλά το περιγράμματά του δηλώνει σχήμα τελείως διαφορετικό<sup>114</sup>.

Το 3-147 ανήκει στην κατηγορία άμμόδους πηλού και προέρχεται από το σώμα κλειστού άγγείου. Με τη φθορά της εξωτερικής επιφανείας οι γραμμές φαίνονται να είναι πολύ ρηχές και μεταξύ τους ασύνδετες, ενώ αρχικά, όρισμένες τουλάχιστον, πιθανόν να ήταν ένωμένες στις γωνίες σχηματίζοντας όμόκεντρους ρόμβους με στικτό σταυρό στην κεντρική επιφάνεια. Οι στιγμές έχουν μεγάλη σχετικά διάμετρο (0.006) και τομή κυλινδρική, όπως και σε άλλα πρώιμα δείγματα, άνοιγμένες ίσως με διαφορετικό μέσον ή εργαλείο από τις μεταγενέστερες. Τα υπόλοιπα όστρακα (2-120, 2-121, 3-145, 3-146, 3-179) διατηρούν μικρό ως ελάχιστο τμήμα της διακοσμήσεως. Τα δύο πρώτα (2-120, 2-121: σχ. 9, 74) μεγωνιώδη κάμψη της γάστρας και εύρυνόμενο στόμιο, δύσκολα παραβάλλονται με γνωστούς τύπους του Έλλαδικού χώρου από την Αρχαιότερη και Μέση Νεολιθική<sup>115</sup>, ενώ στην Ανατολή ή μορφή τους φαίνεται να είναι κοινή. Πλησιέστερο σχήμα άποδίδει άγγείο από το στρώμα 2-B του Can Hasan<sup>116</sup>, σύγχρονο προς το τέλος της Αρχαιότερης Νεολιθικής στην Ελλάδα<sup>117</sup>, που συνδυάζει παρόμοια γραπτή διακόσμηση με κακότεχνους και άτελεις όμόκεντρους ρόμβους. Το ίδιο διακοσμητικό θέμα και σε παρόμοιο σχήμα άγγείου άπαντάται έγχάρακτο γεμισμένο με λευκό πηλό στην επόμενη φάση<sup>118</sup> Can Hasan 2-A.

Έπανερχόμενοι στην άδιακόσμητη κεραμική παρατηρούμε ότι ή πολύ μικρή ομάδα που βρέθηκε στο λάκκο 2-Γ, στο δάπεδο 3-B και στην έπίχωση του τομέα III A δέν περιλαμβάνει όλες τις κατηγορίες του λάκκου 3-A. Από αυτήν άπουσιάζουν τα πορτοκαλόχρωμα, τα κα-

112. Λόγω της καμπυλότητος ή γραμμή αυτή μόλις φαίνεται στη φωτογραφία και από το σχέδιο παραλείφθηκε για να μη μειωθεί ή καθαρότητά του.

113. Τα όστρακα 2-118: εικ. 7 και Β, σχ. 9 και 8-87: εικ. 40 και Ε, σχ. 40 με όμοιο θέμα, είναι τα μόνα στη Νέα Μάκρη με διασταυρούμενες έγχαραξεις. Βλ. και THEOCHARIS, 1956, εικ. 24-26, 41, πίν. 4-7. Πρβ. BLEGEN, 1975, πίν. 65:13. Από άλλες περιοχές υπάρχουν γενικά λίγα δείγματα, όλα της Νεώτερης Νεολιθικής. Βλ. ΤΣΟΥΝΤΑΣ, 1908, πίν. 17:4,6. HOOD, 1981/2, εικ. 114:11,13, 115:25 ενώ στο άρ. 408, εικ. 112:24, πίν. 41, ή μία ομάδα γραμμών φέρεται συνεχής και ή συγκλίνουσα διακόπτεται πρό των έγχαραξέων. Όμοιως ΧΟΥΡΜΟΥΖΙΑΔΗΣ, 1977, εικ. 5, 6, 17, 18.

114. Ό τύπος υπάρχει στη Λέρνα, PHELPS, 1975, εικ. 14:15 και στο δεύτερο στρώμα του Άγ. Πέτρου, EFSTRATIOU, 1985, εικ. 6:3, 8:2.

115. Πρβ. σκύφος με εύρυνόμενο στόμιο από την Πελοπόννησο, PHELPS, 1975, 80, 134-135, εικ. 12:1 και από τη Θεσσαλία, MILOJICIC, 1971, 9-10, 12. Μεγαλύτερη όμοιότης με γραπτό Άγ. Πέτρου, EFSTRATIOU, 1985, εικ. 7:2.

116. FRENCH, 1962, 37, εικ. 7:4.

117. Τόσο κατά τις παλαιότερες, όσο και τις πρόσφατες ραδιοχρονολογήσεις πιστοποιείται χρονική σύμπτωση, βλ. THOMAS, 1967, 22 πίν. 1:6α και 7α, COLEMAN, 1992, II, 206, εικ. 4 και MELLINK, 1992, II, 172, πίν. 2.

118. FRENCH, 1962, εικ. 5:13. Πρβ. HOOD, 1981/2, 231.

στανόφαια και τὰ λευκά, ἐνῶ τὰ καστανόμαυρα (3-164) και τὸ στιλπνὸ ἀλείφωμα (3-171) κατασκευάζονται ἀπολύτως ὁμοία με τὰ λοιπὰ. Μικρὴ ἀλλὰ αἰσθητὴ διαφορά σημειώνεται στὸν κοινὸ ἐρυθρὸ πηλὸ, ποὺ δὲν εἶναι σπογγωτὸς και περιέχει ἀρκετὴ ποσότητα μαρμαρυγία (3-164), ἐνῶ σὲ ἄλλες ὁμάδες, με παχύτερα τοιχώματα, ἐφαρμόζεται ἡ «ραβδωτὴ» διαμόρφωση (2-109, 3-173). Τὰ μελανὰ εἶναι γενικὰ λεπτότεχνα με ἐπιφάνειες λαμπυρίζουσες ἀπὸ τὸν πλούσιο μαρμαρυγία. Πηλὸς Urfinis ἐντοπίζεται σὲ μερικὰ ὄστρακα ἐνὸς πιθανῶς ἀγγείου και σὲ τρία ὀλόβαφα ἐρυθρά (2-108: εἰκ. 7 ἐξωτ. και ἐσωτ., εἰκ. Β). Ἡ «βαφή», ζωηρὴ, ἐρυθρὴ, ἀλαμπής, ἀποφλοιούμενη και χωρὶς τὶς τυπικὲς ἐπιφανειακὲς ὀπές, φαίνεται νὰ εἶναι οὐσιαστικὰ τὸ ἀλείφωμα ποὺ ἀπαντᾶται περιορισμένα στὴν Πελοπόννησο (low lustre red slip)<sup>119</sup>. Ἀπὸ τὶς παρατηρήσεις αὐτὲς συνάγεται ὅτι ἡ κεραμεικὴ τοῦ τομέα III A ταυτίζεται μὲν τυπολογικὰ με τὴ φορητὴ ἐπίχωση τοῦ λάκκου 3-A, ἀλλὰ δὲν περιλαμβάνει ὅλα τὰ στοιχεῖα οὔτε ὅλες τὶς νέες κατηγορίες. Ἡ ἀπουσία τους θεωρεῖται πολὺ φυσικὴ, γιατί ἡ διαφορά ὄγκου μεταξύ τῶν δύο ὁμάδων εἶναι πράγματι πολὺ μεγάλη. Ἀντίθετα, θὰ πρέπει νὰ εἴμαστε ἰδιαίτερα προσεκτικοὶ στὴ διατύπωση ἄλλων σκέψεων και σὲ ὅποιαδήποτε ἀπόπειρα συναγωγῆς οὐσιωδῶν συμπερασμάτων ποὺ θὰ προέκυπταν ἀπὸ τὴν ἀπουσία ὀρισμένων δειγμάτων κεραμεικῆς.

## Σχήματα

Ἡ τυπολογικὴ κατάταξη και μελέτη τῶν σχημάτων τῆς τρίτης φάσεως εἶναι ἀρκετὰ δύσκολη. Τὸ σημαντικὸ ποσοστὸ τῶν ἀκαθορίστου μορφῆς στομιῶν, ὅπως ἐπίσης ἡ φθορὰ τῆς ἐπιφανείας σὲ πολλὰ χεῖλη και σὲ ὅλα τὰ πορτοκαλόχρωμα, περιορίζουν στὸ ἐλάχιστο τὴ δυνατότητα σχεδιάσεως και μελέτης τοῦ ἀκριβοῦς περιγράμματος. Παρατηρήσεις προκύπτουν ἀπὸ τὰ δείγματα κυκλικοῦ στομίου καλῆς διατηρήσεως και, φυσικὰ, ἀπὸ ἄλλα στοιχεῖα τῶν ἀγγείων.

Ἡ κεραμεικὴ τοῦ λάκκου 3-A μπορεῖ νὰ χαρακτηρισθεῖ ὡς κοινὴ, συνήθους οἰκιακῆς χρήσεως. Οἱ περισσότερες κατηγορίες, ἐρυθρά, πορτοκαλόχρωμα, καστανόφαια, τραχεῖα, ἐν μέρει δὲ και τὰ μελανὰ, ἔχουν τοιχώματα πάχους 0.005 ἢ περισσότερο και ἐπιφάνειες ἐξομαλυσμένες χωρὶς ἰδιαίτερη προσοχή. Ὅλες γενικὰ παρουσιάζουν πολλὰ περιγράμματα ποὺ κλείνουν στὸ στόμιο, κυρτὰ ὡς κωνικά, και ἀπολήγουν σὲ χεῖλος καμπύλο, λεπτυνόμενο ἢ και προέχον (σχ. 11). Μεταξὺ τῶν κοινῶν (3-3: εἰκ. 8, 3-4, 3-16 κλπ.) διακρίνεται τὸ 3-17: εἰκ. 8, σχ. 11, 67, ποὺ φέρει στὸ χεῖλος πρωτόγονη διακόσμηση με τυπωμένες νυχιές. Ὀλόκληρο τὸ περίγραμμα μαζί με τὸν πυθμένα διατηρεῖ ὁ σκύφος 3-32: εἰκ. 11, σχ. 13, ποὺ ἔχει λεπτότατο τοίχωμα και φέρει συγχρόνως δύο ἀπὸ τὰ νέα στοιχεῖα τῆς φάσεως 3, τὸ λεπτὸ στιλπνὸ ἀλείφωμα και τὴν ἡμισφαιρικὴ ἀπόφυση. Ἀπὸ τὸ ἀπίοσχημο 3-22, εἰκ. 10, σχ. 13, 70 σώζεται ἐπίσης ὀλόκληρο τὸ περίγραμμα και ἀπὸ τὶς διαστάσεις του συνάγεται ὅτι θὰ ἦταν πράγματι μεγαλύτερο τοῦ μέσου τύπου. Τὸ ἴδιο περίπου σχῆμα φαίνεται νὰ ὑπάρχει σὲ λίγα μικρότερα ἀγγεῖα (3-52: σχ. 11) ποὺ παραβάλλονται με πιθοειδῆ τῆς Πελοποννήσου<sup>120</sup>.

Τὰ καστανόμαυρα με τὰ τυποποιημένα τεχνικὰ χαρακτηριστικὰ τους, ἔχουν στόμιο κυκλικὸ και πιθανὸν ὀρισμένα νὰ στηρίζονται σὲ δακτυλιόσχημες βάσεις (3-72 και 3-73: σχ. 16). Ὅλα τὰ ὄστρακα τῆς κατηγορίας αὐτῆς ἀπὸ τὸ λάκκο 3-A παρουσιάζουν μικρὴ ὡς ἐντονη κλίση στομίου πρὸς τὰ μέσα, τοίχωμα στὸ ἄνω μέρος κωνικὸ και διάμετρο ἀρκετὰ μεγάλη, ἀπὸ 0.18-0.26. Τὸ χεῖλος εἶναι καμπύλο, ἢ σχηματίζει ἐσωτερικὰ διόγκωση ποὺ μπορεῖ νὰ

119. PHELPS, 1975, 76-77. JACOBSEN, 1969, 363. Τοῦ ἰδίου, 1973, 264.

120. HOLMBERG, 1944, εἰκ. 62b.

είναι μικρή ως εμφανέστατη (3-25 έως 3-28: σχ. 11). Η χαρακτηριστική διαμόρφωση προκύπτει από τη λεπτυνόμενη απόληξη χείλους, που συνδυάζεται συχνά με τοίχωμα παχύτερο στο στόμιο.

Τά ασύμμετρα παρουσιάζουν ποικίλες μορφές περιγράμματος, που οφείλονται κυρίως στη μεταβολή κλίσεως του τοιχώματος από σημείου σε σημείο. Το στόμιο σχηματίζει συνήθως επιφάνεια οριζόντια και περίγραμμα τοιχώματος κωνικό, με έλαφρά ως έντονη κλίση προς τα μέσα. Στο 3-16: εικ. Β ή άκτινα καμπυλότητας είναι περίπου 0.12 και σημαίνει ότι προέρχεται από το ευρύ τμήμα της έλλειψως του στομίου. Μεταβαλλόμενη κλίση έχει το στρεβλό όστρακο 3-2: σχ. 10, 69 από βαθύ επίσης άγγείο, που φαίνεται να ανήκε σε μεγάλο άνοικτο σκύφο ή λεκάνη. Παρά το μέγεθος, ή άκτινα καμπυλότητας του συγκεκριμένου όστράκου είναι 0.08 και τουτο σημαίνει ότι προέρχεται από στενότερο σημείο της έλλειψως. Από τη σύνθεση των στοιχείων αυτών<sup>121</sup> προκύπτει ένα γενικό σχήμα μεγάλου σκεύους με τοίχωμα κυρτό περί το ευρύ τμήμα του στομίου και άνοικτο, με κλίση προς τα έξω στο στενότερο σημείο, σε αυτό που θα χρησίμευε ως περιοχή κενώσεως του σκεύους, δηλ. ως «προχοή»: σχ. 69. Το έλλειπτικό σχήμα φαίνεται καλύτερα στο πλατύτερο όστρακο 3-38: σχ. 10, του οποίου κάθε άκρο παρουσιάζει όχι μόνο διαφορετική κλίση, αλλά και διαφορετικό περίγραμμα.

Σκύφους με κατακόρυφο στόμιο αποδίδουν άλλα όστρακα κοινής κεραμεικής (σχ. 11). Το 3-80: εικ. 12 σχηματίσθηκε με προέχον χείλος, όπως το 3-3: εικ. 8, και στο μέσον περίπου της γάστρας του τοποθετήθηκε γλωσσοειδές επίθημα, όμοιο με συμπαγή άγκυλη απόφυση. Κατά το σχήμα φαίνεται να αντιγράφει άλλα καλύτερης ποιότητας έντοπια σκεύη, όμοια με το πολύ ευρύτερο φαιό έντριπτο 3-79: εικ. 12, σχ. 67, που φέρει κανονική άγκυλη απόφυση. Άποκολλημένη από τη ρίζα της, ή απόφυση αυτή φανερώνει ότι δεν τοποθετείται επιφανειακά, όπως τα επίθημα, αλλά εισέρχεται σε αντίστοιχη κοιλότητα του τοιχώματος για να συνδεθεί στερεότερα<sup>122</sup>. Άλλη κυκλική κοιλότητα σε ύψηλότερο σημείο του όστράκου δείχνει ακόμα ότι ο τεχνίτης την τελευταία στιγμή μετατόπισε την απόφυση. Άπλούστερο και άτεχνο είναι το 3-13. Λίγο κλειστό στόμιο σχηματίζουν τα όστρακα 3-81: σχ. 11, 67, 3-85, από τραχύ πηλό με κάθετες τοξωτές αποφύσεις, τοποθετημένες κάτω ακριβώς από το χείλος, σύμφωνα με τοπική συνήθεια<sup>123</sup>. Το δεύτερο όπως και το 3-149: εικ. 15 ανυψώνεται προς δύο κατευθύνσεις, αλλά ίσως οί διαφορές να οφείλονται σε άμελη κατασκευή του χονδροειδούς άγγείου.

Επικρατέστερη λεπτότεχνη κεραμεική της φάσεως 3 είναι ή νέα κατηγορία με στιλπνό άλειψωμα. Τά όστρακα είναι γενικά λίγα, αλλά φαίνεται να προέρχονται από άγγεία συμμετρικά με κυκλικά στόμια. Το 3-32: εικ. 11, σχ. 13, 68 σώζει πλήρες περίγραμμα και τά χαρακτηριστικά του αναγνωρίζονται σε έπί μέρους δείγματα. Όλα ανήκουν σε άγγεία με στόμιο ευρύ (σχ. 12) διαμέτρου περίπου 0.25 (3-1: σχ. 68), περίγραμμα κυρτό και χείλος συνήθως τονισμένο (3-31, 3-35, 3-42 κλπ.). Τά δύο καλύτερα (3-33 και 3-34: εικ. 8, σχ. 12) με σημαντική διαφορά πάχους μεταξύ τους, έχουν κοινό στοιχείο το ταινιωτό χείλος. Παρά το μεγάλο σχετικά μέγεθος, ή ύψηλή ποιότητα του πηλού και των λοιπών τεχνικών στοιχείων δείχνουν έπιμελημένη κατασκευή. Το ταινιωτό χείλος χρησιμοποιείται ευρύτατα στην Άρχαιότερη Νεολιθική της Θεσσαλίας, ενώ στη νοτιότερη Έλλάδα είναι πάντοτε σπάνιο και άπουσιάζει

121. Το σχέδιο αποδίδει την περισσότερο χαρακτηριστική κλίση των όστράκων.

122. Βλ. αποφύσεις 3-126: εικ. 14, 3-129 και άλλες άκατάγραφες.

123. Στην Πελοπόννησο και Εύβοια τοποθετούνται χαμηλότερα ή στην κοιλία, PHELPS, 1975, 98, 157-158. ΣΑΜΨΩΝ, 1981, 74, εικ. 27. Στη Θεσσαλία δεν υπάρχουν.

τελείως από την κεραμεική Urfirnis<sup>124</sup>. Στο υλικό της Νέας Μάκρης αποτελεί νέο στοιχείο της φάσεως 3 και η προτίμησή του στη λεπτότεχνη κεραμεική θα πρέπει ασφαλώς να συνδέεται με το στερεότυπα αύλακωτο χεῖλος τῶν ἐγγάρων<sup>125</sup>.

Στά μελανά (σχ. 12) διακρίνεται κυρίως ὁ χαρακτηριστικός τύπος τοῦ ρηχοῦ σκύφου με ἡμισφαιρικό χαμηλὸ ἐπίθημα (3-37: σχ. 68) ποῦ τώρα φαίνεται νὰ στηρίζεται σὲ δακτυλιόσχημη βάση. Μελανὸ με λεπτὰ τοιχώματα καὶ εὐρύ, σχεδὸν κυλινδρικό στόμιο εἶναι τὸ 3-43. Κατὰ τὸ σχῆμα καὶ τὴν κατασκευὴ παραβάλλεται μετὰ τὸ 2-73: σχ. 6 καὶ δίνει μίαν ἰδέαν τοῦ μεγέθους τῶν λεπτῶν ἀγγείων. Ἄλλα μελανά, ὅπως τὸ 3-23: εἰκ. 8 ἔχουν χαρακτηριστικὰ κοινῆς κεραμεικῆς καὶ δὲν διαφέρουν οὐσιαστικά ἀπὸ τὰ καστανά 3-4 καὶ 3-17: σχ. 11. Γενικά πάντως καὶ σ' αὐτὴ τὴν κατηγορία τὰ περισσότερα στόμια παρουσιάζουν κλίση πρὸς τὰ μέσα, ἔστω καὶ μικρῆ.

Τὰ ρηχὰ ἀνοικτὰ σκεύη (σχ. 12), ὅπως ὁ σκύφος 3-11, εἶναι πολὺ λίγα, ἐνῶ ἀντίθετα στὴν Πελοπόννησο καὶ Θεσσαλία εἶναι κοινά. Στὸν οἰκισμό, μετὰ τὴ μεγάλη χρῆση τους κατὰ τις δύο πρώτες φάσεις, διατηροῦνται τώρα μόνο γιὰ «πολυτελεῖ» σκεύη. Τὸ 3-10 κατασκευάσθηκε σχεδὸν κατ' ἐξαίρεση ἀπὸ λασπώδη πηλὸ, πλησιάζει τὸ σχῆμα τοῦ κηλιδωτοῦ 2-33: σχ. 3 καὶ μοιάζει με σκύφους τῆς Πελοποννήσου, ἢ με σχετικὰ εὐρύτερο δείγμα τῆς Ἐλάτειας<sup>126</sup>. Τὸ 3-8 διατηρεῖ τὴ μορφή καὶ ποιότητα τοῦ κηλιδωτοῦ, ὁμοιο σχεδὸν μετὰ τὸ 2-30: σχ. 3 καὶ ταυτίζεται κατὰ τὸ σχῆμα μετὰ ἀγγεῖο ἀπὸ τὸ στρῶμα τῶν χαλίκων τῆς Λέρνας<sup>127</sup>. Τὸ 3-9 ἀπὸ ἱριδίζοντα σκύφο, ὁμοιο στὸ περίγραμμα μετὰ τὸ 1-6: σχ. 1, εἶναι πολὺ μικρὸ καὶ, γιὰ νὰ μὴν ὑπερβάλλουμε στὴν ἐκτίμηση τῆς ἀξίας του, σημειώνεται ὅτι μπορεῖ νὰ εἶχε ἀναμειχθεῖ σὲ νεώτερα χῶματα. Στά ρηχὰ ἀνοικτὰ προστίθεται ἀκόμα τὸ μελανὸ 3-37, ποῦ μόλις σχολιάσθηκε. Τελείως διαφορετικὸ εἶναι τὸ παχὺ ὄστρακο 3-20 ἀπὸ εὐρύτατο ρηχὸ καὶ τραχὺ σκεῦος μετὰ χεῖλος ταινιωτό, ποῦ φαίνεται νὰ μοιάζει σὲ ὅλα τὰ χαρακτηριστικὰ μετὰ τις λεκάνες τῆς Θεσσαλίας<sup>128</sup>. Ὅρισμένα μεγάλα εὐρύστομα μετὰ τοιχώματα κατακόρυφα (3-6) ἢ ἀνοικτὰ σὲ σχῆμα κάδου (3-18, 3-130: σχ. 11) ἀνήκουν στὰ χονδροειδῆ.

Ἰδιότυπο σχῆμα μέσα στὰ ἐντόπια ἀγγεῖα ἔχει τὸ λεπτὸ χεῖλος 3-125: σχ. 12, μετὰ ἐντονη κλίση πρὸς τὰ ἔξω. Παρὰ τὸ φαιὸ χρῶμα του, θὰ πρέπει νὰ θεωρηθεῖ ὡς πάλλευκο ποῦ μετέβαλε χρῶμα κατὰ τὴν ὀπτηση. Τὸ περίγραμμα εἶναι γνωστὸ ἀπὸ ἄλλες περιοχές, μελανὸ ἀπὸ τὸν Ὀρχομενὸ, παρόμοιο ἐρυθρὸ ἀπὸ τὴν Εὐβοία καὶ εὐρύτερο ἀπὸ τὴν Πελοπόννησο<sup>129</sup>. Ἄλλη μορφή παρέχει τὸ ἐπίσης λευκὸ 3-159: σχ. 12 μετὰ παχειὰ στερεὰ τοιχώματα ἀνοικτῆς λεκάνης, ὅπως ἦταν ἡ 1-9: σχ. 1.

Τὸ σχῆμα τῶν λαιμῶν παρουσιάζει ποικίλες μορφές καὶ δύο εὐδιάκριτους τρόπους κατασκευῆς. Τὰ ἀγγεῖα ἀνήκουν κυρίως στὶς κατηγορίες ἐρυθρὰ ἢ καστανά κοινά, ποῦ περιλαμβάνονται

124. Στὴν Πελοπόννησο ἀπαντᾶται ὡς κατάλοιπο τῆς Ἀρχαιότερης Νεολιθικῆς, PHELPS, 1975, 154, εἰκ. 14:3. Ὑπάρχει ὁμοίως στὰ Urfirnis Ὀρχομενοῦ σὲ σκύφους μετὰ κυρτὸ περίγραμμα στομίου, KUNZE, 1931, 32, εἰκ. 32.

125. Ἡ κατασκευὴ τῶν δύο τύπων εἶναι διαφορετικῆ, πλαστικῆ-ἐγγάρων, ἀλλὰ ἡ ὀπτικὴ ἀπόδοση περιήτου ἢ ἴδια. Τὸ ταινιωτό χεῖλος ἀποτελεῖ Θεσσαλικὸ χαρακτηριστικὸ τῆς Ἀρχαιότερης Νεολιθικῆς, ποῦ διατηρεῖται καὶ στὴν ἀρχὴ τῆς Μέσης, στὸν πρώτο ρυθμὸ Σέσκλου, MILOJČIĆ, 1971, 54-55, πίν. 7-10. MOTTIER, 1981, 37, πίν. 1 καὶ Α.

126. PHELPS, 1975, εἰκ. 12, κυρίως 12:4. WEINBERG, 1962, εἰκ. 6:2.

127. PHELPS, 1975, εἰκ. 12:8.

128. MILOJČIĆ, 1971, πίν. 9:12. MOTTIER, 1981, πίν. 12:20. Πρβ. FRENCH, 1972, εἰκ. 20:7 ἀπὸ τὴ Σουβάλα.

129. KUNZE, 1931, εἰκ. 3b. ΣΑΜΨΩΝ, 1981, εἰκ. 18:61. PHELPS, 1975, εἰκ. 13:5. Βλ. καὶ EVANS-RENFREW, 1968, εἰκ. 40:6, 50:15-17.

νουν και τὸ μεγάλο γραπτὸ τεμάχιο 3-48: εἰκ. 12, σχ. 14, τὰ πορτοκαλόχρωμα καὶ τὰ Urfirnis. Τὰ μελανὰ καὶ τὸ «στιλπνὸ ἀλείφωμα» δὲν κατασκευάζονται μὲ λαιμούς, διότι ὡς λεπτότεχνα δὲν ἦταν κατάλληλα γιὰ κοινὴ χρῆση. Παρὰ ταῦτα, ὑπάρχει τουλάχιστον ἓνα πάλλευκο (3-120: εἰκ. 15), ἀσφαλῶς κλειστό.

Ἡ παλαιὰ μορφή τοῦ μετρίου ὡς χαμηλοῦ κυλινδρικοῦ λαιμοῦ (σχ. 14) γνωστὴ ἤδη ἀπὸ τῆ φάση I, διαπιστώνεται σὲ μερικὰ δείγματα μὲ στόμιο κυκλικό. Ὁ λαιμὸς κατασκευάζεται σὲ ὄλο του τὸ ὕψος ἰσοπαχῆς, ἢ λεπτύνεται, ὄχι στὸ χεῖλος ὡς θὰ ἀνεμένετο, ἀλλὰ στὴ ρίζα. Συχνὰ μάλιστα φαίνεται ὡς νὰ ἔχει κατασκευασθεῖ συγχρόνως μὲ τὸ σῶμα, στὴν προέκταση τοῦ ὄμου του (2-104 καὶ 2-105: σχ. 10, 3-41: σχ. 14, 70, 3-61: σχ. 14). Κατὰ τὴ διαδρομὴ τῆς περιφέρειας, τὸ περίγραμμα τῶν ἀσυμμέτρων μεταβάλλει κλίση καὶ ἡ γενικὴ μορφή μένει ἀκαθόριστη. Ἔτσι, στὴ συμπλήρωση τοῦ 3-39: σχ. 15, ὁ λαιμὸς σχεδιάστηκε κατακόρυφος. Πολύ ἐνδεικτικὴ εἶναι ἡ σημειούμενη παραλλαγὴ τοῦ περιγράμματος στὰ δύο τμήματα τοῦ ἴδιου λαιμοῦ 3-59 καὶ 3-60, μαζί μὲ τὴ «λογικὰ» ἀντίστροφη διάπλαση τοῦ τοιχώματος ποῦ λεπτύνεται πρὸς τὴ ρίζα τοῦ λαιμοῦ. Στους κυλινδρικοὺς ἀνήκει ὁ 3-45, κατασκευασμένος ἀνεξάρτητα, ὅπως διαπιστώνεται ἀπὸ τὴν ἐσωτερικὴ γωνία στὸ σημεῖο συγκολλήσεως τοῦ στὸν ὄμο<sup>130</sup>. Πολύ ὑψηλότερος κύλινδρος παχυνόμενος πρὸς τὴ ρίζα σχηματίζει τὸν 3-49, σχ. 70 τῆς νέας ποιότητος Urfirnis<sup>131</sup>. Ἡ ἀνεξάρτητη διάπλαση τοῦ λαιμοῦ ἀπὸ μία ἰδιαίτερη ταινία πιστοποιεῖται ἀπόλυτα στὸν εὐρύτατο, ὑψηλὸ 3-50, ποῦ ἔχει ἀποκολληθεῖ ἀπὸ τὸν ὄμο καὶ στὸν κυρτὸ 3-44 μὲ ἐμφανῆ ἐγκοπὴ στὸ σημεῖο ἐνώσεως<sup>132</sup>.

Παράλληλα πρὸς τὸ γνωστὸ, ἀρχαῖκὸ τύπο ἐμφανίζεται τώρα ἡ κοινὴ καὶ ἐπικρατοῦσα μορφή μὲ τοίχωμα τριγωνικῆς τομῆς, δηλ. τοίχωμα παχύτερο πρὸς τὴ ρίζα ἢ ἀπλῶς λεπτόνομο στὸ χεῖλος (σχ. 14). Συχνὰ τὸ περίγραμμα διαγράφει ἐξωτερικὰ πολὺ ἐλαφρὰ κυρτὴ καμπύλη, σὰν νὰ σχηματίζει «ἐνταση» στὸ τοίχωμα. Στὸ ἐσωτερικὸ εἶναι εὐθὺ (3-46, 3-54, 3-55) ἢ κοῖλο (3-56, σχ. 70) ἀλλὰ σὲ κάθε ὄψη ἢ κορυφὴ τῆς καμπύλης σχηματίζεται σὲ διαφορετικὸ ὕψος. Αὐτὴ ἡ ἔλλειψη ἀντιστοιχίας ἀποδίδει σχέδιο μὲ περίγραμμα κυματιστό, ἐνῶ ὀπτικά στὸ ἴδιο τὸ σκεῦος οἱ ἐναλλασσόμενες καμπύλες μένουν ἀπαρτήρητες. Ἀπὸ τὴν ἐξέταση τῶν ὀστράκων διαπιστώνεται ὅτι ἡ διαφορὰ πάχους δὲν ὀφείλεται σὲ ἐνιαῖα κατασκευασμένο κύλινδρο τριγωνικῆς τομῆς, ὅπως στὸν Urfirnis 3-49, ἀλλὰ σὲ πρόσθετη ἐνίσχυση. Στὴν ἀρχικὰ ἰσοπαχῆ κυλινδρικὴ ταινία ἐπικολλᾶται ἐσωτερικὰ ἢ ἐξωτερικὰ ἐπένδυση, ἢ ὁποία συχνὰ κατέρχεται μέχρι τῆς ἀρχῆς τοῦ ὄμου καὶ ἐνοποιεῖ τὰ δύο τμήματα. Ἡ προσθήκη αὐτῆ, ἀναλόγως τῆς ἰκανότητος καὶ ἐπιδεξιότητος τοῦ τεχνίτου, ἀποδίδει περίγραμμα συμμετρικό, μὲ εὐθύγραμμο (2-103: σχ. 10) ἢ καμπύλο τοίχωμα καὶ ἄλλοτε κυματιστό (3-48: σχ. 14, 70). Ἐσωτερικά, στὴ σύνδεση τοῦ λαιμοῦ μὲ τὸν ὄμο, διαγράφεται καμπύλη ἢ γωνία.

Ὁ νέος τρόπος συνδέσεως τῶν λαιμῶν παρατηρεῖται σὲ ὄλους τοὺς τύπους (σχ. 14) οἱ ὅποιοι σχηματίζονται μὲ ὕψος μέσο, κυλινδρικοί (3-21, 3-48, 3-54, 3-58, 3-62) ὅπως στὴν Πελοπόννησο ἢ, συνηθέστερα, λίγο (3-55) ὡς περισσότερο χωνοειδεῖς (3-46, 3-56) κατὰ τὸ λεγόμενο Βοιωτικὸ τύπο<sup>133</sup>. Ἐξαιρετικὰ μεγάλος εἶναι ὁ κυλινδρικός 3-21: εἰκ. 9, σχ. 14, 70. Ἀκόμα ὁμως καὶ ὁ πολὺ χαμηλὸς 3-127 ποῦ θὰ μπορούσε νὰ κατασκευασθεῖ στὴ συνέχεια τοῦ σώματος ὡς γωνιώδες στόμιο, σχηματίζεται ἀνεξάρτητος καὶ προστίθεται ἢ ἐπένδυση, ἢ ὁποία προσκολλᾶται ἐξωτερικὰ στὸν ὄμο τοῦ κλειστοῦ ἀγγείου 3-128: εἰκ. 12. Ἡ διαπί-

130. Τύπος PHELPS, 1975, εἰκ. 20:1.

131. VITELLI, 1974, εἰκ. 137a.

132. Ἐ. ἀ., εἰκ. 147c. Πρβ. ΣΑΜΨΩΝ, 1981, εἰκ. 22:124.

133. PHELPS, 1975, 88, 145. Πρβ. VITELLI, 1974, 52.

στώση όμως ότι ή «κυματιστή» ή «τριγωνική» τομή εμφανίζεται για πρώτη φορά μέσα στις επιχώσεις της φάσεως 3, προσδίδει στη νέα τεχνική χρονολογική αξία. Ο νέος τρόπος διαπλάσεως μπορεί να αποτελέσει ασφαλές χρονολογικό στοιχείο και να ισχύσει ως *terminus ante quem* για το ύλικό των δύο κατωτάτων φάσεων της Νέας Μάκρης.

Για την άναζήτηση παραλλήλων δειγμάτων σε άλλες θέσεις περισσότερο ένδεικτική είναι ή κυματιστή τομή, ενώ ή τριγωνική μπορεί να ανήκει και σε ένιαία διαμορφωμένους λαϊμούς, όπως ο 3-49: σχ. 14, που και αυτοί όμως δέν ήταν παλαιότερα γνωστοί<sup>134</sup>. Ο συμβατικός σχεδιασμός του περιγράμματος, που πιθανόν να έχει γίνει σε άλλα εύρηματα, εξαφανίζει το χαρακτηριστικό του κυματιστού, ή μορφή όμως είναι γνωστή από την Εύβοια, τή Χίο<sup>135</sup> και κυρίως την Πελοπόννησο. Έκτός από τα πολλά Urfirnis της Μέσης Νεολιθικής, υπάρχουν επίσης δύο πρώιμα δείγματα. Το ένα προέρχεται από το στρώμα χαλίκων της Λέρνας που, ως γνωστόν, διαχωρίζει την Αρχαιότερη από τή Μέση Νεολιθική<sup>136</sup>. Το δεύτερο βρέθηκε στη Νεμέα και, όπως παρατηρήθηκε, διακόσμηση και εργασία πλησιάζουν τα Urfirnis<sup>137</sup>.

Πολλά άγγεϊα πρέπει να κατέληγαν σε καμπύλους πυθμένες, αλλά τα τμήματα αυτά δέν μπορούν να διακριθούν μέσα στο πλήθος των ποικίλων καμπύλων οστράκων. Επίπεδη είναι μόνο ή βάση 3-67: σχ. 16 σε σχήμα γενικά άπλό, κοινό και παλαιό, είτε ως βάση επίπεδη ή έλαφρά κοίλη<sup>138</sup>.

Το παλαιό σχήμα της ύψηλης κωνικής, τύπου καρποδοχείου αντίγραφει ή μελανή 3-166: εϊκ. 15, σχ. 16 και κυρίως ή πάλλευκη 3-158: εϊκ. Β, σχ. 16, που διατηρεί το περίγραμμα και άποδίδει τή λεπτότερη μορφή των 2-97, 2-98 κλπ. της φάσεως 2 (σχ. 8).

Οί δακτυλιόσχημες (σχ. 16) χρησιμοποιούνται ευρύτατα σε όλες τις κατηγορίες της κεραμικής και στηρίζουν ποικίλα σχήματα άγγείων. Από το λάκκο 3-Α μπορούν να μετρηθούν περί τις 15 βάσεις, οί περισσότερες καστανές ή καστανόφαιες και 9 άκόμα μελανές. Το έξωτερικό τους περίγραμμα διαγράφεται κυλινδρικό ή κωνικό, ανάλογα με τή θέση ή τήν κλίση του δακτυλίου, ενώ στην άλλη όψη έξαρτάται από το πάχος της τριγωνικής ένισχύσεως. Έξαιρετικά μεγάλη, με διαμ. 0.22 και ύψος 0.05 παρουσιάζεται ή 3-63, από άμμόδη πορτοκαλόχρωμο πηλό, αλλά οί φθαρμένες επιφάνειες δέν επιτρέπουν άκριβέστερο καθορισμό της μορφής του άγγείου. Το σωζόμενο τμήμα ύποδηλώνει όριζόντιο πυθμένα της γάστρας όπως σχηματίζεται στους βαθείς σκύφους και άποκλείει τή φιάλη ή τα πιθόσχημα με έντονη καμπύλότητα<sup>139</sup>. Πάντως βάσεις με όμοιες αναλογίες δέν είναι γενικά γνωστές. Χαμηλότερες, με ευρεία διάμετρο υπάρχουν στην Πελοπόννησο και πολύ στενότερες αλλά έξ ίσου ύψηλές παλαιότερα στη Θεσσαλία<sup>140</sup>. Η ύψηλη και κυλινδρική μορφή της 3-63 πρέπει να θεωρηθεί στοιχείο πρωιμότητας<sup>141</sup>, διότι άργότερα και τα μεγάλα άγγεϊα στηρίζονται σε χαμηλές βάσεις, οί δέ ύψηλές είναι πάντοτε κωνικές, κατά τον τύπο του καρποδοχείου, ή κυλινδρικές αλλά ευρύτατες<sup>142</sup>.

134. Μοναδική έξαίρεση ο 2-39: σχ. 6.

135. ΣΑΜΨΩΝ, 1981, εϊκ. 22:135-137, 142. HOOD, 1981/2, 276, εϊκ. 132:282, εϊκ. 130:252.

136. PHELPS, 1975, 88, εϊκ. 7:3. CASKEY, 1956, 160.

137. BLEGEN, 1975, εϊκ. 5h. PHELPS, 1975, εϊκ. 7:1 και 66:14.

138. Πρβ. ε. ά, εϊκ. 3:17. MILOJČIĆ, 1971, πίν. 15:21 και 25. GIMBUTAS κ. ά., 1989, εϊκ. 5.49.14, φάση IIb.

139. Βλ. τύπο VITELLI, 1974, εϊκ. 20 και πρβ. τύπους ε. ά., εϊκ. 1 και 2.

140. PHELPS, 1975, εϊκ. 11:11. MILOJČIĆ, 1971, πίν. 13:1.

141. Πρβ. αντίστοιχη διάπλαση στους ύψηλούς λαϊμούς 3-49 και 3-50: σχ. 14. Το αντίθετο διαπιστώνεται στο Άχιλλείο, GIMBUTAS, κ. ά., 1989, 90.

142. Πρβ. PHELPS, 1975, εϊκ. 18, 22, 24-28, 32. JACOBSEN, 1969, πίν. 97a.

Κακότεχνη ή ιδιότυπη είναι ή 3-72, με δακτύλιο κατακόρυφο και τριγωνική ένιςχυση τοποθετημένη σε τμήμα μόνο της περιφέρειας. Το σωζόμενο όστρακο παρέχει την έντύπωση ασύμμετρης, έλλειπτικής βάσεως, αλλά είναι αρκετά μικρό για να αποδείξει, μόνο αυτό, την ύπαρξη παρομοίου σχήματος. Δύσκολο επίσης είναι να καθορισθεί ή κατηγορία της κεραμικής του. Ό πηλός, όπως και στην 3-73, είναι καστανός, οί επιφάνειες μελανές και με τα στοιχεία αυτά θα μπορούσαν να ανήκουν έξ ίσου στα κοινά μελανά (3-71) ή στα καστανόμαυρα (3-25 έως 3-28: σχ.11).

Οί κωνικές είναι λεπτές (3-75) ή παχύτερες (3-76) και της τελευταίας ό πυθμένας χρησιμοποιήθηκε εκ των υστέρων ως «δίσκος». Όμοιο σχήμα κατασκευάζεται από την Αρχαιότερη Νεολιθική στη Θεσσαλία και στην Εύβοια<sup>143</sup>, ενώ στην Πελοπόννησο επιβάλλεται στη Μέση Νεολιθική<sup>144</sup>. Πολύ χαμηλές είναι οί μελανές 3-69 και 3-70: εικ. 12, πού παρουσιάζονται μόν στην Πελοπόννησο και στην Εύβοια από ένωρίς<sup>145</sup>, αλλά τα μελανά άγγεια είναι ούτως ή άλλως μικρά και οί βάσεις τους θα είχαν ανάλογες διαστάσεις. Λεπτή τύπου καρποδοχείου είναι επίσης ή μελανή 3-68: σχ. 16, πού διευρύνεται στο πάτημα.

Οί βάσεις 3-65 και 3-66, κυλινδρικές, μέτριες ως ύψηλές, σχηματίζουν στο έξωτερικό περίγραμμα κυρτή καμπύλη, πού θυμίζει άμέσως την ιδιότυπη διάπλαση των λαιμών<sup>146</sup>. Στο ίδιο ύψος, ή άλλη πλευρά, κρυμμένη κάτω από τόν πυθμένα, είναι πάντα ένιςχυμένη με τό πρόσθετο καμπύλο τριγωνικό τμήμα, άπόλυτα ένοποιημένο στο γενικό κοίλο περίγραμμα. Είναι προφανές ότι ή έξόγκωση του περιγράμματος προήλθε από την πίεση του δακτύλιου κατά την επικόλληση της ένιςχύσεως στην έσωτερική πλευρά και ή λεπτομέρεια αυτή άπλως σημειώνεται λόγω της συγχρόνου έμφανίσεως στους λαιμούς και στις βάσεις. Παρόμοια διαμόρφωση παρατηρείται επίσης σε διάφορες περιοχές, όπως στο Άχιλλείο, στο Ότζάκι, στην Εύβοια, στην Πελοπόννησο<sup>147</sup>. Κυλινδρική κατακόρυφη είναι ή 3-64 και 3-77.

Οί άποφύσεις διατηρούν ή άναπτύσσουν τίς παλαιές μορφές και παράλληλα έμφανίζουν ένα νέο σχήμα. Παλαιές και πολύ κοινές είναι οί τοξωτές (εικ. 13, σχ. 17), τοποθετημένες ως φαίνεται πάντοτε κατακόρυφα σε άγγεια κυρίως καστανά (3-85, 3-91). Ό πηλός και ή κατασκευή τους φανερώνουν σκευή καθημερινής χρήσεως, μάλλον χονδροειδή, άν και στην 3-92: εικ. 14 ή γάστρα είχε πάχος μόλις 0.003. Την τεχνική συνδέσεως άποκαλύπτει ή 3-126: εικ. 14 με την άνώμαλη διαμόρφωση στις επιφάνειες προσκολλήσεως. Βραχύτερες είναι ή 3-86, από πηλό άμμόδη πορτοκαλόχρωμο και ή 3-88, έξωτερικά έρυθρή όλόβαφη. Παρόμοιες υπάρχουν σε όλο τόν Έλληνικό χώρο<sup>148</sup> και συνήθως τοποθετούνται περι τό μέσον της γάστρας ή λίγο χαμηλότερα<sup>149</sup>. Άκριβώς κάτω από τό χείλος είναι προσκολλημένες οί συμμετρικές 3-81: σχ. 11 και 3-85, πού ανήκουν σε παρόμοια μεταξύ τους τραχειά άγγεια. Στο 3-85, όπως ήδη σημειώθηκε, τό χείλος άνυψώνεται προς δύο κατευθύνσεις και, άν τούτο δέν είναι συνήθης κακοτεχνία, σημαίνει ότι ή άπόφυση ήταν προσκολλημένη στο «κεντρικό», δηλ. στο χαμηλότερο σημείο του στομίου.

143. MILOJČIĆ, 1971, πίν. 13:7, 14, 16. Για διάκριση μεταξύ κυλινδρικών και λοξών-κωνικών καθώς και χρονολόγησή τους, βλ. GIMBUTAS, κ.ά., 1989, έ. ά. ΣΑΜΨΩΝ, 1981, εικ. 19:91.

144. PHELPS, 1975, 155, εικ. 12:1 και 7. HOLMBERG, 1944, εικ. 55d.

145. PHELPS, 1975, τύπος εικ. 9:24. ΣΑΜΨΩΝ, 1981, εικ. 19:54.

146. Πρβ. π.χ. 3-66: σχ. 16 και λαιμούς 3-48, 3-55, σχ. 14.

147. GIMBUTAS, κ.ά., 1989, εικ. 5.60.18, χωρίς μνεία στο κείμενο. MILOJČIĆ, 1971, πίν. 13:11. ΣΑΜΨΩΝ, 1981, εικ. 19:84. Πρβ. και 3-65 με VITELLI, 1974, εικ. 1.

148. PHELPS, 1975, 157-158, τύπος εικ. 22:1. VITELLI, 1974, εικ. 74a. ΣΑΜΨΩΝ, 1981, εικ. 24:164, πίν. 4γ κάτω. EFSTRATIOU, 1985, εικ. 41:1. PHELPS, 1975, εικ. 15:5, 8, 11.

149. THEOCHARIS, 1956, εικ. 4.



Τοξωτή είναι επίσης ή μεγάλη, σπασμένη απόφυση 3-90, αλλά παρουσιάζει νεώτερο τύπο. Ἀκέραιη θὰ εἶχε μῆκος τουλάχιστον 0.14 καὶ χρησίμευε ὡς πραγματικὴ λαβὴ γιὰ τὴν μετακίνηση τοῦ σκεύους. Ἡ τριγωνικὴ διατομὴ τῆς χαρακτηρίζει προηγμένες μορφές καὶ παρὰ τὸ καμπύλο περίγραμμα πρέπει νὰ παραβληθῆι περισσότερο μὲ τις ἐπίσης μεγάλες γωνιώδεις τῆς Πελοποννήσου παρὰ μὲ τὰ συνήθη, μικρῶν διαστάσεων, καμπύλα δείγματα<sup>150</sup>. Δύο ἀκόμη σημεῖα ἴσως εἶναι χρήσιμα γιὰ ἐπὶ μέρους συγκρίσεις. Ἡ κατ' ὄψιν μορφή τῆς διαγράφει ἑλαφρὰ καμπυλότητα πρὸς τὰ ἀριστερὰ καὶ ὁ πηλὸς τοῦ ἀγγείου ἀπαντᾶται ὁμοίως ἢ λίγο τραχύτερος στὰ ὄστρακα 3-91, 3-93: εἰκ. 13 πού σώζουν μόνο τὴ ρίζα ἀποφύσεως καὶ παρουσιάζουν τὴν ἴδια ἑλαφρὰ καμπυλότητα. Πιὸ φθαρμένη εἶναι ἡ 3-93, τελείως ἀποκομμένη, ἀλλὰ σώζει στὸ τοίχωμα τοῦ ἀγγείου ἓνα χαμηλὸ φακοειδὲς ἐπιθήμα. Ὁ πηλὸς τοῦ ὄστράκου καὶ τὸ χρῶμα τῶν ἐπιφανειῶν, χαρακτηριστικὰ ἐρυθρὸ ἔξω καὶ φαιὸ μέσα, δὲν ἀφήνουν ἀμφιβολία ὅτι ἀνήκε σὲ σκευὸς καλυμμένο ἐξωτερικὰ μὲ πολλὰ φακοειδῆ ἐπιθήματα<sup>151</sup>.

Οἱ πρῶτες ἀβέβαιες προσπάθειες σχηματισμοῦ ἀγκύλης ἀποφύσεως εἶχαν σημειωθῆι κατὰ τὴ δευτέρη φάση στὸ ὄστρακο 2-69: σχ. 7. Παρόμοια διάπλαση, μὲ ράχη σχεδὸν ταινιωτῆ, διαπιστώνεται τῶρα στὴ μελανὴ ἐντριπτή 3-110: εἰκ. 14, σχ. 18, πού παρουσιάζεται ὡς ἐξαιρέση μέσα στὴ λεπτότεχνη κεραμεικῆ. Κατὰ τὴν τρίτη φάση, ὁ τύπος ἐμφανίζεται τελείως διαμορφωμένος σὲ κοινὸ καστανό, ἀλλὰ κυρίως σὲ μελανὸ χονδροειδῆ πηλὸ (3-106: εἰκ. 14, σχ. 18, 3-108: εἰκ. Β, σχ. 18), μὲ ἀνυψωμένη ράχη, διατομὴ περίπου κυκλική, βραχεῖες συμμετρικὲς ρίζες, καὶ τοποθετεῖται σὲ ἀγγεῖα τραχεῖά<sup>152</sup>. Πηλὸ κοινὸ ἔχει μόνο ἡ 3-79: εἰκ. 12. Μικρότερες εἶναι ἡ καστανόμαυρη 3-83 καὶ ἡ μελανὴ ἐντριπτή 3-107: εἰκ. 14. Παρόμοια μορφή ἀποφύσεως ἀπαντᾶται λίγο ἀργότερα στὰ νησιά, ἀλλὰ ὑπάρχει οὐσιώδης κατασκευαστικὴ διαφορά. Ὁ ἐντόπιος τύπος σχηματίζεται πάντα ἀπὸ κυλινδρικό τμήμα πηλοῦ γυρισμένο σάν θηλειὰ μὲ τὰ ἄκρα του στερεωμένα στὸ σῶμα τοῦ ἀγγείου. Στὸ νησιωτικὸ χρησιμοποιεῖται συμπαγὲς τριγωνικὸ ἢ ἡμιελλειπτικὸ τμήμα πηλοῦ, μὲ κατακόρυφη ὀπή καὶ μὲ ἐνιαία ἐπιμήκη ρίζα κολλημένη ὀριζόντια<sup>153</sup>.

Νέα χαρακτηριστικὴ μορφή ἀποτελεῖ ἡ μικρὴ σφαιρικὴ ἢ, ἀκριβέστερα, ἡμισφαιρικὴ 2-106, 2-107: εἰκ. 7, σχ. 10, 3-32: σχ. 13. Σχηματισμένη ἀπὸ ἓνα βῶλο πηλοῦ τρυπημένον κάθεται καὶ στερεωμένη μέσα σὲ κοιλότητα τοῦ τοιχώματος (ὅπως ἡ 4-25: εἰκ. 17, σχ. 22), ἀπαντᾶται συγχρόνως μὲ τὸ στιλπνὸ ἀλείφωμα καὶ μόνο σὲ ἀγγεῖα τῆς κατηγορίας αὐτῆς. Τὸ σχῆμα εἶναι σχετικὰ γνωστό<sup>154</sup>, ἀλλὰ ἡ συνάρτησή του μὲ τὴ συγκεκριμένη κατηγορία ἀποτελεῖ ἀποκλειστικὰ τοπικὸ χαρακτηριστικὸ.

Δύο ἀκόμα τεμάχια παρουσιάζουν μεμονωμένες μορφές μὲ ἰδιαίτερο ἐνδιαφέρον. Τὸ κυρτὸ στέλεχος 3-89: εἰκ. 13, σχ. 17, μὲ διατομὴ ἑλλειπτικὴ, εἶχε κατασκευασθῆι ἀπὸ πηλὸ Urfirnis καὶ σώζει ἴχνη καστανέρυθρης βαφῆς. Ὅμοιες λαβὲς τοποθετοῦνται σὲ ἀσκοειδεῖς πρόχους

150. PHELPS, 1975, 158 καὶ εἰκ. 22:5. Παλαιότερες μορφές, ΘΕΟΧΑΡΗΣ, 1959, εἰκ. 35-36. BIERSE, 1969, 448, πίν. 114:20.22. WEINBERG, 1962, 170, πίν. 53b.

151. Βλ. εὐθὺς κατ.

152. Βλ. καὶ THEOCHARIS, 1956, εἰκ. 7.

153. ΣΑΜΨΩΝ, 1981, εἰκ. 24:162, πίν. 4γ ἄνω σειρά. HOOD, 1981/2, εἰκ. 135:351, 352, 354. EFSTRATIOU, 1985, εἰκ. 39:4. EVANS-RENFREW, 1968, 39, εἰκ. 46:1, 47:6, 9, 10. RENARD, 1989, 113, πίν. XXVI-II:1.2.

154. ΣΑΜΨΩΝ, 1981, πίν. 2γ ἄνω σειρά, κέντρον. EVANS-RENFREW, 1968, εἰκ. 57:4. HOOD, 1981/2, εἰκ. 8:4. Στις Ἄλες φαίνεται νὰ ὑπάρχει σὲ προιμότερο, ἱριδιζόν, ἐκτεθειμένο στὸ Ἐθνικὸ Ἀρχαιολογικὸ Μοσεῖο. Πολὺ πιθανὸν νὰ περιλαμβάνεται στὸ ἀδημοσίευτο ὕλικὸ τῆς Πελοποννήσου μεταξὺ τῆς pierced lug variety, JACOBSEN, 1969, 363.

της Πελοποννήσου, της Θεσσαλίας και σε κοινές πρόχους της Χίου<sup>155</sup>. Τμήμα άλλης λαβής, κυκλικής διατομής, σώζεται επάνω στο χείλος του όστράκου 3-84: εικ. 13, σχ. 17 και πιθανόν να ήταν δακτυλιόσχημη. Είναι η μοναδική στη Νέα Μάκρη, αλλά το σκεύος δεν φαίνεται είσηγμένο, γιατί το όστρακο παρουσιάζει όλα τα τυπικά εντόπια χαρακτηριστικά. Από τα σωζόμενα στοιχεία του σημειώνεται η κατακόρυφη ανύψωση του δεξιού σκέλους της λαβής, ή διαφορά μεταξύ εξωτερικού και εσωτερικού περιγράμματος του σκεύους, καθώς και η οδοντωτή διαμόρφωση της επιφανείας του χείλους. Το πλήρες σχήμα του δεν μπορεί να αναπαρασταθεί, γιατί παρόμοια σκεύη δεν είναι αρκετά γνωστά. Μόνο η λαβή θα μπορούσε εν μέρει να παραβληθεί με πληρέστερες τοξωτές μορφές της Χίου<sup>156</sup>, στις οποίες ο σχηματισμός του τόξου αρχίζει από τη ρίζα, ενώ το τοίχωμα του στομίου δεν παχύνεται. Και οι διαφορές αυτές είναι ουσιώδεις για την αναγνώριση του περιγράμματος<sup>157</sup>. Πιο ένδεικτικό για τη μορφή του σκεύους 3-84 είναι ίσως το κατερχόμενο οδοντωτό χείλος, που αρμόζει περισσότερο σε είδος άρυτηρος με δακτυλιόσχημη λαβή. Ίσως δέ να μην είναι απλώς συμπτωματικό το οδοντωτό περίγραμμα παρόμοιου τύπου λαβής από το Λιανοκλάδι, όπου βρέθηκε και άλλη δακτυλιόσχημη λαβή<sup>158</sup>, παρόμοια της 3-84.

Τα επιθήματα είναι λίγα και όλα βρίσκονται σε άγγεια κοινά καστανά. Από τα γνωστά αμυγδαλόσχημα υπάρχουν ένα μικρό στο εγχάρακτο 3-144: εικ. 16 και δύο ογκώδη<sup>159</sup> (3-98: σχ. 18, 3-100), ενώ έχουν τελείως εξαφανισθεί τα μεμονωμένα μικρά σφαιρικά. Τα χαμηλά έλλειπτικά σε σχήμα πεταλίδας συνδυάζονται πάντοτε με την καστανόμαυρη κεραμική (3-97: εικ. 13). Το διπλό ταινιωτό (3-102: εικ. 14) τριγωνικής διατομής είναι λοξά τοποθετημένο και ο Phelps θεωρεί τον τύπο αυτόν<sup>160</sup> χαρακτηριστικό της ύστερης φάσεως της Περιόδου Ι, συνηθέστερο όμως στην Περίοδο ΙΙ.

Νέο επιθήμα της 3ης φάσεως είναι το γλωσσοειδές (3-94 έως 3-96: εικ. 13, σχ. 18). Σχηματίζεται από τριγωνικό τμήμα ηλού με πάχος μειούμενο σταθερά από την κορυφή προς τη βάση του και η μία του επιφάνεια προσκολλάται ολόκληρη στο τοίχωμα των άγγείων, που φαίνεται να είναι μεγάλα. Ήμικυκλικά, ή, όπως χαρακτηρίζονται, μηνοειδή, γνωρίζουμε από το Σαλιάγγο, αλλά είναι ογκωδέστερα με κορυφή ελεύθερη σε λοξή θέση προς το τοίχωμα<sup>161</sup>. Οπτικά, το γλωσσοειδές επιθήμα δίνει περίπου την εντύπωση λεπτής άγκυλης αποφύσεως επικολημένης στην επιφάνεια του άγγείου. Σε θέση οξείας γωνίας προς τη γάστρα είναι μόνο το 3-80: εικ. 12, σχ. 11 και αποτελεί ουσιαστικά την άτρητη κατασκευή της άγκυλης αποφύσεως 3-79: εικ. 12, σχ. 11, πάντα όμως διαφορετική από τον τύπο του Σαλιάγγο.

Νέα μορφή παρουσιάζει επίσης το έρυθρό δισκοειδές 3-101, διαμ. 0.03, επάνω σε όστρακο χρησιμοποιημένο εκ των υστέρων ως «δίσκος», ενώ το μικρότερο και άτεχνο 3-13: σχ. 11 φαίνεται να μιμείται τα μικρά σφαιρικά των παλαιότερων κηλιδοτών. Τέλος, κατά τη φάση αυτή εμφανίζονται τα πολλά πυκνά τοποθετημένα φακοειδή επιθήματα. Όμοια ήταν ήδη γνωστά από τη φάση Ι (1-24: εικ. 1), αλλά από τώρα και στο εξής τοποθετούνται σε μεγάλα

155. PHELPS, 1975, εικ. 22:7, 15. MILOJČIĆ, 1971, 60, πίν. XXIV:13, 14, HOOD, 1981:2, εικ. 124:164, 132:290.

156. Έ. ά., εικ. 134.

157. Όμοιος τύπος λαβής σε όριζόντιο στόμιο από το Τσανί, WACE-THOMPSON, 1912, 135, εικ. 82ε.

158. Έ. ά., 176, εικ. 121.

159. Πρβ. τύπο HOOD, 1981:2, εικ. 20:98.

160. PHELPS, 1975, 112 και 168, HOOD, 1981:2, τύπος εικ. 9:1 ή 2, BIRS, 1969, πίν. 114:23. Όμοιο μονό EFSTRATIOU, 1985, εικ. 32:6. Βλ. και κατ.σημ. 213.

161. Οι EVANS-RENFREW, 1968, 39, εικ. 47:12, 13, εικ. 58:2 τα ταυτίζουν με τις άγκυλες αποφύσεις. Πρβ. GIMBUTAS, κ.ά., 1989, εικ. 5.66.18.

ἀγγεῖα τυποποιημένης ποιότητας, ἴσως καὶ μορφῆς (3-103: εἰκ. 14). Ὁ πηλός εἶναι τραχύς φαιός, ἐξωτερικὰ γίνεται πάντα καστανέρυθρος καὶ τὰ παχειὰ τοιχώματα ὑποδηλώνουν ὀγκώδη πιθόσχημα ποῦ ἔφεραν ὡς φαίνεται μεγάλες λαβές σὲ τύπο τοξωτῆς ἀποφύσεως<sup>162</sup>.

162. Βλ. ἀπόφυση 3-93: εἰκ. 13. Παρόμοια ὠσειδῆ ἐπιθήματα στὴν Εὐβοία, ΣΑΜΨΩΝ, 1981, 63, καὶ 75, εἰκ. 16:2 καὶ εἰκ. 20. Πρβ. καὶ GIMBUTAS, κ.ά., 1989, εἰκ. 5.50.1.

#### ΦΑΣΗ 4

Ἡ νέα φάση κατοικήσεως ἀνασκάφηκε, ὅπως καὶ ἡ προηγούμενη, μέσα στοὺς δύο τομεῖς τοῦ Κεντρικοῦ τμήματος. Τὸν τομέα III Β καταλαμβάνει τὸ κοῖλο δάπεδο τῆς καλύβας 4-Α, πού γέμισε ἀργότερα μὲ σωρούς ἀχρήστων ὑλικῶν. Οἱ δύο ἀπὸ αὐτοὺς, 4-Β καὶ 4-Γ, ἀπομονώθηκαν στὴν ἀνασκαφή καὶ ἀπέδωσαν τὰ ὄστρακα 4-55 ἕως 4-80 καὶ 4-81 ἕως 4-116 ἀντίστοιχα, ἐνῶ στὸ βόρειο τμήμα ὁ σχηματισμὸς ἄλλων δὲν ἦταν σαφῆς καὶ τὸ ὑλικὸ καταγράφηκε ὅλο μαζί, χωρὶς νὰ διακριθεῖ σὲ σωρούς (4-1 ἕως 4-50)<sup>163</sup>. Στὴν ἴδια ἔκταση ἡ συγκέντρωση τῶν χωμάτων συνεχίσθηκε καὶ σχημάτισε στρώμα πάχους 0.10 μὲ ὄστρακα 4-117 ἕως 4-160.

Τὸ μικρὸ καμπύλο λάξευμα 4-Ε, χωρὶς χαρακτηριστικὰ στοιχεῖα, ἦταν τόσο ρηχό, ὥστε δὲν ἐγινε ἀμέσως ἀντιληπτό καὶ τὸ τυχόν ἰδιαίτερο περιεχόμενό του ἐνώθηκε μὲ τὰ γύρω χώματα. Ἡ ἐπίχωση τοῦ τομέα III Α δημιουργήθηκε βαθμιαῖα καὶ χαρακτηρίζεται, ὅπως καὶ στὴ φάση 3, ἀπὸ κεραμεικὴ πλούσια σὲ μαρμαρυγία, πού δὲν ὑπάρχει στὸ ὑλικὸ τῶν σωρῶν. Ἡ διαφορὰ μεταξύ κεραμεικῆς τῶν δύο παραπλευρῶν σημείων περιορίζεται στὸν πηλὸ κατασκευῆς, χωρὶς νὰ ἐπεκτείνεται στὰ τυπολογικὰ χαρακτηριστικὰ. Ἡ σχετικὴ ἀνάμειξη στὰ ὄρια τῶν δύο τομέων εἶναι φυσικὴ καὶ ἐπιβεβαιώνεται ἀπὸ μερικὰ ὄστρακά τους πού συγκολλήθηκαν μεταξύ τους (4-163 καὶ 4-42) ἢ ἀνήκαν στὰ ἴδια ἀγγεῖα.

Ἀπὸ τίς παρατηρήσεις αὐτὲς συνάγεται ὅτι ἡ λίγη λαμπυρίζουσα κεραμεικὴ τοῦ τομέα III Α εἶχε χρησιμοποιηθεῖ ἐπὶ τόπου, ἐνῶ ἡ φορητὴ πού γέμισε τὸ κοῖλο δάπεδο τῆς καλύβας 4-Α προήλθε ἀπὸ χῶρο διαφορετικῆς χρήσεως ἢ ἀπὸ διαφορετικὸ ἐργαστήριο. Ἐπίσης διαπιστώνεται ὅτι οἱ σωροὶ τῆς καλύβας προέρχονται ἀπὸ περιοχὴ πού εἶχε ἄμεση σχέση μὲ τὴ φορητὴ ἐπίχωση τοῦ λάκκου 3-Α, διότι καὶ πάλι ὄστρακα τῶν δύο ὁμάδων κόλλησαν μεταξύ τους καὶ ἄλλα ἀνήκαν ἀσφαλῶς στὰ ἴδια κοινὰ ἀγγεῖα (π.χ. 3-53 καὶ 4-90 κολλοῦν, 3-34 καὶ 4-120). Ἡ σχέση αὐτὴ θὰ ἦταν ἀρκετὴ γιὰ νὰ ἀποδείξει ὅτι τὰ δύο σύνολα τοῦ τομέα III Β εἶναι σύγχρονα καὶ ὅτι δὲν ὑπάρχουν οἱ δύο φάσεις 3 καὶ 4, ἢ ὅτι τὰ ἐπάλληλα στρώματα ἔχουν ἀναμοχλευθεῖ. Ὑπάρχει ὁμως ἡ ἀπολύτως σαφῆς, ἀδιατάρακτη στρωματογραφία μὲ τὸ σφράγισμα τῆς μιᾶς κάτω ἀπὸ τὴν κατασκευὴ τῆς ἐπομένης φάσεως, πού βεβαιώνουν τὴ χρονικὴ ἀλληλουχία καὶ ἀποκλείουν τὴν ἐπὶ τόπου διατάραξη. Κατὰ συνέπεια, οἱ δύο φορητὲς ἐπιχώσεις θὰ σχηματίσθηκαν σὲ μικρὸ χρονικὸ διάστημα, στὸ ἴδιο ἀρχικὸ σημεῖο, ἐνῶ μέσα στὰ νεότερα χώματα ἔχουν εἰσχωρήσει μερικὰ παλαιότερα σκόρπια ὑλικά.

163. ΠΑΝΤΕΛΙΔΟΥ ΓΚΟΦΑ, 1991, 22-36. Ὁ τομέας III Β διαιρέθηκε σὲ βόρειο καὶ νότιο τμήμα, τελειῶς συμβατικά, γιὰ λόγους ἀνασκαφικῆς πρακτικῆς.

## Κατηγορίες κεραμεικής

Ἡ λεπτομερής περιγραφή καὶ ἀναλυτικὴ ἐξέταση τῆς κεραμεικῆς ἐπιβεβαιώνει τὸ ἀνασκαφικὸ συμπέρασμα. Οἱ περισσότερες ὁμάδες εἶναι ὁμοιες μὲ τὶς προηγούμενες, ὑπάρχουν ὁμοῦ καὶ μικρὲς μεταβολὲς στὴ μορφή ἢ τὴ συχνότητα χρήσεως κάθε κατηγορίας.

Στὰ ἐρυθρὰ κοινὰ (π.χ. 4-21, 4-144) ὁ πηλὸς γίνεται συμπαγέστερος, ἀλλὰ διατηρεῖ τὸ χρωματισμὸ τῆς προηγούμενης φάσεως. Ἐπὶ πλέον διακρίνεται νέα παραλλαγή, μὲ λεπτὰ τοιχώματα (4-78), ποὺ φέρει ἐξωτερικὰ φαιὴ ἐπάλειψη καὶ ἀποδίδει τὴν ἴδια περίπου ἐντύπωση μὲ τὰ φαιὰ τῆς κατηγορίας Urfirnis. Τὰ πορτοκαλόχρωμα ἀμμόδους πηλοῦ μειώνονται (4-7, 4-12), ἐνῶ τὰ ἐλάχιστα ρόδινα φέρουν σκοτεινὸ ἀλαμπὲς παχὺ ἀλείφωμα, μὲ σαφὴ ἴχνη χρωστήρα (4-149: εἰκ. 18), ποὺ θυμίζει τυπικὴ κεραμεικὴ Urfirnis Πελοποννήσου. Τὸ ἀλείφωμα αὐτὸ εἶναι συμπαγέστερο τοῦ πηλοῦ, τελειῶς διαφορετικῆς συστάσεως, δὲν ἔχει καλὴ πρόσφυση καὶ εὐκόλα ἀποπίπτει. Ἐπίσης, τὰ καστανόφαια εἶναι τόσο λίγα (4-13: εἰκ. 17, 4-22, 4-97), ποὺ δὲν μποροῦν νὰ θεωρηθοῦν ἰδιαίτερη κατηγορία. Γιὰ τὰ μεγάλα ἀγγεῖα (εἰκ. 22) προτιμᾶται ὁ τραχὺς κοινὸς ἢ ἀμμόδης πηλὸς (4-14, 4-32).

Στὰ καστανόμαυρα κοινὰ τυποποιεῖται τὸ χρῶμα τῆς ἐξωτερικῆς ἐπιφανείας. Ἀπὸ τὴ μορφή τῶν ὄστράκων συνάγεται ὅτι τὸ ὑψηλότερο τμήμα τῆς γάστρας εἶχε χρῶμα βαθύ καστανόμαυρο, ποὺ συχνὰ ἀρχίζει ἀπὸ μελανὴ ζώνη περὶ τὸ στόμιο (4-6: εἰκ. 17, 4-133) καὶ χαμηλότερα, μεταβάλλεται βαθμιαῖα ἀπὸ καστανόμαυρο ὡς ἀνοιχτό, καστανό. Στὸ ἐσωτερικὸ, τὸ χρῶμα εἶναι ἐνιαῖο μελανὸ (4-11, 4-136: εἰκ. 21) ἢ ἀνοιχτότερο (4-131). Οἱ ἐπιφάνειες κατασκευάζονται συχνὰ ραβδωτὲς μὲ ἐντονώτερα ἴχνη στὴν ἐσωτερικὴ ὄψη (4-137) ποὺ λειαινεται περισσότερο γιὰ νὰ γίνῃ πιὸ συμπαγῆς. Βάσεις δὲν ἀνευρέθησαν, ἀλλὰ οὔτε καὶ ὄστρακα πυθμένα μὲ ἐντονη καμπυλότητα. Εἶναι ὁμοῦ καὶ πάλι πιθανόν, ὅπως συμβαίνει μὲ τὶς 3-72, 3-73, ὀρισμένες μελανὲς μὲ καστανὸ πηλὸ νὰ ἀνήκαν στὴν καστανόμαυρη κατηγορία.

Ὁμοιο παραμένει ἐπίσης τὸ λεπτὸ στιλπνὸ ἀλείφωμα, ποὺ διατηρεῖ ὅλα τὰ χαρακτηριστικὰ στοιχεῖα. Ἴσως μάλιστα ἡ χρῆση του νὰ διευρύνεται, ἀλλὰ πάντοτε σὲ ἀγγεῖα μὲ καθαρό, συμπαγὴ πηλὸ καὶ λεπτὰ τοιχώματα (4-2 καὶ 4-3: εἰκ. 17 καὶ 4-4, 4-55, 4-83: εἰκ. Γ).

Τὰ μελανὰ ἐντριπτα, ἐπιμελημένης κατασκευῆς (4-8, 4-10: εἰκ. 17, 4-125), εἶναι στὸν καθαρισμὸ εὐαίσθητα καὶ φαίνονται περισσότερα ἀπὸ τὰ κοινὰ (4-81). Ἀντίθετα, λίγα εἶναι τὰ χονδροειδῆ μὲ ἀμμόδη πηλὸ καὶ φαιὴ ἐξωτερικὴ ἐπιφάνεια, ποὺ μόλις εἶχαν ἐμφανισθεῖ στὴν προηγούμενη φάση. Ἡ κατηγορία τῶν λεπτότεχων μὲ πλούσιο μαρμαρυγία καὶ λαμπυρίζουσες ἐπιφάνειες ὑπάρχει, ὅπως ἤδη παρατηρήθηκε, στὰ στρώματα γύρω ἀπὸ τὴν καλύβα 4-A (4-164, 4-165, 4-168), ἐνῶ ἀπουσιάζει ἀπὸ τὶς ἐπιχώσεις ποὺ γέμισαν τὸ κοίλο δάπεδὸ τῆς.

Ἡ κατηγορία τοῦ καθαροῦ ἐρυθρόξανθο (4-141, 4-142) ὡς ἀνοιχτόφαιου πηλοῦ Urfirnis (εἰκ. 18) συγκεντρώνει περισσότερα τυπικὰ χαρακτηριστικὰ καί, ἐπὶ πλέον, περιλαμβάνει ἓνα γραπτὸ τεμάχιο, τὴ βάση 4-92: εἰκ. 18. Ὁ τοπικὸς πηλὸς Urfirnis βάφεται μὲ ἀραιὸ διάλυμα καὶ χρωστήρα (4-100: εἰκ. 19, 4-108) ἢ μὲ παχυντὴ ἀποφλοιούμενη βαφή (4-101, 4-102: εἰκ. Γ, 4-105). Ἄλλα Urfirnis φέρουν ἀνοιχτόχρωμο καστανὸ ἀλείφωμα ἢ βαφή, λεπτὴ καὶ διαφανὴ, προσκολλημένη ἀπόλυτα στὸ σῶμα τοῦ ἀγγείου καὶ πολλὲς ὁπές στὴν ἐπιφάνεια (4-151). Ὄταν ὁ πηλὸς εἶναι φαιὸς, μεταβάλλεται πρὸς τὴν ἐξωτερικὴ πλευρὰ σὲ ἐρυθρόξανθο καὶ καλύπτεται πάλι μὲ φαιὴ μαλακὴ ἐπάλειψη ἢ βαφή (4-65, 4-103, 4-104, 4-152). Ἐπίσης, τὸ ἐρυθρὸ ἀλείφωμα ἢ βαφή ποὺ εἶχε ἐντοπισθεῖ στὰ τρία ὄστρακα 2-108: εἰκ. Β τοῦ λάκκου 2-Γ, πιθανόν νὰ ὑπάρχει σὲ λίγα νέα δείγματα ὅπως τὰ 4-70: εἰκ. 19, 4-154: εἰκ. Γ, ἀλλὰ πάλι ἡ φύση τοῦ χρώματος εἶναι ἀμφίβολη διότι εἶναι στιλπνότερο καὶ συγγέεται μὲ τὸ «στιλπνὸ ἀλείφωμα», ἐνῶ ὁ πηλὸς δὲν εἶναι τῆς κατηγορίας Urfirnis.

Ἡ δακτυλιόσχημη βάση 4-92: εἰκ. 18, σχ. 24, ἀποτελεῖ τὸ παλαιότερο γνωστὸ δείγμα γραπτῆς Urfirnis διακοσμῆσεως σὲ ἐντόπιο ἀγγεῖο. Πλατεῖα, διαφανῆς καστανόμαυρη ταινία, μὲ σαφέστατα σημεῖα πινέλου, καλύπτει ὁλόκληρη τὴν βάση καὶ τὴν ρίζα τοῦ πυθμένου. Ὁμοῖα ἀκριβῶς βάση καὶ ταινία ἀπαντᾶται στὶς Θεσπιές, ἀλλὰ ἡ διακόσμηση αὐτῆ, παρὰ τὴν

απλούστατη μορφή της, δεν είναι κοινή<sup>164</sup>. Από το σύνολο των γραπτών Urfinnis, και ειδικότερα από τη στρωματογραφημένη κεραμεική της Λέρνας και του Φράγγθι, γνωρίζουμε ότι ακόμα και στα πρωιμώτατα δείγματα ή ολόβαφη κάλυψη δεν περιορίζεται στη βάση, αλλά φθάνει πολύ υψηλότερα, μέχρι τη ζώνη διακοσμήσεως<sup>165</sup>. Η εσωτερική επιφάνεια, αρκετά φθαρμένη, έφερε άπλη επάλειψη και είχε διαμορφωθεί αρχικά με πλατύ εργαλείο, από το οποίο παρέμειναν αδιόρατοι τυπικοί κυματισμοί.

Στά ολόβαφα μελανά ως καστανόμαυρα άμμόδους ή κοινού πηλού που μιμούνται Urfinnis, ή εξωτερική επιφάνεια έχει άλλοτε τις τυπικές πυκνές όπες (4-33: εικ. 18) και άλλοτε παχειά άλαμπη βαφή με άδρά σημεία χρωστήρα (4-149: εικ. 18). Τα ίδια ακριβώς σημεία και βαφή καλύπτουν το 4-34: εικ. Γ, που ανήκει στην κατηγορία του κοινού έρυθρου πηλού με μαρμαρυγία<sup>166</sup>.

Γραπτή διακόσμηση με παχειά έρυθρή βαφή άπαντάται σε έπτά συνολικά όστρακα κοινής κεραμεικής. Έλλιπη θέματα διακρίνονται στα 4-67 και 4-68: εικ. Γ, σχ. 76, ίχνη στο 4-153: εικ. Γ και ακόμα λιγότερα στο 4-66: εικ. 19. Τα δύο πρώτα (4-67 και 4-68) προέρχονται από το λαιμό και το σώμα άγγείου κατασκευασμένου από τον ίδιο πηλό με το παλαιότερο γραπτό 3-115: εικ. Β. Εύθρυπτος, με πολλά λευκά και μαύρα χαλίκια, δεν έχει βρεθεί σε άκοσμητα όστρακα, εκτός φυσικά από όρισμένα που άποδόθηκαν στα άγγεία των γραπτών, και ένισχύει την ύπόθεση ότι προέρχονται από άλλη περιοχή. Για τη δημιουργία όμαλου και ένιαιου βάθους, οι όρατες επιφάνειες καλύφθηκαν πρόχειρα με όμοιόχρωμο άλείφωμα και τα όστρακα άποδίδουν τον τύπο «έρυθρό επί έρυθρόξανθου» (red on buff). Από τη διακόσμηση διακρίνεται στο λαιμό άκαθόριστο γωνιώδες θέμα, ίσως σειρά όριζοντίων άμειβόντων. Οι ύποτιθέμενοι άμειβόντες κρέμονται από όριζόντια ταινία του χείλους και επειδή ο λαιμός θά ήταν ύψηλότερος από το σωζόμενο τμήμα του, το θέμα μπορεί να σχημάτιζε σειρά τεθλασμένων σε κατακόρυφη διάταξη. Παρόμοιο άπαντάται σε σκύφους κεραμεικής Urfinnis της Πελοποννήσου<sup>167</sup> και, σε σύντμηση με όριζόντια διάταξη, στο λαιμό πιθόσχημου της Χαιρώνειας<sup>168</sup>. Στόν όμο το θέμα είναι σαφέστερο και εικονίζει άτεχνα γραμμένο δικτυωτό, αρκετά συχνό στην πρώιμη γραπτή κεραμεική της Στερεάς<sup>169</sup>.

Άσφαλώς έντόπια είναι τα μελανά όστρακα 4-36 και 4-107: εικ. 19. Η έρυθρή βαφή, τέλεια προσκολλημένη στο λαμπυρίζοντα πηλό του 4-107, ή έξίτηλη στο 4-36, σχηματίζει παράλληλες λοξές ταινίες και άποδίδει τύπο «έρυθρό επί μελανού». Ίδιαίτερα έπισημαίνεται το χρώμα του βάθους, επειδή μέχρι το τέλος της Μέσης Νεολιθικής παρόμοιος συνδυασμός είναι γενικά άγνωστος στην Ελλάδα και το νησιωτικό χώρο, πλύν των νεωτέρων φλοιωτών (crusted) των Κυκλάδων<sup>170</sup>. Πιθανότερο θεωρείται ή μελανή επιφάνεια του 4-107 να άποτελεί άποτυχία του κλιβάνου, έφ' όσον μάλιστα περι το άκρο του μεταβάλλεται σε καστανό. Και πάλι όμως το όστρακο παραμένει ιδιότυπο, διότι ή λαμπυρίζουσα επιφάνεια δεν άποτελεί

164. CASKEY, 1951, 289-290, πίν. 87:26. Λόγω της ταινίας ή βάση 4-92 κατατάσσεται στα γραπτά.

165. VITELLI, 1974, 47-48, 213-214.

166. Παρόμοια άδρά σημεία βούρτσας παρατήρησα σε όστρακα καστανόμαυρης βαφής Urfinnis από την Έλάτεια, στο Μουσείο Χαιρώνειας. Πρβ. και πρώτη εμφάνιση άλαμπούς βαφής στο στρώμα I-J-C της Λέρνας, VITELLI, 1974, 74.

167. FELSCH, 1971, 3, εικ. 3. BIERS, 1969, 450, πίν. 114:30. Πρβ. PHELPS, 1975, 160-161, εικ. 23:30.

168. ΣΩΤΗΡΙΑΔΗΣ, 1908, εικ. 9. Πρβ. WEINBERG, 1962, 178, πίν. 55h.

169. Έ. ά., 175-176, πίν. 56b:7, 8. KUNZE, 1931, 35, πίν. XVII, 2d.

170. Βλ. γενικά WEINBERG, 1970, 584 κέ. Φλοιωτά της Νεώτερης Νεολιθικής EVANS-RENFREW, 1968, 42, 76. HADJIANASTASIOU, 1986, 17, εικ. 3:6.

κατάλληλο βάθος για γραπτή διακόσμηση. Το 4-36 είναι μικρότατο και μπορεί να προέρχεται από κηλίδα, ή να αποτελεί δείγμα άτυχους πειραματισμού<sup>171</sup>.

Λευκή βαφή στη φάση 4 απαντάται μία φορά, ως λεπτή ταινία αρκετά φθαρμένη στη ρίζα του έρυθρου ασύμμετρου λαιμού 4-162: εικ. 19. Τα ελάχιστα διάσπαρτα λευκά ίχνη επί της επιφανείας του και ή διαφαινόμενη ταινία επί του χείλους, πιθανόν να σημαίνουν ότι αρχικά ήταν ολόβαφος<sup>172</sup>.

Έκτός από τα ελάχιστα γραπτά υπάρχουν ακόμα μερικά μικρά όστρακα καλυμμένα ολόκληρα με την ίδια παχειά έρυθρή βαφή. Στα 4-35 και 4-37, από λαιμό και σώμα δύο κλειστών άγγείων, ή βαφή, άλαμπής και μαλακή, έχει ζωηρό έρυθρό χρώμα<sup>173</sup>, ενώ στο έσωτερικό του 4-35: εικ. 19 ή ίδια βαφή έγινε καστανή. Η μεταβολή του χρώματος από τη μία στην άλλη επιφάνεια απαντάται συχνότατα, ενώ ή διακόσμηση έσωτερικά του στομίου αποτελεί Βοιωτικό χαρακτηριστικό<sup>174</sup>. Όμως στο 4-35 ή βαφή, παρά τη μεγάλη φθορά της, σώζεται τόσο ώστε να διαφαίνεται ότι δέν σχημάτιζε τά γνωστά μικρά θέματα. Ίχνη της είναι διασκορπισμένα σε όλη την επιφάνεια (μεγ. πλ. όστράκου 0.048) και πιθανότερο είναι να προέρχονται από ολόβαφη κάλυψη, παρά από πλατύ θέμα περι τό λαιμό. Η ίδια κατάσταση υπάρχει στο 4-66, από έντόπιο κιτρινόφαιο πηλό, χωρίς ιδιαίτερο αλείφωμα, που φέρει αρκετά διάσπαρτα ίχνη έρυθρης βαφής. Τέλος, αλείφωμα καλύπτει τις δύο επιφάνειες μικρού όστράκου 4-108, που στιλβώθηκαν με την έντριπτη τεχνική.

Παχύ κιτρινωπό αλείφωμα διατηρείται, αρκετά φθαρμένο, στην επιφάνεια μερικών όστράκων (4-39, 4-109, 4-155: εικ. 19) και τονίζεται ότι είναι πάντοτε κιτρινωπό, ποτέ απόλυτα λευκό. Στόν οικισμό υπάρχει από την πρώτη φάση (εικ. 2) ως επικάλυψη (1-29, 1-35, 1-36), στη δεύτερη ως βάθος διακοσμήσεως (2-17: εικ. 3 και Α) και στην τρίτη ως παχύ σταθερό αλείφωμα που μιμείται τό λευκό πηλό (3-118: εικ. Β, 3-160: εικ. 15). Ως βάθος διακοσμήσεως είναι πολύ γνωστό από τά πρώιμα γραπτά της Βοιωτίας, ενώ στην Πελοπόννησο σπανίζει<sup>175</sup>. Ένδιαφέρουσα ιδιοτυπία παρατηρείται στα 4-106: εικ. 19 και 4-153: εικ. Γ, από δύο διαφορετικά άγγεία. Τό μαλακό κιτρινωπό αλείφωμα έχει καλύψει κατ' έξαιρέση όχι τόν κοινό τοπικό πηλό, αλλά όστρακα με πηλό Urfirnis. Επί πλέον, τό 4-153 σώζει ίχνος μόν, αλλά άσφαλές, έρυθρου γραπτού κοσμήματος. Ο συνδυασμός πηλού Urfirnis και γραπτής διακοσμήσεως «έρυθρό επί άνοικτού» (Α3β) της Στερεάς είναι πράγματι ιδιότυπος και, καθ' όσον γνωρίζω, μοναδικός. Αλλά ακόμα και αν άμφισβητηθεί ή γραπτή διακόσμηση του 4-153, ή επικάλυψη πηλού Urfirnis με τό κιτρινωπό αλείφωμα αποτελεί ιδιόμορφη σύνθεση δύο τεχνικών, ή όποία δέν επικράτησε<sup>176</sup>.

Στό 4-106 ή σκοτεινή καστανέρυθη βαφή είχε τοποθετηθεί σε όλη την έκταση του όστράκου επάνω σε κιτρινωπό μαλακό αλείφωμα και μπορεί να προέρχεται από γραπτό άγγείο. Η γραφή του διακοσμητικού θέματος περι τό στόμιο και ή επικάλυψη όλης της διακοσμημένης ζώνης με λεπτό έρυθρό αλείφωμα απαντάται στην Πελοπόννησο και, κατά τόν

171. Σκοτεινόχρωμες επιφάνειες χρησιμοποιούνται κατά προτίμηση στην εγγάρακτη κεραμική και πιθανόν κάποτε να επιχειρήθηκε ό συνδυασμός μελανού βάθους και της δοκιμασμένης έρυθρης βαφής.

172. Ο πηλός είναι έντόπιος και ή επιφάνεια φαίνεται σήμερα στιλπνή, διότι αλείφθηκε με στερεωτικό ύγρό.

173. Κατά τόν καθαρισμό του 4-37 μέγα μέρος της βαφής άπολεπίσθηκε και εξαφανίσθηκε.

174. WEINBERG, 1962, 175, 178, πίν. 56b και d. BL. PHELPS, 1975, 108, 116, 179 και άνωτ. όστρακο 2-43.

175. WEINBERG, 1962, 175 κέ. KUNZE, 1931, 35. PHELPS, 1975, 101.

176. Τό λευκό αλείφωμα της Λέρνας και του Φράγγχι δέν αποτελεί τεχνητό πρόσθετο στρώμα. VITELLI, 1974, 28-29. Βλ. και κατ. όστρακο 7-99.

Phelps<sup>177</sup>, αποτελεί τυπικό χαρακτηριστικό της μεταβατικής περιόδου. Στο 4-106 όμως, η επιφάνεια είναι σχετικά μεγάλη (μεγ. διαστ. 0.038) για να θεωρηθεί ενδιάμεσο τμήμα του θέματος και, αν πράγματι ανήκε σε γραπτό, θα πρέπει να προέρχεται από χαμηλότερο σημείο του άγγειου.

Από τα σπάνια πάλλευκα όστρακα (4-41: εικ. Γ, 4-110), περισσότερο ενδιαφέρον παρουσιάζει το ασύμμετρο στόμιο 4-156: εικ. Γ, που σχηματίζει στο τοίχωμα κάμψη κατακόρυφη<sup>178</sup>. Η επιφάνεια φέρει κατά τόπους πολλά καστανέρυθρα στίγματα, μόνο εξωτερικά, που ίσως να μην είναι επικολλημένη οξειδωση, αλλά υπολείμματα βαφής. Η έντυπωση αυτή ενισχύεται από τη διπλή ή μονή γωνία που διαγράφεται λευκή μέσα σε σκοτεινότερο βάθος. Τα ίχνη είναι όποσδήποτε ασαφή και, αν το όστρακο ήταν πράγματι γραπτό, τότε είναι το μοναδικό στην ανασκαφή. Στα πάλλευκα πρέπει ακόμα να ενταχθούν το ανοικτόφαιο 4-71: εικ. 19 και το κιτρινωπό 4-72: εικ. 19. Η μεταβολή του χρώματος φαίνεται να οφείλεται σε μη ελεγχόμενη όπτηση για το πρώτο και σε άλλους τεχνικούς λόγους για το δεύτερο.

Όλα τα εγγάρια της τετάρτης φάσεως (εικ. 20, σχ. 19) προέρχονται από τις φορητές επιχώσεις του τομέα III Β. Η διακόσμηση σχηματίζεται από ομάδες συνεχών τεθλασμένων σε όριζόντια διάταξη και από όμοκεντρους ρόμβους σε όριζόντια σειρά. Τα θέματα εκτελούνται με την κοινή τεχνική, που χαρακτηρίζεται από εγχαραξείς πλάτους και βάθους 0.001, σε αποστάσεις 0.002-0.004 και μέτρια ακρίβεια εκτελέσεως, ενώ σε αρκετά όστρακα εντοπίζονται ακόμα στοιχεία πρωιμότητας.

Ιδιότυπη και εν μέρει αίνιγματική είναι η χάραξη στο τμήμα κοιλιάς κλειστού άγγειου 4-45, του οποίου βρέθηκαν και άλλα μη συγκολλούμενα κομμάτια μέσα σε διάφορους σωρούς του γεμίματος της καλύβας. Στην κοιλιά του άγγειου τρεις επιφανειακές αλλά σχετικά πλατειές γραμμές (πλ. 0.0015), που δεν μπορούν να θεωρηθούν προσχέδια, σχηματίζουν γωνιώδες ήμιτελές κόσμημα, χαραγμένο μετά την προσθήκη του αλειφώματος. Η απόπειρα πιθανόν να εγκαταλείφθηκε όταν διαπιστώθηκε υπερβολική σκληρότητα του πηλού ή, πιθανότερο, η χάραξη να επιχειρήθηκε μετά την όπτηση. Σημειώνεται ακόμα ότι δίπλα σε μία σπασμένη πλευρά έγινε προσπάθεια διανοίξεως όπης.

Διαφορετική έρμηνεία μπορεί να δοθεί αν εξετάσουμε το όστρακο απομονωμένο από το άγγειο, ως πλατύ φυλλόσχημο «εργαλείο»<sup>179</sup>. Η όπη, όπως και σε άλλα δείγματα, παραμένει ήθελήμενα άτρητη και οι τρεις γραμμές, αν χαραχθηκαν μετά τη διαμόρφωση του οστράκου σε «εργαλείο», αποτελούν δηλωτικό σημείο της «αξίας» του. Πέρα όμως από την επισήμανση αυτή δεν μπορούμε να προχωρήσουμε στη στήριξη συγκεκριμένης έρμηνείας για τη δεύτερη, αυτότελη χρήση του οστράκου, ή να καθορίσουμε τη σημασία των γραμμών.

Προχειρότητα ή έλλειψη ικανότητας παρουσιάζει το 4-46, με εγχαραξείς μεταβαλλόμενου πλάτους σε άνισες μεταξύ τους αποστάσεις (0.004-0.009) και εν μέρει ελαφρά καμπύλες, που απολήγουν ελεύθερες, χωρίς να ενώνονται με τις γραμμές της άλλης ομάδος. Ένδεικτικό της προτιμήσεως των τεχνιτών προς τις σκοτεινόχρωμες επιφάνειες είναι το μελανωπό χρώμα στο έσωτερικό του έντονα έρυθρου πηλού. Τα δύο όστρακα 4-49 ανήκουν σε ένα χαμηλό σκύφο<sup>180</sup> που έφερε, ως φαίνεται, όμοκεντρους ρόμβους σε όλο σχεδόν το ύψος της επιφάνειάς του. Η δεύτερη όριζόντια γραμμή βρίσκεται πολύ κοντά στη βάση και το αποτύπωμα «τρίχας» φανερώνει ότι η θέση της καθορίσθηκε πριν από τη χάραξη του κυρίως θέματος.

177. PHELPS, 1975, 103.

178. Πρβ. όμοια κάμψη σε Urfirnis του Φράγχιθι, VITELLI, 1974, 176, εικ. 97d.e.

179. ΠΑΝΤΕΛΙΔΟΥ ΓΚΟΦΑ, 1991α, 1 κέ., εικ. 2.

180. Πρβ. τύπο PHELPS, 1975, εικ. 12:8, 13:1. Βλ. και καστανή έντριπτη ρηχή φιάλη με εγγάρια ρόμβους, που παραβάλλεται με Νέα Μάρκη, ΕΦΣΤΡΑΤΙΟΥ, 1985, 35, 67, εικ. 11:4, πίν. 18b.



Ἡ ἔκταση ὁμῶς τοῦ κοσμήματος δὲν ὑπολογίσθηκε ὀρθά καὶ ἡ ἔλλειψη χώρου ἀνάγκασε προφανῶς τὸν τεχνίτη νὰ μὴ μεταθέσει τὴν ὀριζόντια χαμηλότερα, ὅπως εἶχε πράξει ἄλλος στὸ 3-142, ἀλλὰ νὰ διακόψει τὴ χάραξή της στὰ σημεῖα ποὺ συναντοῦσε τὶς ἐξωτερικὲς κορυφές τῶν ρόμβων. Τὸ ἴδιο θέμα εἰκονίζεται σὲ τέσσερα ἀκόμα ὄστρακα ρηχῶν σκύφων (4-47, 4-48, 4-79, 4-114: εἰκ. Γ). Ἐκτὸς ἀπὸ τὸ 4-79, ποὺ σώζει ἐξὴ παράλληλες πλευρές, στὰ ἄλλα οἱ ρόμβοι φαίνονται λιτότεροι, κατὰ ὁμάδες τῶν τριῶν ἢ τεσσάρων γραμμῶν<sup>181</sup>. Ἐξ ἄλλου, ἀπὸ τὴ σωζόμενη ἀκμὴ γωνίας τοῦ 4-47, διαπιστώνεται ὅτι τὰ κοσμήματα ἦταν σχεδιασμένα παράπλευρα, ἐφαπτόμενα στὶς κορυφές τῶν ἐξωτερικῶν γωνιῶν σὲ ὀριζόντια διάταξη. Τέλος, ἀπὸ τὸ συνδυασμὸ διακοσμῆσεως καὶ περιγράμματος<sup>182</sup>, μποροῦμε βέβαια νὰ υποθέσουμε ὅτι τὸ θέμα θὰ ἐκάλυπτε τὸ μεγαλύτερο τμῆμα τῆς ἐπιφανείας τῶν ἀγγείων. Ἐνδεικτικὴ εἶναι ἡ συμπλήρωση ἑνὸς ὄστράκου ἀπὸ τὴν ἀνασκαφὴ Θεοχάρη<sup>183</sup>, ποὺ ἔχει περιγραμμοὶ ὁμοιοῦ ἀκριβῶς μὲ τὸ 4-114. Ἐπιδεξιότητα διαφαίνεται στὰ ὄστρακα 4-50 καὶ 4-80, μὲ πολλὰς παράλληλες γωνίες, χαραγμένες κατὰ τὴν κοινὴν τεχνικὴν, εὐθύγραμμα καὶ συμμετρικά. Εἰδικότερα, στὸ πρῶτο σώζεται ἴσχος προσχεδίου, ἀλλὰ ἡ ἔλλειψη ἐμπειρίας ὀδηγεῖ τὸν κεραμέα νὰ χαραῖξει τὰ σημεῖα τῶν ἐνώσεων σχεδὸν ἐπιφανειακά. Οἱ γωνίες του, σὲ ὀριζόντια θέση, δυνατόν νὰ προέρχονται ἀπὸ ρόμβους, ἐνῶ ἡ διάταξη τῶν ἄλλων δὲν εἶναι καθοριστικὴ. Τὰ πολὺ μικρὰ ὄστρακα 4-115 καὶ 4-160 προέρχονται ἀπὸ δύο ἀκόμα ἀγγεῖα, μὲ τὰ ὁποῖα ὁ ἀριθμὸς τῶν ἐγχαράκτων τοῦ στρώματος φθάνει στὰ δεκατρία.

Τὸ 4-116, μὲ ἀμμόδη πηλὸ καὶ ἐρυθρὸ σκληρὸ ἀλείφωμα, ἀποδίδει τὴν τυπικὴ διακόσμηση τῆς κατηγορίας του, μὲ ἀντίθετους ρόμβους ποὺ περιβάλλονται ἀπὸ μία σειρὰ στιγμῶν. Οἱ σωζόμενες γωνίες συμπίπτουν μὲ τὴν ἐντονη κάμψη τοῦ τοιχώματος καί, ὡς φαίνεται, τὸ κόσμημα θὰ κατελάμβανε μεγάλο τμῆμα τῆς ἐπιφανείας, χωρὶς νὰ καταλήγει σὲ ὀριζόντια χαμηλὴ ἐγχάραξη.

Τὸ 4-159 προέρχεται ἀπὸ ρηχὸ γωνιώδες σκεῦος, μᾶλλον τετράπλευρο<sup>184</sup>, διακοσμημένο πρόχειρα καὶ ἀδέξια. Ἡ ὀριζόντια τοῦ χεῖλους φέρεται κάπως λοξὰ καί, ἀπὸ ἐκτροπὴ τοῦ ἐργαλείου, χαραχθῆκε ἄλλη μία, ἐπιφανειακά. Οἱ γραμμὲς σχηματίζουν ἀσύμμετρος ὁμάδες ποὺ δὲν εἶναι πάντα μεταξύ τους παράλληλες, τὰ ἄκρα τους δὲν ἐνώνονται σὲ γωνίες καὶ ὁ ἀριθμὸς τους ποικίλλει. Μικρὴ κοίλανση τῆς ἐπιφανείας καὶ ἀποτύπωμα νυχιοῦ στὸ κάτω ἄκρο τῆς ἀριστερῆς ὁμάδος δείχνουν ἀκόμα ὅτι ἡ ἐκτέλεση τῆς διακοσμῆσεως ἄρχισε πρὶν στεγνώσει ἀρκετὰ ὁ πηλός.

## Σχήματα

Ἡ κοινὴ κεραμεικὴ τῆς φάσεως 4 περιλαμβάνει πολλὰ ὄστρακα τῆς καστανόμαυρης κατηγορίας: σχ. 21. Τὰ ἀγγεῖα αὐτὰ εἶχαν στόμιο εὐρὺ, κυρτό, τοιχώματα σχετικὰ παχειά, ποὺ συγκλίνουν πρὸς τὰ ἄνω καὶ ἀπολήγουν σὲ χεῖλος καμπύλο ἢ ἐσωτερικὰ λεπτυνόμενο, συχνὰ

181. Ἡ διαφορὰ μιᾶς ἐπὶ πλέον πλευρᾶς μεταξύ ἀριστεροῦ καὶ δεξιοῦ τμήματος τοῦ 4-48 ἀποτελεῖ συνήθη ἀσυμμετρία.

182. Τὸ περίγραμμα στομίου 4-47 μπορεῖ νὰ συμπληρώνει γάστρα ὅπως ἡ 4-49. Τὰ ὄστρακα 4-48 καὶ 4-114 ἀνήκουν σὲ τύπους PHELPS, 1975, εἰκ. 13:2.

183. THEOCHARIS, 1956, πίν. 5, ἄνω.

184. Παρόμοια σκεῦη βλ. ΤΣΟΥΝΤΑΣ, 1908, 167, 181-182, εἰκ. 86. WACE-THOMPSON, 1912, 26, εἰκ. 5. Ἐπίσης λίθινα ἐντόπια, THEOCHARIS, 1956, 25, εἰκ. 46, πίν. 16 κάτω. Πρβ. καὶ ὁμοίωμα οἰκίας, ΘΕΟΧΑΡΗΣ, 1973, σχ. 33, εἰκ. 242.

μέ χαρακτηριστική διόγκωση, καμπύλη ή γωνιώδη<sup>185</sup>. Έντονότερη είναι στο 4-117 με τοίχωμα που στενεύει προς τη βάση και υποδηλώνει, ανοικτό σκύφο. Από τα άγγεϊα της κατηγορίας, μερικά τουλάχιστον, πρέπει να ήταν ασύμμετρα (4-56: εικ. 21, 4-161: εικ. 19). Το πλατύ τεμάχιο 4-136: σχ. 67, έχει περίγραμμα μεταβαλλόμενο και χείλος καμπύλο, που αποκτά βαθμιαία διόγκωση. Στα μικρότερα όστρακα δεν υπάρχουν τόσες διαφορές, είναι όμως πολύ πιθανόν, ή μάλλον σχεδόν βέβαιο, ότι στα ασύμμετρα ή μορφή του χείλους μεταβάλλεται συγχρόνως με την ανύψωση του στομίου. Φαίνεται δηλ. ότι η καμπύλη απόληξη αντιστοιχεί στο οριζόντιο τμήμα της περιφέρειας και η διόγκωση στο ανυψωμένο. Από τη σύνθεση των επί μέρους στοιχείων συνάγεται ότι η κατηγορία περιελάμβανε όγκωδη οικιακά σκεύη με στόμιο κυκλικό, ωσειδές ή έλλειπτικό, οριζόντιο ή ανυψούμενο προς τη μία πλευρά. Κάτω, θά απέληγαν σε καμπύλο πυθμένα και ίσως, σπανιότερα, σε δακτυλιόσχημη βάση<sup>186</sup>. Έξωτερικά κοσμούνται με πλαστικό επίθημα πεταλίδας, τοποθετημένο πάντοτε οριζόντια, λίγο χαμηλότερα του χείλους (4-132).

Τα περισσότερα όστρακα από καστανόμαυρα ασύμμετρα στόμια (4-124) ανήκουν στο ευρύ τμήμα της έλλειψεως<sup>187</sup> με άκτινα καμπυλότητας 0.10-0.13, ενώ στο 4-138: εικ. 21, σχ. 21 που είναι κυκλικό, η διάμετρος υπερβαίνει τα 0.40. Κατ' εξαίρεση, το χείλος του διακοσμείται έξωτερικά με έπικολλημένη πλαστική ταινία που φέρει σε κανονικές αποστάσεις ρομβοειδείς κοιλότητες και δίνει την έντύπωση σχοινοειδούς<sup>188</sup>. Πλαστική διακόσμηση φέρει επίσης το χονδροειδές τμήμα πίθου 4-89: εικ. 22, σχ. 20. Κάτω από το πλατύ επίπεδο και προέχον χείλος που σχημάτιζε άκμη κυματιστή<sup>189</sup>, στη θέση της γωνίας, τοποθετούνται κατ' αποστάσεις άμυγαλόσχημα επίθημα, που μειώνουν την έντονη κάμψη του περιγράμματος. Η διακόσμηση αυτή ενισχύει ουσιαστικά το πάχος του στομίου και φαίνεται να ταυτίζεται με την κοινή πρακτική που εφαρμόζεται στα χονδροειδή Urfirnis της Λέρνας και του Φράγγθι<sup>190</sup>. Μικρό πιθόσχημο ήταν το άγγείο του τεμαχίου 4-64: σχ. 20. Το παχύ του τοίχωμα σχημάτισθηκε από δύο στρώματα πηλού και η κατασκευή του είναι γενικά πρόχειρη ή άτεχνη. Παρουσιάζει άπλο σχήμα οικιακής χρήσεως και στον ώμο του μόλις σώζεται ρίζα τοξωτής άποφύσεως<sup>191</sup>.

Σχεδόν κατακόρυφο κυλινδρικό στόμιο άποδίδουν όστρακα παχειά με εύρεία διάμετρο (4-15: σχ. 20, 4-16) από άγγεϊα βαθιά<sup>192</sup>, ενώ το 4-14: εικ. 22, σχ. 20 έχει διαστάσεις κανονικού πίθου. Όμοιο περίγραμμα όμως άποδίδουν και όστρακα με λεπτότερα τοιχώματα και μικρή διάμετρο (4-118: σχ. 20) που δεν φαίνεται να είχαν διαφορετική μορφή.

Ίδιαίτερη ομάδα άπαρτίζουν τα όστρακα της λεπτότεχνης κατηγορίας στιλπνού άλει-

185. Όμοια THEOCHARIS, 1956, εικ. 121, b.c. EFSTRATIOU, 1985, 29, εικ. 18:1 χωρίς να σημειώνεται σε ποιά κατηγορία κεραμικής ανήκει το όστρακο.

186. Μόνο μία χαμηλή και φθαρμένη μπορεί να ανήκε στην καστανόμαυρη κατηγορία.

187. Η άναλογία όστράκων μικρής και μεγάλης άκτινας καμπυλότητας κρίνεται φυσική, έφ' όσον το στενό τμήμα της περιφέρειας είχε πάντοτε μικρότερη έκταση από το ευρύ.

188. Όμοια από την παλαιότερη άνασκαφή, THEOCHARIS, 1956, εικ. 18 και του ίδιου, 1967, εικ. 76. Πρβ. EVANS-RENFREW, 1968, εικ. 40:15 όπου και άλλα όστρακα με πλαστικό χείλος. Έπίσης PHELPS, 1975, 111-112, εικ. 9:4. KUNZE, 1931, 36, εικ. 35.

189. Όμοιο σε EVANS-RENFREW, 1968, εικ. 42:7. Βλ. και ΘΕΟΧΑΡΗΣ, 1959, εικ. 38. Βλ. και KUNZE, 1931, 45, πίν. XI, 2a.

190. VITELLI, 1974, 92 και 173, εικ. 24b. Πρβ. και επίθημα γύρω από χείλος, EVANS-RENFREW, 1968, εικ. 42:1-4, 12.

191. Πρβ. VITELLI, 1974, 8. Σχήμα όπως HOLMBERG, 1944, εικ. 62b. Πρβ. και PHELPS, 1975, εικ. 15:8.

192. Πρβ. PHELPS, 1975, εικ. 13:14. EFSTRATIOU, 1985, εικ. 22:1.

φώματος (σχ. 22). Την ύψηλή τους ποιότητα υποδηλώνει και μία όπτη συγκολλησεως στο άκρο του 4-3: εικ. 17, σε ένα από τα ελάχιστα δείγματα επισκευής άγγείου στον οικισμό. Όλα είναι σκοτεινόχρωμα, καστανόφαια ως καστανόμαυρα ή μελανωπά και ανήκουν σε σκεύη συμμετρικά ή ασύμμετρα. Το περίγραμμα του στομίου ποικίλλει από άνοικτο καμπύλο (4-1, 4-25: σχ. 69, 4-129) μέχρι κλειστό κωνικό (4-2: εικ. 17, 4-55), ή πιθανόν άμφίκολο (4-169, σχ. 69), δηλ. δεν προέρχονται μόνο από ένα συγκεκριμένο σχήμα άγγείου, όπως ήταν στη φάση 3, αλλά έχουν συνήθως κοινό χαρακτηριστικό το ταινιωτό χείλος<sup>193</sup>. Το παχύτερο δσπρακο (4-129: εικ. 21) δηλώνει μεγάλη λεκάνη<sup>194</sup>, πιο άνοικτη από την 3-20: σχ. 12 και το μικρότερο (4-1) ρηχό σκύφο<sup>195</sup> διαμέτρου μόλις 0.10. Το 4-81 πιθανόν να ανήκε σε σκύφο με κυλινδρικό ως λίγο στενούμενο στόμιο, μικρό και λεπτότεχο που γνωρίζουμε από την Πελοπόννησο και τη Θεσσαλία<sup>196</sup>, ενώ το 4-55: εικ. Γ, άρκετά πιο κλειστό, δεν συγκρίνεται εύκολα με τα σχήματα των περιοχών αυτών<sup>197</sup>. Το 4-83: εικ. Γ, είναι από άγγείο ασύμμετρο, με χείλος ανυψούμενο και ή μικρή άκτινα καμπυλότητας (0.03) δηλώνει το στενότερο σημείο που αντικαθιστούσε την προχοή. Κακή και άτεχνη μίμηση ταινιωτών αναγνωρίζουμε στο 4-13 (εικ. 17) και στο τραχύ 4-130: εικ. 21, που δημιουργείται με έξωτερικά προσκολλημένη ταινία. Σπάνιο δείγμα ταινιωτού σε κοινή κεραμεική αποτελεί το 4-5.

Οι άνοικτοί ρηχοί σκύφοι ή φιάλες (σχ. 22), ποικίλης διαμέτρου (0.15-0.30), όπως και στη φάση 3, είναι κυρίως άγγεϊα μελανά και επιμελημένης κατασκευής. Έχουν περίγραμμα καμπύλο, όμοιο με τα ευρύστομα άγγεϊα της Πελοποννήσου, περισσότερο (4-85, 4-134) ή λιγώτερο άνοικτά (4-59)<sup>198</sup>. Το μεγαλύτερο όλων (4-85: σχ. 69) φέρει κάτω από το χείλος όγκώδες κωνικό επίθημα και παρουσιάζει τύπο της Πελοποννήσου συμπληρωμένο με δακτυλιόσχημη βάση<sup>199</sup>, ενώ το μικρότερο καστανόμαυρο 4-25: εικ. 17, σχ. 69, έχει λεπτή σφαιρική απόφυση, προσκολλημένη σε κοιλότητα του τοιχώματος. Μελανό έντριπτο είναι και το 4-60 που φαίνεται τελειώς κατακόρυφο. Το περίγραμμα, σε συνδυασμό με την άκτινα καμπυλότητας (μόλις 0.025), δηλώνει άμέσως ότι προέρχεται από ιδιαίτερα στενό τμήμα έλλειπτικού στομίου, που χρησίμευε σαν προχοή. Άμφίκολο περίγραμμα και διευρυνόμενο στόμιο (σχ. 22) έχουν τα 4-57, 4-126: σχ. 69, 4-150. Το δεύτερο ανήκε σε μικρό μελανό άγγείο. Τα άλλα δύο, με πληρό Urfinnis, υποδηλώνουν μορφές της ίδιας κατηγορίας, γνωστές από την Πελοπόννησο, χωρίς όμως να διακρίνεται ή άκριβής διαμόρφωση του κατωτέρου τμήματος<sup>200</sup>. Σημειώνεται πάντως ότι παρά τη διαφορά μεγέθους, το 4-150 έχει την ίδια περίπου διαμόρφωση με το λευκό 3-125: σχ. 12.

Το σχήμα των ασύμμετρων δεν προκύπτει με σαφήνεια από τα σωζόμενα δσπρακα. Βέβαιο είναι ότι, εκτός από καστανόμαυρα, (4-56: εικ. 21) κατασκευάζονται και σε άλλες ποιότητες, όπως στιλπνό αλείφωμα (4-58, 4-83: εικ. Γ, 4-128), λεπτά με μαρμαρυγία (4-121) και έρυθρά κοινά (4-123). Οι μόνες παρατηρήσεις σημειώνονται στο στόμιο, που γίνεται έλλειπτικό όριζόντιο ή ανυψούμενο προς μία πλευρά.

193. Βλ. άνωτ. σημ. 125 και παρατήρηση για beaded rim, PHELPS, 1975, 94 και 154.

194. MOTTIER, 1981, πίν. 3:22. VITELLI, 1974, 88, 92, εικ. 24b, από τη δεύτερη φάση της Λέρνας.

195. MOTTIER, 1981, πίν. 15:14. PHELPS, 1975, εικ. 12:6 και 7.

196. Έ. ά., εικ. 14:7,8,10,13. MOTTIER, 1981, πίν. 3:21.

197. Πρβ. PHELPS, 1975, εικ. 14, κυρίως 14:14.

198. Πρβ. Έ. ά., εικ. 11:10, εικ. 12:6,8,1.

199. Έ. ά., 132-133, εικ. 11:10. Ο τύπος της περιόδου I είναι μικρότερος και πιο ρηχός, VITELLI, 1975, 67-69, εικ. 13 και 80. Πιο κλειστή ήταν ή 3-11, αλλά μπορεί να μιμείται άρχαιότερο τύπο, όπως π.χ. PHELPS, 1975, εικ. 1:10.

200. Έ. ά., εικ. 13:5,7. VITELLI, 1974, τύπος εικ. 19 ή 88, βλ. και εικ. 91c.

Τὰ δύο λευκά ὅπως σχεδιάζονται (σχ. 22) δίνουν περίγραμμα κλειστό. Τὸ 4-72, μὲ χεῖλος ἐσωτερικά διογκωμένο, ἀνυψώνεται ἀριστερὰ καὶ μεταβάλλεται σὲ προέχον. Τὸ δεύτερο (4-156: εἰκ. Γ), ὀριζόντιο ἔλλειπτικό, ἔχει περίγραμμα σιγμοειδές καὶ κανονικά δὲν συνδυάζεται μὲ τὸν τύπο πού προκύπτει ἀπὸ τὴ γωνιώδη γάστρα ἄλλου ἀγγείου, τοῦ 4-110: σχ. 22. Ἀπὸ ὅ,τι γνωρίζουμε, ὁ τύπος αὐτὸς τοῦ κυρτοῦ περιγράμματος πρέπει νὰ ἀπολήγει σὲ εὐθύγραμμο κλειστό στόμιο. Εἶναι ὁμως πιθανὸν τὰ ἐντόπια ἀσύμμετρα λευκά νὰ εἶχαν στόμιο σιγμοειδές καὶ γάστρα γωνιώδη, σχῆμα πού τελικά δὲν παραλλάσσει οὐσιαστικά ἀπὸ τὰ γνωστά πρότυπα<sup>201</sup>. Ὁμοία κάμψη γάστρας ἀναγνωρίζεται στὸ 4-169: εἰκ. Γ, σχ. 22, 69, ἀλλὰ αὐτὸ προέρχεται ἀπὸ πολὺ εὐρύτερο ἀγγεῖο τῆς κατηγορίας στιλπνοῦ ἀλειφώματος<sup>202</sup>.

Ἐλάχιστες καὶ ἀσήμαντες μεταβολές σὲ σχέση μὲ τὴ φάση 3 παρατηροῦνται στὰ πιθόσχημα μὲ λαιμό (σχ. 23). Τὰ περισσότερα κατασκευάζονται ἀπὸ κοινὸ πηλό, ἀλλὰ ὄχι ἀμμόδη πορτοκαλόχρωμο. Ἐπὶ πλέον ὑπάρχουν λίγα μὲ στιλπνὸ ἀλείφωμα (4-17) καὶ ἐλάχιστα μελανὰ (4-9). Τὸ ὕψος καὶ ἡ διάμετρος παρουσιάζουν ποικιλία μεγέθους, πού ἀφαιρεῖ ἀπὸ τὴ μελέτη ἢ τὴ σύγκριση τῶν διαστάσεων ὁποιαδήποτε χρονολικὴ ἀξία<sup>203</sup>. Οἱ περισσότεροι ἔχουν σχῆμα κυλινδρικό καὶ πολὺ λιγότεροι ἐλαφρά χωνοειδές (4-91). Γιά τὴ σύνδεση τοῦ λαιμοῦ μὲ τὸν ὄμο ἐφαρμόζονται παράλληλα, σὲ ὅλα τὰ σχήματα καὶ μεγέθη, οἱ δύο τεχνικές, ἡ ἀρχαϊκὴ καὶ ἡ νεώτερη. Ὁ χαμηλὸς πού κατασκευάζεται μαζὶ μὲ τὸ σῶμα καὶ σχηματίζει συνεχῆ καμπύλη (4-87) διατηρεῖται ἀπὸ τὴν 1η φάση ἀμετάβλητος καὶ ἀπαντᾶται σὲ ἀσύμμετρα στόμια. Παρόμοιοι οἱ 4-139: εἰκ. 21 καὶ 4-17, ἐντονα στρεβλοί. Χαμηλοὶ καὶ μέτριοι, σχεδὸν κυλινδρικοί καὶ ἐπιμελημένης κατασκευῆς (4-9, 4-20) προδίδουν τὴ νέα μέθοδο συνδέσεως, πού μπορεῖ νὰ μελετηθεῖ καλύτερα στὸν 4-144. Ὁ λαιμὸς σχηματίζεται ἀρχικά ὡς κύλινδρος μὲ λοξὴ ἀπόληξη, προσκολλᾶται σὲ ἀντίστροφα διαμορφωμένη ἀρχὴ τοῦ ὄμου καὶ, τελικά, τὰ δύο σῶματα συνδέονται ἐσωτερικά μὲ στρώση πηλοῦ, ὡς ἐπένδυση τοῦ κυλίνδρου, πού καλύπτει ἐνιαῖα τὰ δύο ἄκρα. Τὸ κυματιστὸ ἢ κυρτὸ χαρακτηριστικὸ περίγραμμα προβάλλει στοὺς 4-18, 4-19. Χαμηλότερος ὄλων φαίνεται ὁ 4-88: εἰκ. 22, μὲ ὕψος μόλις 0.015, ἀλλὰ ἡ ἀνύψωση τοῦ στομίου του εἶναι προφανῆς καὶ μέσα στὸ μικρὸ πλάτος τοῦ ὀστράκου κερδίζει 0.005. Οἱ πολὺ χαμηλοὶ στρεβλοὶ μὲ μεταβαλλόμενη ἀκτίνα καμπυλότητος, ὅπως ὁ 4-139, παρουσιάζουν ἀγγεῖα γενικά εὐρύστομα, πού σὲ ἄλλες περιοχὲς ἔχουν ὀγκώδη κοιλιά καὶ στηρίζονται σὲ δακτυλιόσχημες βάσεις<sup>204</sup>. Οἱ ὑψηλοὶ καὶ εὐρεῖς μὲ τοιχώματα παχειὰ (4-140, 4-143) προέρχονται ἀσφαλῶς ἀπὸ ἀγγεῖα πολὺ μεγάλα, ὅπως καὶ ὁ παλαιότερος 3-53.

Οἱ βάσεις εἶναι κυρίως δακτυλιόσχημες (σχ. 24), γενικά ὅμοιες μὲ τὶς προηγούμενες καὶ φέρουν τριγωνικὴ ἐνίσχυση, πού ἀποδίδει ἀνάλογο σχῆμα στὴν τομὴ τους. Τώρα ὅλες εἶναι χαμηλές ὡς πολὺ χαμηλές, μέχρι ὕψους 0.015 καὶ ἡ 4-166: εἰκ. 21 εὐρυτάτη, μὲ πλατὺ πέλμα, ὅπως κατασκευάζεται καὶ στὴν Πελοπόννησο<sup>205</sup>. Ἀντίθετα, ἡ 4-146 ἀπὸ λασπώδη πηλό καὶ ἀσύμμετρη τριγωνικὴ ἐνίσχυση στὸ δακτύλιο, παραβάλλεται μὲ δείγματα τῆς Ἐλάτειας καὶ τοῦ Ἁγίου Πέτρου<sup>206</sup>. Ὑψηλότερη ὄλων εἶναι μόνο ἡ 4-22 πού ἀνήκε σὲ μεγάλο βαρὺ ἀγγεῖο. Οἱ τυπικὲς δακτυλιόσχημες, ἡ γραπτὴ 4-92: εἰκ. 18, μερικὲς ἄλλες μὴ σχεδιαζόμενες (4-93, 4-94) καὶ ἡ χαμηλότερη ὄλων 4-95 ἐπαναλαμβάνουν μορφές γενικά γνωστές, τόσο στὴν Πε-

201. PHELPS, 1975, εἰκ. 14:15 καὶ συνδυασμὸ μὲ 14:16.

202. Βλ. τύπο VITELLI, 1974, εἰκ. 84d, 85b, 88.

203. Πρβ. ἄποψη PHELPS, 1975, 87 καὶ 144. VITELLI, 1974, 53 πίν. 4, 147.

204. Βλ. τύπο ἔ. ἀ., εἰκ. 3. PHELPS, 1975, εἰκ. 19.

205. BIERS, 1969, εἰκ. 2:15.

206. WEINBERG, 1962, εἰκ. 7:8. EFSTRATIOU, 1985, εἰκ. 38:7. Ὁ PHELPS, 1975, 95-96 διαχωρίζει τὴν κοιλὴ ἀπὸ τὴ δακτυλιόσχημη κατὰ τὸν τρόπο κατασκευῆς τους.

λοπόννησο όσο και στη Θεσσαλία ή στον Όρχομενό<sup>207</sup>. Σχετικά παλαιότερη, με δισκοειδή ενίσχυση του πυθμένα, είναι ή 4-61 που παραβάλλεται με τη 2-91: σχ. 8 και, κυρίως, ή υπότυπώδης κοίλη 4-145 από φαιό λασπώδη πηλό, που ίσως να μην αντιγράφει άπλως προιμοτάτη μορφή, αλλά να προέρχεται από παλαιότερο άγγείο. Έξαιρηση κατά την κατασκευή άποτελεί ή 4-21, σχηματισμένη από δακτύλιο μόνο, χωρίς τριγωνική ενίσχυση, που στηρίζε μάλιστα μεγάλο έρυθρό άγγείο. Παράλληλα, διακρίνονται ελάχιστοι ίσοπεδωμένοι πυθμένες (4-96, 4-97), αλλά ό πραγματικός άριθμός τους μπορεί να ήταν μεγαλύτερος.

Οί άποφύσεις (σχ. 25) διατηρούν τις μορφές της φάσεως 3, τοξωτές, άγκύλες και σφαιρικές. Οί τοξωτές κατασκευάζονται σε διάφορους τύπους πηλοϋ και είναι πάντα κάθεται (4-62, 4-99). Οί άγκύλες τοποθετούνται όριζόντια, συνήθως σε κοινής χρήσεως μελανά τραχειά πιθόσχημα χωρίς λαιμό<sup>208</sup>, αλλά και στο μικρό πιθόσχημο 4-167: εικ. 19, όπως και στο μελανό έντριπτο 4-31. Οί σφαιρικές<sup>209</sup>, από τη μορφή τους λεπτότεχνες, άπαντώνται πάλι μόνο σε άγγεία με στιλπνό άλείφωμα (4-25: εικ. 17 σχ. 22, 4-30: εικ. 17). Ένδιαφέρουσα φαίνεται ή 4-24: εικ. 17, της κατηγορίας στιλπνοϋ άλειφώματος, που συνδυάζει τους τύπους της σφαιρικής και της άγκύλης, με ράχη άνυψωμένη και κορυφή όξεια. Έπίσης, ιδιότυπη παρουσιάζεται ή μελανή έντριπτη 4-63: εικ. 21, βραχεία κυλινδρική, με όριζόντιο τρήμα, από άγγείο άνοικτό<sup>210</sup>. Η πελώρια τοξωτή 4-148: εικ. 22, σχ. 26, τοποθετημένη κάθεται σε πίθο, είναι γενικά σπάνια και έχει ράχη, ως φαίνεται, τριγωνικής διατομής, όμοια με τη μικρότερη 3-90: εικ. 13, σχ. 17. Ό πηλός και ή κατασκευή της, παρά την άπουσία έπιθημάτων από τό σωζόμενο τμήμα της γάστρας, παραβάλλονται με την άπόφυση 3-93: εικ. 13.

Τά έπιθήματα γίνονται λιγότερα. Από τά προηγούμενα σχήματα εξαφανίζεται ουσιαστικά τό γλωσσοειδές, που μόλις είχε παρουσιασθεί στο γέμισμα του λάκκου 3-Α, αλλά διασώζεται ως δείγμα μέσα στα φορητά χώματα της καλύβας 4-Α. Μεμονωμένες μορφές άποτελούν τό μεγάλο δισκοειδές 4-28: σχ. 25<sup>211</sup> και τό κερατοειδές-κωνικό (4-23 και 4-27: εικ. 17) από άνοικτό άγγείο με στιλπνό άλείφωμα<sup>212</sup>, τοποθετημένο πολύ χαμηλότερα του χείλους. Μοναδικό είναι επίσης τό δίδυμο ταινιωτό 4-147: εικ. 21, σχ. 25, από άγγείο μεγάλο με παχειά τοιχώματα και έξαιρετικά λεία έσωτερική έπιφάνεια. Τό έπιθήμα σχηματίζεται από δύο ήμικυλινδρικές ταινίες κολλημένες, ως φαίνεται, όριζόντια<sup>213</sup>. Κωνικά (4-85: σχ. 22) και άμυγδαλόσχημα (4-26) είναι ελάχιστα, ένθ «πεταλίδες» ύπάρχουν άρκετές και προσκολλώνται πάντα έπιφανειακά κάτω από τό χείλος των καστανόμαυρων (4-132: σχ. 21). Μοναδική μελανή πεταλίδα ύπάρχει στο 4-158 και τό τμήμα αυτό κόπηκε άργότερα ως έλλειπτικός δίσκος. Πέντε μεγάλα όστρακα, από ένα ή δύο τό πολύ τραχειά άγγεία, καλύπτονται έξωτερικά με πυκνά φακοειδή έπιθήματα (4-32: εικ. 22). Όλα τά τεχνικά χαρακτηριστικά, ποιότητα και χρώμα

207. Έ. ά., τύπος εικ. 9:24, 11:7. HOLMBERG, 1944, εικ. 49 και πίν. III. KUNZE, 1931, εικ. 13 κάτω, όμοια με 4-22.

208. THEOCHARIS, 1956, εικ. 3.

209. Έ. ά., πίν. 9 κάτω. Πρβ. TRAVLOS, 1988, εικ. 319. Τύπος HOOD, 1981/2, εικ. 14:1. EFSTRATIOU, 1985, εικ. 39:5.

210. HOOD, 1981/2, 35, εικ. 18:84. Πρβ. κάθεται τρυπημένη από τη Νεμέα, PHELPS, 1975, 99, εικ. 2:14.

211. Πρβ. Έ. ά., 112 και 168. EFSTRATIOU, 1985, 34, πίν. 21d, εικ. 54.

212. PHELPS, 1975, 157, εικ. 12:1. VITELLI, 1974, 86.

213. Η άπάλειψη των σημείων λειάνσεως από την έσωτερική έπιφάνεια και ή μεγάλη διάμετρος του άγγείου δυσχεραίνουν την αναγνώριση της όρθης θέσεως του όστράκου. Πρβ. λεπτότερο, μονό και όριζόντιο (:) EFSTRATIOU, 1985, εικ. 32:6. Βλ. άνωτ. 3-102 με τρία διαφορετικά στοιχεία: Έσωτ. χρώμα άνοικτότερο, ή μεταξύ των ταινιών άπόσταση κατά τι μικρότερη και θέση λοξή.

πηλού εξωτερικά και έσωτερικά, πάχος τοιχωμάτων, μορφή και διαστάσεις έπιθημάτων, συμπίπτουν απόλυτα με τα δείγματα της φάσεως 3, αλλά τα όστρακα ανήκαν σε διαφορετικά άγγεϊα<sup>214</sup>.

214. Βλ. λαβή 3-93: εικ. 13 και όστρακα 3-103: εικ. 14. THEOCHARIS, 1956, 14, πίν. 8 άνω. PHELPS, 1975, 110, από φάση Lerna I. ΣΑΜΨΩΝ, 1981, εικ. 20:203.

## ΦΑΣΗ 5

Κατά την 5η φάση, μέσα στα διευρυμένα όρια της ανασκαφής παρουσιάζονται τα πρώτα λίθινα οικοδομήματα<sup>215</sup>. Το μικρό ΒΑ τμήμα είχε καταληφθεί από τη λιθόστρωτη αποθήκη 5-Γ με τους τοίχους 5-Α και 5-Β. Στο κεντρικό, εκεί που υπήρχε το κοίλο δάπεδο της καλύβας 4-Α, συνεχίστηκε με τον ίδιο τρόπο ή συσσώρευση φορητών χωμάτων. Άχρηστα υλικά, προερχόμενα ως φαίνεται από την ίδια πάντοτε περιοχή, ανύψωσαν το γενικό επίπεδο κατά 0.20 από το χείλος της καλύβας, και μέσα σε αυτά διαμορφώθηκε τέλος η αποθήκη 5-Δ. Στο νότιο άκρο του ερευνημένου χώρου υπάρχει το κτίσμα 5 Π με τον εσωτερικό λίθινο άγωγο. Η επίχωση του χώρου απέδωσε λίγη κεραμική (5-157 έως 5-188) που φαίνεται ακόμα λιγότερη αν συγκριθεί με την ποσότητα του υλικού που συγκεντρώνεται στους εξωτερικούς χώρους.

Η εξέταση της κεραμικής των τριών τμημάτων αποδίδει όμοιους μεταξύ των τύπους, αλλά η ποιότητα του υλικού των φορητών επιχώσεων παραμένει σχετικά χαμηλότερη και υποδηλώνει κατασκευή διαφορετικού εργαστηρίου ή άλλους τεχνίτες. Για την κοινή κεραμική του κεντρικού τμήματος χρησιμοποιείται άργιλος με μικρή περιεκτικότητα μαρμαρυγία, ενώ στις επιχώσεις των οικήματων, και ιδίως του 5 Π, χρησιμοποιείται συχνά πλούσιος σε μαρμαρυγία πηλός, που αποδίδει λαμπυρίζουσες επιφάνειες. Στα άκραια αυτά σημεία μεμονωμένα όστρακα φέρουν χαρακτηριστικά γνωστά από τις πρώτες φάσεις του οικισμού. Παλαιότερα πρέπει προφανώς να θεωρηθούν τα 5-1, 5-15, 5-62, 5-157, 5-158 με ακαθόριστα καστανές επιφάνειες και τα όστρακα με χαμηλότατα κυκλικά επιθήματα 5-171, 5-172. Σημειώνεται όμως ότι από το κτίσμα 5 Π ανασκάφηκε μόνο ένα τμήμα του και δεν αποκλείεται σε άλλο σημείο να υπήρχε κάποια διατάραξη. Λάκκοι ή άλλα ίχνη παραβιάσεων δεν παρουσιάστηκαν στο δάπεδό του, γενικά όμως το επίπεδο της δεύτερης φάσεως δεν απέχει πολύ και οι επιχώσεις είναι όλες αρκετά λεπτές, έτσι ώστε οποιαδήποτε σκαφή των δαπέδων να φέρνει στην επιφάνεια υπολείμματα αρχαιοτέρων στρωμάτων.

### Κατηγορίες Κεραμικής

Στην κεραμική παρατηρούνται μικρές μεταβολές, χωρίς να σχηματίζονται ιδιαίτερες κατηγορίες ή να διαμορφώνονται άλλα ευδιάκριτα χαρακτηριστικά.

Τά ερυθρά κοινά είναι πάντοτε τα περισσότερα όλων και διατηρούν τη μορφή της προη-

215. ΠΑΝΤΕΛΙΔΟΥ ΓΚΟΦΑ, 1991, 36-71.

γούμενης φάσεως. Οί επιφάνειες όμως φαίνονται ανοικτότερες καστανές, ό πληλός στην τομή του παρουσιάζει όμοιόμορφο χρώμα, με ελάχιστες εξαιρέσεις φαιού ή μελανού πυρήνα και τά τοιχώματά τους είναι σταθερότερα. Ή έσωτερική επιφάνεια διατηρεί τό χρώμα της έξωτερικής, ή γίνεται μελανωπή και άπουσιάζει ή έντονα μελανή τών χαμηλών στρωμάτων. Από τις παλαιότερες κατηγορίες επιβιώνουν ελάχιστα πορτοκαλόχρωμα με ένιατο περίπου χρωματισμό στις επιφάνειες και την τομή (5-14) ή έσωτερικά φαιό, όταν τό τοίχωμα είναι παχύ (5-31, 5-69) και εξαφανίζονται τά ρόδινα.

Τά καστανόμαυρα κοινά (5-55, 5-92) χρησιμοποιούνται λιγώτερο, άμβλύνονται τά ιδιαίτερα χαρακτηριστικά τους και μεταβάλλονται ούσιαστικά σέ σκοτεινότερη κατηγορία τών έρυθρών. Ό πληλός γίνεται συμπαγέστερος, είναι καλύτερα όπτημένος, τά τοιχώματα άποκτούν μεγαλύτερη άνθεκτικότητα και στό έξηξ ή κατηγορία αυτή δέν μπορεί νά χαρακτηριστεί ως εύθριπτη. Οί επιφάνειες γίνονται άλαμπεις, ή τυπική μελανή ζώνη περί τό στόμιο άμβλύνεται, ένθ στό έσωτερικό δέν είναι πιά μόνο μελανές ή μελανωπές, αλλά υπάρχουν επίσης καστανές, διαμορφωμένες λείες, ραβδωτές ή έντριπτες.

Ή κατηγορία Urfirnis φαίνεται νά αυξάνεται ποσοτικά. Ό πληλός παρουσιάζει μεγαλύτερη χρωματική ποικιλία και είναι κιτρινωπός (5-139) μέχρι φαιός (5-5), με συνθηέστερα τά έρυθρόξανθα (5-6) ως πορτοκαλόχρωμα (5-115). Ή επάλειψη συχνά έχει φθαρεί και αφήνει την επιφάνεια σαν σκονισμένη. Στα καλύτερα δείγματα υπάρχει άλειφωμα άλαμπές καστανόφαιο ή καστανέρυθρο και σέ μεμονωμένες περιπτώσεις σώζεται ίχνος λεπτής καστανής (5-115) ή έρυθρης (5-20: εικ. 23) στιλπνής βαφής. Έσωτερικά όλες οι όρατες επιφάνειες είναι έξομαλυσμένες και δέν υπάρχουν όριζόντιοι κυματισμοί. Ή τυπική μορφή πηλού Urfirnis με πολλά λεπτά χαλίκια, επιφάνεια έσωτερικά κυματιστή, έξωτερικά διάστικτη από μικρές όπες και βαφή στιλπνή δέν υπάρχει. Χαρακτηριστικά είσηγμένου έχει τό μοναδικό γραπτό όστρακο 5-112: εικ. 23 και Δ, πού φέρει συνθηέστατη Urfirnis διακόσμηση από λοξές παράλληλες γραμμές και παχύτερη ταινία, με βαφή λεπτή, έρυθρή, άλαμπή σέ καστανό βάθος<sup>216</sup>.

Στή λεπτότεχνη κεραμεική συνεχίζεται ή χρήση του σκληρού στιλπνού άλειφώματος, πού τοποθετείται σέ επιφάνειες ήδη τριμμένες και έξομαλυσμένες. Τό χρώμα του παραμένει βαθύ καστανόμαυρο, καστανόφαιο ως μελανωπό (5-16 και 5-44: εικ. 24), υπάρχουν όμως και λίγα δείγματα με άνοικτότερο καστανέρυθρο (5-98: εικ. 26) ως έρυθρό (5-190: εικ. 26). Τό άνοικτόχρωμο άλειφωμα άποφλοιώνεται εύκολότερα, γι' αυτό και μπορεί νά μοιάζει με βαφή, ένθ συχνά είναι ευαίσθητο στον έργαστηριακό καθαρισμό. Συγχρόνως αρχίζει νά έμφανίζεται σποραδικά ή στιλπνή επάλειψη (5-26: εικ. 24, 5-47, 5-135) πού έχει τό καστανόφαιο (5-71: εικ. 24 και Δ) ή καστανόμαυρο χρώμα (5-17) του παλαιού άλειφώματος. Ή διάκρισή της από τό αντίστοιχο άλειφωμα δέν είναι άρκετά σαφής, αλλά πάντα είναι πολύ λεπτή και ιδιαίτερα εύθαρτη.

Τά μελανά έντριπτα, λόγω κακής διατηρήσεως, αλλά άσφαλώς και λόγω κατώτερης ποιότητας, συγγέονται συχνά με τά κοινά, ιδίως αυτά πού προέρχονται από τις φορητές επιχώσεις. Άκόμα και στα καλύτερα δείγματα ή έντριπτη διαμόρφωση, άντι τών γνωστών βραχέων σημείων, έχει αφήσει επιμήκεις και βαθύτερες γραμμές, πού σημαίνουν ταχύτερη και άμελέστερη έργασία (5-93: εικ. 26). Ό πληλός τους, καστανόμαυρος, φαιός ή μελανωπός, παρουσιάζεται πτωχός σέ μαρμαρυγία (5-93, 5-94: εικ. 26, 5-132) μέσα στους σωρούς του κεντρικού τμήματος και πλούσιος στα άκρια κτίσματα (5-13, 5-18, 5-169). Από τό ίδιο ύλικό κατασκευάζεται επίσης ή κατηγορία τών κοινών με άλαμπή επιφάνεια (5-28). Τά χονδροειδή, προορισμένα για πρόχειρη και κοινή χρήση, έχουν τραχύτερο άμμόδη πηλό, τελείως μελα-

216. Πρβ. HOLMBERG, 1944, εικ. 50-51, 53-54. WEINBERG, 1937, εικ. 18 και 20. VITELLI, 1974, 116, κυρίως εικ. 32-35.



νό, που γίνεται ανοικτότερος στις επιφάνειες (5-21: εικ. 24), ενώ η άδρη εξομάλυνση του έσωτερικού (5-152) προδίδει την κλειστή μορφή του στομίου.

Στό σύνολο της κεραμεικής παρουσιάζονται μόνο τρία πάλλευκα, τὸ 5-111: εικ. 23 ἀπὸ τὸ κεντρικὸ τμήμα που φαίνεται νὰ ἀνήκει στὸ ἴδιο ἀγγεῖο μὲ τὸ 4-110 τῶν σωρῶν τῆς καλύβας, τὸ 5-8 ἀπὸ τὸ δωμάτιο νότια τοῦ τοίχου 5-A καὶ τὸ 5-54 ἀπὸ τὴν ἐπίχωση που σκέπασε τὴν ἀποθήκη 5-Γ.

Παχὺ κιτρινωπὸ ἀλείφωμα καλύπτει ἐξωτερικὰ μερικὰ ὄστρακα (5-42: εικ. 24, 5-68: εικ. 23, 5-76: εικ. Δ, 5-114, 5-162, 5-191) καὶ εἶναι πάντα μαλακὸ, ἀλλ' ἀρκετὰ καλὰ διατηρημένο. Στὰ 5-19: εικ. 23 καὶ 5-183 δὲν εἶναι κιτρινωπὸ, ἀλλὰ λευκὸ καὶ φαίνεται νὰ ἀποδίδει τὸ ἀρχικὸ χρῶμα. Τὸ ἀνοικτόχρωμο ἀλείφωμα τῶν ἀγγείων θεωρεῖται βάθος γραπτῆς διακοσμῆσεως καὶ ἀπὸ αὐτὴν στὸ 5-113: εικ. 23 σώζονται ὑπολείμματα ἐρυθρῆς βαφῆς. Ἡ ἀρχικὴ μορφή διατηρεῖται στὰ δύο ὄστρακα κλειστοῦ ἀγγείου 5-53: εικ. 23 καὶ Δ, σχ. 76, που ἀποδίδουν τελείως διαφορετικὴ τεχνικὴ ἀπὸ τὸ Urfirnis 5-112. Ἡ ἐπιφάνεια τῶν 5-53 φέρει τὸ γνωστὸ ἀνοικτόχρωμο ἀλείφωμα, ἡ βαφή εἶναι ἐρυθρὴ, παχειά, ἀλαμπῆς, καὶ ἀπὸ τὸ θέμα διατηροῦνται λοξὲς παράλληλες γραμμὲς που σχηματίζουν τεθλασμένες<sup>217</sup>.

Ἄλλη ποιότητα παρουσιάζει ἡ ἐρυθρὴ βαφή στὸ γραπτὸ 5-131: εικ. 23. Εἶναι πολὺ λεπτὴ, διαφανῆς, τελείως ἀλαμπῆς καὶ ἀπόλυτα προσκολλημένη στὸ ἀνοικτότερο, ἐπίσης ἀλαμπῆς, ἀλείφωμα. Ὁ πηλὸς τοῦ ὄστράκου δὲν φαίνεται νὰ εἶναι ἐντόπιος καὶ παρουσιάζει μεγάλη ὁμοιότητα μὲ τὸν πηλὸ τῶν παλαιότερων γραπτῶν 3-115: εικ. Β καὶ 4-68: εικ. Γ. Τέλος σὲ λίγα ὄστρακα κοινοῦ πηλοῦ καὶ στὸ 5-119: εικ. 23 διακρίνεται ἀλείφωμα ὁμοιο μὲ τῶν προγενεστέρων 4-70 καὶ 4-154: εικ. Γ, που φαίνεται νὰ ἀνήκει στὴ μικρὴ ὁμάδα τοῦ προϊμοῦ ἐρυθροῦ στιλπνοῦ ἀλειφώματος.

Οἱ ἐπιχώσεις τῆς 5ης φάσεως που ἀνασκάφηκαν σὲ μεγαλύτερη ἔκταση ἀπὸ τὴν προηγούμενη, περιεῖχαν δεκατρία ἐγχάρακτα ὄστρακα (εικ. 25, σχ. 27). Ὁ λαιμὸς 5-125 τῆς κατηγορίας ἀμμώδους πηλοῦ θυμίζει τὸ κλειστὸ ἀγγεῖο 3-147: εικ. 16. Τὸ θέμα καὶ ὁ τρόπος ἐκτελέσεως εἶναι ὁμοια στὰ δύο κομμάτια, ἐδῶ ὅμως σώζονται ἐπὶ πλέον δύο κατακόρυφες ἐγχαραξεις, που πιθανὸν νὰ διαχώριζαν τὰ παράπλευρα ρομβοειδῆ θέματα, στὴν ἐπιφάνεια τοῦ λαιμοῦ. Τὸ περίγραμμά του, χωνοειδὲς καὶ τὸ πάχος ἴσο σὲ ὄλο του τὸ ὕψος, ἀπεικονίζει τὴν τυπικὴ ἰδιομορφία τῶν πρώτων φάσεων που ἀναγνωρίζεται καὶ σὲ λίγα δείγματα τῆς Εὐβοίας κατὰ τὸ τέλος τῆς Ἀρχαιότερης Νεολιθικῆς<sup>218</sup>.

Τὸ χεῖλος καὶ τὸ ὄστρακο γάστρας 5-151: εικ. Δ ἀποτελοῦν τμήματα ἑνὸς μεγάλου ἀγγείου μὲ παχὺ τοίχωμα<sup>219</sup>. Τὸ θέμα πιθανὸν νὰ ἀπεικονίζει πολλαπλὲς τεθλασμένες ὅπως εἰκάζεται ἀπὸ τὸ μέγιστο σωζόμενο μῆκος πλευρᾶς 0.053, ἀλλὰ τὸ ἐνδιαφέρον συγκεντρώνεται στὸν τρόπο ἐκτελέσεως. Οἱ γραμμὲς εἶναι ἀπόλυτα εὐθεῖες καὶ μεταξὺ τους παράλληλες, χαραγμένες μὲ σταθερὸ χεῖρι βαθειά, καθαρὰ καὶ συμμετρικά, ἀνὰ 0.004, ἐκτὸς ἀπὸ τὴν ἀκραία. Φθαρμένο φαίνεται τὸ ἀλείφωμα στὶς ἀκμές τῶν ἐγχαραξεῶν καὶ τὸ γέμισμα λευκοῦ ἔχει ἀφήσει ἐλάχιστα ἴχνη. Ἡ τέλεια ὅμως χάραξη σὲ συνδυασμὸ μὲ ὄλα τὰ χαρακτηριστικὰ του, δηλ. τὸν πολὺ καθαρὸ πηλό, τὶς στιλπνὲς μελανωπὲς ἐπιφάνειες καὶ τὴν καλὴ ὀπτηση, προδίδουν ὕψηλὴ ποιότητα ἐργασίας ἀπὸ τεχνίτη ἔμπειρο καὶ ἱκανὸ που κατασκεύασε τὸ μεγαλύτερο καὶ συγχρόνως τελειότερο γνωστὸ ἀγγεῖο τῆς ἐντόπιας ἐγχάρακτης κεραμεικῆς.

Ἄλλα τρία ὄστρακα φανερόνουν ἰσάριθμα μεγάλα ἐγχάρακτα ἀγγεῖα μὲ παχειὰ τοιχώματα. Στὸ πρῶτο (5-77: εικ. Δ, σχ. 27, 74) που πιθανότατα ἦταν ἀρκετὰ βαθύ, σώζεται ἐλάχιστο ἀλλὰ ἐνδεικτικὸ τμήμα διακοσμῆσεως βαθειᾶς τεχνικῆς καὶ ἀρίστης ἐκτελέσεως. Ἀριστερὰ

217. Πρβ. WEINBERG, 1962, πίν. 55g.

218. Πρβ. καὶ 5-190: σχ. 29. ΣΑΜΨΩΝ, 1981, εικ. 22:135, 136, 142.

219. Πρβ. σχῆμα 5-44: σχ. 28, κλπ. εὐρύστομα μὲ κωνικὸ στόμιο.

υπάρχει άκμή έγγαράξεως και στά δεξιά μία άκέραιη με άποτύπωμα «τρίχας» του προσχεδίου επάνω στο χείλος, καθώς και ή άκμή της δεύτερης, που κατέρχεται χαμηλότερα της πρώτης. Τα σημεία αυτά άποκλείουν τόν σχηματισμό όμόκεντρων ρόμβων και ύποδηλώνουν ομάδες τεθλασμένων σε όριζόντια διάταξη με έξωτερικές πλευρές νά καταλήγουν ασύνδετες στην όριζόντια του χείλους<sup>220</sup>. Αντίθετα, στο 5-83 όλα τά στοιχεία ύποδηλώνουν προχειρότητα και άπειρο τεχνίτη. Τόν βάθος και τόν πλάτος των έγγαράξεων ποικίλλει, οί λοξές και ή όριζόντια του χείλους έκτρέπονται της εϋθείας και τόν ίδιο τόν καμπύλο χείλος σχηματίσθηκε έξωτερικά ασύμμετρο. Άκόμα και τόν προσχέδιο του θέματος φαίνεται νά ύπολογίσθηκε αρχικά λανθασμένα, διότι μεταξύ έξωτερικής και μεσαιάς έγγαράξεως διακρίνεται σαφώς λοξή έπιφανειακή γραμμή, που έρμηνεύεται ως άποτύπωμα «τρίχας». Άπό τόν κόσμημα ή έσωτερική γραμμή σώζεται άκέραιη, είναι βραχύτερη των άλλων και φανερώνει όμόκεντρους ρόμβους που θά κάλυπταν όλόκληρη σχεδόν τήν έπιφάνεια του άγγείου, πιθανότατα μιάς λεκάνης με παχειά τοιχώματα<sup>221</sup>. Τόν τρίτο παχύ όστρακο 5-82: σχ. 27, 74 άποτελεί τόν μοναδικό δείγμα έργασίας σε ύλικό σχετικά ύγρό που διατηρούσε άκόμα τήν πλαστικότητα του. Μέρος του ηηλού που έκτοπίσθηκε από τή θέση των έγγαράξεων παρέμεινε στην έπιφάνεια και σχημάτισε άνυψωμένες άκμές, κυρίως κατά μήκος της όριζόντιας γραμμής<sup>222</sup>. Τυπολογικά, τόν περίγραμμα του σκεύους δείχνει συγγένεια με άγγεία της Μέσης Νεολιθικής, ίσως δέ και με τίς ρηχές εύρύστομες φιάλες της Θεσσαλίας<sup>223</sup>, ενώ τόν πάχος του τοιχώματος λεπτύνεται πρός τόν πυθμένα, σύμφωνα με τοπική πρακτική<sup>224</sup>.

Τά 5-123, 5-124 και 5-197, χαραγμένα κατά τήν κοινή τεχνική, σώζουν μικρό ως έλάχιστο μέρος της διακοσμήσεως και μορφή θέματος άκαθόριστη. Στο 5-124 παρατηρείται και πάλι ή δεύτερη όριζόντια γραμμή άρκετά χαμηλά, τόν δέ πάχος του τοιχώματος λεπτύνεται πρός τόν πυθμένα, όπως και στο 5-82.

Η μικρή έπιφάνεια του 5-78 παρουσιάζει ένα νέο συμπληρωματικό στοιχείο που θά χρησιμοποιηθεί και στην έπόμενη περίοδο. Άριστερά σώζονται δύο γωνίες άνοικτες πρός τά άνω, προερχόμενες από τεθλασμένες ή ρόμβους και δεξιά διακρίνεται μία άνάστροφη που καταλήγει σε όριζόντια γραμμή. Η θέση και ή σχέση μεταξύ των έγγαράξεων φανερώνει ότι στόν κενό τριγωνικό χώρο προστίθεται μία έπί πλέον γωνία για νά μειωθεί ή άκάλυπτη έπιφάνεια μεταξύ των παραπλεύρων θεμάτων. Άπό τά ύπόλοιπα όστρακα 5-79, 5-80, 5-81, κοινής τεχνικής, άξίζει νά σημειωθεί μόνο τόν τελευταίο, που άνήκε σε ένα άκόμα έγγάρακτο κλειστό άγγείο.

## Σχήματα

Κατά τήν 5η φάση τά σχήματα της προηγούμενης επαναλαμβάνονται χωρίς σημαντικές μεταβολές και τά σκυφοειδή είναι πάντα περισσότερα (σχ. 28). Μεγαλύτερη κλίση πρός τόν στόμιο και περίγραμμα κωνικό παρουσιάζουν τά 5-16: είκ. 24 και 5-86: σχ. 67 από άγγεία

220. Όμοια διαμόρφωση τεθλασμένων στά 2-118, 6-64, 8-87 και στο άτεχνο 4-159.

221. Ένδεικτική είναι ή κάμψη του περιγράμματος που άρχίζει στο τέρμα του όστράκου. Πρβ. παλιό σχήμα PHELPS, 1975, είκ. 1:11.

222. Βλ. SHEPARD, 1954, 198. Παρόμοιο δείγμα π.χ. HOOD, 1981/2, πίν. 6, 8η εικόνα άριστ., χωρίς άριθμό.

223. PHELPS, 1975, είκ. 12:1. ΘΕΟΧΑΡΗΣ, 1959α, 49-52, είκ. 16, 18.

224. Βλ. και όστρακο 4-85: σχ. 22. Πρβ. WEINBERG, 1962, είκ. 6:11. VITELLI, 1974, 120.

μεγάλα και βαθειά<sup>225</sup>. Παρατηρείται μάλιστα ότι στο 5-16, όπως και στο επίσης μεγάλο 4-138: εικ. 21, σχ.21 έχει προστεθεί περί το χείλος πλαστική ταινία με κατακόρυφες έγχαράξεις<sup>226</sup>. Άκόμα μεγαλύτερα ήταν το έρυθρό 5-24, με άμυγδαλωτό επίθημα κάτω από το χείλος<sup>227</sup> και το τραχύ χονδρό 5-3: εικ. 24, με πρόχειρα τυπωμένες νυχιές στο χείλος πίθου μεγάλων διαστάσεων. Το ίδιο σχήμα αλλά μικρότερο μέγεθος πρέπει να αναγνωρίσουμε στα λεπτότεχνα (σχ. 28): έντριπτα με στιλπνό αλείφωμα, ή μελανά (5-25, 5-44, 5-169: σχ. 69). Άλλα, με πολύ μικρότερη κλίση, ελαφρώς κυρτά (5-62, 5-71, 5-168) κατατάσσονται επίσης στους βαθείς σκύφους, ενώ τα λίγα με έντονα κυρτό στόμιο (5-28: σχ. 68), όπως ήταν περίπου το 4-117: σχ. 21, άνηκαν σε ήμισφαιρικά<sup>228</sup>.

Στόμιο σχεδόν κατακόρυφο παρουσιάζει το σκεύος 5-55: σχ. 29, 67 της νέας καστανόμαυρης κατηγορίας. Το σχήμα του, όπως συνάγεται από το μεγάλο πλάτος του τεμαχίου, ήταν άσφαλώς συμμετρικό και φαίνεται να μοιάζει πολύ με κοινότατους τύπους της Πελοποννήσου<sup>229</sup>. Άλλα κατακόρυφα όστρακα (5-17, 5-87, 5-95: σχ. 29, 5-146, 5-147) είναι μικρότερα και δεν υποδηλώνουν διαφορετικό σχήμα. Ιδιαίτερα λεπτή κατασκευή σε σύγκριση με την τοπική παραγωγή παρουσιάζει το 5-127: εικ. 23, σχ. 29 και θα μπορούσε να θεωρηθεί είσηγμένο, έφ' όσον ο πηλός του δεν υπάρχει στον οικισμό, ενώ το επίσης λεπτό 5-162 είναι τυπικά έντοπιο.

Άνοικτο συμμετρικό περίγραμμα<sup>230</sup> είχε ή ρηχή μελανή φιάλη 5-43: σχ. 29, 69 και οι σκοτεινόχρωμες 5-2, 5-161: σχ. 29 με σχήμα που υπάρχει στον οικισμό από την προηγούμενη φάση (4-85 και 4-134: σχ. 22). Βαθύτερες (σχ. 29) ήταν ή λεπτή 5-47, ή καστανόμαυρη 5-66 και ή κακότεχνη έρυθρή 5-46, που υποκαθιστά στη χρήση τη 4-129: σχ. 22, κατά τους τύπους πρώιμων χρόνων της Μέσης Νεολιθικής<sup>231</sup>.

Λίγαγωνιώδη περιγράμματα γάστρας άνηκουν σε άγγεϊα έπιμελημένης κατασκευής (5-129: σχ. 29, 69, 5-181). Το τοίχωμά τους διευρύνεται προς τα άνω και από τα σωζόμενα τμήματα συνάγεται ότι μοιάζουν άκόμα και στις λεπτομέρειες με τους άπλους γωνιώδεις σκύφους που γνωρίζουμε από την Πελοπόννησο<sup>232</sup>.

Η απόληξη του χείλους σε όλα τα κυκλικά στόμια διαμορφώνεται όπως ακριβώς στις δύο προηγούμενες φάσεις (καμπύλο, επίπεδο, προέχον, έσωτερικά διογκωμένο κλπ.). Νέα μορφή, που όφείλεται μάλλον σε παραλλαγή του διογκωμένου, άποτελεί το κομμένο έσωτερικά λοξά, και άπαντάται σε άγγεϊα με λεπτά τοιχώματα (5-159: σχ. 29, 5-89: εικ. 26, σχ. 29).

Στα άγγεϊα της 5ης φάσεως διατηρούνται τα άσύμμετρα στόμια και όσα από αυτά σχεδιάζονται άποδίδουν περίγραμμα κλειστό ή κυλινδρικό. Το χείλος τους σχηματίζεται όπως ακριβώς στα κυκλικά, γι' αυτό και ή διάπλασή του δεν προδίδει τη μορφή του στομίου. Καλύτερα διατηρείται το μικρό τραχύ μελανό πιθόσχημο 5-21: εικ. 24, που σώζει μεγάλο τμήμα της περιφερείας. Το χείλος του είναι λοξό στο όριζόντιο τμήμα του στομίου και στο άνωύομενο μεταβάλλεται σε καμπύλο. Όπως δείχνουν άλλα όστρακα, ή θέση του λοξού χεί-

225. Όμοια είναι τα 5-22, 5-25: σχ. 28, 5-67, 5-166 κλπ. Πρβ. PHELPS, 1975, εικ. 14:6, 14.

226. Για συνήθεια διακοσμήσεως χονδροειδών βλ. VITELLI, 1974, 92. Πρβ. EVANS-RENFREW, 1968, εικ. 40-42.

227. PHELPS, 1975, εικ. 14:17.

228. Έ. ά., εικ. 14:4.

229. Έ. ά., εικ. 13:1 και 16:13. VITELLI, 1974, εικ. 17 κάτω.

230. PHELPS, 1975, εικ. 12:1.

231. Έ. ά., 134-135, εικ. 12:4 ή 12:1. VITELLI, 1974, 67-69, εικ. 51a.

232. Τύπος Άκράτας. PHELPS, 1975, εικ. 13:6. VITELLI, 1974, τύπος εικ. 17 άνω. Πρβ. κυκλικό επίθημα 5-129 με Έ. ά., εικ. 17d.

λους στην περιφέρεια του στομίου δέν είναι καθορισμένη. Το καστανόφαιο 5-84: εικ. 26 προέρχεται από σημείο που σχηματίζει έντονη ανύψωση του στομίου. Το 5-89: εικ. 26 ανήκει σε λεπτό καστανό άγγείο και, ως συνάγεται από την ακτίνα καμπυλότητας, θα σχημάτιζε το σημείο της «προχοής». Τα ανυψωμένα χείλη γίνονται επίσης καμπύλα (5-88, 5-142), επίπεδα (5-73: εικ. 24, 5-143) ή έσωτερικά διογκωμένα (5-92, 5-95).

Οί λαιμοί (σχ. 29), κυκλικοί ή έλλειπτικοί, είναι κυρίως κυλινδρικοί και χρησιμοποιούνται παράλληλα με τους χωνοειδείς<sup>233</sup>. 'Ο 5-6 από πηλό Urfirnis, ύψηλός με τοίχωμα τριγωνικής τομής, επαναλαμβάνει πιστά τύπο της κατηγορίας του, που υπάρχει στον οικισμό από την 3η φάση (3-49: σχ. 14), δηλ. την πρώτη εμφάνιση του Urfirnis. 'Η απόλυτη όμοιοτητα μορφής πιθανόν να οφείλεται στα ιδιαίτερα χαρακτηριστικά της κατηγορίας, σημειώνεται όμως ότι το κομμάτι προέρχεται από περιοχή που απέδωσε και άλλα, ακόμα παλαιότερα όστρακα (5-1, 5-15). 'Ο 5-69, πραγματικά χωνοειδής και περίπου ίσοπαχής σε όλο του το ύψος, είναι τυπικά έντοπιος. Στο νότιο κτίσμα βρέθηκε ό έλαφρά κωνικός και ιδιότυπος 5-174: εικ. 26. Τελείως αποχωρισμένος από το σώμα, διαμορφώνει στη ρίζα βαθειά αυλάκωση, στην οποία εισχωρεί και προσκολλάται στερεώτερα το τελείωμα του ώμου<sup>234</sup>. Για τους ίδιους λόγους ό 5-190: εικ. 26 κατασκευάστηκε από δύο φύλλα πηλού και απολήγει σε διχαλωτή ρίζα<sup>235</sup>. Το διπλό τοίχωμα σχηματίζει ιδιόμορφο χωνοειδές περίγραμμα, έντονα κοίλο έσωτερικά και έλαφρά κυρτό έξωτερικά. Παρόμοιο περίγραμμα παρατηρείται σε γραπτό Urfirnis της Λέρνας και ή προβολή της έσωτερικής καμπύλης αποδίδεται από όρισμένους στις ανάγκες της ειδικής χρήσεως<sup>236</sup>. 'Εκεί όμως, στο άγγείο της Λέρνας, ή διχαλωτή απόληξη του λαιμού είναι έσωτερικά έλεύθερη και δέν συνδέεται με το σώμα. Οί λίγοι ασύμμετροι διακρίνονται από το άνισο πάχος του τοιχώματος (5-90, 5-141) ή από το ανυψωμένο στόμιο (5-91). Τέλος υπάρχει και το όστρακο λαιμού 5-116: εικ. 26 που έμεινε άψητο.

'Από μικρό σφαιρικό πιθοειδές σώζεται τμήμα του σώματος με κάθετη τοξωτή απόφυση, τριγωνικής διατομής στη θέση της μεγίστης διαμέτρου (5-26: εικ. 24, σχ. 29, 70). 'Όμοιο, με καμπύλο πυθμένα, έχει βρεθεί στα πρώιμα στρώματα του Φράγγθι και εκεί το σχήμα του συμπληρώνεται με τέσσερις αποφύσεις<sup>237</sup>. 'Αλλο μεγαλύτερο ήταν άσφαλώς είσηγμένο και από αυτό διασώθηκε μόνο το όστρακο ώμου 5-49: σχ. 29. 'Ο καθαρός, συμπαγής, φαιός πηλός του είναι άγνωστος στη Νέα Μάκρη και ή σχετικά ιδιότυπη διαμόρφωση της καμπύλης μπορεί να παραβληθεί με ένα μεγαλύτερο όστρακο, επίσης από το Φράγγθι<sup>238</sup>.

Οί βάσεις (σχ. 30) είναι κυρίως δακτυλιόσχημες, όλες χαμηλές, οί πολλές με παχειά τριγωνική ένίσχυση στην έσωτερική περιφέρεια και οί λιγότερες με άπλό χαμηλό δακτύλιο χωρίς καμία ένίσχυση. 'Επί πλέον υπάρχουν σπάνια δείγματα της επίπεδης (5-100) και της ύψηλης κωνικής, τύπου καρποδοχείου (5-50). Οί δακτυλιόσχημες «ένισχυμένες» έχουν περίγραμμα έξωτερικά κυλινδρικό και συνήθως παχειά τριγωνική ένίσχυση (5-13, 5-177), που κάποτε

233. PHELPS, 1975, 146, εικ. 20. VITELLI, 1974, 51-52, εικ. 10.

234. 'Ο λαιμός της φωτογραφίας WEINBERG, 1962, πίν. 66,b,3, που φαίνεται παρόμοιος του 5-174: σχ. 29, όπως διαπίστωσα από την εξέτασή του στο Μουσείο της Χαιρώνειας, είναι κατασκευασμένος διαφορετικά, από δύο έπάλληλα φύλλα πηλού κομμένα στη ρίζα σε άλλο ύψος το καθένα.

235. 'Όμοιος μπορεί να ήταν ό έξ ίσου παχύς και κολοβός 5-141. 'Ίδια διαμόρφωση στον 8-110: σχ. 42 και όμαλότερη στον 2-103: σχ. 10.

236. CASKEY, 1957, 159, πίν. 48d. PHELPS, 1975, 148, εικ. 21:19. 'Η VITELLI, 1974, 60-61, εικ. 61 απορρίπτει την άποψη στηρίγματος σώματος.

237. VITELLI, 1974, 146-147, εικ. 73 l.

238. 'Ε. ά., εικ. 73m.

γίνεται λεπτή (5-59, 5-75) και τότε φαίνεται να χρησιμεύει κυρίως ως συνδετική ύλη. Μέσα στην ίδια ομάδα εντοπίζονται μερικές που φέρουν ενίσχυση, αλλά το πάχος της μεταβάλλεται σταθερά και δεν αποκλείεται σε όρισμένο τμήμα της περιφέρειας να εξαφανίζεται τελείως. Τα σωζόμενα κομμάτια, γενικά μικρά (5-97, 5-130), φαίνονται κυκλικά και δεν επιτρέπουν, αυτά τουλάχιστον, να υποθέσουμε ότι οι βάσεις είχαν σχήμα έλλειπτικό ή ωοειδές.

Ο δεύτερος τύπος, ή κατ' έξοχην δακτυλιόσχημη, σχηματίζεται από ένα απλό δακτύλιο χωρίς πρόσθετη ενίσχυση, κολλημένον λίγο λοξά στον πυθμένα και, σε αντίθεση με την πρώτη μορφή, μπορεί να ονομασθεί «άπλη». Οί 5-176 και 5-194 είναι χαμηλές, όμοιες μεταξύ τους, ενώ οί επίσης χαμηλές 5-30 και 5-189, αν και αποκολλημένες από τον πυθμένα, σώζουν λεπτή ενίσχυση που σημαίνει ότι ή τεχνική διατηρείται.

Επίπεδη κατά την περιφέρεια, με ελαφρή κοίλανση της κεντρικής επιφανείας, είναι μόνο ή βάση 5-100, που μπορεί να ανήκε σε διάφορους σκύφους. Έλλιπής αλλά αρκετά ένδεικτική είναι ή παλαιότερη σωζόμενη ύψηλή κωνική βάση 5-50. Το σχήμα και κυρίως το μέγεθος υποδεικνύουν ότι στήριζαν άλλης μορφής άγγεϊα απ' ότι οί παλαιότερες της φάσεως 2. Ανάλογοι τύποι υπάρχουν στην Πελοπόννησο και Στερεά, αλλά ή τριγωνική ενίσχυση της ρίζας κάτω από τον πυθμένα φαίνεται να αποτελεί έντοπια ιδιομορφία<sup>239</sup>.

Τά λοιπά συμπληρωματικά στοιχεία των άγγεϊων επαναλαμβάνουν τις γνωστές μορφές. Οί αποφύσεις, άσχετως ύλικού, είναι κυρίως τοξωτές κατακόρυφες (5-70: σχ. 30, 5-132), αλλά τώρα υπάρχουν και τοξωτές με τριγωνική διατομή (5-26: εικ. 24, σχ. 29, 5-106), όλες πολύ έλλιπείς για άπεικόνιση. Οί σφαιρικές είναι λίγες και τοποθετούνται πάντα στά λεπτότεχνα με στιλπνό αλείφωμα (5-51, 5-84: εικ. 26). Οί γνωστές άγκύλες παραμένουν για τά μελανά χονδροειδή και μόνο κατ' εξαίρεση τοποθετούνται σε κοινά καστανά. Μεταξύ των δύο τελευταίων τύπων βρίσκεται ή μικρή και κακότεχνη 5-42: εικ. 24 που μιμείται κυρίως τις σφαιρικές. Το άγγεϊο είχε κατασκευασθεί πρόχειρα, αλλά αν στηριχθούμε στο ίχνος κιτρινωπού αλειφώματος επεδίωκε να παρουσιάσει καλύτερη ποιότητα. Η πελώρια απόφυση 5-195: εικ. 26, σχ. 30, τύπου πραγματικής λαβής, διαφέρει από τις προηγούμενες (3-90: σχ. 17 κλπ.) κατά την πλατειά ράχη αλλά και τον πηλό, που μπορεί να σημαίνει άλλο σχήμα άγγεϊού<sup>240</sup>. Τέλος, υπάρχει το τμήμα ταινιωτής 5-170, που θυμίζει την παλαιότερη 3-89: εικ. 13, σχ. 17 και θα μπορούσε να ανήκει σε παλαιό κατάλοιπο, αλλά είναι τόσο κακότεχνη, που δηλώνει μάλλον άποτυχημένη κατασκευή.

Ως επιθήματα τοποθετούνται οί γνωστές χαμηλές πεταλίδες, σε μικρή άπόσταση από του χείλους. Στην ίδια περίπου θέση υπάρχει τώρα στά κοινά έρυθρά το άμυγδαλωτό 5-4: εικ. 24, 5-24: σχ. 28 και, όπως φανερώνει το 5-140, ή επίπεδη επιφάνεια έπικολλήσεως είχε έγκοπή για στερεώτερη πρόσφυση. Σαφώς κωνικό είναι μόνο το μελανό 5-52: εικ. 24. Τά δισκοειδή πλάθονται σε διάφορα μεγέθη (μεταξύ 0.025 και 0.02) και ποιότητες πηλού (5-23, 5-61, 5-129). Μία μορφή που προκύπτει από το συνδυασμό γνωστών στοιχείων παρουσιάζει το παχύ όστρακο πίθου 5-109: εικ. 26. Η επιφάνεια καλύπτεται τελείως με πυκνά τοποθετημένες πεταλίδες που συγκρατούνται στη θέση τους από το «μανδύα» του αλειφώματος και μιμείται τη διάταξη των μικρών φακοειδών. Το δείγμα θα μπορούσε να θεωρηθεί μοναδικό, αλλά όμοιο φαίνεται να ήταν και το στόμιο μελανωπού πίθου 5-175. Η επιφάνειά του φέρει πυκνά

239. PHELPS, 1975, εικ. 22:21, 22. Η VITELLI, 1974, 84 σημειώνει την εμφάνισή τους σε προχωρημένο στάδιο της Μέσης Νεολιθικής, στρώμα II-J-F. Βλ. και WEINBERG, 1962, εικ. 8:7, 12. Πρβ. νεώτερη, ΣΑΜΨΩΝ, 1981, εικ. 51:265.

240. Παρόμοιες PHELPS, 1974, 158, εικ. 21:7. JACOBSEN, 1969, 365, εικ. 6:4. Πρβ. VITELLI, 1974, 145-146, εικ. 71a, 142.

έλλειπτικά σημεία αποκολλημένων επιθημάτων που εικάζεται ότι θα ήταν και αυτά πεταλί-  
δες. Τέλος, τα γνωστά φακοειδή υπάρχουν σε μικρό όστρακο (5-7, εικ. 26), με τοιχώματα  
λεπτά, που διαφέρει από τα παχιά καστανά του τύπου 5-108: εικ. 26, 4-32: εικ. 22 κλπ.

## ΦΑΣΗ 6

Κατά την 6η φάση κυριαρχεί στο χώρο της ανασκαφής το σύνθετο οικοδόμημα 6 IV, άπλωμένο σε όλη την έκταση του βορείου τμήματος<sup>241</sup>. Το παλαιότερο κτίσμα 5 IV, όπως και το 5 II στο νότιο τμήμα, καλύπτονται με λεπτή επίχωση και μέσα στο σχετικά ισοπεδωμένο κεντρικό τμήμα διαμορφώνεται πρόχειρα πεταλοειδές ρυάκι με δύο παράπλευρες έκβολές, που συλλέγει και απομακρύνει τα νερά. Γενικά η επίχωση του στρώματος φαίνεται να σχηματίστηκε σε όλα τα σημεία φυσικά, αν και η κεραμική στο βόρειο τμήμα μαρτυρεί κάποια περιορισμένη διαταραχή, που θα συνέβη εκτός των ορίων της ανασκαφής. Μερικά ένδεικτικά παλαιότερα όστρακα που βρέθηκαν στο σύνθετο οικοδόμημα θα σχολιασθούν ειδικότερα στο τέλος του κεφαλαίου.

Η κατασκευή των κοινών άγγειών άκολούθησε τις γνωστές και δοκιμασμένες μεθόδους, ενώ στα λεπτότεχνα παρατηρείται έξωτερική μεταβολή. Τα έρυθρά κοινά (6-27, 6-35: εικ. 28, 6-38) διατηρούν τη μορφή και όλα τα στοιχεία της προηγούμενης φάσεως με χρώμα πηλού ένιαιο και επιφάνειες ομοιόχρωμες, η σκοτεινότερη ως μελανή την έσωτερική. Η λεπτή επάλειψη είναι γενικά μαλακή και φθείρεται, όπως ακριβώς στον πηλό Urfirnis, το άλειψωμα όμως είναι σκληρό και άλαμπές. Ραβδωτή έξωτερική διαμόρφωση αναφαίνεται σε ελάχιστα δείγματα (6-34: εικ. 28, 6-42), ενώ η έσωτερική επιφάνεια των κλειστών και χονδροειδών άγγειών διατηρεί συχνά βαθειά χαράγματα από τραβηγμένα χαλίκια. Τραχειά είναι μόνο στο 6-10: εικ. 27 και φαίνεται σαν να προαναγγέλει μία εργασία που θα επικρατήσει στην 7η και 8η φάση.

Τά πορτοκαλόχρωμα παραμένουν ως μικρή κατηγορία, με πηλό ομοιόχρωμο (6-90, 6-116: εικ. 29), ή φαιό (6-29, 6-104) και τά καστανόμαυρα (6-81, 6-82, 6-107: εικ. 30) διατηρούν τη μορφή της προηγούμενης φάσεως. Καλύτερη ποιότητα πηλού και κατασκευής παρουσιάζει το τελευταίο και ιδίως το 6-144: εικ. 30 περί το στόμιο μελανό και χαμηλότερα καστανόμαυρο, με το τυπικό επίθημα πεταλίδας κάτω από το χείλος.

Ο πηλός Urfirnis, χαρακτηριστικά καθарός, χωρίς μαρμαρυγία, άποκτά χρώμα έρυθρόξανθο (6-13: εικ. 27, 6-93: εικ. Δ), έρυθρωπό (6-99: εικ. 29), πορτοκαλόχρωμο (6-131, 6-132) ή φαιό (6-140) με μαλακή έξωτερική επάλειψη και, σε ελάχιστα δείγματα, έξωτερικά όλοβαφος. Η βαφή είναι στιλπνή (6-80: εικ. 29, 6-93: εικ. Δ) ή θαμπή (6-98) και στο 6-141: εικ. 29 σχηματίζει διακόσμηση.

Στήν κατηγορία των μελανών τά έντριπτα είναι πολύ περιορισμένα και έχουν χάσει την παλαιά γνωστή έντονη στιλπνότητα (6-7: εικ. 27, 6-45, 6-129, 6-138). Περισσότερα όλων τά

241. ΠΑΝΤΕΛΙΔΟΥ ΓΚΟΦΑ 1991, 71-92.

κοινά (6-54, 6-78, 6-118: εικ. 30, 6-137) έχουν πηλό φαιό σκοτεινό, μελανωπό ή, σπάνια, καστανό, όπως ακριβώς και τα έντριπτα, αλλά είναι τελείως άλαμπη. Στά χονδροειδή, με πηλό έξ' ἴσου καθαρό κοινό ή μέτρια τραχύ, οι επιφάνειες σχηματίζονται εξωτερικά καστανόμαυρες και στο έσωτερικό τών άνοικτῶν λείες μελανές, άλαμπεϊς (6-41, 6-134).

Ούσιαστική μεταβολή παρατηρείται μόνο στην ομάδα του στιλπνού άλειφώματος. Η κατηγορία που είχε έμφανισθεί κατά την 3η φάση με χρώμα σκοτεινό, παρουσίασε πολλά έρυθρά κατά την 5η φάση και συνέχιζε άδιάκοπα να άπαρτίζει τα λεπτότεχνα άγγεϊα του οικισμού, έλαττώνεται τώρα αισθητά (6-9: εικ. 27, 6-11, 6-39: εικ. 28, 6-108: εικ. 30). Αλλά και αυτά τα λίγα δέν φθάνουν τή στιλπνότητα και την ένιαία ποιοτική μορφή τής άρχικης έμφανίσεως. Μόνο τό 6-111: εικ. 30 είναι κατ' εξαίρεση πραγματικά στιλπνό, όπως τα παλαιότερα, άν όχι και περισσότερο. Στη θέση τους άναπτύσσεται μία νέα μορφή που είχε σποραδικά έμφανισθεί κατά την προηγούμενη φάση. Η επιφάνεια παραμένει στιλπνή, αλλά περιβάλλεται από λεπτότατη μεμβράνη, συχνότατα φθαρμένη. Η στιλπνότητα αυτή δέν όφείλεται σε πρόσθετο άλείφωμα<sup>242</sup>, ούτε σε έντριπτη διαμόρφωση τής άρχικης επιφανείας, αλλά φαίνεται να προέρχεται από τόν ίδιο τόν πηλό, όπως και ή συνήθης θαμπή επάλειψη. Πολύ πιθανόν μέσα στην άργιλο να προστίθεται κάποια ιδιαίτερη πρόσμειξη με χαμηλότερο σημείο περιτήξεως που τήκεται κατά την όπτηση και σχηματίζει την έξωτερική μεμβράνη<sup>243</sup>. Αυτή ή στιλπνή επάλειψη έχει χρώμα σκοτεινό, δηλ. μελανωπό (6-19: εικ. Δ), φαιό 6-17: εικ. 27, καστανόμαυρο ή, σπανιώτερα, καστανέρυθρο (6-24: εικ. 27). Στο έσωτερικό είναι μελανωπή ή μελανή, αλλά υπάρχουν και σκευή άρκετά άνοικτά όπως τό 6-10: εικ. 27, με επιφάνεια άκάλυπτη, άδρά διαμορφωμένη, που διατηρεί τραβήγματα ή και κοιλότητες από άποπεσόντα χαλίκια. Γενικά, πρέπει να θεωρηθεί ως ευτελέστερη μορφή του στιλπνού άλειφώματος, με τό όποιο τώρα καμιά φορά συγγέεται. Η νέα επάλειψη συνδυάζεται με ιδιαίτερο τύπο πηλού, πάντα καθαρό, σκοτεινό καστανό ή φαιό, αλλά όπτημένο σε χαμηλές σχετικά θερμοκρασίες και γι' αυτό εύφθαρτο. Κατά τή σύσταση παραβάλλεται με τόν πηλό Urfirnis και ως κεραμεική φαίνεται, σήμερα τουλάχιστον, ευτελής.

Άλλες κατηγορίες σχηματίζονται από έλάχιστα όστρακα ή κάθε μία και από αυτές άπουσιάζουν τελείως τα πάλλευκα. Κιτρινωπό άλείφωμα καλύπτει τρία συνολικά όστρακα κοινού πηλού (6-32, 6-97 και 6-139: εικ. 29) από τα τρία σημεία τής άνασκαφής, που παρουσιάζεται τώρα παχύ, σκληρό, άνθεκτικό (όπως στο 5-9: εικ. 23), ενώ προηγουμένως ήταν μόν παχύ, αλλά μαλακό και εύφθαρτο. Στο πρώτο, 6-32, είχε τοποθετηθεί μόνο έσωτερικά και στά άλλα μόνο έξωτερικά. Λεπτό και λευκωπό σώζεται στο 6-33 που άνήκε, ως φαίνεται, στο ίδιο άγγεϊο με τα όστρακα 5-19: εικ. 23 του προηγούμενου στρώματος και τό άλείφωμα είναι επίσης φθαρμένο. Τα δύο όστρακα του 6-123: εικ. 29, ψημένα έντονα και σκληρά, βρέθηκαν κολλημένα τό ένα επάνω στο άλλο και μόνο μετά από φθορά τών όψεων και χρήση μηχανικού μέσου μπόρεσαν να άποχωρισθοϋν. Ο πηλός τους μαρτυρεί είσηγμένο άγγεϊο με τοιχώματα άνθεκτικά σαν πέτρα και, παρά τή φθορά, σώζεται έλάχιστο τμήμα τής άρχικης επιφανείας με παχύ κιτρινωπό άλείφωμα στις δύο όψεις.

Τρία όστρακα διατηροϋν γραπτή διακόσμηση. Τό 6-136: εικ. Δ, σχ. 76 άνήκε σε εύρύστομο πιθόσχημο, είναι έξωτερικά έρυθρό με σκληρό άλείφωμα και άποτελεί σπάνιο δείγμα λευκής διακοσμήσεως. Η βαφή έχει άπολεπισθεί, αλλά τό θέμα είναι άκόμα άρκετά σαφές. Διαφαίνεται κατακόρυφο πλέγμα γωνιώδους περιγράμματος (τριγωνικό ή ρομβοειδές) με τρεις παράπλευρες κορυφές, αλλά από την προέκταση τών σωζόμενων γραμμών συνάγεται

242. Οι γραμμές στο 6-17: εικ. 27 όφείλονται στην άδρή διαμόρφωση επιφανείας.

243. SHEPARD, 1954, 125. Πρβ. PHELPS, 1975, 128.



ὅτι θὰ ἦταν τουλάχιστον ἕξη. Ὁ σχηματισμὸς τοῦ θέματος εἶναι πράγματι ἀπλός, δὲν φαίνεται ὁμως νὰ ἀπαντᾶται σὲ οποιαδήποτε ἄλλη κατηγορία τῆς ἐποχῆς<sup>244</sup>. Περισσότερο ἐνδιαφέρον παρουσιάζουν τὸ δεύτερο καὶ τὸ τρίτο ὄστρακο μὲ τὴ σκοτεινόχρωμη βαφή. Στὸ 6-31: εἰκ. 27 ὑπάρχουν δύο λοξές παράλληλες ταινίες, γραμμένες μὲ βαφή μελανή, ἐξίτηλη, θαμπή, ἐπάνω στὴν ἐρυθρὴ ὡς πορτοκαλόχρωμη ἐπιφάνεια τοῦ ἀγγείου. Ἄσαφές εἶναι τὸ 6-141: εἰκ. 29, μὲ πέντε καστανόμαυρες λοξές γραμμές καὶ στὰ ἐνδιάμεσα ἴχνη ζωηροῦ ἐρυθροῦ, ποὺ φαίνονται νὰ καλύπτουν ἐν μέρει καὶ τὴν καστανόμαυρη βαφή. Ὁ πηλὸς εἶναι ἐρυθρῶπός Urfirnis καί, παρά τὸ μικρὸ μέγεθος τοῦ ὄστράκου, διακρίνονται στὸ ἐσωτερικὸ οἱ χαρακτηριστικοὶ κυματισμοί. Τέλος, στὸ 6-100: εἰκ. Δ, σχ. 76 ἡ βαφή ἔχει ἀποπέσει συμπαρασύροντας τὸ ἀρχικὸ ἀλείφωμα, καὶ ἀπὸ τὸ θέμα σώζονται μόνο τὰ θαμπὰ ἴχνη τριῶν λοξῶν παράλληλων γραμμῶν ἐπάνω στὴν καστανέρυθη ἐπιφάνεια τοῦ πηλοῦ.

Ὅλα σχεδὸν τὰ ἐγγάγραφα ὄστρακα (εἰκ. 31, σχ. 31) βρέθηκαν στὸ βόρειο καὶ μόνο ἓνα στὸ νότιο τμῆμα τῆς ἀνασκαφῆς. Τὰ κύρια χαρακτηριστικὰ τῆς διακοσμῆσεως παραμένουν περίπου ἀμετάβλητα, οἱ κεραμεῖς ἀκολουθοῦν τὶς ἴδιες μεθόδους καὶ τὸ ἀποτέλεσμα ἐξαρτᾶται ἀπὸ τὴν ἰκανότητα καὶ τὴν ἐμπειρία τους. Ἡ βαθειὰ τεχνικὴ, γνωστὴ ἀπὸ δύο παλαιότερα δείγματα ἀρίστης ἐκτελέσεως, διακρίνεται τώρα σὲ τέσσερα ὄστρακα (6-60: εἰκ. Δ ἔως 6-63), πιὸ πρόχειρα χαραγμένα, μὲ γραμμές θεωρητικὰ μόνο παράλληλες μεταξὺ τους καὶ μὲ ἄλλες ἀτέλειες στὶς λεπτομέρειες. Τὰ παχειὰ τοιχώματα ὑποδηλώνουν μεγάλα ἀγγεῖα καὶ τὸ μῆκος τῶν γραμμῶν κοσμήματα ἀναλόγων διαστάσεων, μὲ πολλὰ ἢ λίγα παράλληλα πλευρῆς. Ἀπὸ ἐλάχιστες ἐνδείξεις μποροῦμε ἀκόμα νὰ διακρίνουμε σὲ αὐτὰ ὅτι οἱ ὁμάδες τῶν πολλῶν γραμμῶν σχηματίζουν τεθλασμένες καὶ τῶν λίγων ρόμβους<sup>245</sup>. Στὸ 6-61 οἱ ὀριζόντιες γωνίες ἀποδίδονται σὲ ὁμόκεντρος ρόμβους καὶ ὄχι στὴν ἄγνωστη ἀκόμα κατακόρυφη διάταξη τεθλασμένων, ἀλλὰ τὸ ὕψος τῆς ζώνης διακοσμῆσεως παραμένει ἀκαθόριστο, ἐφ' ὅσον τὰ σωζόμενα ὄστρακα οὔτε σχῆμα ἀποδίδουν, οὔτε ὀλόκληρο τὸ κόσμημα διατηροῦν. Ὁ πηλὸς εἶναι συνήθως καθαρὸς, ἀπαντᾶται ὁμως καὶ τραχύς, γενικὰ ἀκατάλληλος γιὰ παρόμοια διακόσμηση, ὅπως στὸ 6-63 μὲ ἐπιφανειακά χαλίκια ποὺ ἔχουν ἐκτρέψει τῆς εὐθείας τὸ ἐργαλεῖο χαράξεως, ἀλλοιώνοντας τὴ συμμετρικότητα τοῦ κοσμήματος. Συγχρόνως στὸ 6-64 διαπιστώνεται ἡ πρώτη ἐφαρμογὴ τῆς λεπτῆς παραλλαγῆς, τελείως διαφορετικῆς ἀπὸ τὴ βαθειὰ, μὲ τὴ χαρακτηριστικὴ ἐπιφανειακὴ χάραξη στενῶν γραμμῶν. Τὸ θέμα του, πυκνὸ καὶ πρόχειρα σχεδιασμένο, ἀποδίδει τεθλασμένες<sup>246</sup>. Ὡς πρὸς τὸ περίγραμμα τοῦ ὄστράκου εἶναι ὁμοιο ἀκριβῶς μὲ τὸ στόμιο τοῦ ἀδιακόσμητου 6-101: σχ. 33, ἀλλὰ καὶ μὲ ἄλλο ἐγγάγραφο τῆς ἀνασκαφῆς Θεοχάρη, μὲ τὴ διαφορὰ ὅτι ἐκεῖνο εἶχε πολὺ μικρότερη διάμετρο<sup>247</sup>. Δείγματα κοινῆς τεχνικῆς ὑπάρχουν πάντοτε καὶ σὲ δύο ἀπὸ αὐτὰ (6-65: εἰκ. Δ, 6-66) ποὺ φαίνεται νὰ προέρχονται ἀπὸ τὸ ἴδιο ἀγγεῖο, οἱ εὐθύγραμμες συμμετρικὲς ἐγχαραξεις, σχεδιασμένες μὲ ἀκρίβεια καὶ σαφήνεια, προδίδουν ἐξαιρετικὴ ἐργασία. Λίγο κατώτερο εἶναι τὸ 6-67, ποὺ

244. Βλ. συγκεντρωμένα θέματα Πελοποννήσου σὲ PHELPS, 1975, εἰκ. 23-24, εἰδικὰ τῶν Urfirnis τῆς Λέρνας καὶ Φράγγθι, VITELLI, 1974, εἰκ. 25 κέ., τῆς Ἐλάτειας, WEINBERG, 1962, πίν. 56-58a καὶ Θεσσαλίας OTTO, 1985, πίν. 3 κέ.

245. Στὸ 6-62 ἡ μεγάλη ἐγχάραξη ἀριστερὰ συνδέεται στὰ ἄκρα τῆς μὲ δύο ἄλλες συγκλίνουσες, ἐνῶ στὴν ἄνω δεξιὰ γωνία ἀβέβαια ἴχνη φαίνεται νὰ σημειώνουν κάποια παραλλαγή. Στὸ 6-63 ἡ ἐξωτερικὴ ἐγχάραξη ἀριστερὰ τερματίζει χαμηλότερα τῶν ἄλλων γραμμῶν τῆς ὁμάδας.

246. Ἡ καμπυλότητα τοῦ περιγράμματος φανερώνει ὅτι στὴ ζώνη διακοσμῆσεως δὲν ἀπομένει ἀρκετὸ ὕψος γιὰ νὰ σχηματισθεῖ ρόμβος.

247. THEOCHARIS, 1956, πίν. 7 ἄνω. Βλ. καὶ τύπο PHELPS, 1975, εἰκ. 13:1.

διατηρεί αποτύπωμα προσχεδίου και φανερώνει το σημείο αποκολλήσεως αποφύσεως ή επιθήματος. Στις παράλληλες λοξές γραμμές του 6-68 διακρίνονται γωνίες αντίρροπες που σχημάτιζαν ρόμβους ή τεθλασμένες και θα κάλυπταν μεγάλο μέρος του άγγείου ως «κόσμημα επιφανείας»<sup>248</sup>. Λίγα ακόμα όστρακα (6-69, 6-70, 6-71, 6-102, 6-103, 6-133) με κοινή ή άκαθόριστη τεχνική, προέρχονται από πέντε διαφορετικά άγγεία.

## Σχήματα

Στά σχήματα των άγγείων συνηθισμένος παραμένει ο κλειστός σκύφος (σχ. 32) με περίγραμμα στομίου κωνικό (6-75), ή πιό άνοικτό και ελαφρά κυρτό (6-81, 6-82). Τα σωζόμενα όστρακα είναι πολύ μικρά για να δηλώσουν ακριβώς την καμπυλότητα της γάστρας. Η διάμετρος όμως, συνήθως άνω των 0.20, σημαίνει ότι τα σκεύη ήταν μεγάλα και ανάλογα βαθειά<sup>249</sup>. Όμοιο στόμιο με έπιμελημένο χείλος και ίδια περίπου διάμετρο έχουν περισσότερα όστρακα λεπτότερης κατασκευής (6-12: σχ. 68, 6-18, 6-106: εικ. 30, 6-115). Την καθιερωμένη μορφή τους διατηρούν τα λεπτότεχνα της κατηγορίας με στιλπνό αλείφωμα (6-111: σχ. 68), που τώρα συχνά ύποκαθίσταται από άλλη με έπάλειψη (6-10, 6-11, 6-24: εικ. 27, Δ). Το στόμιο είναι κάπως κλειστό και απολήγει σε χείλος ταινιωτό ή προέχον. Σε αυτά πρέπει να προστεθούν το 6-85: σχ. 68 και το παχύ μελανό 6-114, σχεδόν σφαιρικά.

Κυλινδρικό κατακόρυφο ως ελάχιστα άνοικτό (σχ. 33) έχουν μερικά όστρακα με παχειά και λεπτά τοιχώματα (6-16: εικ. 27, 6-17, 6-55, 6-125, 6-144, εικ. 30: σχ. 67) που προέρχονται από βαθείς σκύφους κοινής κεραμικής<sup>250</sup>. Ο ρηχός τύπος με περίγραμμα κυρτό και εύρεϊα ή στενότερη διάμετρο<sup>251</sup> που εμφανίζεται πάντα με λίγα δείγματα (4-117: σχ. 21, 5-28: σχ. 28) αντιπροσωπεύεται τώρα από το 6-128.

Οι γνωστές μεγάλες φιάλες (σχ. 33) τύπου Φράγγχι, όπως και οι παλαιότερες 4-85: σχ. 22, 5-43: σχ. 29, κατασκευάζονται σπάνια, με μορφή πιό κλειστή (6-14, 6-52, 6-101, 6-127), όμοιες περίπου με της Λέρνας<sup>252</sup>. Διαφορετική είναι ή μελανωπή 6-19: εικ. Δ, σχ. 69 με χείλος τονισμένο ταινιωτό ως περίκυρτο που απαντάται στην Έλάτεια<sup>253</sup>. Επίσης μεμονωμένη είναι ή όλόβαφη 6-93: εικ. Δ, τυπική των Urfinis, με πολύ λεπτό τοίχωμα και κωνικό περίγραμμα<sup>254</sup>. Το όστρακο 6-105 διατηρεί στενό τμήμα χείλους και από αυτό προκύπτει ιδιαίτερα ρηχό σκευός ως πινάκιο. Το σχήμα, διαδεδομένο γεωγραφικά, είναι γνωστό από λίγα πάντοτε δείγματα μάλλον όψιμα και θεωρείται ότι στηρίζεται σε χαμηλή δακτυλιόσχημη βάση<sup>255</sup>. Άκόμα πιό ρηχό με παχύτερα τοιχώματα και ίσοπεδομένο πυθμένα είναι το 6-134: σχ. 67. Κατά το περίγραμμα πρέπει να θεωρηθεί νεότερο από τα λοιπά σχήματα του στρώματος<sup>256</sup>, αλλά ή

248. Μεγαλύτερο δείγμα του ίδιου θέματος THEOCHARIS, 1956, πίν. 4:28. Πρβ. HOOD, 1981/2, εικ. 112:35.

249. Πρβ. PHELPS, 1975, εικ. 14:1-3.

250. Πρβ. Έ. ά., εικ. 13:10, 11, 14.

251. Έ. ά., εικ. 14:4.

252. JACOBSEN, 1969, εικ. 6:2. PHELPS, 1975, εικ. 11:10. Πρβ. όστρακο 6-14 με 5-161: σχ. 29 και 4-59: σχ. 22.

253. WEINBERG, 1962, εικ. 11:7.

254. PHELPS, 1975, εικ. 12:7 και εικ. 73.

255. Έ. ά., 132, εικ. 11:1 και VITELLI, 1974, 155, εικ. 81 παρατηρούν ότι τα ρηχά είναι όψιμα.

256. Πρβ. τύπους PHELPS, 1975, εικ. 25:15 ή 20.

άπλούστατη κατασκευή του με τὰ χονδρά τοιχώματα θὰ μπορούσε νὰ ἐρμηνευθεῖ ὡς πρόχειρη διαμόρφωση σκεύους ἐκτός τυπολογίας. Τέλος, τὸ κωνικὸ ἀνοικτὸ στόμιο 6-48: εἰκ. 28, σχ. 33 ἀνήκε σὲ εὐρύστομη λεκάνη, πού ἔφερε ἐξωτερικὰ στιλπνὴ μελανωπὴ ἐπάλειψη καὶ πυκνὰ ἀμυγδαλωτὰ ἐπιθήματα. Ὅμοια πλαστικὴ διακόσμηση ἀπαντᾶται κατὰ τὴν Ἀρχαιότερη Νεολιθικὴ στὸ Φράγγθι καὶ σὲ πρῶιμα κοινὰ Urfignis τῆς Λέρνας<sup>257</sup>. Τῆ χρονολόγηση τοῦ 6-48 καθορίζει με βεβαιότητα ἡ στιλπνὴ ἐπάλειψη, πού ἀποτελεῖ τὸ νέο καὶ χαρακτηριστικὸ στοιχεῖο τῆς φάσεως 6.

Ἀσύμμετρα στόμια, ἀνυψούμενα πρὸς μία πλευρά, ἀποκοτῶν κυρίως ἐπιμελημένα ἀγγεῖα (6-23: εἰκ. 28), με ἀκαθόριστη μορφή. Τὸ βέβαιον εἶναι ὅτι πολὺ συχνά, ἂν ὄχι πάντοτε, τὸ πάχος τοῦ τοιχώματός τους μεταβάλλεται (6-76) καὶ μάλιστα σκοπίμως, γεγονός πού δηλώνεται σαφῶς ἀπὸ τὴν ὁρατὴ προσθήκη πηλοῦ στὸ χεῖλος τοῦ 6-22: εἰκ. 27. Ἄλλα ἀσύμμετρα ἔχουν στόμιο ὀριζόντιο καὶ γάστρα στρεβλὴ με περίγραμμα συνεχῶς μεταβαλλόμενο (6-108: εἰκ. 30).

Γωνιώδη γάστρα σχηματίζουν τὰ ὄστρακα 6-29 καὶ 6-104 ἀπὸ διαφορετικὰ πορτοκαλόχρωμα ἀνοικτὰ ἀγγεῖα. Ὁ ἴδιος τύπος εἶχε παρουσιασθεῖ καὶ σὲ προηγούμενες φάσεις<sup>258</sup>, ἀλλὰ σὲ ὄστρακα ἐπιμελημένης κατασκευῆς (5-129, 5-181), ὅπως εἶναι ἀκόμα τὸ 6-28 καὶ τὸ μελανὸ 6-129, ἐνῶ ἡ πορτοκαλόχρωμη κατηγορία χρησιμοποιεῖται γιὰ σκεύη κοινῆς χρήσεως.

Οἱ λαίμοι (σχ. 34) τῶν κλειστῶν ἀγγείων εἶναι σχεδὸν ὅλοι μέσου ὕψους καὶ στενοί. Κυκλικοὶ εἶναι οἱ 6-27 καὶ 6-86, χωνοειδῆ καὶ κυλινδρικοὶ ἀντίστοιχα. Τὸ ἐξωτερικὸ περίγραμμα τῶν ἀσυμμέτρων, πού φαίνεται στὰ σχέδια κυρτὸ π.χ. 6-83, δὲν μπορεῖ νὰ συγκριθεῖ με τὸ ἐπίσης κυρτὸ τῆς Λέρνας, τοῦ Φράγγθι καὶ τῆς Ἐλάτειας<sup>259</sup>, γιὰτὶ ἐδῶ εἶναι τυχαῖο καὶ ἀποδίδει ἀπλῶς κάποιον σημεῖο τῶν ἀσύμμετρων μορφῶν. Ἡ τυπολογικὴ τους παρατήρηση περιορίζεται στὸν τρόπο συνδέσεως, πού παραμένει ὁ ἴδιος με τῶν προηγούμενων φάσεων.

Ἰδιότυπο μπορεῖ νὰ θεωρηθεῖ τὸ κομμάτι 6-25: εἰκ. 28, σχ. 34, με χαμηλὸ κυλινδρικό στόμιο καὶ σφαιρικὸ σῶμα. Ἡ σχετικὰ μικρὴ διάμετρος δὲν ὀφείλεται σὲ στενούμενο σημεῖο «προχοῆς», ἀλλὰ δίνει τὸ μέτρο μεγέθους τοῦ ἀγγείου. Τὸ στόμιο ἀνήκε σὲ μικρὸ μελανὸ πιθόσχημο με ἡμισφαιρικὸ ἐπίθημα στὴν κοιλιά καὶ δυσανάλογα παχὺ τοίχωμα, πολὺ παχύτερο ἀπὸ τὸ 5-26: σχ. 29 τῆς προηγούμενης φάσεως. Σὲ ἄλλο σχῆμα ἀγγείου ἀνήκει τὸ κυλινδρικό στόμιο 6-117: σχ. 34 με πολὺ μεγάλη διάμετρο (0.26) πού ἀποκλείει τὸ σχῆμα τοῦ πιθοειδοῦς καὶ ὑποδηλώνει σκύφο με γωνιώδες περίγραμμα<sup>260</sup>. Τὸ σχεδὸν κατακόρυφο στόμιο δὲν ἀπαντᾶται στὴν Πελοπόννησο, ἀλλὰ οἱ στρωματογραφημένοι τύποι τῆς Λέρνας καὶ τοῦ Φράγγθι διδάσκουν ὅτι ἡ μορφή τῆς γωνίας πού σχηματίζει τὸ στόμιο με τὸ σῶμα ἀκολουθεῖ σὲ κάθε τόπο ἀνεξάρτητη τυπολογία. Κατὰ συνέπεια, δὲν μπορεῖ νὰ χρησιμεύσει γιὰ χρονικὸ συσχετισμὸ με δείγματα ἄλλων περιοχῶν<sup>261</sup>.

Σχετικὴ ποικιλία παρατηρεῖται στὶς δακτυλιόσχημες βάσεις καὶ τὸ σχηματισμὸ τους (σχ. 34). Ἐπικρατοῦν οἱ πολὺ χαμηλές (6-118: εἰκ. 30) καὶ σὲ ἀρκετῆς ἢ τριγωνικὴ ἐνίσχυση μεταβάλλει βαθμιαῖα πάχος (6-57, 6-58, 6-78) πού φθάνει μέχρι πλήρους ἐξαλείψεως (6-45: εἰκ. 30). Χαμηλὴ με πλατὺ πάτημα, εἶναι ἡ 6-91. Ἡ 6-143, ἰδιαίτερα χαμηλὴ, ἔχει τριγωνικὴ ἐνίσχυση πού ἀπλώθηκε πρὸς τὸν πυθμένα, μεταβάλλοντας τὴ μορφή σὲ κοίλη δισκοειδῆ.

257. JACOBSEN, 1973, εἰκ. 2:12. VITELLI, 1974, 92, εἰκ. 24a, πίν. 7a καὶ παρατήρηση ἔ. ἀ. 173, ὅτι δὲν ὑπάρχουν ὅμοια στὸ Φράγγθι. Πρβ. EFSTRATIOU, 1985, 34, πίν. 21a.

258. Τύποι PHELPS, 1975, εἰκ. 13:6 καὶ 17:7.

259. VITELLI, 1974, εἰκ. 57b, στρῶμα Λέρνας II-J-A καὶ εἰκ. 147c, στρῶμα Φράγγθι 6a. Βλ. καὶ PHELPS, 1975, εἰκ. 19:6. WEINBERG, 1962, 174.

260. Πρβ. τύπους PHELPS, 1975, εἰκ. 18.

261. VITELLI, 1974, 161.

Υψηλότερες όλων, μέχρι 0.025 είναι ή 6-87, ή κακότεχνη 6-59 και ή 6-116: εικ. 29. Η τελευταία παρουσιάζει ιδιοτυπία μοναδική στην ανασκαφή. Στην κάτω επιφάνεια του πυθμένα της έχουν τυπωθεί λεπτές, μη διαμπερείς όπες, σε τρεις παράλληλες σειρές. Η κατασκευή τους δεν φαίνεται να επιβλήθηκε από τεχνικές ανάγκες, όπως π.χ. θα ήταν ή καλύτερη όπτηση, γιατί είναι πυκνές σε μία περιοχή και δεν καλύπτουν όλη την παχειά επιφάνεια του δστράκου. Αντίθετα, ο συμμετρικός και ιδιότυπος σχηματισμός πιθανόν να αποδίδει τα άτομικά στοιχεία κεραμέως ή όρισμένου έργαστηρίου<sup>262</sup>. Υψηλή, κωνική, τύπου καρποδοχείου ύπαρχει μόνο ή μελανή έντριπτη 6-138. Παρουσιάζει όμοιο σχήμα με την προγενέστερη 5-50: σχ. 30 και φέρει την ίδια τριγωνική ένιςχυση της ρίζας. Τέλος, ή απολύτως επίπεδη 6-145 από λασπώδη πηλό πρέπει να αποδοθεί σε άνοικτό κυλινδρικό σκύφο, όμοιον με τύπους της Πελοποννήσου<sup>263</sup>.

Από τό κεντρικό και νότιο τμήμα προέρχονται ελάχιστες αποφύσεις (σχ. 35), οί συνήθεις κάθετες τοξωτές με διατομή ήμικυκλική (6-88: εικ. 29, 6-90), πού φθάνουν μέχρι μεγέθους πραγματικής λαβής (6-119: εικ. 29). Αντίθετα, στις επιχώσεις του βορείου κτίσματος έμφανίζονται όλες οί γνωστές μορφές, άκόμα και ιδιότυπες παραλλαγές τους. Οί τοξωτές κάθετες (6-41: εικ. 28, 6-44), περιορίζονται στην κοινή κεραμεική και οί σφαιρικές στη λεπτότεχνη (6-39: εικ. 28, 6-77). Όριζόντια είναι μόνο ή 6-46, ενώ ή 6-42 είχε τοποθετηθεί λοξά. Ός μοναδική κυλινδρική φαίνεται ή μελανωπή 6-50: εικ. 29, αλλά ίσως είναι όρθότερο να θεωρηθεί σφαιρική με πλατειά ράχη. Εύρύτατη χρήση παρουσιάζει ή άγκύλη, πού έμφανίζεται σε διάφορα μεγέθη και τοποθετείται σε πάσης κατηγορίας κεραμεική (εικ. 28) μελανή έντριπτη (6-51), έρυθρή κοινή (6-38) με στιλπνή επάλειψη (6-36) και πελωρία σχετικά, χονδροειδής (6-34). Η 6-37 βρίσκεται σε άγγείο κηλιδωτό, πού δίνει την έντύπωση δίχρωμης επιφανείας, μελανής και έρυθρης. Μετά την επικόλληση ή όπή διευρύνθηκε ή άπλως διαμορφώθηκε με κάποιον λεπτό στέλεχος, αφήνοντας επιμήκη αυλάκωση στην επιφάνεια του πηλού. Τέλος, σε μεγάλο σκευός άνήκε ή ρίζα ταινιωτής όριζόντιας αποφύσεως 6-35 από έρυθρό σπογγωτό πηλό και χαράγματα χαλικιών έσωτερικά. Τό σχήμα της, παρά τη διαφορετική διατομή, θυμίζει κάπως την 1-29: εικ. 2, σχ. 2, αλλά ή τραχεία έσωτερική διαμόρφωση δεν άπαντάται στην πρώτη φάση.

Τά επιθήματα παρουσιάζουν τίς γνωστές μορφές σε λίγα δείγματα. Πολλά φακοειδή τοποθετούνται στον τραχύ φαιό πηλό με έρυθρή επιφάνεια (6-96) ή σε λεπτό τοίχωμα κοινής κεραμεικής. Οί πεταλίδες άνήκουν στα καστανόμαυρα (6-40, 6-81: σχ. 32) και όγκωδέστερες σε άλλες κατηγορίες, όπως δείχνει τό χονδρό μελανό 6-47: εικ. 28. Πολλά άμυγαλωτά, τόσο πυκνά όσο περίπου τά φακοειδή, καλύπτουν τό δστρακο στομίου 6-48: εικ. 28, σχ. 33. Κωνικό ύψηλό, πού θα μπορούσε να χρησιμεύσει άκόμα και ως λαβή, είναι τό 6-49: εικ. 28, σχ. 33, ενώ ήμισφαιρικό είναι τό χαμηλό 6-25: εικ. 28, σχ. 34. Τά δισκοειδή παρουσιάζονται σποραδικά και είναι μεγάλα (6-89). Η συνήθεια διακοσμήσεως του χείλους των μεγάλων άγγείων με πλαστική ταινία, συμμετρικά χαραγμένη, εκτείνεται τώρα πέρα από τά καστανόμαυρα, στα έρυθρά κοινά (6-15, 6-16: εικ. 27, σχ. 33).

Η παλαιότερη κεραμεική (σχ. 31) πού βρέθηκε διασκορπισμένη μέσα στις επιχώσεις του Βορείου τμήματος παραβάλλεται με τύπους των πρώτων φάσεων της ανασκαφής. Τό συμμετρικό, κυκλικό στόμιο 6-1: εικ. 27 άνήκε στα καλύτερα δείγματα της ιριδίζουσας κατηγορίας. Η όπή συγκολλησεως μαρτυρεί έπισκευή, πού πάντως πρέπει να έγινε παλαιότερα της φάσεως 6, διότι είναι άκρως άπιθανο να χρησιμοποιείται πήλινο άγγείο επί πολλούς αιώνες.

262. Πρβ. PHELPS, 1975, 170-171.

263. Έ. ά., εικ. 16:13. VITELLI, 1974, εικ. 17 i-g.

Στις δύο πρώτες φάσεις ανάγονται επίσης τὰ 6-2: είκ. 27, 6-3, 6-4, με ἀκαθόριστο καστανό χρώμα ἐπιφανείας. Ἐπὶ λασπώδη πηλό, κιτρινόφαιο, ἔχουν κατασκευασθεῖ τὸ στόμιο 6-5: είκ. 27 καὶ ἡ κατακόρυφη ρίζα ἀποφύσεως 6-6: είκ. 27, πού ἴσως ἀνήκαν στὸ ἴδιο ἀγγεῖο καὶ ἀπὸ μελανὸ ἢ βάση<sup>264</sup> τύπου καρποδοχείου 6-8. Πολύ παλαιὸ εἶναι ἀκόμη τὸ μελανὸ στόμιο 6-20 με λιπώδη ἀφή, τὸ μελανὸ 6-7: είκ. 27 με χαμηλὸ καμπύλο ἐπίθημα καὶ ὁ λαιμὸς<sup>265</sup> 6-26. Τέλος, ἓνα ὄστρακο τῆς Ἀρχαιότερης Νεολιθικῆς (6-110) ἐντοπίσθηκε στὸ νότιο τμῆμα μέσα στὶς καθαρὲς καὶ ἀδιατάρακτες ἐπιχώσεις.

264. Πρβ. ἄνωτ. ὄστρακα 2-12, 2-74, 2-110.

265. Βλ. ὄστρακα 2-4 καὶ 2-6: σχ. 6.

## ΦΑΣΗ 7

Κατά την 7η φάση πλατύς λιθόστρωτος δρόμος διασχίζει διαγωνίως το βόρειο τμήμα της ανασκαφής και χάνεται ανατολικά κάτω από το άσκαφο όριο του κεντρικού τμήματος. Το παλαιό κυκλικό αυλάκι διατηρείται, αλλά η χάραξη του δρόμου επιφέρει τη σύντηξη της διαδρομής του, που εκβάλλει τώρα δίπλα στο πρηνές του δρόμου και σε έκ διαμέτρου αντίθετο σημείο νότια. Τα οικήματα κτίζονται πέρα από τα όρια του έρευνήμένου χώρου, αλλά η ανθρώπινη δραστηριότητα μαρτυρείται από το παχύ στρώμα στάκτης που σχηματίζεται επάνω στην παλαιά κτιστή έστια 6-K<sup>266</sup>.

Όπως και σε χαμηλότερες φάσεις, η άργιλος κεραμεικής παρουσιάζει κατά τόπους διαφορές, που υποδηλώνουν την παλαιά διαίρεση του χώρου. Στο νότιο τμήμα και περί την ανατολική έστια, στα σημεία δηλ. που προφανώς γειννιάζαν με οικήματα, διατηρείται ακόμα ο πληός με μεγάλη περιεκτικότητα μαρμαρυγία. Αντίθετα, στο κεντρικό τμήμα ο πληός είναι συχνά κοινός, και τονίζει τη διαφορετική προέλευση των επιχώσεων. Τέλος, στο βόρειο τμήμα υπάρχουν όλα τα είδη, χωρίς έμφανη προτίμηση προς όρισμένη ποιότητα άργιλου. Στο σημείο όμως αυτό βρέθηκαν και πάλι μερικά όστρακα παλαιότερων εποχών, που φανερόνουν διατάραξη του στρώματος σε πολύ περιορισμένο χώρο. Τα λίγα δηλωτικά κομμάτια σχολιάζονται στο τέλος του κεφαλαίου. Πάντως, οι κατηγορίες της κεραμεικής και η τυπολογία των σχημάτων ακολουθούν σε όλα τα τμήματα ένιατες μορφές, που αποδίδουν τα στοιχεία της φάσεως. Ίδιαίτερα χαρακτηριστικά δέν έντοπίζονται και οι όμοιότητες με την 6η φάση είναι μεγάλες. Οι ελάχιστες διαφορές ίσως όφείλονται σε ιδιοτυπίες συγκεκριμένων τεχνιτών, και δέν υποδηλώνουν ουσιαστικότερη μεταβολή.

Τα έρυθρά κοινά είναι συνεχώς λιγώτερα, με χρώμα συνήθως ένιατο στην τομή και τις επιφάνειες (7-65: εικ. 32, 7-80, 7-84: εικ. 32). Όταν το έσωτερικό διαφέρει, τότε γίνεται σκοτεινότερο, καστανό ως φαιό, αλλά σπάνια μελανό (7-58). Το όμοιόχρωμο αλείφωμα είναι γενικά σκληρό, άλαμπές, ένω η άπλη έπάλειψη παραμένει μαλακή και οι έσωτερικές επιφάνειες γίνονται χαρακτηριστικά όμαλές. Αντίθετα, στα κλειστά και χονδροειδή άγγεία διατηρούνται συχνά βαθειά χαράγματα από τραβηγμένα χαλίκια του πληού (7-56: εικ. 34). Πολύ άβαθέστερες, αλλά παράλληλες και κατακόρυφες, είναι οι δύο έσωτερικές έγχαράξεις στο 7-13: εικ. 32, που δείχνουν σαφώς ότι δέν είναι τυχαίες. Η άπάλειψή τους θα ήταν πολύ εύκολη, και μάλιστα από μία αλείφωμένη επιφάνεια. Βαθύτερες και επίσης παράλληλες είναι δύο άλλες έγχαράξεις στην έσωτερική όψη του 7-84: εικ. 32. Το όστρακο άνήκει σε στόμιο

266. ΠΑΝΤΕΛΙΔΟΥ ΓΚΟΦΑ 1991, 92-104.

άγγειου με παχύ τοίχωμα, από πηλό έντόπιο καθαρό, και οι γραμμές χαράχθηκαν όταν ακόμα ο πηλός ήταν πλαστικός. Η άδρη επιφάνεια σημαίνει ότι δεν είχαν διακοσμητική θέση, αλλά ούτε και λειτουργική και όρθότερο θα ήταν να θεωρηθούν ως τυχαία σημεία έργαλειού άδρης διαμορφώσεως<sup>267</sup>.

Τά όστρακα πηλού Urfirnis είναι γενικά πολύ λίγα και ένα μόνο φέρει έσωτερικά βαμμένη ταινία (7-76: εικ. 33). Ίδιαίτερη όμως αξία αποκτά το 7-99: εικ. 33 που ήταν έξωτερικά καλυμμένο με λευκωπό αλείφωμα όπως ακριβώς τα έρυθρά κοινά. Η εφαρμογή τεχνικής της κατ' έξοχην έντοπιας κεραμεικής στην κατηγορία με τα τυποποιημένα χαρακτηριστικά αποτελεί πρωτότυπο συνδυασμό<sup>268</sup> και οφείλεται σαφώς σε νέο πειραματισμό τοπικού τεχνίτου, που πάλι δεν βρήκε μιμητές.

Τά καστανόμαυρα έχουν χάσει τις ιδιομορφίες τους ήδη από την 5η φάση, επανέρχονται όμως εν μέρει ως εύθρυπτα, ψημένα σε χαμηλές θερμοκρασίες (7-57). Σε αυτά ή έξωτερική επιφάνεια είναι πολύ φθαρμένη και συχνά αποφλοιώνεται, ενώ τα παλαιότερα ήταν στιλπνά και άνθεκτικά. Πορτοκαλόχρωμα κατασκευάζονται λίγα μεγάλα άγγεια (7-14) και ακόμη λιγώτερα μικρά λεπτά (7-67: εικ. 32). Μερικά τραχειά με λεπτά τοιχώματα διακρίνονται ως ιδιαίτερη ομάδα, που μόλις αρχίζει να εμφανίζεται. Ο πηλός τους, καστανός ή φαιός, περιέχει πολλά λευκά και φαιά χαλίκια και έχει έξωτερικά όμοιοχρωμη καστανή επάλειψη που δεν καλύπτει όλες τις ανωμαλίες. Τά όστρακα είναι σκληρά, ψημένα σε ύψηλές, ως φαίνεται, θερμοκρασίες, και, παρά τα λεπτά τοιχώματα, κατατάσσονται στην κοινή κεραμική (7-1 και 7-30: εικ. 32, 7-38, 7-101).

Στά λίγα μελανά επικρατεί ή ομάδα των κοινών με πηλό καστανό ή μελανωπό και πολύ μαρμαρυγία όταν προέρχονται από τα δύο άκραία τμήματα και το ανατολικό (7-32, 7-104, 7-123: εικ. 34) σε αντίθεση με το ευτελέστερο υλικό του κεντρικού (7-83). Τά έντριπτα είναι λιγώτερα και ως καλύτερο δείγμα αναφέρεται το στόμιο 7-70: εικ. 34, από βαθύ ασύμμετρο σκύφο.

Όμοια με την προηγούμενη φάση είναι ή κατηγορία με τη στιλπνή επάλειψη (7-51, 7-98: εικ. 34) και πηλό καθαρό, φαιό, συμπαγή, αλλά τα δείγματα δεν είναι πολλά. Παράλληλα, υπάρχουν άλλα με αλαμπή επάλειψη που αποτελούν προφανώς την κατώτερη ποιότητα (7-1, 7-28: εικ. 32, κλπ.). Ίδιότυπα είναι πράγματι λίγα όστρακα άνοικτων άγγειων του βορείου τμήματος (7-50: εικ. 34, 7-59, 7-60). Ο πηλός είναι ζωηρός έρυθρός, όπως στα παλαιά καστανόμαυρα, τελείως καθαρός, χωρίς μαρμαρυγία και σχηματίζει τοιχώματα λεπτά που καλύπτονται από σκληρό, στιλπνό αλείφωμα, μελανό ως καστανόμαυρο. Η εργασία όμως είναι ιδιαίτερα άτεχνη και ή εξομάλυνση της επιφανείας έχει γίνει έσωτερικά με στενό έργαλειο που σχημάτισε βαθειά, όριζόντια ή λοξά σημεία επί του αλείφωματος. Η συγκέντρωση όλων των όστράκων σε ένα μόνο στρώμα και μία περιοχή, υποδηλώνει ότι ή μικρή ομάδα δεν αποτελεί ιδιαίτερη κατηγορία κεραμεικής με γενικότερη αξία. Αντίθετα, διακρίνεται ως δείγμα εργασίας ενός κεραμέως μετρίας ικανότητας. Η ασύντακτη φορά των έσωτερικών σημείων και το πλάτος τους είναι τόσο χαρακτηριστική, που μπορεί να αναγνωρισθεί ως «προσωπικός τρόπος εργασίας».

Τραχειά έσωτερική διαμόρφωση, με κοινότερα χαρακτηριστικά, όπως χαράγματα, όπως κλπ. διακρίνεται επίσης σε δείγματα ευτελέστερης κεραμεικής με θαμπή επάλειψη (7-1: εικ. 32, 7-6: εικ. E, 7-29: εικ. 32, 7-101) στα όποια ή εργασία έναρμονίζεται με την ποιότητα του

267. Ο σχηματισμός διαφέρει από τα πολύ τραχύτερα huskings bowls της Λέρνας και Νεμέας, με τις πολλές και πλατύτερες έγχαράξεις. Βλ. CASKEY, 1957, 159, πίν. 48e. VITTELI, 1974, 5, 88-92, εικ. 23 και 171-172, πίν. 14a. BLEGEN, 1975, 270, εικ. 5m, πίν. 68:13-16. WEINBERG, 1970, 595.

268. Βλ. και άνωτ. 4-106, 4-153.

ύλικού. Ίδιότυπος φαίνεται ακόμα ό πηλός στον έλλειπτικό, άνυψούμενο λαιμό 7-75: είκ. 33. Κιτρινόφαιος, σπογγώτος, με άσπρα χαλίκια και μαλακός, δέν περιέχει ίχνος μαρμαρυγία και φαίνεται διαφορετικός από τους έντόπιους. Οί επιφάνειες διατηρούν κατά τόπους έρυθρή άλαμπή βαφή, αλλά ή γενική εμφάνιση του όστράκου μαρτυρεί κατασκευή πρόχειρη και εϋτελή, που δέν δικαιολογεί τή μεταφορά του από άλλη περιοχή.

Τρεις έρυθρές ταινίες επάνω σε κιτρινωπό παχύ αλείφωμα σώζονται άμυδρά στο 7-26: είκ. 33, που άποτελεί οϋσιαστικά τό μοναδικό γραπτό όστρακο όλόκληρου του στρώματος, διότι ή ταινία περι τό στόμιο του 7-76: είκ. 33 δέν μπορεί νά θεωρηθεί διακόσμηση. Αντίθετα, κοινό παρουσιάζεται τό κιτρινωπό αλείφωμα σε αρκετά όστρακα, που είναι λίγο περισσότερα από ό,τι σε προηγούμενες φάσεις και κατασκευάζεται σε δύο ποιότητες: παχύ, σκληρό, συμπαγές (7-22: είκ. 33, 7-23, 7-24, 7-31 και τά 7-77: είκ. 33, 7-78: είκ. 33 και E που φαίνονται από τό ίδιο στρεβλό άγγείο), ή επίσης παχύ αλλά μαλακό και εϋφθαρτο (7-25, 7-27, 7-35 και 7-69: είκ. 33). Πάλλευκο είναι τό 7-81, από τις επιχώσεις του κεντρικού τμήματος, και άνήκει σε γάστρα άνοικτου άγγείου.

Κατά τήν έβδομη φάση ή έγχάρκτη κεραμική (είκ. 35, σχ. 36) ήταν και πάλι συγκεντρωμένη στο βόρειο τμήμα (7-39 έως 7-48), ενώ στο κεντρικό και νότιο υπήρχαν ελάχιστα δείγματα. Τό στόμιο 7-39 έχει τοίχωμα περίπου κατακόρυφο και τό θέμα μπορεί νά εκάλυπτε όλόκληρη τήν πρακτικώς όρατή επιφάνεια. Τό 7-40, κοινής τεχνικής, διατηρεί μικρό τμήμα στομίου, ενώ τό 7-41 άνήκει σε άνοικτό κωνικό σκύφο χαραγμένο με βαθειά τεχνική, και σώζει επάνω από τήν όριζόντια του χείλους λοξό άποτύπωμα «τρίχας». Η ρηχή παραλλαγή εμφανίζεται με πλατειές έγχαράξεις στο 7-42, που σχηματίζουν γωνίες σε όριζόντια διάταξη, όπως και στο 7-43: είκ. E, με έργασία κοινής τεχνικής.

Ρόμβους μικρών διαστάσεων μέσα σε καθορισμένη διακοσμητική ζώνη εικονίζει τό 7-47: είκ. E (μεγ. μήκος πλευράς του έσωτερικού, 0.015). Χαραγμένοι πρόχειρα, άσύμμετρα και προφανώς χωρίς προκαταρκτικό σχέδιο, συμπλέκονται κατά τις έξωτερικές τους πλευρές που σχηματίζονται από ενιαίες λοξές επιμήκεις γραμμές. Στο 7-48 οί αντίστοιχοι ρόμβοι σχεδιάστηκαν εϋκρινέστερα και στην ελεύθερη επιφάνεια προστέθηκε μία παραπληρωματική γωνία. Άδιάφορα τά 7-62 και 7-129.

Άρκετές ιδιοτυπίες<sup>269</sup> έντοπίζονται στο μικρό γωνιώδη σκύφο 7-87. Οί δύο όριζόντιες γραμμές παραλείφθηκαν τελείως και ή ύποτυπώδης διακόσμηση περιορίζεται σε δύο ρηχές, άσύνδετες, συγκλίνουσες έγχαράξεις και σε μία κατακόρυφη δεξιά, που πιθανώς θά διαχώριζε τά παράπλευρα θέματα. Γενικά διαφέρει τελείως από τά άλλα όστρακα, αλλά έχει κατασκευασθεί άσφαλώς επί τόπου, από πηλό πλούσιο σε μαρμαρυγία, που χρησιμοποιείται στην κοινή κεραμική.

Τό χείλος 7-111 και ένα παλαιότερο εϋρημα τής άνασκαφής Θεοχάρη παρουσιάζουν τό ίδιο ίσως θέμα και κατακόρυφο περίγραμμα στομίου, με τή διαφορά ότι τό 7-111 έχει πολύ μικρότερη διάμετρο, που αλλάζει οϋσιαστικά τή μορφή του άγγείου<sup>270</sup>.

Άπό τήν κατηγορία άμμόδους πηλού τό 7-45: είκ. E άποτελεί, μετά τό 6-64: είκ. 31, σχ. 31, τό δεύτερο γνωστό δείγμα λεπτής τεχνικής. Οί γραμμές, που φαίνεται νά σχημάτιζαν τεθλασμένες, είναι χαραγμένες τελείως επιφανειακά με διάκενα 0.003-0.004 και οί όπές του στικτού περιθωρίου λεπτότατες. Τό 7-130 από τό Νότιο τμήμα σώζει τρεις έγχαράξεις, αλλά είναι πολύ φθαρμένο για νά διαπιστωθεί ή μορφή τής τεχνικής. Η παλαιά έργασία άναγνω-

269. Τό σχήμα άπαντάται στη Νεώτερη Νεολιθική, KUNZE, 1931, 41, είκ. 36 και είναι δύσκολο νά θεωρηθεί ως επιβίωση τύπου τής Άρχαιότερης, γνωστού από τή Νεμέα, PHELPS, 1975, είκ. 1:6.

270. THEOCHARIS, 1956, πίν. 5 κάτω.



ρίζεται στα τέσσερα πολύ μικρά κομμάτια 7-86. Πηλός και επιφάνειες είναι πορτοκαλόχρωμα και το κόσμημα των λοξών γραμμών φέρει στικτό περιθώριο γνωστού μεγέθους.

Τέλος, στο ὄστρακο 7-46, κατασκευασμένο από κιτρινόφαιο κοινό πηλό με επιφάνειες μελανωπές, υπάρχουν λίγες ὀπές, διαμ. 0.004 σε λοξή σειρά, που πιθανόν να ἀποτελοῦσαν μέρος στικτής διακοσμῆσεως ἢ ἀκόμα ἐγγάρακτου θέματος κατὰ μίμηση τῆς κατηγορίας ἀμμόδου πηλοῦ.

## Σχήματα

Στὰ ἀγγεῖα τῆς 7ης φάσεως διακρίνονται ὅλες οἱ γνωστὲς τυπικὲς ὁμάδες. Οἱ κλειστοὶ σκύφοι (σχ. 37) με διαμ. ἄνω τῶν 0.20 ἔχουν περίγραμμα κωνικὸ περί τὸ στόμιο (7-64: εἰκ. 34, 7-83: σχ. 67, 7-103, 7-112), ἢ σὲ λεπτότερη κατασκευὴ καὶ με στενότερο ἄνοιγμα, ἐλαφρὰ κυρτό (7-3, 7-69: εἰκ. 33, 7-70: εἰκ. 34, 7-88, 7-101, 7-121)<sup>271</sup>. Τὸ εὐρύτερο ὄλων 7-97 καὶ σχεδὸν κατακόρυφο ἴσως ρηχὸ εἶναι ὀρθότερο νὰ συγκριθεῖ με παλαιότερα παρομοίου περιγράμματος ὄστρακα (6-128: σχ. 33, 5-28: σχ. 28 κλπ.), πού υπάρχουν ἀπὸ λίγα σὲ ὅλες τὶς φάσεις. Μέτρια ὡς βαθειὰ ἀγγεῖα, με σχεδὸν κατακόρυφο στόμιο ὑποδηλώνονται ἀπὸ λίγα ὄστρακα (7-5 καὶ 7-6: εἰκ. Ε, 7-63) καὶ πρέπει νὰ μοιάζουν με τὰ κυλινδρὶκά σκυφοειδῆ<sup>272</sup>. Τὸ πρῶτο (7-5) ἔχει χεῖλος ταινιωτὸ καί, ἂν πράγματι κάμπτεται, ὅπως διαφαίνεται στὴν ἀπόληξη τοῦ ὄστράκου, τότε ὑποδηλώνει ρηχὴ γωνιώδη φιάλη πού ὑπάρχει στὴν Ἐλάτεια<sup>273</sup>.

Γνωστὴ μορφή, σπάνια ὅμως στὸν οἰκισμό, σχηματίζει τὸ 7-2: σχ. 37, 70 ἀπὸ κλειστὸ σιγμοειδὲς πού στενεύει ἔντονα στὸ στόμιο διαγράφοντας μεγάλη καμπύλη<sup>274</sup>, ἐνῶ στὸν ἴδιο τύπο πιθανόν νὰ ἀνήκε καὶ ἡ «προχοή» 7-113: σχ. 37. Ἀπιόσχημα, λίγα ἀλλὰ μεγάλα (3-22, 3-52: σχ. 13, 11) εἶχαν παρουσιασθεῖ στὴ φάση 3 καὶ ὕστερα ἐξαφανίσθηκαν τελειῶς.

Ἀπὸ τοὺς ἀνοικτοὺς σκύφους (σχ. 37) συνηθέστερος εἶναι ὁ συντηρητικὸς 7-28, 7-95, 7-127<sup>275</sup>, ἐνῶ τὸ πολὺ εὐρὺ καὶ ρηχὸ σχῆμα τῆς φιάλης<sup>276</sup> μόλις ἀντιπροσωπεύεται πάλι ἀπὸ τὸ μελανὸ 7-11. Πολλὰ ὄστρακα μαρτυροῦν ἠθελημένη ἀσύμμετρη κατασκευὴ, ἀλλὰ σπάνια διαπιστώνεται ἡ βαθμιαία ἀνύψωση τοῦ στομίου (7-51) με τοίχωμα περί τὸ σημεῖο τῆς «προχοῆς» κατακόρυφο (7-89, 7-98: εἰκ. 34) ἢ πολὺ ἀνοικτὸ, χωνοειδὲς (7-12).

Τὸ ἀπλό καμπύλο χεῖλος ἀποτελεῖ τὴ συνηθέστερη μορφή γιὰ ὅλες τὶς κατηγορίες καὶ σχήματα (σχ. 37). Πολὺ συχνά ὅμως, σὲ κοινὰ καὶ σὲ πιθόσχημα χονδροειδῆ (7-6: εἰκ. Ε, 7-13: εἰκ. 32, 7-64: εἰκ. 34) ἢ ἀπόληξη διαμορφώνεται ἐπίπεδη. Ταινιωτὸ χεῖλος διατηροῦν τὰ ἀγγεῖα ἐπιμελημένης κατασκευῆς, καὶ κυρίως τὰ καλυμμένα με στιλπνὸ ἀλείφωμα ἢ ἐπάλειψη (7-3, 7-88, 7-121). Στὶς ἴδιες κατηγορίες ἀπαντᾶται ἐπίσης τὸ προέχον (7-52, 7-77, 7-126) καὶ τὸ λεπυνόμενο (7-4, 7-97, 7-101). Τέλος, τὸ περίκυρτο (7-95, 7-112) καὶ τὸ ἐσωτερικὰ διογκωμένο (7-103) βρίσκονται σὲ ἐλάχιστα ὄστρακα. Τὸ πρῶτο (7-95) θυμίζει τὸ μεμονωμένο 6-19: σχ. 33, τὸ δεύτερο εἶναι πιὸ γνωστὸ ὡς κατάλοιπο παλαιό. Σημειώνεται ὅμως ὅτι ἡ στρωματογραφικὴ ἀξία τοῦ 7-103 μειώνεται κατὰ πολὺ, διότι ὁ χώρος παρὰ τὸ λιθόστρωτο δρόμο, στὸ ἀνατολικὸ τμήμα, μπορεῖ νὰ περιλαμβάνει καὶ φορητὰ ὑλικά. Ἐπίσης τὸ 7-95

271. Πρβ. PHELPS, 1975, εἰκ. 14:14, 2, 3.

272. Ἐ. ἀ., εἰκ. 14:15. VITELLI, 1974, εἰκ. 17.

273. WEINBERG, 1962, εἰκ. 11:7.

274. VITELLI, 1974, τύπος εἰκ. 18e καὶ 40a.

275. Πρβ. PHELPS, 1975, εἰκ. 12:11. Βλ. καὶ 6-101 ὅπως κλπ. προηγούμενα.

276. Πρβ. VITELLI, 1974, εἰκ. 133a καὶ 123a,b.

δὲν διαφέρει οὐσιαστικά ἀπὸ τὸ 6-114: σχ. 32, πού βρέθηκε καὶ αὐτὸ στὴ χαμηλότερη φάση. Πλατὺ ἐπίπεδο εἶναι μόνο τὸ 7-15, ἐνισχυμένο μὲ ἀπλὴ πρόσθετη ταινία πηλοῦ, ὅπως στὰ λίγο παλαιότερα μὲ ἐγκοπὲς 6-15, 6-16: σχ. 33, 4-138: σχ. 21.

Οἱ κυκλικοὶ λαιμοὶ (σχ. 38) στὴ φάση αὐτὴ εἶναι χωνοειδεῖς, μέσου ὕψους (7-65: εἰκ. 32, 7-99: εἰκ. 33) καὶ κυλινδρικοὶ χαμηλοὶ (7-80). Οἱ ἀσύμμετροι ἀνυψώνονται πρὸς τὴ μία πλευρὰ (7-75: εἰκ. 33, 7-79) καὶ τοῦτο πιθανὸν νὰ ὑποδηλώνει τὸ πάχος τοῦ τοιχώματος πού αὐξάνεται πρὸς τὴν πλευρὰ αὐτὴ (7-53, 7-90). Κατὰ τὴ μέθοδο κατασκευῆς διακρίνεται ὁ κοινὸς τρόπος συνδέσεως μὲ πρόσθετη ἐσωτερικὴ ἐνίσχυση, πού ἀποδίδει τοίχωμα παχὺ μὲ περίγραμμα λεπτυνόμενο μόνο στὸ χεῖλος (7-90) καὶ ἄλλοτε περίγραμμα κυματιστό (7-80), διογκωμένο στὴ ρίζα (7-82: εἰκ. 34). Ἀκόμα, ὑπάρχουν οἱ 7-65 καὶ 7-99, ἰσοπαχεῖς σὲ ὅλο τὸ ὕψος, πού εἶναι κατασκευασμένοι ἀπὸ μονὸ φύλλο πηλοῦ στερεωμένο ἀπ' εὐθείας στὸν ὄμο.

Τὰ λίγα τμήματα βάσεων παρουσιάζουν ἀνάλογες μορφές καὶ τύπους (σχ. 38). Οἱ πολὺ χαμηλὲς δακτυλιόσχημες, ὕψους μέχρι 0.01, κατασκευάζονται ἀπὸ δακτύλιο μὲ τριγωνικὴ ἐνίσχυση (7-21). Ἄλλες, ὑψηλότερες, μὴ σχεδιαζόμενες σχηματίζονται εἴτε μὲ τὸν ἴδιον τρόπο καὶ αὐτές (7-32, 7-85), ἢ ἀπὸ δακτύλιο ἀπλό, χωρὶς καμμία προσθήκη πηλοῦ (7-123: εἰκ. 34). Ἰδιότυπη γιὰ τὸν οἰκισμὸ παρουσιάζεται ἡ 7-100: εἰκ. 34. Συμπαγῆς, μὲ ἐπίπεδο στερεὸ πέγμα καὶ πηλὸ φαῖό, ἀπολύτως καθαρὸ, χωρὶς μαρμαρυγία, φαίνεται ἐξ ἀρχῆς εἰσηγμένη. Ἡ διαπίστωση αὐτὴ ἐνισχύεται ἀπὸ τὸν ἰδιότυπο ἐπίσης τρόπο κατασκευῆς. Ἡ βάση σχηματίζεται ἀπὸ ἓνα συμπαγῆ, τριγωνικῆς τομῆς δακτύλιο καὶ ὄχι ἀπὸ δύο τμήματα, δακτύλιο καὶ ἐνίσχυση. Ἐπίπεδη εἶναι μόνο ἡ 7-66: εἰκ. 33 καὶ ἀνήκει σὲ ἀγγεῖο ἀπὸ λεπτότεχνον σπογγώδη πηλό, φαῖό, μὲ ἀνθεκτικὰ τοιχώματα.

Οἱ ἀποφύσεις (σχ. 38) γίνονται κυρίως τοξωτὲς (7-102, 7-115) καὶ ἀγκύλες, οἱ πρῶτες κάθετες, οἱ ἄλλες πάντα ὀριζόντιες. Μοναδικὴ ἐξαιρεση ἀποτελεῖ ἡ 7-83: σχ. 37, τοξωτὴ καὶ ὀριζόντια, ἀλλὰ κακότεχνη. Οἱ ἀγκύλες κατασκευάζονται σὲ διάφορα μεγέθη, ἀπὸ τὴ μικρὴ ἐρυθρὴ 7-18 μέχρι τὴν ὀγκώδη 7-68, ἀλλὰ πάντα σὲ σχετικὰ εὐτελεῖ ποιότητα. Ἀσύμμετρη, παχύτερη στὴ μία πλευρὰ ἀπὸ ὅ,τι στὴν ἄλλη, εἶναι ἡ 7-50: εἰκ. 34, πού μαρτυρεῖ τὴν ἀδεξιότητα τοῦ κεραμέα. Οἱ σφαιρικὲς περιορίζονται στὴν κατηγορία τῆς στιλπνῆς ἐπαλείψεως (7-16: εἰκ. 32), ὑπάρχει ὁμοῦ καὶ ἡ μεγαλύτερη 7-19, σὲ κακῆς ποιότητας μελανὴ κεραμεικῆ.

Τὰ παλαιὰ χαμηλὰ ἐπιθήματα σὲ μορφή πεταλίδας ἀντικαθίστανται τώρα ἀπὸ ὀγκωδέστερα ἀμυγδαλόσχημα. Τοποθετοῦνται σὲ περισσότερες κατηγορίες κεραμεικῆς, ἀλλὰ στὴν ἴδια θέση, ὀριζόντια κάτω ἀπὸ τὸ χεῖλος (7-64: σχ. 37, 7-125: εἰκ. 34) ἢ λίγο χαμηλότερα (7-49). Στὸ 7-61 χαράχθηκε μιά νυχιά ὅταν ὁ κεραμέας πίεσε τὸ δακτύλο του στὸν πηλό, γιὰ νὰ κολλήσει τὸ ἐπιθήμα<sup>277</sup>. Γιὰ τὸ κατακόρυφο 7-35: εἰκ. 33 παρατηρεῖται ὅτι ἀνῆκε σὲ κλειστὸ ἀγγεῖο μὲ κιτρινωπὸ μαλακὸ ἀλείφωμα. Νέα κατασκευὴ παρουσιάζει τὸ χαμηλὸ σφαιρικὸ 7-17: εἰκ. 33 καὶ τὸ δισκοειδὲς 7-67: εἰκ. 32, σὲ λεπτότερη κεραμεικῆ. Ἰδιότυπο εἶναι τὸ 7-34: εἰκ. 32. Τὸ ὄστρακο σῶζει δύο λεπτὰ ταινιωτὰ ἐπιθήματα ἐνωμένα σὲ ὀξεῖα γωνία, πού ἴσως σχημάτιζαν ρόμβο καὶ περικλείουν ἐπιφάνεια γεμισμένη μὲ πολλὰ φακοειδῆ ἐπιθήματα. Τὸ σύνολο φαίνεται μοναδικὸ στὸ χῶρον τῆς Νέας Μάκρης, γιὰτι ὅλα τὰ λεπτὰ ὄστρακα, παλαιότερα καὶ νεώτερα, πού καλύπτονται μὲ φακοειδῆ ἐπιθήματα, δὲν παρουσιάζουν τὸ ἐλάχιστο ἴχνος ταινιωτοῦ πλαισίου<sup>278</sup>.

Ἀπὸ τὴν παλαιότερη κεραμεικῆ τοῦ βορείου τμήματος σημειώνεται ἡ μελανὴ ἀπόφυση 7-20, πού ἀνήκει στὸν τύπο 2-23: εἰκ. 5, σχ. 8, καὶ οἱ ἐπιφάνειες τῶν 7-55: εἰκ. E καὶ 7-57

277. Οἱ νυχιὲς κάτω ἀπὸ τὰ ἐπιθήματα τυπώνονται σπάνια καὶ τυχαῖα, πρβ. 5-143. Ὁ THEOCHARIS, 1956, 8 καὶ 10, εἰκ. 20, πίν. 2:3 φαίνεται νὰ θεωρεῖ τὴν παρουσία τους κάπως συχνότερη καὶ ὁ PHELPS, 1975, 116, ἀναφέρει τίς νυχιὲς ὡς ἀποκλειστικὰ ἀττικὸ χαρακτηριστικόν.

278. Ἀρτιότερο δεῖγμα ὑπάρχει στὸ Πούσι Καλογέρι ἀπὸ τὴν ἀνασκαφὴ τοῦ 1992.

πού είναι ραβδωτές, όπως στις προηγούμενες φάσεις. Μερικά ακόμα όστρακα δεν διατηρούν δηλωτικά σημεία, αλλά ή κατηγορία του πληού και ή ποιότητα κατασκευής παραβάλλονται με το ύλικό χαμηλοτέρων στρώσεων.

## ΦΑΣΗ 8

Κατά την 8η φάση σε όλη την έκταση της ανασκαφής έχει σχηματισθεί παχειά σχετικά επίχωση. Ο παλαιότερος δρόμος εγκαταλείπεται και δίπλα ακριβώς στο ρείθρο του ανοίγεται στα ΒΔ το πηγάδι 8-Α. Η ανόρυξη του επιφέρει τη γνωστή από παρόμοιες περιπτώσεις διατάραξη των επιχώσεων και όστρακα παλαιότερων φάσεων βρίσκονται σκορπισμένα γύρω από το στόμιο, καθώς και μέσα στο τελικό του γέμισμα. Τα υπολείμματα του τοίχου 8-Β, στον ίδιο τομέα, δείχνουν ότι πολύ κοντά στο πηγάδι υπήρχε οικήα, ενώ στο άλλο άκρο, ΝΔ, έχουν απομείνει από άλλο κτίσμα οι τοίχοι 8-Γ, 8-Δ, 8-Ε, καθώς και μερικές θέσεις πασσάλων<sup>279</sup>.

Οι επί μέρους κατηγορίες της κεραμικής διατηρούνται στις ίδιες περίπου αναλογίες και διακρίνεται ακόμα ή ιδιαίτερη ποιότητα άργιλου στα τρία τμήματα του χώρου. Τα έρυθρά κοινά, τα Urfirnis, τα πορτοκαλόχρωμα, τα καστανόμαυρα, τα μελανά, έχουν την ίδια ακριβώς εμφάνιση με τα αντίστοιχα προγενέστερα και υπάρχει ακόμα ένα Urfirnis κιτρινωπό με βαθιά μελανή (8-115: εικ. 36 και Ε). Τώρα όμως αρχίζει επί πλέον να χρησιμοποιείται ένας πηλός κιτρινόφαιος σε όστρακα γενικά κακώς διατηρημένα, ψημένα σε χαμηλές θερμοκρασίες και με επιφάνειες σαν σκονισμένες, ομοιόχρωμες με τον πηλό, καστανές ή καστανόφαιες (8-27, 8-67: εικ. 37, 8-121: εικ. 38, 8-154: εικ. Ε). Τα λίγα τραχειά της προηγούμενης φάσεως, με λεπτά αλλά σκληρά τοιχώματα αποκτούν σαφέστερα χαρακτηριστικά. Ο πηλός είναι φαιός ή καστανός, σπογγώτος, ή επιφάνεια ομοιόχρωμη ή καστανή και ή όπτηση χαρακτηριστικά έντονη (8-4 και 8-28: εικ. 37, 8-78: εικ. 38). Όμως, παρά τη χαμηλή ποιότητα του πηλού, ή κατηγορία αυτή αρχίζει να χρησιμοποιείται και για καλύτερα σκεύη. Παράδειγμα, το χεῖλος 8-4 που σχηματίζεται ταινιωτό, όπως στα λεπτότερα άγγεια.

Στις επιμελημένες κατηγορίες εντάσσεται κυρίως το στιλπνό αλείφωμα και ή στιλπνή επάλειψη, ή οποία είναι γενικά άλαμπής. Τα πάλλευκα απουσιάζουν τελείως. Περισσότερα γίνονται τώρα τα όστρακα με παχύ κιτρινωπό αλείφωμα, αλλά είναι πάντα τόσο μικρά και χωρίς χαρακτηριστικά τμήματα, ώστε δεν μπορεί να γίνει οποιοσδήποτε αριθμητικός υπολογισμός. Βέβαιο όμως είναι ότι επικρατεί ή ποιότητα του σκληρού αλειφώματος, που τοποθετείται πάντα σε έρυθρη αλειφωμένη επιφάνεια και διατηρείται άλλοτε σε άριστη κατάσταση (8-14: εικ. 37, 8-18: εικ. 36) ή συνηθέστερα φθαρμένο (8-35, 8-36). Σε άλλες περιπτώσεις, στις ύψηλές βάσεις 8-14: εικ. 37 και 8-96, το παχύ σκληρό αλείφωμα έχει μετατραπεί σε όλη σχεδόν την επιφάνεια σε φαιό. Η μεταβολή αυτή φαίνεται ακόμα καθαρότερα

279. ΠΑΝΤΕΛΙΔΟΥ ΓΚΟΦΑ, 1991, 104-120.

στά δύο όστρακα 8-33. Ευτελέστερη ποιότητα και μαλακή, υπάρχει στά 8-34 και 8-130: εικ. 36. Στο πρώτο τὰ ίχνη του σχηματίζουν τρεις όμόκεντρες καμπύλες, πού φαίνονται σαν βαφή κιτρινωπή, άλαμπής και φθαρμένη<sup>280</sup>. Παρά τὸ πάχος τῆς επίχωσης και τὸ πλῆθος τῆς κεραμεικῆς, μέσα στή φάση 8 υπάρχει μόνο ένα γραπτὸ όστρακο (8-116: εικ. 36 και E) και αὐτὸ σχετικὰ ιδιότυπο, δηλ. με συνδυασμὸ πορτοκαλόχρωμου άμμόδους πηλοῦ και καστανοῦ σκληροῦ άλειφώματος, πού περιέχει άφθονο μαρμαρυγία. Ἐπάνω στή λαμπυρίζουσα όψη υπάρχουν μία πλατειά και δύο ὡς τρεῖς λεπτές ταινίες θεωρητικὰ λευκές, πού έγιναν κατὰ τὴν όπτηση φαιές. Ἡ βαφή είναι λεπτότατη, άπόλυτα προσκολλημένη στήν επιφάνεια κατὰ τὴν τεχνικὴ Urfirnis και στήν κατηγορία αὐτὴ πρέπει νὰ αναζητηθεῖ ἡ μορφή τοῦ κοσμήματος<sup>281</sup>.

Ἐγχάρακτα όστρακα βρέθηκαν σὲ ὅλα τὰ σημεῖα τοῦ βορείου τμήματος, στήν επίχωση τοῦ στρώματος, στο πηγάδι 8-A και περι τὸν τοῖχο 8-B (εικ. 39, 40, σχ. 39). Ἐξ άλλου ἡ διατάραξη πού προξενήθηκε ἀπὸ τὴν κατασκευὴ τοῦ πηγαδιοῦ ἔφερε στήν επιφάνεια παλαιὰ κομμάτια πού, όταν δὲν ἔχουν τυπολογικὰ στοιχεῖα, είναι πολὺ δύσκολο νὰ χρονολογηθοῦν άκριβῶς.

Στὰ ἑπτὰ όστρακα τοῦ 8-87: εικ. 40 και E, σχ. 40 ὁ πηλός, ἡ διαμόρφωση τῶν επιφανειῶν, τὸ κόσμημα και ἡ ρηχὴ τεχνικὴ θυμίζουν άμέσως τὰ όστρακα 2-118: εικ. 7 και B, σχ. 9, ἀπὸ τὸ μικρὸ λάκκο άπορριμμάτων 2-Γ. Τὸ διακοσμητικὸ θέμα, πού σώζεται και ἔδῳ ἔλλιπῶς, φαίνεται νὰ διαφέρει ἔλαχιστα ἀπὸ τὸ προηγούμενο και άποτελεῖται ἀπὸ ομάδες συμπλεκόμενων γωνιῶν πού διαμορφώνουν όμόκεντρους ρόμβους. Ἴχνη «τρίχας» τοῦ προσχεδιοῦ διακρίνονται κυρίως ἔπάνω ἀπὸ τὴν ὀριζόντια τοῦ χεῖλους, ἴσως δὲ και κατὰ τὴν προέκταση τῆς ἔγχαραξης στο μικρὸ όστρακο τοῦ χεῖλους. Τὰ σωζόμενα τμήματα άποδίδουν ένα βαθὺ σκύφο<sup>282</sup>, διακοσμημένο στο ἄνω τμήμα, χωρίς φυσικὰ νὰ διαφαίνεται ἂν τὸ θέμα συνεχίζει στο κατώτερο τμήμα, ἢ άκόμα και ἂν τερμάτιζε σὲ ὀριζόντια ἔγχαραξη.

Ἀρχαιότερο ἔπίσης θὰ πρέπει νὰ είναι τὸ 8-83, ἀπὸ ὄμο εὐρύστομου πιθοειδοῦς με πολὺ χαμηλὸ λαιμὸ, σχηματισμένον ἑνιαῖα με τὸ σῶμα<sup>283</sup>. Λίγες λοξές γραμμές, χαραγμένες με τὴν κοινὴ τεχνικὴ, συμπληρώνονται ὡς πλευρές ομάδας τεθλασμένων, αλλά τὰ κύρια χαρακτηριστικὰ του είναι ἡ άπουσία τῆς ὀριζόντιας ἔγχαραξης στή ρίζα τοῦ λαιμοῦ, ἀπὸ τὴν ὁποία θὰ ἔπρεπε νὰ αρχίζει τὸ θέμα. Ἀργότερα, ἴσως και τὴν ἴδια ἡμέρα πού ἔσπασε τὸ άγγείο, τὸ όστρακο αὐτὸ κόπηκε σαν πλατὺ φυλλόσχημο, χρησιμοποιήθηκε, και πάλι άπορρίφθηκε, ἔνῳ ένα μικρὸ άπόκομμα, αὐτὸ πού συγκολλήθηκε, παρέμεινε άχρηστο μέσα στα χῶματα<sup>284</sup>.

Ἀμφίβολη είναι ἡ χρονολόγηση μερικῶν άκόμα όστράκων τῆς κοινῆς τεχνικῆς, πού προέρχονται ἀπὸ σημεῖα τῆς γάστρας, χωρίς ἰδιαίτερα ἔνδεικτικὰ στοιχεῖα ἢ με χαρακτηριστι-

280. Τὸ ὑποτιθέμενο θέμα είναι άγνωστο στή σύγχρονη διακόσμηση τῆς Πελοποννήσου, Στερεᾶς και Θεσσαλίας. Ἡ VITELLI, 1974, 101 και 186, εικ. 41c, 51b κλπ. εικονίζει μόνο κυματοειδεις γραμμές τῶν πρώτων φάσεων Urfirnis, πού διαγράφουν πολὺ πυκνότερες καμπύλες, σαν zig-zag. Γιά τὴ Θεσσαλία, βλ. OTTO, 1985, 66 κέ., πίν. 9 κέ. Μοναδικὰ καμπυλόγραμμα, ἔ. ἄ., πίν. 32:9 και 37:4. Ἐπίσης WEINBERG, 1962, πίν. 57,d,7 και 58a:9. Παρόμοιες καμπύλες στή νησίδα Ἁγιος Πέτρος τῶν Σποράδων, τοῦ τύπου «ἔρυθρὸ ἐπὶ λευκοῦ», στρώματα II-III τοῦ τέλους τῆς Μέσης Νεολιθικῆς, EFSTRATIOU, 1985, 34, εικ. 49 και 53. Πρβ. και λευκές EVANS-RENFREW, 1968, πίν. XXIIb, XXIIIa.

281. Βλ. άνωτ. όστρακο 5-112: εικ. 23 και Δ.

282. Βλ. σχῆμα JACOBSEN, 1973, εικ. 2:1, MILOJČIĆ, 1971, πίν. 8:7.

283. Πρβ. PHELPS, 1975, 86, εικ. 5 και 145, εικ. 19:16.

284. ΠΑΝΤΕΛΙΔΟΥ ΓΚΟΦΑ, 1991a, 1 κέ.

στικά που δέν είναι απόλυτα καθοριστικά (8-40, 8-41, 8-103, 8-104). Μέσου βάθους σκύφοι με στόμιο όπως στο 8-100, κατασκευάζονται στις δύο πρώτες περιόδους. Ἀρχαιότερη καί Μέση Νεολιθική<sup>285</sup>.

Στά περισσότερα πάντως, περίγραμμα, πηλός ἢ ἐξωτερική διαμόρφωση φανερόνουν χαρακτηριστικά τῆς ὀγδῆς φάσεως, κατά τήν ὁποία ὅλες οἱ γνωστές παραλλαγές τῆς ἐγγάρκτης τεχνίκτης συνεχίζονται νά ἐφαρμόζονται, ἐνῶ σύγχρονως διακρίνονται σποραδικά οἱ μορφές που θά ἀναπτυθοῦν στις ἐπόμενες φάσεις. Ἡ κοινή, πάντοτε συνηθέστερη, διαπιστώνεται σέ πολλά δείγματα, ὅπως στά χαμηλῆς ποιότητος μελανά κομμάτια 8-99, που διατηροῦν μέρος διακοσμῆσεως μέ συνεχεῖς τεθλασμένες. Ἡ βαθειά χάραξη περιορίζεται φυσικά σέ ἀγγεῖα μέ παχειά τοιχώματα (8-62, 8-86, 8-101) καί στο μεγαλύτερο ἀπό αὐτά (8-62), ἐξαιρετικά ἱκανός τεχνίτης ἔχει διακοσμήσει τὸ ἀνώτατο τμήμα μέ ζώνη ρόμβων ἢ τεθλασμένων. Ἡ ρηχὴ παραλλαγή ἐφαρμόζεται ἀπό ποικίλους τεχνίτες μέ ἀνάλογα ἐπίσης ἀποτελέσματα (8-46, 8-84, 8-85, 8-102, 8-103). Στά 8-85 καί 8-102 οἱ ἐγγαράξεις εἶναι εὐθύγραμμες καί συμμετρικές, μέ ποικίλο ἀριθμὸ πλευρῶν. Στά περισσότερα, τὸ θέμα δέν μπορεῖ νά καθορισθεῖ, ἐνῶ στά 8-40, 8-45, 8-102, ἢ ὀριζόντια διάταξη τῶν γωνιῶν φανερόνουν ὁμόκεντρος ρόμβους, διότι τεθλασμένες σέ κατακόρυφη διάταξη δέν ἔχουν ἀκόμα πιστοποιηθεῖ. Ἐπί πλέον, στο κέντρο τοῦ 8-40 ὑπάρχει ἀτρητὴ ὀπή, που σποραδικά συνδυάζεται μέ τὴ δευτέρη χρήση κομμένου ὄστρακου<sup>286</sup>. Ἡ μόλις σωζόμενη ἀκμὴ ἐγγαράξεως στο 8-43 ἴσως σχημάτιζε γωνία, ἀλλὰ τὸ ὄστρακο εἶναι πολὺ μικρὸ γιὰ ἀσφαλεῖς παρατηρήσεις. Σέ δύο ἄλλα, 8-42 καί 8-46, ἢ ζώνη διακοσμῆσεως δέν τερματίζει μέ τὴ συνήθη ὀριζόντια ἐγγαράξη ἀλλὰ, ὅπου διακρίνεται, τὸ θέμα φθάνει ἀρκετὰ χαμηλά, στο σημεῖο που τὸ περίγραμμα κάμπτεται γιὰ νά σχηματίσει τὴ βάση<sup>287</sup>. Τέλος, σέ γάστρα εὐρύστομου πιθοειδοῦς ἀνήκε τὸ 8-63, μέ ὁμόκεντρος ρόμβους, που περικλείουν μία μικρὴ ἀπόφωση τοποθετημένη λοξά.

Κατώτερη ποιότητα διακρίνεται στο 8-118, μέ ἀραιές γραμμές ποικίλου βάθους σέ πηλὸ κοινὸ καί μέ ἐπιφάνεια κατ' ἐξαίρεση ἐρυθρῆ. Ἀπὸ τὸ σωζόμενο τμήμα δέν μπορεῖ νά συμπληρωθεῖ τὸ θέμα, μόλις ὅμως διαφαίνεται ὅτι οἱ λοξές γραμμές ἀπολήγουν σέ μία κατακόρυφη, ὅπως σέ δύο ἄλλα ὄστρακα τῆς παλαιᾶς ἀνασκαφῆς<sup>288</sup>.

Ἰδιότυπη διακόσμηση φέρει τὸ 8-44, μέ πηλὸ καί ἐξωτερικὴ ἐπιφάνεια φαϊά, καί μελανωπὴ ἐντριπτὴ τὴν ἐσωτερικὴ. Τὸ ὄστρακο προέρχεται ἀπὸ τὴ γάστρα καί διακοσμεῖται μόνο μέ μικρές στιγμές οἱ ὁποῖες, ἂν καί φαίνονται ἀσύντακτες, ἴσως νά διαγράφουν παράλληλες γωνίες σέ ὀριζόντια διάταξη, μέ λίγες ἀκόμα διάσπαρτες ὀπές, που προκαλοῦν τὴ σύγχυση τοῦ θέματος. Οὕτως ἢ ἄλλως, ἢ ἐργασία ἐκφράζει προχειρότητα καί ἔλλειψη ἐμπειρίας, τὸ δείγμα ὅμως ἀποκτᾶ ἐνδιαφέρον, διότι ὑποδηλώνει κάποια προσπάθεια ἐφαρμογῆς, ἀπὸ τὴ φάση αὐτῆ, τῆς στικτῆς διακοσμῆσεως (pointillé) στὸν οἰκισμὸ τῆς Νέας Μάκρης.

## Σχήματα

Ἡ ἐπανάληψη τῶν προηγουμένων μορφῶν συνεχίζεται ἀκόμα καί στά λεπτομερειακὰ στοιχεῖα. Βαθειὰ σκευὴ (σχ. 41) μέ στόμιο λίγο κλειστὸ (8-105, 8-106) καί περίγραμμα σχετικὰ

285. Τύπος PHELPS, 1975, εἰκ. 3:9 καί 13:13 ἀπὸ τὰ Ἀγιοργήτικα καί τὸ Φράγγχι τῆς Ἀρχαιότερης καί Μέσης Νεολιθικῆς ἀντίστοιχα.

286. ΠΑΝΤΕΛΙΔΟΥ ΓΚΟΦΑ, 1991α, 9 κέ.

287. Πρβ. περίγραμμα καί διακόσμηση γραπτοῦ Ἀκράτας, PHELPS, 1975, εἰκ. 12:1.

288. THEOCHARIS, 1956, πίν. 4:6,9, 6:ἄνω.

καμπύλο άνευρίσκονται σέ όλες τίς κατηγορίες, κοινές και λεπτές (8-19, 8-107, 8-133), επαναλαμβάνοντας άπλά σχήματα καθιερωμένα στόν οικισμό. Έντονότερη καμπύλη<sup>289</sup> διαγράφουν τά μελανά 8-114 και 8-136, όπως και άλλα προηγούμενος, π.χ. τό 6-128: σχ. 33 κλπ., ενώ τό κομμένο χείλος του πρώτου βρίσκεται σποραδικά σέ παλαιές φάσεις (5-89: είκ. 26, σχ. 29) και σέ καστανόμαυρα. Έλαφρά κωνικό (8-3, 8-64) ως κατακόρυφο και μέ εύρεία διάμετρο σχηματίζεται τό στόμιο στά κοινά καστανά ή καστανόμαυρα (8-65, 8-120, 8-145, 8-146). Όμως στό 8-1: σχ. 41, παρά τή σχετική όμοιότητα μέ αυτά, ή κοίλη κάμψη του περιγράμματος στό χαμηλότερο σημείο δηλώνει ρηχό και εύρύστομο σκύφο, τό ρηχό τύπο τής φάσεως, μέ χαρακτηριστική λεπτομέρεια τό έξωτερικά λεπυνόμενο χείλος. Οί μεγάλες ρηχές (8-30, 8-55) ή βαθύτερες φιάλες (σχ. 41) είναι πάντοτε συμμετρικές μέ κυκλικό στόμιο<sup>290</sup> και ή καστανόμαυρη 8-119 έφερε κάτω από τό χείλος επίθημα όγκωδέστερο τής πεταλίδας και σέ κατακόρυφη θέση<sup>291</sup>. Παρόμοιο σχήμα έχουν επίσης μερικά λεπτότεχνα, άνοικτά και ρηχά (8-2, 8-148, 8-149)<sup>292</sup>.

Κυριότερα χαρακτηριστικά τής φάσεως αλλά όχι νέα, άποτελούν τό παχυνόμενο τοίχωμα του στομίου και τό επίπεδο χείλος (σχ. 41). Τά δύο στοιχεία συνδυάζονται μεταξύ τους (8-3, 8-64: είκ. Ε, 8-105), συχνότερα όμως άπαντώνται άνεξάρτητα, άλλοτε μόνο τό παχυνόμενο στόμιο (8-120) και συχνότερα τό επίπεδο χείλος σέ τοίχωμα ίσοπαχές (8-19, 8-107, 8-145 κ.ά.). Τό τελευταίο σχηματίζεται στην κοινή κεραμική, έρυθρή, καστανόμαυρη και μελανωπή (8-3, 8-89, 8-109), περισσότερο όμως στις λεπτότερες κατηγορίες, όπως είναι ή μελανή και άλλες μέ στιλπνή επάλειψη ή αλείφωμα (8-69, 8-133). Παρόμοιος συνδυασμός είχε παρατηρηθεί κατά τήν 1η φάση, και σέ αυτήν πιθανότατα άνήκει τό 8-56: σχ. 42, μέ έσωτερική επιφάνεια χαρακτηριστικά λεία και χρώμα άκαθόριστο<sup>293</sup>. Η προτίμηση προς τό επίπεδο χείλος ίσως νά μήν είναι άσχετη προς τήν παράλληλη μείωση του ταινιωτού, που συνήθως εφαρμόζεται μόνο στά λεπτότεχνα άγγεία, μέ στόμιο όριζόντιο ή λοξό (8-6, 8-7: είκ. 36, 8-136: σχ. 68). Ακόμα και τό 8-4: είκ. 37, παρά τόν τραχύ πηλό του, πρέπει νά ένταχθεί στην ίδια ομάδα, διότι τό τοίχωμα είναι πολύ λεπτό και σκληρό. Βαθειές έγχαράξεις στό χείλος έχει μόνο τό 8-8: είκ. 37.

Άσύμμετρα στόμια υπάρχουν σέ όλη τήν έκταση του στρώματος. Από τά σωζόμενα τμήματα όρισμένα παρουσιάζουν διαφορές περιγράμματος (8-7, 8-94), ενώ άλλα προέρχονται από τμήμα άνυψούμενου στομίου (8-138).

Οί περισσότεροι λαιμοί (σχ. 42) είναι συμμετρικοί χωνοειδείς, αλλά υπάρχουν και λεπτοί, ίσοπαχείς σέ όλο τους τό ύψος (8-37, 8-121: είκ. 38, 8-139). Από αυτούς ό έλαφρά κυρτός 8-37, άν και διαφέρει ελάχιστα από τόν 8-139, θυμίζει τόν πολύ παλαιότερο 3-44: σχ. 14. Δέν άποκλείεται νά προέρχεται από τά χώματα άνορύξεως του πηγαδιού, διότι και ή ποιότητα τής κεραμικής του φαίνεται παλαιότερη. Πολύ άνοικτοί χωνοειδείς είναι οί 8-12: είκ. 36, 8-150 και διαφέρουν σημαντικά από τους κυλινδρικούς τής Πελοποννήσου. Παρόμοιο σχήμα έχει βρεθεί στην Ταρσίνα, αλλά συγγενέστεροι φαίνονται οί Θεσσαλικοί, που κατασκευάζονται σέ μεγάλη ποικιλία ύψους και διαμέτρου<sup>294</sup>. Αρκετά πιο κλειστός είναι ό

289. Πρβ. CASKEY, 1959, πίν. 41c.

290. VITELLI, 1974, είκ. 13.

291. Πρβ. κωνικά Πελοποννήσου, έ. ά., είκ. 13h, PHELPS, 1975, είκ. 12:11.

292. Έ. ά., είκ. 12:6,8.

293. Πρβ. περιγραφή του 8-56 με 1-8 και 1-9 για σπογγώτο πηλό και όμοια έσωτερική επιφάνεια.

294. PHELPS, 1975, είκ. 20:15. Πρβ. MOTTIER, 1981, 23, Tyrentafel B, 124-165. Πρβ. και εύρύτερο 6-27.

8-58. Οί δύο χαμηλοί χωνοειδείς (8-72, 8-137) και κοινής διαμέτρου (0.11-0.12) μπορεί να ανήκαν σε άγγεϊα μικρά<sup>295</sup>. Ίδιότυπος ή μάλλον κακότεχνος φαίνεται ο 8-110, κυλινδρικός και έξωτερικά κυρτός, που κατασκευάστηκε από δύο ισοπαχείς ταινίες πηλού, κολλημένες μεταξύ τους κατά την κατακόρυφη έννοια. Η έξωτερική προστέθηκε μετά το σχηματισμό του σκεύους, τερματίζει σε λοξή επιφάνεια και, μαζί με την αποκομμένη έσωτερική πλευρά, παρουσιάζουν σήμερα διχαλωτή απόληξη, όμοια με την 5-190: εικ. 26, σχ. 29. Κυρίως όμως σημειώνονται δύο κυκλικοί (8-9, 8-10: εικ. 36) και τρεις στρεβλοί (8-13 και 8-130: εικ. 36, 8-131) με χείλος ιδιότυπο, ταινιωτό<sup>296</sup>. Τέλος, το χωνοειδές στόμιο 8-11: εικ. 36 δεν ανήκει στους λαιμούς, αλλά σε γωνιώδη σκύφο, που προβάλλει μέσα στα πολλά καμπύλα περιγράμματα του οικισμού<sup>297</sup>.

Οί βάσεις (σχ. 43) παραμένουν δακτυλιόσχημες και διαμορφώνονται κατά τους δύο τύπους που διακρίθηκαν και στην προηγούμενη φάση. Οί περισσότερες σχηματίζονται άκόμα από χαμηλό δακτύλιο, που απόληγει συχνά σε επίπεδο πάτημα και φέρει στη ρίζα του μικρή τριγωνική ένίσχυση (8-16, 8-141). Η πρώτη, 8-16: εικ. 37, είναι σπασμένη και διατηρεί τά ίχνη ακιδωτού έργαλειού, που απέκοψε το δακτύλιο για νεότερη, διαφορετική χρήση<sup>298</sup>, ενώ μία άλλη, ή 8-97: εικ. 38, διατηρεί μέρος διαμετρούς όπης και φέρει στον πυθμένα έσωτερικά ρηχές εϋθύγραμμες έγχαράξεις σαν σημεία κεραμέων<sup>299</sup>. Παραλλαγή του τύπου με τριγωνική ένίσχυση αποτελεί ή βάση 8-38, έφοδιασμένη από κάτω με πρόσθετο δίσκο, που σχηματίζει με τον πυθμένα συμπαγές σώμα<sup>300</sup>. Η μορφή της πλησιάζει τη μικρότερη, λεπτότεχνη, είσηγμένη 7-100 της 7ης φάσεως και, ίσως, ή όμοιότητα αυτή να μην είναι τυχαία.

Ο άλλος τύπος, σπανιότερος, κατασκευάζεται από ένα άπλο κύλινδρο, χωρίς ένίσχυση και απόληγει σε πάτημα όμοίως επίπεδο ή καμπύλο. Οί βάσεις αυτές είναι όλες ύψηλές καστανές<sup>301</sup> (8-39, 8-49, 8-151: εικ. 38), με ύψηλότερη όλων την 8-113, που υπερβαίνει τά 0.04. Στην τελευταία σώζεται έλάχιστο τμήμα της γάστρας που φαίνεται, σε σχέση προς τη βάση, ασύμμετρη και έτσι συνάγεται ότι ένα από τά δύο μέρη, βάση ή γάστρα, ήταν στρεβλό. Άλλα κομμάτια (8-15, 8-111) έχουν ένίσχυση σε τμήμα μόνο του δακτυλίου, αλλά δεν είναι καθόλου σαφές αν πράγματι μεταβάλλεται το σχήμα ή αν ή προσθήκη όφείλεται άπλως σε κακοτεχνία του κεραμέα.

Τά όστρακα 8-14: εικ. 37 και 8-96 με το λευκωπό σκληρό αλείφωμα ανήκαν σε ένα άγγεϊο. Από το συνδυασμό τους, χωρίς να κολλούν, προκύπτει βάση στενή και ύψηλη, τύπου καρποδοχείου, με γέμισμα περί τη ρίζα τριγωνικό.

Οί δύο ίσοπεδομένοι πυθμένες 8-144 και 8-122 προέρχονται από διαφορετικά, αλλά κοινής χρήσεως σκεύη. Ο πρώτος σχηματίζει έναία, συνεχή καμπύλη με την άνοικτή γάστρα και ταιριάζει περισσότερο σε σκύφο με γωνιώδες στόμιο παρά σε πιθόσχημο<sup>302</sup>. Ο άλλος (8-122), με εϋθύγραμμο τοίχωμα γάστρας, θυμίζει τους Θεσσαλικούς τύπους ή τά νησιώτικα κύπελλα<sup>303</sup>.

295. Πρβ. PHELPS, 1975, εικ. 19:2,5.

296. Έ. ά., εικ. 19:7.

297. Έ. ά., εικ. 18:3. VITELLI, 1974, εικ. 15d, από το στρώμα Π-Ι-Ε της Λέρνας.

298. Πρβ. ΠΑΝΤΕΛΙΔΟΥ ΓΚΟΦΑ, 1991α, εικ. 9.

299. Πρβ. KUNZE, 1931, 29-30, πίν. XIV,1 έπίσης κάτω από τη βάση, και WACE-THOMPSON, 1912, 90, εικ. 43. Βλ. και άνωτ. όστρακο 6-116.

300. Η λύση αυτή εφαρμόζεται και άργότερα, βλ. 10-8, 10-54: σχ. 51.

301. VITELLI, 1974, τύπος εικ. 79a. PHELPS, 1975, εικ. 22:23.

302. Γωνιώδες έ. ά., εικ. 18:5. Πιθόσχημο, έ. ά., εικ. 15:11.

303. MOTTIER, 1981, Tyrentafel D: 30, 39 κλπ. ΘΕΟΧΑΡΗΣ, 1973, 284, πίν. V,6. EVANS-RENFREW, 1968, εικ. 35:13, 36:13. HOOD, 1981/2, εικ. 120:32, 39.



Οι άποφύσεις διατηρούν τους τύπους της τοξωτής και της άγκύλης (σχ. 43). Η μικρή σφαιρική άπαντάται μόνο μία φορά, στο γέμισμα του πηγαδιού και είναι μελανωπή (8-81). Άντ' αúτης διαμορφώνεται μία παραλλαγή της άγκύλης, που πλησιάζει τη μορφή της σφαιρικής (8-22: είκ. 36, 8-80: είκ. 37). Οί κοινού τύπου άγκύλες είναι λίγες (8-135: είκ. 38) και βρίσκονται σε χονδροειδή οικιακά σκεύη, έκτος από τις 8-20 και 8-142, 8-151: είκ. 38 που τοποθετήθηκαν σε άγγεία κοινά. Μόνο ή 8-79 διαφέρει σχετικά, διότι έχει γίνει πολύ χαμηλή και μοιάζει με τοξωτή. Οί τοξωτές κάθετες, μικρές και μεγάλες, έχουν κυρίως τριγωνική διατομή και συνοδεύουν την κοινή κεραμεική, έρυθρή ή πορτοκαλόχρωμη (8-60, 8-75, 8-76: είκ. 38). Πολύ μικρές τοξωτές είναι οί 8-21: είκ. 37, 8-151: είκ. 38, από άγγεία μέσου μεγέθους, και είναι κάποτε όριζόντιες, όπως οί 8-23: είκ. 36 και 8-50. Άπό τις συνήθεις τοξωτές σημειώνεται ή θέση της κατακόρυφης 8-140: είκ. 38, κάτω από τό χείλος σκύφου, λεπτής κατασκευής. Τό όστρακο δέν παρουσιάζει σημεία άσυμμετρίας, ή διάμετρος όμως του στομίου, μόλις 0.10, πιθανόν νά ύποδηλώνει στενό άνοιγμα τόξου, δηλ. σημείο «προχοής» έλλειπτικού σκεύους<sup>304</sup>.

Στά έπιθήματα παρατηρείται προτίμηση προς τό όγκώδες άμυγδαλωτό. Τοποθετημένο όριζόντιο και στερεωμένο μέσα στο τοίχωμα του άγγείου, ίσως είχε κάποια χρησιμότητα λαβής (8-27: είκ. 37, 8-78: είκ. 38). Τό παλαιό σχήμα πεταλίδας διατηρείται όχι μόνο στα κλασσικά καστανόμαυρα (8-26, 8-61: είκ. 37, 8-66), αλλά και σε νεώτερες κατηγορίες (8-77, 8-152). Η γνωστή τοπική διακόσμηση με τά πολλά πυκνά φακοειδή<sup>305</sup> δέν συνδέεται πιά μόνο με τον τραχύ πηλό (8-112), αλλά και με την κοινή κεραμεική (8-31, 8-132). Διάφορα άλλα σχήματα έμφανίζονται μεμονωμένα. Τό μικρότατο άμυγδαλωτό ως κωνικό 8-25: είκ. 37 τοποθετείται χαμηλότερα της γωνιώδους κάμψεως του σκύφου<sup>306</sup>, όπως και τό σφαιρικό 8-154: είκ. E, ή τό προγενέστερο πορτοκαλόχρωμο 7-67: είκ. 32. Τό δισκοειδές 8-52 βρέθηκε σπασμένο, και από τά έπιμήκη ταινιωτά σώζεται πάντοτε μικρό τμήμα (8-28: είκ. 37, 8-143). Τέλος, ύπάρχουν άκόμα δύο όστρακα, πιθανότατα του ίδιου άγγείου (8-90: είκ. 36, 8-91) με πρόσθετη πλαστική ταινία στο χείλος, που φέρει τριγωνικές έγκοπές και μιμείται σχοινί.

Μερικά όστρακα του τομέα IV εικονίζουν παλαιότερες μορφές (σχ. 42) και πρέπει νά σκορπίστηκαν στο στρώμα μετά την άνόρυξη του πηγαδιού. Παλαιότερα όλων είναι τό 8-57, λασπώδους πηλού και τό 8-56, που ήδη σχολιάσθηκε. Σε άνοικτό σκυφοειδές άνήκε τό τμήμα γάστρας 8-32 με κυκλικό έπιθήμα στο σημείο της μεγίστης διαμέτρου<sup>307</sup>, τόσο χαμηλό, που πρέπει νά θεωρηθεί ότι άνήκε στην κεραμεική των χαμηλοτέρων στρωμάτων. Σε τούτο συνηγορεί και ή καλή ποιότητα της μελανής έντριπτης κεραμεικής του. Τό 8-108 φέρει όλα τά χαρακτηριστικά των κηλιδωτών της Άρχαιότερης Νεολιθικής, ένω τό 8-125, από άνοικτότερο ήμισφαιρικό σκύφο με παρόμοια στοιχεία και χρώμα σταθερό καστανό είχε μετατραπεί σε «δίσκο». Άπό λίγο ύψηλότερο στρώμα θά προήλθε τό έρυθρό 8-59, με πυκνά άμυγδαλωτά έπιθήματα<sup>308</sup>, που ύπάρχουν και στο μελανό 6-48: είκ. 28, σχ. 33, ένω ή κεραμεική του παραβάλλεται με τό 4-147: είκ. 21 και άλλα, άκατάγραφα, των φάσεων 4 και 5. Τέλος, ένδια-

304. Πρβ. θέση όλων άναρτήσεως στη μεταγενέστερη έλλειπτική λεκάνη, COLEMAN, 1977, πίν. 27 και 74, άρ. 138.

305. Ο PHELPS, 1975, 116, καταλέγει τη διακόσμηση στα τοπικά Άττικά χαρακτηριστικά.

306. Θεωρείται τοποθετημένο χαμηλότερα και όχι ύψηλότερα της κάμψεως σύμφωνα με παλαιά συνήθεια της Πελοποννήσου, PHELPS, 1975, είκ. 3:1.

307. VITELLI, 1974, είκ. 17d, στρώμα Lerna II-J-C και είκ. 29b. Βλ. όμως και άνωτ. όστρακο 3-37.

308. Έ. ά., είκ. 24a.

φέρον παρουσιάζει ή έσωτερική έπιφάνεια του σκύφου 8-64, από τό γέμισμα του πηγαδιού, και του 8-89 από τά χώματα του στρώματος. Η τραχειά έσωτερική διαμόρφωση με λοξά χαράγματα είναι όμοια άκριβώς με τή μικρή ομάδα του ίδιου τομέα στην 7η φάση και φαίνεται ως να έγιναν από τόν ίδιον άδέξιο κεραμέα.

## ΦΑΣΗ 9

Ἡ 9η φάση παρουσιάζει ιδιαίτερο χαρακτήρα με πολλά νέα στοιχεία. Ἡ κυριώτερη και σχεδόν μοναδική κατασκευή στο χώρο είναι τὸ κοίλο δάπεδο τῆς ἀψιδωτῆς καλύβας 9-B, πὺ καταλαμβάνει τὸ κέντρο τῆς ἀνασκαφῆς<sup>309</sup>. Στὴν κεραμεικὴ διατηροῦνται τὰ περισσότερα παλαιὰ γνωρίσματα και τὰ ἀσύμμετρα σχήματα, ἐνῶ παράλληλα ἐμφανίζονται πολλά οὐσιώδη νέα χαρακτηριστικά.

### Κατηγορίες κεραμεικῆς

Κατὰ τὴ νέα περίοδο χρησιμοποιοῦνται εὐρύτητα ὁ ἀμμόδης και ὁ τραχὺς πηλός, γιὰ τὴν κατασκευή πάσης φύσεως, ποιότητος και μεγέθους ἀγγείων, με παχειά, λεπτά ἢ λεπτότατα τοιχώματα. Ὁ ἀμμόδης, συνήθως λεπτόκοκκος, χωρὶς προσμειζεις, σχηματίζει ἐπιφάνειες συχνά πορτοκαλόχρωμες πὺ φέρουν ἐπάλειψη και στὴν καλύτερη ποιότητα χαρακτηριστικά σκληρὸ ἀλείφωμα ὁμοιόχρωμο (9-31, 9-136: εἰκ. 44), καστανέρυθρο (9-148: εἰκ. 44) ἢ καστανό (9-92: εἰκ. 46, 9-147). Τὸ ἀλείφωμα φαίνεται νὰ κατασκευάζεται ἀπὸ διαφορετικὸ πηλό, διότι δὲν εἶναι ἀμμόδες, ἀλλὰ συμπαγές και ἡ ὄψη τῶν ὀστράκων δὲν προδίδει τὴ σύσταση τοῦ βασικοῦ ὑλικοῦ. Ἴσως μάλιστα αὐτὴ νὰ ἦταν ἡ πρόθεση τῶν κεραμέων, νὰ καλύψουν τὴ χαμηλὴ ποιότητα τοῦ πηλοῦ, και φυσικά νὰ ἐπιτύχουν σταθερά, ἀδιάβροχα τοιχώματα. Παρὰ τὴ βελτιωμένη ἐπιφάνεια, οἱ ἀκμές τῶν ὀστράκων φθείρονται, ὅπως μέχρι τώρα σὲ ὅλη τὴν κεραμεικὴ ἀμμόδους πηλοῦ, και ἡ συγκόλλησή τους εἶναι δύσκολη, ἂν ὄχι ἀδύνατη. Σὲ εὐτελέστερη μορφή ὁ ἴδιος πηλός εἶναι φαιὸς ὡς καστανόφαιος, με κακῆς ποιότητος μαλακό, ἀλαμπές, ὁμοιόχρωμο ἀλείφωμα (9-53: εἰκ. 42, 9-110: εἰκ. 44) ἢ με ἐπάλειψη (9-70: εἰκ. 42).

Ἡ ἄλλη μεγάλη ὁμάδα χαρακτηρίζεται ἀπὸ ἀδρὴ ἐσωτερικὴ ὄψη. Κατασκευάζεται ἀπὸ πηλό καθαρὸ ἢ τραχύ, συνήθως φαιὸ ἢ κιτρινόφαιο και ἐπιφάνεια περίπου ὁμοιόχρωμη (9-96: εἰκ. 43), ἐρυθρὴ (9-146: εἰκ. 44) ἢ καστανὴ (9-50: εἰκ. 42). Ἡ ἴδια κεραμεικὴ εἶχε ἀρχίσει νὰ ἐμφανίζεται ἀπὸ τὴν 7η και 8η φάση, τώρα ὁμως ἐπιβάλλεται στὴν κατασκευὴ τῶν κοινῶν ἀγγείων, με λεπτά κυρίως τοιχώματα. Ἡ σύνθεση τοῦ πηλοῦ παραμένει ἀμετάβλητη, με λευκά και φαιὰ χαλίκια, συχνά με πολὺ μαρμαρυγία, λεπτὸ ἢ χονδρὸ, ὅπως και με κάποια ἄλλη πρόσμειξη, πὺ κάηκε ἀφήνοντας σπογγωτὴ τὴν ἐπιφάνεια (9-8, 9-50: εἰκ. 42, 9-52: εἰκ. Z, 9-98: εἰκ. 41, 9-151). Ἐξωτερικά φέρει σκληρὸ, συμπαγές ἀλείφωμα, ἐνῶ ἐσωτερικά, ἀκόμα

309. ΠΑΝΤΕΛΙΔΟΥ ΓΚΟΦΑ, 1991, 120-133.

καί στά άνοικτά άγγεία, ή επιφάνεια εξομαλύνεται πρόχειρα, με άπλη έπάλειψη, χωρίς να καλύπτονται οί γραμμές τών χαλίκιων και άλλες άνωμαλίες του πηλού (9-51: εικ. 42). Μόνο τό στόμιο, σε πλάτος ενός έκατοστού περίπου, γίνεται έσωτερικά λείο (9-137: εικ. 44)<sup>310</sup>, αλλά και πάλι ή επιφάνεια του χείλους διαμορφώνεται πρόχειρα με άνώμαλο τελείωμα (9-50: εικ. 42). Σε γενικές γραμμές τά χαρακτηριστικά της κατηγορίας είναι πολύ σαφή: Πηλός καθαρός ή τραχύς με μαρμαρυγία και συχνά άραιά σπογγωτός, έξωτερικό άλείφωμα σκληρό, έσωτερικά τραχεία και άμελής διαμόρφωση, λεπτά τοιχώματα<sup>311</sup>.

Μέσα στο πλήθος της άμμώδους και της τραχειάς κεραμεικής, ή ομάδα τύπου Urfignis διακρίνεται εύκολα, άν και είναι πολύ μικρή και άρκετά φθαρμένη. Βασικό και άσφαλές διακριτικό της άποτελεί πάντα ή άπουσία άμμου και μαρμαρυγία. Η όπτηση εξακολουθεί να είναι μέτρια, τά όστρακα φαίνονται σαν σκονισμένα και είχαν καλυφθεί από ισχυρή όξειδωση, που συμπαρασύρει κατά τόν καθαρισμό την επιφανειακή μεμβράνη. Τά άγγεία πρέπει να ήταν όλόβαφα, τουλάχιστον έξωτερικά, διότι σε άρκετά δείγματα διατηρούνται ίχνη βαφής, έρυθρης (9-159: εικ. Z) ή καστανής. Η βαφή, όπου και όσο σώζεται, είναι συνήθως θαμπή αλλά, σε αντίθεση με τις παλαιότερες ομάδες, ύπάρχει τώρα και στιλπνή, λεπτή με ποιότητα άνώτερη άλλων περιοχών του Έλλαδικού χώρου<sup>312</sup>. Καλύτερα σώζεται στο όστρακο 9-28: εικ. Z, με χαρακτηριστικές λεπτές όπές, διαφανή στιλπνή βαφή και τις εύδιάκριτες γραμμές του χρωστήρα, όριζόντιες και κάθετες.

Από τις παλαιές κατηγορίες διατηρούνται άκόμα τά έρυθρά κοινά κάποτε με καστανέρυθρο άλείφωμα σε μικρά (9-135) και μεγάλα άγγεία. Για τά μεγάλα χρησιμοποιείται επίσης τραχύς φαιός πηλός (9-75: εικ. 42) ή άμμώδης πορτοκαλόχρωμος (9-25: εικ. 41), που περιέχει, άλλοτε μεν μεγάλα κομμάτια σχιστόλιθου και άλλοτε χονδρή άμμο. Λίγα είναι γενικά τά μελανά (9-2 και 9-4 κλπ.: εικ. 43), και άκόμα λιγώτερα όσα έχουν βαθύ ένιαίο χρώμα (9-141). Παρά τό άνοικτότερο χρώμα τους, δέν μπορούν να περιγραφούν ως φαιά<sup>313</sup>, άν και ή έσωτερική τους επιφάνεια είναι μελανωπή, καστανόφαιη (9-69) ή καστανόμαυρη (9-140). Παχύ και σκληρό κιτρινωπό άλείφωμα διατηρείται στις δύο επιφάνειες τών όστράκων 9-26. Τό λεπτό χείλος του 9-140: σχ. 46 είναι πολύ μικρό αλλά άποδίδει συγκεκριμένο σχήμα<sup>314</sup>. Με ένα μικρότατο όστρακο γάστρας (9-30) αντιπροσωπεύονται τά λευκά.

Γραπτά ύπάρχουν μόνο δύο, είναι έντόπια και ιδιαίτερα χρήσιμα για συγχρονισμούς. Τό 9-27: εικ. 41 και Z με τις δύο ή τρεις μελανές γραμμές σε έρυθρό βάθος άνήκει σαφώς στη γνωστή κατηγορία «μέλαν επί έρυθρού»<sup>315</sup>. Ο Phelps τοποθετεί την άνάπτυξη του ρυθμού στην Κεντρική Έλλάδα, ίσως στην κοιλάδα του Κηφισού, και ή διακόσμηση αυτή άπαντάται στην Έλάτεια επάνω σε καρποδοχεία με ύψηλό κωνικό πόδι. Τά θέματα σχηματίζουν ομάδες από λίγες παράλληλες γραμμές, ένω στο 9-27 φαίνονται άκτινωτές. Παρόμοια διάταξη παρατηρείται στην έσωτερική επιφάνεια φιάλης από την Έλάτεια, ένω σε όστρακο της Γωνιάς οί γραμμές είναι θεωρητικά παράλληλες<sup>316</sup>.

310. Όμοια διαμόρφωση με έντριπτη τεχνική σε χείλη της Άρχαιότερης Νεολιθικής στο Φράγγθι, JACOBSEN, 1969, 362.

311. Πρβ. WEINBERG, 1970, 601. Ο PHELPS, 1975, 185 και 292 σημειώνει την αύξηση τών τραχέων στην περίοδο III και IV. Βλ. και JACOBSEN, 1969, 369, πιο χονδροειδή.

312. Έ. ά., 370. Του ίδιου, 1973, 269, σημ. 43. Πρβ. PHELPS, 1975, 188. FRENCH, 1972, 14.

313. Για τά φαιά βλ. PHELPS, 1975, 220 κέ. ΣΑΜΨΩΝ, 1981, 112 κέ. Πρβ. και WEINBERG, 1962, 186 κέ.

314. Βλ. κατ.

315. WEINBERG, 1962, 182-186. Του ίδιου, 1970, 597, PHELPS, 1975, 191 κέ.

316. WEINBERG, 1962, πίν. 59, f. 2. PHELPS, 1975, εικ. 81:3.

Το τμήμα λαιμού 9-105: εικ. 41, σχ. 76 διακοσμείται με καστανή βαφή, άλαμπη, αρκετά λεπτή και έξιτηλη<sup>317</sup>. Γύρω στη ρίζα του υπάρχει όριζόντια ταινία και ο λαιμός φέρει κόσμημα άσαφές, που διατηρείται ως παχειά τεθλασμένη σε κατακόρυφη θέση ή ως τμήμα ρόμβου. Όμοιο ακριβώς θέμα γύρω στο λαιμό είναι γενικά άγνωστο, διότι δεν συνηθίζεται ούτε στην Ufignis κεραμική, ούτε στο «έρυθρό επί λευκού» της Στερεάς ή Θεσσαλίας, αλλά ούτε και στην άμαυρή διακόσμηση της Νεώτερης Νεολιθικής<sup>318</sup>. Πολύ απλούστερο και πιθανότερο φαίνεται να μιμήθηκε ή γραπτή διακόσμηση τα κοινά θέματα της εντόπιας εγγάρακτης κεραμικής, στην οποία κυριαρχεί ο ρόμβος, ενώ μόλις αρχίζει να τοποθετείται ή τεθλασμένη σε κατακόρυφη θέση.

Γενικότερη χρονολογική αξία αποκτούν ελάχιστα μελανά δοστρακα με έντριπτη πτυχωτή διακόσμηση (rippled ware). Το μεγάλο τμήμα γωνιώδους σκύφου 9-69: εικ. 43, σχ. 76 και το χείλος 9-140, από δύο διαφορετικά εντόπια άγγεϊα, φέρουν χαμηλότερα του χείλους, σε πυκνές αποστάσεις, λεπτές λοξές παράλληλες γραμμές ελαφρά ανάγλυφες, τρεις το 9-140, έξη το 9-69. Το πρώτο είναι πολύ μικρό, αλλά στο μεγάλο 9-69 φαίνεται σαφώς ότι το θέμα σχηματίζει ομάδες λοξών γραμμών και όχι τεθλασμένων ή ρόμβων, διότι οι γραμμές δεν συνεχίζουν στα άριστερά και η επιφάνεια μένει λεία<sup>319</sup>. Επίσης, από άλλο τμήμα προκύπτει ότι το θέμα αρχίζει ή καταλήγει στο σημείο κάμψης της γάστρας. Οι γραμμές έχουν σχηματισθεί μετά από έντονη πίεση έργαλείου τριβής επάνω σε αρκετά στεγνό πηλό<sup>320</sup> και ανήκουν στην κατηγορία των πτυχωτών<sup>321</sup>. Η διακόσμηση άπαντάται κυρίως στην Κεντρική Ελλάδα, σε χαρακτηριστικό τύπο μελανών σκύφων με γωνιώδες περίγραμμα<sup>322</sup> που λίγο διαφέρει του 9-69. Από τη θέση αυτή φαίνεται να διαδίδεται στο ΒΑ τμήμα της Πελοποννήσου, όπου όμως έμφανίζεται σπάνια, όπως και στη Νέα Μάκρη, και χρονολογείται, κατά τον Phelps<sup>323</sup>, στην αρχή της περιόδου III.

Στά εγγάρακτα (εικ. 45, 46, σχ. 44, 45) ή ομάδα του πορτοκαλόχρωμου πηλού περιλαμβάνει δοστρακα ένδεκα άνοικτών άγγεϊων, χωρίς τα χαρακτηριστικά του σχήματος (9-43, 9-45 έως 9-48, 9-92, 9-126: εικ. Ζ έως 9-128, 9-160, 9-163). Το σκληρό αλείφωμα συντελεί στην καλή διατήρηση της διακοσμήσεως, που συχνά είναι ρηχή και διαγράφει πολλαπλές τεθλασμένες<sup>324</sup>. Παρά τη σύνθετη μορφή των κοσμημάτων και την αρχική αποτύπωση του σχεδίου με «τρίχα»<sup>325</sup>, ή εργασία εκτελείται με κάποια προχειρότητα και παραβλέπει συχνά τις λεπτο-

317. Η ποιότητα βαφής στο σπήλαιο Πανός είναι άνωτερη.

318. Βλ. θέματα PHELPS, 1975, εικ. 19-21 και 40-42. WEINBERG, 1962, πίν. 55 και 57b. MOTTIER, 1981, πίν. F. HAUPTMANN-MILOJČIĆ, 1969, πίν. 2.

319. Παρόμοιο άδημοσίευτο δοστρακο από το σπήλαιο Πανός σώζει 12 παράλληλους άμείβοντες, πυκνότερα σχηματισμένους, που άπολήγουν και αυτοί χαμηλότερα του χείλους. Έργασία λεπτότερη, πηλός χωρίς μαρμαρυγία.

320. HODGES, 1976, 31.

321. PHELPS, 1975, 233-234, εικ. 34:22, 23, κατηγορία rippling.

322. KUNZE, 1931, 17, πίν. VII. GOLDMAN, 1931, εικ. 89. CASKEY, 1960, εικ. 4. Πρβ. PHELPS, 1975, 216. Από τον έλεγχο του ύλικού της Έλάτειας στο Μουσείο Χαιρώνειας συμπεραίνω ότι το 9-69 δεν προήλθε από εκεί. Συγγενέστερα, με έσωτ. επιφάνεια καστανή είναι λίγα μελανά πτυχωτά από το Πούσι Καλογέρι.

323. Έ. ά., 213 και 233 για τη φαιή κατηγορία. Βλ. και COLEMAN, 1992, I, 252 για τα μελανά έντριπτα.

324. Στά σωζόμενα τμήματα διατηρούνται έως έπτά παράλληλες γραμμές.

325. Στά διάκενα των εγγαράξεων του 9-160 προβάλλουν εγκάρσια άποτυπώματα του προσχεδίου της άπέναντι ομάδος. Όμοια βλ. kat. στο 12-25: εικ. 63 και σε κακότεχνο από τα Θαρρούνια, ΣΑΜΨΩΝ 1993, εικ. 64.

μέρειες. Νέο στοιχείο αποτελεί ή παράλειψη του στικτού περιθωρίου των τεθλασμένων σε όρισμένα δείγματα, άλλοτε δέ και της χαμηλότερης όριζόντιας έγχαράξεως. Στο 9-127 διατηρείται μόν κατά παλαιά συνήθεια ή όριζόντια γραμμή, αλλά άρκετά πέρα από τό τέρμα του κοσμήματος, και φαίνεται σαν άσχετη προς αυτό. Όριζόντια γραμμή ύπάρχει επίσης στο 9-46, αλλά ή μεγάλη φθορά της έπιφανείας του πιθανόν νά ύποδηλώνει άρχική έπικάλυψη με λεπτό μαλακό άλείφωμα της παλαιότερης τεχνικής αντί του νέου, σταθερού και έντονα όπτημένου. Στιγμές φέρουν τά 9-92 και 9-128, αλλά στο δεύτερο τουλάχιστον φαίνεται νά πλαισιώνουν τις πλευρές ρόμβου με έγγεγραμμένο ασύμμετρο στικτό σταυρό.

Μεγαλύτερες διαφορές στην ποιότητα έργασίας παρουσιάζει ή ομάδα του σκοτεινόχρωμου πηλού, που διακοσμεύεται συνήθως με τεθλασμένες στά μεγάλα άγγεία και όμόκεντρους ρόμβους στά μικρότερα. Καλύτερα όλων διατηρούνται τρία όστρακα σκυφοειδών με τοιχώματα γενικά κυρτά (9-32, 9-35, 9-36), που, όπως θά δούμε, δέν άποδίδουν τις νέες μορφές της άδιακόσμητης κεραμεικής, αλλά αντίγράφουν παλαιότερα πρότυπα και άπλά παραδοσιακά σχήματα, πλησιέστερα προς τή Μέση ή και τήν Άρχαιότερη Νεολιθική<sup>326</sup>. Ό συμπαγής φαιός πηλός των όστράκων και οί έπιμήκεις πλευρές τεθλασμένων, χαραγμένες βαθειά στο πρώτο και κατά τήν κοινή τεχνική στά ύπόλοιπα, αλλά πάντως με χέρι σταθερό και σχέδιο άκριβές, ύποδηλώνουν τεχνίτες ίκανούς και με μακρά πείρα. Όμοίως καλή έργασία διακρίνεται στο έρυθρό 9-134 από γάστρα άνοικτού άγγείου. Ένδιαφέρον πλατύ θέμα εικονίζει επίσης τό 9-38, σε συνδυασμό τεθλασμένων και ρόμβων, αλλά ή εκτέλεση και ή άπόδοση της διακοσμήσεως είναι άτεχνη.

Έπέκταση της διακοσμήσεως σε όλόκληρο τό σώμα του άγγείου, άκόμα και κάτω από τή χαμηλή όριζόντια έγχαράξη, διαπιστώνεται στά όστρακα 9-89 και 9-131 που προέρχονται από σχήματα της Νεώτερης Νεολιθικής. Τό πρώτο άνήκει μάλλον σε άνοικτή φιάλη<sup>327</sup> και φέρει στην περιοχή του πυθμένα τεθλασμένες ή ρόμβους, με μία παραπληρωματική γωνία, όπως στο παλαιότερο 7-48: εικ. 35, σχ. 36, ενώ ή κυρίως διακόσμηση του άνω τμήματος μόλις διακρίνεται στις άπολήξεις δύο έγχαράξεων που απέχουν, και αυτές, άρκετά από τήν όριζόντια γραμμή. Αντίθετα, στο 9-131 ή όριζόντια τονίζει τήν κάμψη του άμφικωνικού και ασύμμετρου, πιθανόν τετράπλευρου, σκεύους και διαχωρίζει τά ανεξάρτητα θέματα των δύο έπιφανειών, τά όποια και τερματίζουν σε αυτήν. Ένα άκόμα όστρακο (9-33) από γωνιώδη σκύφο<sup>328</sup> διακοσμεύεται με όμόκεντρους άτεχνους ρόμβους, χαραγμένους όμως ένιαία και συμμετρικά στο άνω και κάτω τμήμα του άγγείου. Τό ίδιο θέμα αναγνωρίζεται σε δύο άκόμα όστρακα σκύφων, ίσως δέ και στο 9-41, από φιάλη της Νεώτερης Νεολιθικής<sup>329</sup>. Παρά τήν άτεχνη εκτέλεση του 9-42: εικ. Ζ, μέσα στη ζώνη διακοσμήσεως διακρίνονται έπιφανειακά και παράλληλα προς τό θέμα τά ίχνη του προσχεδίου που χρησιμοποιήθηκε προφανώς μόνο για τους έξωτερικούς ρόμβους και από άδεξιότητα δέν χαραχθηκε τελικά σε όλο του τό μήκος. Τό 9-40 άνήκει σε σκύφο με ώσειδές, λοξό στόμιο. Οί ρόμβοι είναι άκόμα πιό άδέξια χαραγμένοι, σε άρκετή μεταξύ τους άπόσταση, και ή άποτύπωση του προσχεδίου πιθανόν νά ήταν άνέφικτη έπάνω στην ασύμμετρη έπιφάνεια του σκεύους. Χειρότερη έργασία παρουσιάζει τό 9-95, με λοξές έγχαράξεις σε δύο συγκλίνουσες ομάδες χωρίς συμμετρικότητα και καμμία μεταξύ τους άντιστοιχία, και τό μικρότατο 9-162, με δύο μονές γωνίες.

326. Οί μορφές πλησιάζουν περισσότερο στά δείγματα PHELPS, 1975, 137, εικ. 4:7, 8 και 14:6, παρά στά της εικ. 44:16, 19, 22.

327. Πρβ. LAVEZZI, 1978, 421, εικ. 6:44.

328. Έ. ά., εικ. 4:21.

329. Βλ. πολύ στενώτερο σχήμα PHELPS, 1975, εικ. 26:6.

Μερικά άλλα όστρακα σώζουν ελάχιστο τμήμα διακοσμήσεως και αναφέρονται μόνο για τα ιδιαίτερα τεχνικά χαρακτηριστικά τους. Οί λοξές γραμμές του 9-161 τερματίζουν ελεύθερες, χωρίς το όριζόντιο περιθώριο, το καμπύλο 9-91 αποτελεί σπάνιο δείγμα έγχάρακτου σε πηλό καθαρότατο φαιό, χωρίς προσμείξεις, ενώ στα 9-44 και 9-129 προβάλλει ή σημαντική ποσότητα μαρμαρυγία. Πολύ φθαρμένα είναι τα χείλη 9-90 και 9-130, όπως και το 9-34 από λαιμό με άκμές έγχαραξέων που ίσως σχημάτιζαν ρόμβους και, τέλος, τα 9-132 και 9-133 που είναι μικρότατα, χωρίς ενδιαφέροντα σημεία.

Νέο στοιχείο αποτελεί ή διακόσμηση στην επιφάνεια της κυλινδρικής βάσεως (9-37)<sup>330</sup>. Οί τεθλασμένες χαράσσονται σε κατακόρυφη διάταξη και οί παράπλευρες ομάδες τους φέρονται προς αντίθετη κατεύθυνση, έτσι ώστε το μεταξύ αυτών κενό διάστημα να αποκτά μορφή ρόμβου. Κατακόρυφα φέρονται επίσης οί τεθλασμένες στο 9-39, οί όποιες έδω σχηματίζονται από βραχείες γραμμές, ασύνδετες στα άκρα, υπό μορφή ίχθυάκανθας.

Τετράπλευρο ασφαλώς ήταν το 9-88 που σχηματίζει έξωτερικά γωνίες σε δύο επίπεδα κάθεται μεταξύ τους. Όλες οί επιφάνειες, ακόμα και ή όριζόντια, φέρουν ένιαία διακόσμηση, γι' αυτό πολύ πιθανόν να αποτελούσε κάλυμμα σκεύους με στόμιο επίσης τετράπλευρο, ως υποτίθεται ότι θα είχε το 9-131. Κάτω από το χείλος υπάρχει ή τυπική όριζόντια γραμμή, από την όποία αρχίζουν ασύμμετρες, σχεδόν ασύντακτες λοξές έγχαραξεις, που αποδίδουν γενικά στήλες άμειβόντων. Η εκτέλεση είναι έξ ίσου πρόχειρη και βιαστική και το αυξανόμενο βάθος των έγχαραξέων υποδηλώνει εργαλείο βυθισμένο λοξά μέσα στο πάχος του τοιχώματος. Η μέθοδος αυτή, μέχρι τώρα άγνωστη στη Νέα Μάκρη, απαντάται σε ένα ακόμα έντόπιο δείγμα (12-94: εικ. 65) της άνωτάτης φάσεως του οικισμού και θυμίζει περισσότερο κάθε άλλης την ξυλογλυπτική<sup>331</sup>.

## Σχήματα

Τά σχήματα διατηρούν εν μέρει την παλαιά τους μορφή (σχ. 46). Είναι συνήθως βαθειά με στόμια κυκλικά και άλλα ασύμμετρα, όριζόντια στρεβλά (9-55) ή άνυψούμενα (9-100). Έπιβιώνουν οί σκύφοι μικροί (9-64) και μεγάλοι (9-8: σχ. 71) με περίγραμμα στο στόμιο κυρτό ή εϋθύγραμμο κωνικό (9-66: σχ. 71, 9-138), ενώ ό τύπος της κυκλικής εϋρείας καμπύλης φιάλης, άκόσμητης (9-148) ή με κωνικό επίθημα κάτω από το χείλος μαρτυρείται από λίγα όστρακα (9-58: σχ. 71).

Από τη γενική μορφή της κεραμεικής, το μέγεθος και το πάχος των όστράκων, συνάγεται ότι πολλά άγγεία ήταν αρκετά μεγάλα, ενώ όρισμένα σκυφοειδή εμφανίζουν άλλη διαμόρφωση στομίου. Έκτός από τον παλιό γνωστό τύπο με καμπύλη ή επίπεδη απόληξη χείλους (9-8), υπάρχει τώρα και λοξή. Το στόμιο διαμορφώνεται έσωτερικά λοξό (9-66: σχ. 46) και, συχνά, όταν το τοίχωμα είναι παχύτερο, δημιουργείται διόγκωση<sup>332</sup> που σχηματικά παραβάλλεται με το χείλος της καστανόμαυρης κεραμεικής των φάσεων κυρίως 3 ως 5. Έξωτερικά, απολήγει εϋθύ (9-2: εικ. 43) ή, στις καλύτερες ποιότητες, αποκτά ύποτυπώδη ταινιωτή διαμόρφωση (9-3: εικ. 41, 9-65, 9-101). Όλα τά άγγεία ήταν κοινής χρήσεως, ενώ καλύτερα δια-

330. Βλ. και THEOCHARIS, 1956, 16.

331. Βλ. SCHACHERMEYR, 1954, 275. HODGES, 1976, 120.

332. Λόγω φθοράς δεν σχεδιάστηκαν ακριβή περιγράμματα των όστράκων. Για τη διαμόρφωση πρβ. HOOD, 1981/2, 268-269, εικ. 30:175, 178, εικ. 128:214, 218 κλπ. EVANS-RENFREW, 1968, εικ. 40:13.

τηρημένο μπορεί να θεωρηθεί τό 9-66 όπως και τό 9-72: είκ. 42, παρά τό άνώμαλο, κυματιστό χεΐλος του.

Στή νέα κατηγορία τής σπογγωτής κεραμεικής παρουσιάζεται νέο σχήμα με στόμιο κυλινδρικό, μέσης διαμέτρου 0.20-0.30 πού δέν μπορεί να συμπληρωθεί σε όλο του τό ύψος (9-50: σχ. 71, 9-57: σχ. 46). Παρόμοια σκεύη κοινής χρήσεως υπάρχουν στην Εύβοια και άλλα πιο επιμελημένα στην Πελοπόννησο<sup>333</sup>, χωρίς να συμπληρώνεται τό χαμηλότερο τμήμα. Ίσως να είναι ένδεικτική και όχι τυχαία ή δήλωση έλαφράς κάμψεως στό πρώτο, πού φαίνεται να κλίνει όμαλά μέχρι τόν πυθμένα<sup>334</sup>, ένω παλαιότερα τά κατακόρυφα τοιχώματα του στόμίου διευρυνόταν προς τά κάτω (8-3 και 8-64: σχ. 41 κλπ.). Άλλο νέο σχήμα μαρτυρεί τό 9-69: είκ. 43, σχ. 46, 72, με κυλινδρικό σώμα και γωνιώδη κάμψη στό κατώτερο τμήμα προς τή βάση, τελείως αντίστροφη προς τά άμέσως προηγούμενα δείγματα. Ή πτωχότη διακόσμηση πού μόλις σχολιάστηκε και ή κάμψη τής γάστρας είναι τυπικά χαρακτηριστικά κατηγορίας τής Στερεάς τών άρχων τής Νεώτερης Νεολιθικής. Τό ιδιαίτερο στοιχείο του 9-69 έντοπίζεται στό σωζόμενο περίγραμμα, διότι, τόσο σε μελανά τής Έλάτειας όσο και στα Urfinnis τής Πελοποννήσου<sup>335</sup>, τό περίγραμμα του σώματος σχηματίζεται άμφίκολο. Ένδειξη βάσεως δέν υπάρχει ούτε μπορεί να υποστηριχθεί βάσιμα ότι σε αυτό άνήκει κάποια από τις πολλές δακτυλιόσχημες. Διαφορετικό σχήμα ύποδηλώνει τό επίσης γωνιώδες 9-68: σχ. 46, 72. Ή φορά τής κάμψεως ταιριάζει μάλλον με επίπεδο πυθμένα και, σε συνδυασμό με τό άνοιγμα του περιγράμματος, τό όστρακο μπορεί να συμπληρωθεί ως ρηχή λεκάνη. Τό σχήμα άπαντάται στην Πελοπόννησο σε μη στρωματογραφημένο ύλικό και ό Phelps παρατηρεί<sup>336</sup> ότι τυπολογικά άνήκει στην ύστερη φάση τής περιόδου II, αλλά ότι παρουσιάζει και όμοιότητες με τή μελανή και φαιά κατηγορία τής περιόδου III. Τό καστανόμαυρο 9-139: σχ. 72 έχει τοίχωμα κατακόρυφο, πού δέν διατηρεί κανένα σημείο κάμψεως. Τό στιλπνό άλείφωμα και ή μικρή σχετικά διάμετρος επιτρέπουν τή συμπλήρωσή του κατά τους τύπους τής Μέσης Νεολιθικής<sup>337</sup>, οί όποιοι όμως δέν υπάρχουν έδω σε προηγούμενες φάσεις. Έξ ίσου πιθανό φαίνεται να άνήκε σε νεώτερο σκύφο τής μελανής κατηγορίας με γωνιώδες περίγραμμα<sup>338</sup>. Τό κυλινδρικό στόμιο είναι άρκετά σπάνιο, αλλά άπαντάται στό Φράγγθι, όπου επίσης υπάρχει τό ταινιωτό χεΐλος σε στόμια με κλίση προς τά μέσα<sup>339</sup>. Έκει επίσης ή μελανή κεραμική προέρχεται από άσφαλή στρωματογραφία και έμφανίζεται λίγο ένωρίτερα τής άμαυρόχρωμης<sup>340</sup>.

Άλλη μορφή σκύφου (σχ. 46) ύποδηλώνεται από στόμια, όπως τά 9-49, 9-56: σχ. 71 και μερικά άκόμα πού δέν περιγράφονται ιδιαίτερος, με παχειά τοιχώματα λεπτυνόμενα έξωτερικά περί τό καμπύλο χεΐλος. Τό σχήμα, πολύ άπλό, φαίνεται να έχει εύρεία διάδοση κατά τή Νεώτερη Νεολιθική στην Πελοπόννησο, τή Στερεά και τό νησιωτικό χώρο, παντού έκτός

333. ΣΑΜΨΩΝ, 1981, είκ. 40, 125, 62:428. PHELPS, 1975, είκ. 38:25, 25.

334. EVANS-RENFREW, 1968, είκ. 36:13.

335. PHELPS, 1975, 216. WEINBERG, 1962, είκ. 10:1-6. VITELLI, 1974, είκ. 89.

336. PHELPS, 1975, 188. Τό σχήμα βλ. WEINBERG, 1937, είκ. 24. Ή έλαφρά κυρτότητα του περιγράμματος άποκλείει τους γνωστούς τύπους με πλατύ ίσοπεδομένο πυθμένα, όπως είναι ή θεσσαλική φιάλη. HAUPTMANN-MILOJČIĆ, 1969, είκ. 1, 4.

337. PHELPS, 1975, είκ. 13:3 κλπ.

338. Έ. ά., είκ. 26.

339. JACOBSEN, 1973, 269, είκ. 5:5.

340. JACOBSEN, 1969, 368. Του ίδιου, 1973, 266-269.



ίσως από τη Θεσσαλία<sup>341</sup>. Στόν οίκισμό είχε επισημανθεί από την προηγούμενη φάση (8-1: σχ. 41), αλλά τώρα τα δείγματα είναι πολλά, αν και φθαρμένα στο χείλος. Παρόμοιο σχήμα αποδίδει το λεπτότερο 9-158: σχ. 46, 71.

Νέο άνοικτό άγγείο παρουσιάζουν λίγα όστρακα λεπτά (σχ. 46), με έργασία έπιμελημένη (9-135, 9-140: σχ. 72) που, όπως προκύπτει από τόν πυθμένα 9-151, ανήκαν σε σκύφους κωνικούς με στενό ή εύρύ στόμιο και τοιχώματα εύθύγραμμα, συγκλίνοντα προς επίπεδο πυθμένα<sup>342</sup>. Ή λεπτότεχνη ποιότητα μαρτυρείται κυρίως στο μελανό με πτυχωτή διακόσμηση 9-140, ενώ ή μικρή απόφυση του 9-59: σχ. 72 ύπάρχει συχνά σε στενά και εύρύστομα κωνικά του Σάλιαγγου<sup>343</sup>.

Τά χείλη κατασκευάζονται κατά τις γνωστές μορφές, αλλά ή συχνότητα συγκεκριμένων τύπων μεταβάλλεται. Τό μέχρι τώρα κοινότατο καμπύλο ύποχωρεί και αυξάνεται έντυπωσιακά ή χρήση του λεπυνόμενου από τη μία ή και τις δύο όψεις. Ήπίσης, ελαττώνεται τό επίπεδο και χρησιμοποιείται όσο και τό ταινιωτό (9-4: εικ. 43, 9-139), ενώ τό προέχον σχεδόν εξαφανίζεται (9-61, 9-135).

Πιθόσχημα με λαιμό (σχ. 47) κατασκευάζονται από κάθε πηλό, άκόμα και μελανωπό (9-153). Συνήθως είναι τραχύς ή άμμόδης και, σε ελάχιστα, Urfirnis (9-87, 9-104). Ή ποιότητα του πηλού έχει άσφαλώς άμεση σχέση με τό μέγεθος του άγγείου και, κατ' έπέκταση, με τό συγκεκριμένο σχήμα του λαιμού. Για άγγεία βαρύτερα, με εύρύ και σχετικά ύψηλότερο λαιμό, χρησιμοποιείται ό άμμόδης, έρυθρός ως πορτοκαλόχρωμος (9-70: εικ. 42), ό τραχύς (9-73) και ό έρυθρός κοινός (9-9, 9-71).

Όλοι σχεδόν οί λαιμοί ανήκουν τυπικά στους μέσους, με ύψος 0.05-0.025, είναι όμως γνωστό ότι στους άσύμμετρους τό ύψος μεταβάλλεται ανάλογα με τη σχέση τους προς την «προχοή». Τό χωνοειδές σχήμα παραμένει (9-29, 9-70: εικ. 42) αλλά, όπως δείχνουν τά λίγα κομμάτια που διατηρούν έπαρκή στοιχειά μελέτης, αυξάνονται σχετικά οί κυλινδρικοί (9-104, 9-146: εικ. 44, 9-147: σχ. 47). Παράλληλα, οί άσύμμετροι γίνονται περισσότεροι και κατασκευάζονται κυρίως στρεβλοί (9-10, 9-11, 9-71, 9-74, 9-102: εικ. 42). Όρισμένοι μάλιστα είναι τόσο έμφανώς άσύμμετροι, ώστε από τη μία πλευρά νά σχηματίζουν περίγραμμα άνοικτό χωνοειδές και από την άλλη κυρτό με στενούμενο στόμιο. Μεγαλύτερος όλων αλλά άκαθόριστου μορφής, είναι ό έρυθρός 9-111: εικ. 44, με τοίχωμα παχύ, που σημαίνει ότι ανήκε σε πελώριο άγγείο. Στη ρίζα περιβάλλεται από έφαπτόμενα επιθήματα πεταλίδας, σε μία σειρά. Ήσως ή χρήση τους νά μήν ήταν άπλώς διακοσμητική, διότι φαίνονται σταθερά προσκολλημένα, αν και έπιφανειακά, ώστε νά ενισχύουν τό άσθενές σημείο κάμψης του περιγράμματος. Ό μελανωπός 9-67: εικ. 44, με χείλος ταινιωτό, βρίσκεται μεμονωμένος μέσα στη φάση 9. Ανήκε άσφαλώς σε μικρό άγγείο, αλλά με άκαθόριστο σχήμα, έφ' όσον άκριβή παράλληλα δέν ύπάρχουν σε άλλες περιοχές. Στην προηγούμενη φάση αναφέρθηκαν πέντε κομμάτια με χείλος ταινιωτό και τοίχωμα παχύτερο (8-9, 8-10 και 8-13: εικ. 36, 8-130: εικ. 36, 8-131). Όμως τό λεπτό μελανό όστρακο μπορεί νά μήν ύποδηλώνει λαιμό, αλλά στόμιο μικρού άνοικτού πιθόσχημου νέου τύπου<sup>344</sup>. Αντίθετα, παλαιό κοινό τύπο, αλλά σπάνιο στην άνασκαφή, απεικονίζει τό όστρακο 9-54 (εικ. 42), άκόμα χαμηλότερο από τά 8-72 και 8-137, που μεταβλήθηκε, τελικά σε κεραμικό έργαλειό.

341. PHELPS, 1975, εικ. 39:20 ή 18. WEINBERG, 1962, εικ. 11:6. HOOD, 1981, εικ. 122:124. EVANS-RENFREW, 1968, εικ. 48:2. Βλ. παραλλαγές ρηχές PHELPS, 1975, εικ. 38:9, βαθύτερες, έ. ά., εικ. 39:20, 38.

342. Μελανό, LAVEZZI, 1978, εικ. 4:22.

343. EVANS-RENFREW, 1968, εικ. 48:5, 8, 56:3, 57:8.

344. LAVEZZI, 1978, 438, άρ. 27, εικ. 4, πίν. 108.

Τεχνικό χαρακτηριστικό της περιόδου, με περιορισμένη εφαρμογή, εμφανίζεται στη διαμόρφωση του λαιμού, κατά το σημείο συνδέσεως με τον ώμο. Ο κύλινδρος του λαιμού, ανεξάρτητα από το ιδιαίτερο σχήμα του, κάμπτεται περί τη ρίζα σε γωνία περίπου όρθη (9-103: σχ. 47, 73). Έν συνεχεία, επένδυεται εξωτερικά με λεπτό στρώμα πηλού που εισχωρεί στην κάμψη της ρίζας και επεκτείνεται μέχρι την άρχη του ώμου. Η επένδυση αυτή, συγκρατημένη καλύτερα μέσα στη γωνία της ρίζας, συνδέει ουσιαστικά το λαιμό με τον ώμο ως ενιαία επιφάνεια.

Στις βάσεις (σχ. 47) διακρίνεται ο τύπος της ύψηλης δακτυλιόσχημης με περίγραμμα κωνικό. Κατασκευασμένη από μία ταινία πηλού, ουσιαστικά χωρίς πρόσθετη τριγωνική ενίσχυση στον πυθμένα (9-78, 9-79, 9-80) παραβάλλεται με παλαιότερη Πελοποννησιακή τεχνική<sup>345</sup>. Συγχρόνως, ή παλαιά κλασική μορφή της χαμηλής τριγωνικής με ενίσχυση (9-18: εικ. 41) και ή χαμηλή με πλατύ πάτημα (9-15, 9-20, 9-82) τοποθετούνται σε μικρά και σε βαρεία άγγεια. Νέα είναι ή ύψηλή κυλινδρική με λεπτή, «εϋθραυστη» κατασκευή που στηρίζει άγγεια πηλού Urfirnis (9-150: εικ. 44) και κοινά (9-145). Η μορφή της, ιδιότυπη για τον οικισμό, φαίνεται σαν σμίκρυνση των παλαιότερων ύψηλων, σε φιάλες Urfirnis της Πελοποννήσου<sup>346</sup>. Πιθανόν να άποτελεϊ τυχαίο, παροδικό τύπο, που εξαφανίζεται άμέσως.

Στην 9η φάση ύπάρχουν άρκετές βάσεις με τριγωνική ενίσχυση που μεταβάλλει πάχος μέσα σε μικρό τμήμα της περιφέρειας. Μεμονωμένα και άμφίβολα δείγματα είχαν έντοπισθει σε χαμηλότερα στρώματα ήδη από την τρίτη φάση (3-72), αλλά τώρα τά κομμάτια είναι πολλά, άν και σώζονται όλα τμηματικά. Η κακή διατήρηση δέν επιτρέπει άσφαλείς παρατηρήσεις και κυρίως, από τά σωζόμενα δείγματα δέν φαίνεται άν ή κυκλική περιφέρεια του πυθμένα μεταβαλλόταν στην άπόληξη και γινόταν στο πάτημα άσύμμετρη, έλλειπτική ή ωσειδής. Πάντως, τό ύψος του δακτυλίου είναι σε όλη την περίμετρο σταθερό και όμοιόμορφο. Η άσυμμετρία της ενισχύσεως είναι τόσο συχνή, ώστε δέν μπορεί εύκολα να άποδοθει σε άμελή κατασκευή και προδίδεται άμέσως από τη διαφορά στο πάχος του δακτυλίου (9-81, 9-117). Ίδιαίτερα προφανής είναι στην ύψηλή πορτοκαλόχρωμη 9-115, όπου ή τριγωνική ενίσχυση προστίθεται όχι στην κάτω όψη, αλλά εξωτερικά, γύρω από την περιφέρεια της ρίζας.

Πόδι σκεύους ήταν τό μελανό έντριπτο 9-142: εικ. 43, σχ. 47. Φθαρμένο στην έσωτερική, λιγότερο όρατή όψη της επιφανείας του, άποδίδει σήμερα τομή και διατομή τριγωνική, ένω ή συμπληρωμένη μορφή του μπορεί να ήταν τετράπλευρη. Τό περίγραμμα θυμίζει άμέσως άλλα δείγματα που άνήκουν σε τετραποδικά τελετουργικά σκεύη, γνωστά από τά Βαλκάνια μέχρι την Πελοπόννησο<sup>347</sup>. Τά πόδια αυτά είναι συνήθως άρκετά ύψηλότερα και ό πυθμένας του σκεύους γωνιώδης ή καμπύλος. Η μορφή του τεμαχίου 9-142 πλησιάζει πολύ περισσότερο τά δείγματα της Πελοποννήσου, μελανά έντριπτα επίσης<sup>348</sup>, με επίπεδο πυθμένα και χαμηλά πόδια. Στο ίδιο σκευός άνήκε, ως φαίνεται, και τό τμήμα στομίου 9-141, με φθαρμένο χείλος και άγνωστη την άρχική κλίση, που έτσι δέν συμβάλλει ουσιαστικά στη συμπλήρωση της μορφής.

Οί άποφύσεις διατηρούν την παλαιά τοξωτή μορφή. Κατασκευάζονται από διάφορους πη-

345. Πρβ. PHELPS, 1975, εικ. 19:16, 22:22 και μεγάλη όμοιότητα της 9-80 με μεταγενέστερη της Χίου, HOOD, 1981/2, εικ. 159:778.

346. Πρβ. PHELPS, 1975, εικ. 11:11.

347. Βλ. κυρίως WEINBERG, 1962, 190-195.

348. LAVEZZI, 1978, 442, άρ. 37, πίν. 109. JACOBSEN, 1973, 269, εικ. 6:2.

λους και σε ποικίλα μεγέθη (9-59: σχ. 46, 9-155, 9-156: σχ. 48), ακόμα και μικρογραφικά (9-106). Τοποθετούνται κατακόρυφα στην κοιλιά και έχουν συνήθως στο τμήμα της ρίζας, τριγωνική διατομή. Άγκυλες υπάρχουν ελάχιστες (9-62, 9-119, 9-120). Ο τύπος της μικρής σφαιρικής απαντάται σε καστανόμαυρες (9-22), αλλά και σε άλλες κατηγορίες κεραμεικής, όπως η μελανή (9-143: εικ. 43, σχ. 48), ή σε κακής ποιότητας καστανόμαυρο αλείφωμα (9-76).

Νέα μορφή αναγγέλει η ταινιωτή λαβή σε ελάχιστα και κακής διατηρήσεως δείγματα. Κατασκευάζεται ισοπλατής σε όλο το σωζόμενο τμήμα της (9-144: εικ. 43, σχ. 48)<sup>349</sup>, μελανή και τόσο άτεχνη, που δεν αποκλείεται να υποκαθιστά τις άγκυλες του άμμοδου πηλού. Επίσης ισοπλατής είναι η 9-116: εικ. 44, πορτοκαλόχρωμη, αλλά δεν διατηρείται το τοίχωμα του άγγείου και φαίνεται ως να άνηκε σε πρόχου ή παρόμοιο κλειστό σχήμα. Ακόμα, υπάρχει η 9-154, βραχεία ταινιωτή, Έλλαδικού τύπου<sup>350</sup>, με πλάτος μειούμενο προς την κορυφή της ράχης. Τέλος, στον ώμο του πιθόσχημου 9-75: εικ. 42, σχ. 48, 73, πρέπει να υποθέσουμε ότι επρόκειτο να τοποθετηθεί τοξωτή απόφυση, που θα καταστράφηκε πριν από την όπτηση. Η σχετική κοιλότητα για την προσκόλληση της ρίζας είχε ήδη διαμορφωθεί στο τοίχωμα και υποχρεωτικά παρέμεινε ως άνωμαλία της επιφανείας, ενώ η κάτω ρίζα διαπλάστηκε πρόχειρα σε επίθημα.

Τά επίθηματα πλουτίζονται με νέα σχήματα και, μερικά τουλάχιστον, στερεώνονται μέσα σε κοιλότητα του τοιχώματος (9-98). Τά άμυγαλωτά γίνονται χαμηλά και τοποθετούνται κατακόρυφα (9-108). Όταν είναι όριζόντια, επίπεδα ή όγκώδη (9-110: εικ. 44), αντικαθιστούν την παλαιά πεταλίδα κάτω από το χείλος των καστανόμαυρων (9-57, 9-58, 9-138: εικ. 44)<sup>351</sup>. Το ίδιο και μερικά κωνικά (9-60, 9-97). Τελείως επίπεδα μένουν μόνο τά δισκοειδή (9-24). Ίδιότυπο μάλλον παρά άμυγαλωτό πρέπει να θεωρηθεί το λεπτό 9-109: εικ. 41, που μοιάζει με στενή άτρητη τοξωτή απόφυση. Η θέση του είναι λοξή και ό πηλός Urfirnis, με ίχνη καστανής βαφής έξωτερικά και κυματιστή διαμόρφωση της επιφανείας στο έσωτερικό. Σε πίθους, τά επίθηματα είναι ίσως μεμονωμένα (9-157), τοποθετούνται όμως και πολλά μαζί σε πυκνές αποστάσεις (9-25: εικ. 41, 9-112). Ολόκληρη ή επιφάνεια καλύπτεται τώρα όχι τόσο με τά παλαιά μικρά φακοειδή (9-18 και 9-19: εικ. 41), αλλά από μεγάλες πεταλίδες, που τοποθετούνται ακόμα και γύρω στη ρίζα του λαιμού (9-111: εικ. 44)<sup>352</sup>. Ύψηλότερες, περίπου ήμισφαιρικές, κολλημένες επιφανειακά ή μία δίπλα στην άλλη<sup>353</sup>, υπάρχουν μόνο σε ένα όστρακο, το 9-23: εικ. 41. Κατά την 9η φάση εμφανίζεται και πάλι το κολλημένο γλωσσοειδές επίθημα, πλατύ στη ρίζα του και στενότερο στην κορυφή (9-63: εικ. 41, σχ. 48). Το σχήμα κατασκευάζεται σε πηλό άμμοδη, πορτοκαλόχρωμο, και είχε παρουσιασθεί κατά την τρίτη φάση κυρίως, για να εξαφανισθεί άμέσως μετά την 4η. Μικρές διαφορές μεταξύ παλαιών και νέων ίσως υπάρχουν, όπως η πολύ πλατειά ρίζα του 3-94, 3-96: εικ. 13, σχ. 18, σε σχέση με τη στενότερη του 9-63 και η καμπύλη απόληξη της κορυφής στη νέα, σε σχέση με τηγωνιώδη στις παλαιές. Πρόκειται όμως για μικρές λεπτομέρειες, που πιθανόν να είναι τυχαίες, ενώ το στρώμα εύρεσεως αποκλείει οποιαδήποτε διαταραχή. Αντίθετα, το επίσης γλωσσοειδές 9-158: εικ. 44, με ίσο περίπου πλάτος στην κορυφή και στη ρίζα, συγκεντρώνει τά χαρα-

349. Πρβ. PHELPS, 1975, εικ. 22:15.

350. WEINBERG, 1962, εικ. 10:1, 4, πίν. 60:1.

351. Τά καστανόμαυρα έχουν χάσει πολλά από τά παλαιά χαρακτηριστικά τους και ό πηλός μπορεί τώρα να είναι και τραχύς.

352. Κομμάτια του ίδιου άγγείου βρέθηκαν διασκορπισμένα σε όλους τους τομείς της άνασκαφής.

353. Πρβ. EVANS-RENFREW, 1968, εικ. 43:15.

κτηριστικά του νέου τύπου και ίσως κατά τουτό ενδιαφέρει το στενώτερο πλάτος της ρίζας στο 9-63. Το όγκώδες γλωσσοειδές τεμάχιο 9-152: είκ. 44, σχ. 48, έλλειπτικής διατομής, πρέπει να θεωρηθεί ως χονδροειδής άτρητη απόφυση, όπως είναι οι μελανές άγκύλες<sup>354</sup>, αρκετά κοινή στην Εύβοια.

354. Έ. ά., είκ. 46:14. ΣΑΜΨΩΝ, 1981, είκ. 61:418, 63:471, 474, 68:536 κλπ. Δεν θα μπορούσε να έρμηνευθεί σαν πόδι χύτρας, διότι πρώτον ή κατακόρυφη ή λίγο λοξή θέση του δεν συμφωνεί με κατάλληλη καμπύλη του έσωτερικού του πυθμένα, δεύτερον το «πάτημα» είναι καμπύλο και τρίτον, παρόμοιο σκευος είναι ακόμα άγνωστο.

## ΦΑΣΗ 10

Μετά τὸν πλοῦτο τῶν νέων στοιχείων τῆς φάσεως 9, ἡ 10ῃ ἔρχεται ὡς ἀπλὸς συνεχιστής, μὲ πολὺ λίγα δικά τῆς χαρακτηριστικά. Ἀκόμα καὶ τὰ οἰκοδομικά κατάλοιπα περιορίζονται σὲ ἓνα πολὺ καταστραμμένο τοῖχο, πού φαίνεται καμπυλόγραμμος<sup>355</sup>.

### Κατηγορίες κεραμεικῆς

Στὶς κατηγορίες κεραμεικῆς κυριαρχοῦν ὁ γνωστὸς κιτρινόφαιος ὡς φαιὸς πηλός, καθαρὸς ἢ τραχὺς (10-5: εἰκ. Ζ) καὶ ὁ ἀμμώδης πορτοκαλόχρωμος, μὲ τοὺς ὁποίους κατασκευάζονται κάθε μορφῆς καὶ τύπου ἀγγεῖα. Μικρὰ ἢ μέσου μεγέθους ἀπὸ τραχὺ πηλὸ καὶ συχνὰ σπογγωτό, εἶναι ἔντονα ὀπτημένα, ἔχουν λεπτὰ τοιχώματα μὲ ἄδρῃ ἐπιφάνεια καὶ τὸ ἀλείφωμα φαίνεται νὰ εἶναι τώρα σταθερότερο γιατί σπάνια ἀποφλοιώνεται.

Τὰ πορτοκαλόχρωμα διατηροῦν τὰ χαρακτηριστικά τῆς 9ης φάσεως: Ὁ ἀμμώδης πηλὸς τοὺς ἔχει χρῶμα ἑνιαῖο, φέρει ἐπάλειψη καὶ στὶς καλύτερες περιπτώσεις εἶναι σφραγισμένος κάτω ἀπὸ καστανὸ σκληρὸ ἀλείφωμα (10-7: εἰκ. 47, 10-26, 10-87). Ἐπὶ πλέον διαμορφώνεται τώρα μία νέα πολὺ μικρὴ ὁμάδα μὲ πηλὸ φαιό, τοιχώματα λεπτὰ, ἐπιφάνειες πορτοκαλόχρωμες, συνήθως φθαρμένες ἀλλὰ ἔντονα ἔντριπτες καὶ στιλπνές. Εἶναι ἡ πρώτη φορά πού ἡ πορτοκαλόχρωμη κεραμεικὴ ἀποκτᾷ στιλπνότητα καὶ μάλιστα μόνο στὴ μία ἐπιφάνεια, ἄλλοτε ἐξωτερικά (10-62: εἰκ. 48) καὶ ἄλλοτε ἐσωτερικά (10-61: εἰκ. 48 καὶ Ζ). Οἱ ὑψηλές θερμοκρασίες τῆς ὀπτήσεως σχηματίζουν, ὅπως καὶ στὴν 9ῃ φάση, τοιχώματα σκληρά, ἀλλὰ καὶ πάλι ἡ φύση τοῦ ἀμμώδους πηλοῦ προκαλεῖ τὴ φθορὰ τῶν ἀκμῶν καὶ ἐπιφανειῶν.

Τὴν ἴδια συνέχεια ἀπὸ τὴν 9ῃ φάση διατηροῦν μερικὲς ἀκόμα κατηγορίες. Τὰ λίγα Urfirnis φαίνονται ὀλόβαφα στιλπνά (10-64, 10-82: εἰκ. 48) ἢ θαμπά (10-60, 10-63, 10-65: εἰκ. 48), τὰ καστανόμαυρα κοινὰ ἔχουν ἐπιφάνειες ἀλαμπεῖς (10-68: εἰκ. Ζ) καὶ ὀριζόντιο ἀμυγδαλωτὸ ἐπίθημα κάτω ἀπὸ τὸ καμπύλο χεῖλος (10-3, 10-46: εἰκ. 47) καὶ ἀκόμα ὑπάρχουν τὰ μελανὰ κοινὰ (10-90) καθὼς καὶ λίγα ἀλλὰ τυπικά ἐρυθρὰ κοινὰ (10-81, 10-83). Μερικὰ μεγάλα πιθοειδῆ, ἴσως καὶ πραγματικοὶ πίθοι, μὲ ἐπιφάνειες καὶ πηλὸ καστανέρυθρα ὡς καστανόμαυρα, παρουσιάζουν ὄψη ἰδιαίτερα ἐπιμελημένη. Ἐξωτερικά φέρουν σκληρὸ στιλπνὸ ἀλείφωμα καὶ ἐσωτερικά ἐπάλειψη, πού διαμορφώνει ἐπιφάνεια συχνὰ ὀμαλῆ (10-33). Ἀρκετὰ ὄστρακα κάθε κατηγορίας παρουσιάζουν, ἐκτός τῶν Urfirnis, ποικίλο χρῶμα ἐπιφα-

355. ΠΑΝΤΕΛΙΔΟΥ ΓΚΟΦΑ, 1991, 133-136.

νείας, κατά τόπους μεταβαλλόμενο ή κηλιδωτό (10-24, 10-39, 10-43: εικ. 47, 10-89: εικ. Ζ), που αποτελεί κοινό στοιχείο της φάσεως. Ή ίδια μορφή έχει σημειωθεί στην Πελοπόννησο και ο Phelps<sup>356</sup> θεωρεί την κηλιδωτή επιφάνεια χαρακτηριστικό της περιόδου IV.

Μέσα στην κεραμική της 10ης φάσεως υπάρχει μόνο ένα γραπτό οστρακό και αυτό πολύ φθαρμένο (10-66: εικ. 48, σχ. 76). Ή πάνω στην επάλειψη του πορτοκαλόχρωμου πηλού διακρίνονται με πολλή δυσκολία τρεις ως τέσσερες ευθείες έρυθρές γραμμές, με βαθή εξέιτηλη. Το θέμα είναι τελείως άσπές και άπλως μαρτυρεί ότι κατά τη 10η φάση υπάρχει ευθύγραμμο κόσμημα του ρυθμού «έρυθρό επί έρυθρωπού».

Σε διάφορα σημεία του χώρου βρέθηκαν δέκα έγχάρακτα οστρακά (εικ. 50, σχ. 49). Το πόδι 10-13: εικ. 49, σχ. 49, στήριζε σκευός άγνωστου μορφής που έχει κατασκευασθεί από φαιό άμμοδη πηλό με επιφάνειες καστανές έξωτερικά και πορτοκαλόχρωμες στο έσωτερικό του σωζόμενου πυθμένα. Ή διατομή του σχηματίζει άκανόνιστο τετράπλευρο, όρθογώνιο έξωτερικά και κυρτό έσωτερικά<sup>357</sup>, ενώ από κάτω, στην επιφάνεια της βάσεως, υπάρχουν δύο άβαθέστατες παράπλευρες κοιλότητες, που δεν γνωρίζουμε γιατί δημιουργήθηκαν<sup>358</sup>. Ή κύρια διακόσμηση περιβάλλει ένιαία τό πόδι έξωτερικά και τό τοίχωμα του σκεύους στο ύψος του πυθμένα υπό μορφή ομάδας έπτά ως όκτώ τεθλασμένων, αλλά σε κάθε επίπεδη πλευρά οί λοξές έγχαράξεις φέρονται πρós άλλη κατεύθυνση και ενώνονται στην άκμή της γωνίας<sup>359</sup>. Συμπληρωματικά, άλλη μία ομάδα τεσσάρων γωνιών διακοσμεί έξωτερικά κατά τόν ίδιο τρόπο τό χαμηλότερο τμήμα του ποδιού, παρά τη βάση. Ή τεχνική τών έγχαράξεων είναι λεπτή και ή εκτέλεση συμμετρική, σχεδιασμένη με άκρίβεια, αλλά τόσο ρηχή, ώστε ή γενική φθορά της επιφανείας έχει σχεδόν άπαλείψει τη διακόσμηση από τό τμήμα του τοιχώματος.

Κατά την ίδια τεχνική έχουν χαραχθεί οί τεθλασμένες του 10-38: εικ. Ζ, που περικλείουν στην άδιακόσμητη επιφάνεια κυκλικό επίθημα, όπως σε γνωστά γραπτά πρότυπα άλλων περιοχών<sup>360</sup>. Τελείως άλλη μορφή παρουσιάζει ή άριστη απόδοση της βαθειάς τεχνικής στο 10-28, με άπολύτως ευθύγραμμες και συμμετρικές, καθαρές έγχαράξεις, που φαίνεται να διέγραφαν τεθλασμένες με επιμήκεις πλευρές. Στο οστρακό στομίου 10-20: εικ. Ζ, υπάρχουν όμόκεντροι ρόμβοι, αίσθητά μεγαλύτεροι από τά συνήθη γνωστά δείγματα<sup>361</sup> και από τό συνδυασμό θέματος και περιγράμματος διαφαίνεται ότι τό κόσμημα θα κάλυπτε όλο περίπου τό ύψος της γάστρας. Ή χαμηλή όριζόντια γραμμή διαπιστώνεται σε τέσσερα σκοτεινόχρωμα οστρακά σκύφων με καμπύλα τοιχώματα (10-14, 10-29, 10-105, 10-106). Ήχνη διακοσμήσεως διατηρεί μόνο τό πρώτο, που φαίνεται να παρουσιάζει άλλο τύπο τεθλασμένης σε όριζόντια διάταξη με βραχύτατες πλευρές<sup>362</sup>, μήκους 0.006-0.007. Ήπίσης νέο θέμα πιθανόν να εικονίζεται στο μικρότατο 10-67 που σώζει μία κατακόρυφη πλαισιωμένη από έγκάρσιες έγχαράξεις.

Ή από τό Νότιο τμήμα προέρχεται τό 10-107: εικ. Ζ, κατασκευασμένο από καθαρό, χωρίς

356. PHELPS, 1975, 75 και 296.

357. Πρβ. σχήμα, ΘΕΟΧΑΡΗΣ, 1973, εικ. 183, b. Ήσοειδές σκευός με έγχάρακτο θέμα πλέγματος, GRUNDMANN, 1932, 114, πίν. XXVII:2. Βλ. και σκευός από Δικιλί-Τάς, ZERVOS, 1962, εικ. 566.

358. Οί κοιλότητες ήταν γεμάτες μαύρο χώμα και κατά τόν καθαρισμό τους στο έργαστήριο παρασύρθηκε μέρος του μαλακού πηλού, με αποτέλεσμα να γίνουν βαθύτερες. Το σχέδιο παρουσιάζει τό άρχικό βάθος.

359. Παρόμοιο πόδι με γραπτές παράλληλες γωνίες από τη Βοιωτία, ΣΩΤΗΡΙΑΔΗΣ, 1908, εικ. 7 δεξιά.

360. Βλ. οστρακό στομίου της Μέσης Νεολιθικής, PHELPS, 1975, εικ. 21:11, 74:25.

361. Το μήκος της έξωτ. πλευράς ύπολογίζεται σε 0.06.

362. KUNZE, 1931, πίν. XIII, 1d.

μαρμαρυγία, καστανόξανθο πηλό, που σώζει τμήμα επίπεδης βάσεως και άρχη τοιχώματος τετράπλευρου άγγείου με στρογγυλευμένη γωνία. Περί τά 0.005 επάνω από τη βάση φέρεται όριζόντια ρηχή έγχάραξη και όλο τό τμήμα της γάστρας μέχρι τών άκμών του όστράκου είναι έξωτερικά διάστικτο από λεπτές πυκνές κυκλικές όπές, διαμέτρου μικρότερης του μισού χιλιοστού. Ίχνη λευκού διατηρούνται στην έγχάραξη και σε κάποια όπή. Η μορφή και ή τεχνική της στικτής διακοσμήσεως δέν μπορεί νά παραβληθεί με τό παλαιότερο δείγμα 8-44: εικ. 39, ούτε με τίς όπές τών περιθωρίων της κατηγορίας άμμώδους πηλού, διότι τό μέγεθος, τό σχήμα και ή πυκνότητά τους, προφανώς δέ και τό έργαλειό που χρησιμοποιήθηκε, διαφέρουν. Ό τύπος διακοσμήσεως με ασύντακτες πυκνές στιγμές που καλύπτουν επιφάνεια συγκεκριμένου γραμμικού σχήματος και που καθορίζεται από έγχάρακτο περιθώριο είναι χαρακτηριστικός για τη Νεώτερη Νεολιθική και άπαντάται στά σπήλαια Πανός και Κίτσου, στον Όρχομενό και στη Θεσσαλία, στά νησιά Σάλιαγος, Σάμος, Χίος και στην Άνατολή<sup>363</sup>. Παρόμοια διακόσμηση φαίνεται νά υπάρχει στό 10-107, πιθανόν δέ τό περίγραμμα τών άκμών του νά μήν είναι τυχαίο, αλλά νά συμπίπτει προς τη θέση έγχάρακτης τεθλασμένης γραμμής περιθωρίου, σχηματίζοντας τριγωνικό διάστικτο θέμα γύρω από τη βάση<sup>364</sup>. Όλα τά ξένα προς την έντόπια παράδοση στοιχεία σημαίνουν ότι τό σκεύος δέν κατασκευάσθηκε στον οικισμό της Νέας Μάκρης, αλλά σε άλλη έγκατάσταση ίσως και στό γειτονικό σπήλαιο Πανός<sup>365</sup>.

## Σχήματα

Η άναγνώριση του άκριβούς σχήματος τών άγγείων είναι τώρα άκόμα δυσκολώτερη, διότι, πέραν της γνωστής άσυμμετρίας, οι επιφάνειες και οι άκμές τών όστράκων άμμώδους πηλού είναι γενικά φθαρμένες. Η σχεδίαση του περιγράμματος τών στομιών και λαιμών είναι σχεδόν άδύνατη και περιορίζεται σε ελάχιστα τυχαία δείγματα, χωρίς αυτά νά είναι άντιπροσωπευτικά. Στην τυπολογική παρακολούθηση τών σχημάτων συμβάλλουν στοιχεία που παρέχουν μόνο τά έπί μέρους χαρακτηριστικά.

Ό βαθύς σκύφος (σχ. 50) με κωνικό περίγραμμα στομίου (10-3, 10-16), που φθάνει μέχρι κατακόρυφο (10-18) άπεικονίζει τά παλαιά κοινά σχήματα. Στην ίδια ομάδα ανήκει άκόμα τό καστανόμαυρο 10-4 με διογκωμένο χείλος έξωτερικά και τό 10-77: εικ. 48 με διακοσμητική πλαστική ταινία έξωτερικά.

Τό νέο στόμιο του μεγάλου σκύφου όπως ήταν τό 9-66: σχ. 46, 71 υπάρχει πάλι σε όστρακα πολύ φθαρμένα στό χείλος γι' αυτό μπορεί νά συγγέονται με τους ώμους άγγείων που άπολήγουν σε λαιμό. Κάτι παρόμοιο του 10-50: εικ. 47 υπάρχει στην Εύβοια, με συνεχές στόμιο, χωρίς νά διαχωρίζεται ό λαιμός από τον ώμο<sup>366</sup>. Διδακτικό φαίνεται τό μελανωπό, σχεδόν λεπτότεχνο 10-21: εικ. 47, με γωνιώδες στόμιο που πρέπει νά άποδίδει τη μορφή τών

363. Για βιβλιογραφία βλ. HOOD, 1981/2, 232-237. Επίσης LAMBERT, 1981, 290-291, 305-306, εικ. 171-174, 197, πίν. XXX.

364. Πρβ. θέμα, HOOD, 1981/2, εικ. 113:7,8. Η θραύση όστράκων κατά μήκος έγχαραξέως είναι συχνότατη, βλ. π.χ. 8-62, 8-63, 10-28, 10-105, κ.ά.

365. Πρβ. έργασία ZERVOS, 1962, εικ. 838 και ιδίως όπές στό δείγμα ε. ά., εικ. 842. Μεγαλύτερη όμοιότητα έχουν άδημοσίευτα όστρακα άρ. εύρ. 422, 1384, κ.ά. έκτεθειμένα στό Μουσείο Μαραθώνος, άλλ' ό πηλός αυτών είναι γενικά τραχύτερος του 10-107.

366. ΣΑΜΨΩΝ, 1981, εικ. 40:124.

πιθόσχημων χωρίς λαιμό. Ο τύπος όμως αυτός στην Πελοπόννησο περιορίζεται στη Μέση Νεολιθική<sup>367</sup>, ενώ εδώ βρίσκεται μέσα σε προχωρημένες φάσεις. Κατά συνέπεια, μπορεί να παραβληθεί με παρόμοια χονδροειδή νεότερων εποχών που φέρουν χαμηλό κυλινδρικό στόμιο ή απλώς τονισμένο χείλος<sup>368</sup>. Πάντως, για τα άγγεϊα αυτά δεν υπάρχει ακόμα ή δυνατότητα να συσχετισθούν χρονικά με παρόμοια της Πελοποννήσου, διότι η χονδροειδής κεραμική της δεν έχει μέχρι σήμερα μελετηθεί<sup>369</sup>. Το κατακόρυφο ως λίγο κλειστό στόμιο με κυρτό τοίχωμα των σκύφων 10-6 και 10-75 δεν προβάλλει ιδιαίτερα χαρακτηριστικά. Το σχήμα του επαναλαμβάνεται αμετάβλητο σε πολλές φάσεις, κυρίως στις παλαιότερες.

Λίγο άνοικτό, με τοίχωμα που διευρύνεται προς τα άνω, παρουσιάζεται το 10-78: εικ. 48, σχ. 50, 71, και η διακόσμηση του χείλους, χωρίς να είναι ίδια, θυμίζει τα χονδροειδή του Σάλιαγγου<sup>370</sup>. Παρόμοιο, αλλά πολύ στενότερο, είναι το 10-17 από άγγείο κοινής χρήσεως, που ύποκατέστησε το 9-56: σχ. 46. Με την προηγούμενη φάση συνδέεται άμεσα ο λεπτότεχνος, καλυκόσχημος μελανός σκύφος<sup>371</sup> 10-91: σχ. 50, 72, ίδιος με το μικρό όστρακο πτυχωτής διακοσμήσεως 9-140: σχ. 46. Όμοιως άνοικτό παρουσιάζεται το 10-2: σχ. 50, αλλά η πολύ μικρή διάμετρος μάς αναγκάζει, παρά την έλλειψη αποδείξεων, να δεχθούμε το όστρακο ως τμήμα «προχοής» άγγείου άγνωστου σχήματος. Η παραπλανητική εικόνα που αποδίδει η τυχόν σχεδίαση όστράκων άσυμμετρου άγγείου καταγράφεται στα 10-69 και 10-70: σχ. 50. Το κατακόρυφο στόμιο με καμπύλο χείλος μεταβάλλεται σε κλειστό, με χείλος επίπεδο, ενώ η άκτινα καμπυλότητας, αν κατά λάθος μετρηθεί ως άκτινα κύκλου, αποδίδει τελείως διαφορετικά μεγέθη.

Η γωνιώδης γάστρα 10-89: εικ. Ζ, σχ. 50 ύποδηλώνει σκεύος βαθύτερο από το μελανό 9-68: σχ. 46 και τα γωνιώδη της Έλάτειας<sup>372</sup>. Η πολύ άνοικτη φιάλη 10-68: εικ. Ζ, σχ. 46, καστανόμαυρη και έντριπτη αλλά θαμπή, φαίνεται να συνεχίζει ακόμα την παράδοση σχήματος των παλαιότερων μελανών. Αν και ευρύτερη των άλλων, παραμένει αισθητά βαθύτερη των καρποδοχείων<sup>373</sup>, τα όποια προφανώς δεν υπάρχουν, αφού δεν βρίσκονται τμήματα των βάσεων.

Στην κοινή κεραμική η απόληξη των χειλέων είναι καμπύλη ή λεπτυνόμενη (σχ. 50). Γνωστό είναι επίσης το επίπεδο χείλος (10-16, 10-41, 10-42: εικ. 47, κλπ.), ενώ το ταινιωτό έχει γίνει σπάνιο, τόσο στα κοινά όσο και στα λεπτότεχνα (10-31, 10-40, 10-43: εικ. 47, 10-72). Η συνήθεια της προηγούμενης φάσεως να λειαινεται έσωτερικά το στόμιο των τραχέων διατηρείται, αλλά περιορίζεται σε στενότερη ταινία περί το χείλος, ενώ όλη ή επιφάνεια της γάστρας παραμένει άδρη (10-2, 10-42, 10-76).

Κλειστά άγγεϊα με λαιμό (σχ. 51) έντοπίζονται σε όλες τις κατηγορίες κεραμικής, και μόνο τα μελανά είναι ελάχιστα. Έμφανώς άσυμμετροι, στρεβλοί, είναι οί λαιμοί 10-7: εικ. 47 και 10-52, ενώ άλλοι (10-44, 10-47) παρουσιάζουν άνισότητες που δεν είναι καθοριστικές. Οί κυκλικοί αποδίδουν περίγραμμα κυλινδρικό (10-83, 10-84) ή χωνοειδές (10-22, 10-24, 10-49, 10-73, 10-86) αλλά παρατηρείται και τονίζεται ιδιαίτερα ότι είναι τελείως άγνωστοί οί

367. PHELPS, 1975, εικ. 19:15 ή μάλλον με γωνιώδες στόμιο, έ. ά., εικ. 19:10.

368. COLEMAN, 1977, πίν. 31,S. PHELPS, 1975, εικ. 55:3. Πρβ. όστρακο 9-72.

369. PHELPS, 1975, 185-186.

370. EVANS-RENFREW, 1968, εικ. 42:13.

371. Έ. ά. εικ. 35:12. PHELPS, 1975, εικ. 31:22, 29.

372. WEINBERG, 1962, εικ. 10. Βλ. ακόμα, JACOBSEN, 1973, εικ. 5:4.

373. PHELPS, 1975, εικ. 37.



τύποι με κωνικό στενούμενο στόμιο<sup>374</sup>. Ο κύλινδρος του λαιμού πλάθεται σε σχήμα άνεστραμμένου Γ και ή εξωτερική επικάλυψη, που εισχωρεί ύστερα στη γωνία, σταθεροποιεί τη σύνδεσή του με τον ώμο (10-44, 10-48). Στόν 10-24 ή κάτω επιφάνεια, για καλύτερη πρόσφυση του πηλού, σχηματίζει αυλάκα. Η σύνδεση όμως των δύο τμημάτων, λαιμού και σώματος, έχει γίνει και πάλι με την προσθήκη εξωτερικής επενδύσεως, όπως και στόν ευρύτατο 10-83.

Στά μεγάλα άγγεϊα με χονδρά τοιχώματα, που έχουν ανάγκη στερεώτερης συνδέσεως εφαρμόζονται άλλες γνωστές μέθοδοι. Στο 10-49 ή απόληξη του κυλίνδρου γίνεται λοξή και το πάχος του τοιχώματος συμπληρώνεται με πηλό που κατέρχεται μέχρι τον ώμο. Στο 10-84 ο κύλινδρος σχηματίζεται από διπλό τοίχωμα κατά παλιά πρακτική, ενώ ο επίσης παλιός τρόπος συνδέσεως με κάμψη όρθης γωνίας παρουσιάζεται στο τμήμα λαιμού και ώμου 10-87.

Όλες οι βάσεις είναι δακτυλιόσχημες (σχ. 51). Όστρακα επίπεδα υπάρχουν αρκετά, αλλά δεν μπορούν να χαρακτηρισθούν με βεβαιότητα ως βάσεις, γιατί κανένα δεν σχηματίζει γωνία με τμήμα τοιχώματος γάστρας. Ο παλιός παραδοσιακός τύπος της χαμηλής με τριγωνική ενίσχυση διατηρείται στις 10-10 και 10-98, που ίσως αποτελούν κατάλοιπα του αρχικού σχήματος. Οι κωνικές μετρίου ύψους (0.025-0.03) χωρίς ενίσχυση είναι και αυτές λίγες (10-96, 10-99, 10-101). Παράλληλα υπάρχει ο τύπος του χαμηλού άπλου δακτυλίου του οποίου ο πηλός εξαπλώνεται προς το κέντρο, ενισχύοντας το πάχος του πυθμένα (10-30). Τυχαία ίσως απουσιάζει τελειώς ή βάση των μεγάλων άγγεϊων με το πλατύ πάτημα.

Νέος τύπος που δηλώνει άπλοποίηση στόν τρόπο κατασκευής και ίσως στερεώτερη σύνδεση με το σκεύος, αναγνωρίζεται στις 10-55 και 10-95: εικ. 48. Το περίγραμμα άποδίδει τη γνωστή μορφή της μικρής λεπτής δακτυλιόσχημης. Αντί, όμως, των δύο χωριστών τμημάτων, τοποθετείται ένας έναϊος δίσκος, λυγισμένος στην περιφέρεια προς τα κάτω, που σχηματίζει το δακτύλιο. Τριγωνική ενίσχυση τοποθετείται τώρα εξωτερικά (10-95) και συνδέει το δακτύλιο με το σκεύος. Άλλος τύπος, ελάχιστα γνωστός, παρατηρείται στις 10-9: εικ. 47, 10-56, 10-100. Σχηματίζεται από δακτύλιο πολύ χαμηλό, που σταθεροποιείται με πρόσθετο δίσκο επικολημένον στόν πυθμένα<sup>375</sup>. Όμοια, αλλά χονδροειδής και άτεχνη, είναι ή 10-54: εικ. 48 και παρουσιάζει ακόμα καλύτερα τον τρόπο κατασκευής. Στόν ίδιο τύπο ανήκει επίσης ή 10-8, που είναι σαφώς έλλειπτική με μεταβαλλόμενο πάχος έσωτερικού γεμίσματος, ενώ επί πλέον ο πρόσθετος δίσκος δημιουργεί άσυνήθιστο έξόγκωμα.

Οι άποφύσεις φαίνεται να είναι λιγώτερες και με γνωστά σχήματα. Τοξωτή επιμήκης, παλαιού τύπου, είναι μόνο ή όριζόντια τοποθετημένη 10-23 και ή πολύ χαμηλή κατακόρυφη 10-59: εικ. 48. Περισσότερο συνηθίζεται ή χαμηλή τοξωτή ως σφαιρική (10-50: εικ. 47) και μία από αυτές, ή 10-51: εικ. 47 ανήκει σε όστρακο με βαθειά, λεπτή έγχάραξη στό έσωτερικό, που μπορεί να έρμηνευθεί ως σημείο κεραμέως<sup>376</sup>.

Μεμονωμένα δείγματα παλαιών μορφών είναι ή μεγάλη χονδροειδής άγκύλη 10-92, σε τραχύ μελανό πηλό, ή μικρή σφαιρική 10-58: σχ. 51, όπως και ή 10-35 που μπορεί να πλησιάζει το σχήμα της άγκύλης. Πραγματική λαβή είναι μόνο ή έρυθρή 10-53: εικ. 48. Η ράχη είναι ίσοπλατής σε όλο το μήκος, έχει ήμιελλειπτική διατομή και οι επίπεδες επιφάνειες των άπολήξεων δείχνουν ότι οι ρίζες δεν εισχωρούσαν στό πάχος του τοιχώματος αλλά ήταν επιφανειακά κολλημένες. Έκτός από το μέγεθος, όλα τα επί μέρους χαρακτηριστικά της είναι πρό πολλού γνωστά και ο τύπος αυτός μπορεί να θεωρηθεί σαν πελωρία ήμικυκλική άποφυ-

374. Όπως οι τύποι έ. ά., εικ. 42:9, 11, 15 κλπ.

375. Πρβ. όστρακο 8-38: σχ. 43.

376. Άλλα σημεία στις βάσεις 6-116: εικ. 29 και 8-97: εικ. 38.

ση. Ὡς λαβή φαίνεται ἐπίσης νά χρησίμευε τὸ γλωσσοειδές τμήμα 10-25: εἰκ. 47. Σπασμένο ὅπως εἶναι, δὲν μαρτυρεῖ τὸν τρόπο προσκολλησεῶς του, ἀλλὰ ἡ καμπύλη ἀπόληξη καὶ οἱ σχεδὸν ἐπίπεδες ἐπιφάνειες φαίνεται νά ἀποκλείουν τὴν ἐρμηνεία του ὡς ποδιοῦ σκεύους<sup>377</sup>.

Τὰ ἐπιθήματα γίνονται λιγώτερα, ἀκόμα καὶ σὲ σχέση πρὸς τὴν 9η φάση. Τὸ ἀμυγδαλόσχημο ἔχει ἀντικαταστήσει τελείως τὴν πεταλίδα, σὲ ὅλες τὶς κεραμεικές, ἀκόμα καὶ στὰ καστανόμαυρα. Ὅριζόντια τοποθετεῖται στὸν κοινὸ πηλὸ (10-3, 10-46: εἰκ. 47) καὶ κάθετα στὸ τραχὺ λεπτὸ τοίχωμα τοῦ 10-45: εἰκ. 47 καὶ στὸ ἐντριπτο 10-34. Σπάνια, ἀλλὰ τυπικὰ ὅπως πάντα εἶναι τὰ πολλὰ φακοειδῆ σὲ τραχὺ κιτρινόφαιο πηλὸ (10-11: εἰκ. 47), ἐνῶ τὸ νέο γλωσσοειδές ἀπαντᾶται ἐπίσης σποραδικὰ (10-80 καὶ 10-88: εἰκ. 47). Μικρὴ μεταβολὴ τεχνικῆς παρατηρεῖται στὴν κατασκευὴ πλαστικοῦ χεῖλους ποῦ μιμεῖται σχοινί. Ἡ παλαιὰ μέθοδος τῆς ἀφαιρέσεως τριγωνικῶν τμημάτων πηλοῦ ἀπὸ τὴν ἐπικολλημένη ταινία ἀντικαθίσταται ἀπὸ νέα πλαστικὴ διαμόρφωση. Ἡ ταινία τοῦ πηλοῦ πιέζεται μεταξὺ δύο δακτύλων τοῦ κεραμέως κατὰ τὴν ὀριζόντιο ἐννοια καὶ σχηματίζονται ἐναλλασσόμενες στή σειρά κοιλότητες καὶ ἐξογκώματα (10-77: εἰκ. 48, σχ. 50)<sup>378</sup>. Ἄλλο τρόπο κατασκευῆς παρουσιάζουν τὰ χεῖλη 10-78: εἰκ. 48, σχ. 50, 10-79: εἰκ. 48. Μικρὰ ἐπιμήκη τεμάχια πηλοῦ ἐπικολλῶνται κατακόρυφα καὶ σὲ πυκνὲς ἀποστάσεις περὶ τὸ στόμιο ἀγγείων κοινῆς κατασκευῆς, ἀπὸ τραχὺ ἀμμώδη πηλὸ. Ἡ διακόσμηση μπορεῖ νά ἀποδίδει παρόμοια ἐντύπωση μὲ ἓναν πίθο τῆς Πελοποννήσου<sup>379</sup>, ἀλλὰ ὁ τρόπος κατασκευῆς στὶς δύο περιοχὲς διαφέρει ριζικά. Τέλος, μοναδικὸ εἶναι τὸ 10-81 σχ.: 76, μὲ ἐπικολλημένα κρεμάμενα τρίγωνα.

377. Πρβ. λαβὲς PHELPS, 1975, εἰκ. 54:9, 55:13, 59:8. EVANS-RENFREW, 1968, εἰκ. 46:10.

378. Βλ. καὶ κατ. ὄστρακο 11-96: εἰκ. 53, σχ. 54. Ἄλλα ἐντυπώματα δακτύλων σὲ χονδροειδῆ σκευὴ τοῦ Σάλιαγγου δὲν ἀποδίδουν μορφή σχοινίου, EVANS-RENFREW, 1968, 42-43, εἰκ. 40:14-16 καὶ μερικὰ τοῦ πίν. XXVI.

379. PHELPS, 1975, εἰκ. 57:3.

## ΦΑΣΗ 11

Οι δύο τελευταίες φάσεις του οικισμού έχουν πολλά κοινά στοιχεία και θα μπορούσαν να εξετασθούν ενιαία. Για να τονισθούν όμως, και ιδίως να διακριθούν οι ελάχιστες διαφορές που υπάρχουν στα χαρακτηριστικά της κεραμικής προτιμάται ο ιδιαίτερος σχολιασμός του υλικού από τα δύο επάλληλα στρώματα χρήσεως του χώρου. Τα ίχνη κατασκευών ελαττώνονται σημαντικά και περιορίζονται σε ολίγες θέσεις πασσάλων που στηρίζαν πλεκτές καλύβες, μία πυρά και ένα μεγάλο λάκκο απορριμάτων<sup>380</sup>.

### Κατηγορίες κεραμικής

Η ποιότητα της κεραμικής και ιδίως της κοινής, παραμένει ουσιαστικά αμετάβλητη από την 9η φάση και έξης. Κύρια χαρακτηριστικά αποτελούν ο άμμώδης πηλός, πορτοκαλόχρωμος ή έρυθρός (11-10 και 11-85: εικ. 53) και ο τραχύς σκοτεινός, καμιά φορά σπογγωτός (11-82: εικ. 54) σε συνήθους πάχους τοιχώματα. Στα πορτοκαλόχρωμα το σκληρό αλείφωμα της 9ης φάσεως απαντάται ακόμα (11-22: εικ. Η, 11-85: εικ. 53, 11-92) και τα πολλά παραμένουν με άπλη επάλειψη, συνήθως φθαρμένη. Υπάρχουν επίσης τα παλαιά καστανόμαυρα με νέα μορφή και χρώμα ακαθόριστο (11-3: εικ. Η, 11-73: εικ. 53) και τα σκοτεινόχρωμα της 10ης φάσεως με σκληρό αλείφωμα, που ανήκουν σε άγγεϊα χονδρά κοινής χρήσεως (11-6: εικ. 51). Ακόμα, διατηρούνται λίγα έρυθρά κοινά και τα Urfirnis, που σώζουν σε όλη την επιφάνεια ίχνη φθαρμένης στιλπνής έρυθρης (11-36: εικ. 51) και μελανής βαφής (11-8 και 11-64: εικ. 51). Όλες αυτές οι κατηγορίες, εκτός από τα πορτοκαλόχρωμα και τα Urfirnis, έχουν συχνά κηλιδωτή επιφάνεια ή μεταβαλλόμενο χρώμα.

Η ομάδα της 10ης φάσεως με φαιό πηλό και πορτοκαλόχρωμες ως καστανές έντριπτες επιφάνειες διατηρείται σε όστρακα λεπτότεχνα, ακόσμητα ή εγγάρακτα (11-127: εικ. 55 και 11-39 έως 11-41: εικ. 56). Τα εγγάρακτα μάλιστα (11-39 και 11-40: εικ. 55) φέρουν έσωτερικά πλατειές όριζόντιες αυλακώσεις, που σχηματίσθηκαν από το έργαλειο διαμορφώσεως της επιφανείας. Κατά την εμφάνιση θυμίζουν έντονα τις ανάλογες αυλακώσεις των Urfirnis, με τη διαφορά ότι στα έντριπτα είναι λείες και δέν έχουν τα λεπτά παράλληλα χαράγματα χαλικών. Ακόμα, το χρώμα, ή στιλπνότητα και ή σκληρότητα των τοιχωμάτων είναι χαρακτηριστικά που βρίσκονται στα Urfirnis.

380. ΠΑΝΤΕΛΙΔΟΥ ΓΚΟΦΑ, 1991, 136-144.

Νέο στοιχείο στην 11η φάση παρουσιάζει μικρή κατηγορία με πηλό καθαρό, συμπαγή, φαιό, μετρίου τόνου που αποκτά στις επιφάνειες διάφορα χρώματα, όπως καστανέρυθρο (11-74: εικ. 53), καστανό (11-77: εικ. 53) και κυρίως καστανόφαιο ως μελανωπό (11-2: εικ. 52, 11-20: εικ. Η κλπ.). Παρά τη νέα της εμφάνιση, η κατηγορία αυτή ίσως να έχει κάποια σχέση με τα λεπτότεχνα φαιά άμμόδους πηλού, πορτοκαλόχρωμα στις επιφάνειες. Ός νέο στοιχείο πρέπει επίσης να θεωρηθεί η μικρή ποσοτική αύξηση του στιλπνού σκοτεινόχρωμου αλείφωματος (11-93: εικ. 54, 11-97) που συχνά μπορεί να συγγέεται με το καστανέρυθρο ως καστανόμαυρο αλείφωμα της χονδρής κεραμικής (11-58: εικ. 54, 11-67).

Τα μελανά είναι ελάχιστα και λεπτότεχνα και από αυτά αναφέρεται το μοναδικό όστρακο με πτυχωτή (rippled ware) διακόσμηση (11-38: εικ. 54, σχ. 76). Η παραβολή των στοιχείων του με τα παλαιότερα και κατώτερης ποιότητας 9-69 δείχνει ότι πρέπει να είναι εισηγμένο, ίσως από τη Βοιωτία, που έχει παρουσιάσει αρκετά δείγματα αυτής της παραλλαγής με άστραγαλωτή διακόσμηση<sup>381</sup>.

Τα πάλλευκα περιορίζονται στο μικρό όστρακο 11-115. Περισσότερα είναι τα καστανά με παχύ λευκό αλείφωμα, σκληρό ή μαλακό. Το 11-86: εικ. 54 και Η είναι κηλιδωτό μελανό ως λευκωπό, αλλά το σκοτεινό χρώμα, αν και εκτείνεται σε μεγαλύτερη επιφάνεια, φαίνεται να αποτελεί κηλίδα. Μαλακό κιτρινωπό αλείφωμα καλύπτει το έρυθρό 11-5: εικ. 51 καθώς και αρκετά μικρά όστρακα ενός άγγείου της κατηγορίας φαιού πηλού (11-116: εικ. 51), με τοιχώματα πολύ λεπτά και περίγραμμα γενικά καλυκόσχημο ή τύπου φιάλης, όπως το 10-47. Σε άλλο άγγείο άνηκε το 11-60: εικ. 51, με αλείφωμα μαλακό, σχεδόν λευκό.

Η 11η φάση, όπως εξ άλλου και η ένατη, απέδωσε μόνο δύο γραπτά όστρακα (σχ. 76), το ένα κοινό άμαυρόχρωμο (11-150), το άλλο κατηγορίας «λευκό επί ερυθρού» (11-37: εικ. 51 και Η). Ο άμμόδης πορτοκαλόχρωμος πηλός, σφραγισμένος μέσα στο έρυθρό στιλπνό αλείφωμα, βεβαιώνει ότι το όστρακο δεν είναι ξένο προς τη φάση αυτή και ότι δεν μπορεί να προέρχεται από αναμόγχευση παλαιότερων επιχώσεων. Επίσης το θέμα του, με σαφείς γραμμές, αλλά άκαθόριστο στο σύνολό του, δεν φαίνεται να σχηματίζει πλέγμα ή άλλο συμμετρικό σχήμα της Αρχαιότερης ή Μέσης Νεολιθικής εποχής. Όμοιο ή παράλληλο δεν είναι εύκολο να βρεθεί μέσα στον Έλλαδικό χώρο<sup>382</sup>, ενώ φαίνεται πιθανό να έχει στενή συγγένεια και σχέση με τα νέα θέματα της εγχάρκτης κεραμικής (11-39 έως 11-42: εικ. 56, σχ. 52). Λευκή βαφή χρησιμοποιείται στην τυπική κεραμική των νησιών του Αιγαίου, αλλά το θέμα της προελεύσεως του ρυθμού δεν έχει ακόμα διευκρινισθεί<sup>383</sup>.

Στά εγχάρκτη της 11ης φάσεως (εικ. 56, σχ. 52) παρουσιάζονται και νέα κοσμήματα χωρίς τη γνωστή, τυποποιημένη μορφή τεθλασμένων ή ρόμβων. Στά όστρακα 11-39 και 11-42: εικ. Θ οί γραμμές σχηματίζουν ομάδες, που δεν είναι όλες μεταξύ τους παράλληλες και τα άκρα των γραμμών που συγκλίνουν δεν ενώνονται σε γωνίες, αλλά τερματίζουν ή διακόπτονται από την πλευρά της άλλης ομάδος. Η νέα σύνταξη διακοσμήσεως είναι γενικά ασύμμετρη, δεν αποδίδει συγκεκριμένο γεωμετρικό σχήμα, εφαρμόζεται από ελάχιστους τεχνίτες, ίσως δέ από ένα μόνο τοπικό «εργαστήριο», που διατηρεί όμως την παλαιά παραδοσιακή τεχνική. Τα τέσσερα γνωστά δείγματα κατατάσσονται στη βαθειά παραλλαγή, οί εγχαράξεις

381. KUNZE, 1931, 17, πίν. VII:2. Το 11-66 έντόπιο και κακότεχνο, δεν είναι βέβαιο ότι έπρόκειτο να σχηματίσει πτυχωτή διακόσμηση.

382. Στο ρυθμό Ότζάκι, HAUPTMANN-MILOJČIĆ, 1981, 15-16, το λευκό είναι λεπτότερο, συνήθως φαιό, και το έρυθρό βάθος όχι άπλως στιλπνό, αλλά έντριπτο.

383. EVANS-RENFREW, 1968, 36. HADJIANASTASIOU, 1986, 17. SOTIRAKOPOULOU, 1991, 33-34. HOOD, 1981/2, 225-226. Βλ. και SAMPSON, 1984, 239 κέ.

γεμίζονται με λευκή ύλη και κάτω από το χείλος σχηματίζεται οριζόντια γραμμή. Στα ίδια όστρακα εκτός του 11-42, όπως ήδη σημειώθηκε, η εσωτερική επιφάνεια παρουσιάζει τη χαρακτηριστική διαμόρφωση μερικών λεπτότεχνων με τις πλατειές οριζόντιες αυλακώσεις.

Συγχρόνως, τα παλαιά γνωστά θέματα επαναλαμβάνονται με όρισμένες αποκλίσεις από την τυπική συμμετρική μορφή. Στο στόμιο 11-134: εικ. Θ, από μικρό σκύφο με κατακόρυφα τοιχώματα, οι γωνίες των τεθλασμένων είναι οξυκόρυφες και στον κυλινδρικό λαιμό 11-133: εικ. Θ δέν σχηματίζεται καν συγκεκριμένο κόσμημα, αλλά οι γραμμές χαράσσονται με μικρή κλίση, ως ανεξάρτητες ομάδες αντιθέτου φοράς<sup>384</sup>.

Ίδιότυπο φαίνεται το 11-46: εικ. Θ, από τραχύ καστανορόδινο πηλό, με ομοιόχρωμο αλείφωμα και λεπτό σχετικά τοίχωμα πάχους 0.004. Από το κόσμημα φαίνεται μία ομάδα λοξών εγχαραξέων με την εξωτερική πλευρά να τερματίζει 0.013 χαμηλότερα της οριζόντιας του χείλους. Η συμπλήρωση του θέματος είναι πρακτικώς αδύνατη, αλλά η χάραξη του κοσμήματος σε αρκετή απόσταση από το χείλος, ή ακόμα και η συνέχισή του έως άνω με αίσθητά βραχύτερες γραμμές αντιθέτου φοράς, αποτελεί μοναδική εξαίρεση των τηρουμένων κανόνων, ανάλογη ίσως με την απόσταση των θεμάτων από τη χαμηλότερη οριζόντια στην 9η φάση (9-127: εικ. 46, σχ. 45). Το 11-43: εικ. Θ, φανερώνει το στόμιο ανοικτού σκύφου, με σχήμα που απαντάται όμοιο στη Μέση και Νεώτερη Νεολιθική<sup>385</sup>. Από τις έξη τουλάχιστον εγχάρακτες γωνίες σε οριζόντια γραμμή, μόνο οι δύο θα μπορούσαν να ανήκουν σε ρόμβους και γι' αυτό πιθανώτερο φαίνεται να διέγραφαν τεθλασμένες σε κατακόρυφη διάταξη. Ευκρινέστερες είναι στην κυλινδρική βάση 11-89, που αντιγράφει προφανώς τον προγενέστερο τύπο της 9-37: εικ. 45, σχ. 44. Ο πολυγωνικός δίσκος 11-138 φέρει δύο μόνο οριζόντιες ρηχές εγχαραξίες που απέχουν μεταξύ τους 0.007 και θυμίζουν κατ' αρχήν τα παλαιότερα εγχάρακτα της τρίτης φάσεως<sup>386</sup>. Το δείγμα όμως είναι σχετικά μικρό και, επειδή κυρίως το όστρακο βρέθηκε με διαμόρφωση δεύτερης χρήσεως, ή χρονολόγησή του είναι αμφίβολη και το θέμα του ακαθόριστο.

Παράλληλα, υπάρχουν τα παραδοσιακά κοσμήματα με τεθλασμένες (11-47, 11-135) ή ρόμβους (11-55, 11-90) σε σχήματα συνήθη για τη Νεώτερη Νεολιθική<sup>387</sup>, που εκτελούνται από κοινούς κεραμείς. Η συγγένεια της φάσεως με την προηγούμενη της εικονίζεται σαφέστατα στο 11-45: εικ. Θ, όμοιο σχεδόν με το πορτοκαλόχρωμο 10-38: εικ. 50 και Ζ, σχ. 49. Οι μεταξύ τους διαφορές είναι ελάχιστες και θα μπορούσε να υποθεθεί ότι προέρχονται από το ίδιο άγγείο, αν δέν διέφερε αρκετά η διάμετρος και η καμπύλη του περιγράμματος.

Μικρές παραλλαγές σε γνωστά τυποποιημένα θέματα διαπιστώνονται στην ομάδα του πορτοκαλόχρωμου άμμώδους πηλού. Στα δύο μεγαλύτερα όστρακα 11-92: σχ. 74 και 11-136 το πρώτο από γωνιώδες σκευός με πλατύ προέχον χείλος<sup>388</sup> και το δεύτερο από κωνική βαθειά λεκάνη, στιγμές μεγάλης διαμέτρου (0.0015-0.002) καλύπτουν μέρος ή όλη τη μεταξύ των εγχαραξέων επιφάνεια<sup>389</sup>. Σε δύο άλλα (11-44, 11-151) φαίνεται να επανέρχεται, ή εστω να διατηρείται, το παλαιό τυπικό περιθώριο, με όπες ανοιγμένες τυχαία και ασύμμετρα, επιφέροντας ακόμα και παραμόρφωση της παράπλευρης εγχαραξέως. Κάποια μικρή σχέση με τα

384. Άριστερά το όστρακο τερματίζει σε άκμη εγχαραξέως, που δηλώνει την αρχή επόμενης ομάδας.

385. Πρβ. σχήματα PHELPS, 1975, εικ. 11:7 με 44:12 και EVANS-RENFREW, 1968, εικ. 35.

386. Βλ. άνωτ. κυρίως όστρακο 2-122: εικ. 7, σχ. 9.

387. Κυρίως το κυλινδρικό στόμιο του 11-47 μπορεί να προέρχεται από γωνιώδη σκύφο τύπου PHELPS, 1975, εικ. 40:11, 12. Στα 11-55 και 11-90 το θέμα σώζεται ελάχιστα.

388. Πρβλ. έ.ά., εικ. 18:10.

389. LAVEZZI, 1978, 421, 443-444, εικ. 7:49, πίν. 112. EVANS-RENFREW, 1968, εικ. 36:13. Το 11-136 θυμίζει λίγο το 10-107.

λίγα δείγματα της νέας θεματογραφίας παρουσιάζει επίσης η έσωτερική αυλακωτή επιφάνεια του 11-44 και 11-137, όπως ακριβώς και στα όστρακα 11-39 έως 11-41. Η έκταση της επιφάνειας που καλύπτεται με διακόσμηση κατά τη φάση αυτή δεν είναι απόλυτα γνωστή, από τις ενδείξεις όμως προκύπτει ότι τα εγχάρακτα κοσμήματα καταλαμβάνουν αδιακρίτως μεγάλο τμήμα της επιφάνειας, μέχρι και της δακτυλιόσχημης βάσεως.

Η άκέραια συμπαγής λαβή 11-91: εικ. 57, σχ. 52, μοναδική στην ανασκαφή, διακοσμείται σε όλο της το μήκος με εθύγραμμες βαθιές εγχαράξεις και ξενίζει με την απλούστατη τραχειά εμφάνιση, που είναι άσχετη με την τοπική θεματογραφία. Παρόμοια διακόσμηση υπάρχει σε νεότερες λαβές πρόχων<sup>390</sup>, αλλά σχήμα και διαστάσεις ταιριάζουν με τις λαβές άρυτθρων, που αρχίζουν μόνον να κατασκευάζονται σποραδικά από την Αρχαιότερη Νεολιθική, τους γνωρίζουμε όμως περισσότερο στο τέλος της Νεολιθικής και κυρίως στην Πρωτοελλαδική εποχή, όταν συνδυάζονται με την κατεργασία του μετάλλου<sup>391</sup>. Τα σκεύη εργαστηρίου είναι φυσικά άβαφα και χονδροειδή, σε άλλες όμως περιπτώσεις, όπως και στη λαβή 11-91, η διακόσμηση της επιφάνειας ή απλώς ή λεπτότεχνη κατασκευή τους υποδηλώνουν οικιακή, αν όχι έπισημότερη, χρήση<sup>392</sup>.

## Σχήματα

Μέσα στο πλούσιο υλικό της 11ης φάσεως οι βαθιές σκύφοι (σχ. 53) είναι πάντα πολύ περισσότεροι από τα άνοικτα άγγεϊα και διατηρούν τον παλαιό τύπο, με στόμιο κυκλικό και περίγραμμα εθύ ως ελαφρά κυρτό (11-21: εικ. 51, 11-100, 11-101). Μερικοί διατηρούν επί πλέον κάτω από το χείλος μικρό επίθημα σε σχήματα της εποχής (11-6: εικ. 51, 11-71, 11-73: εικ. 53). Το ίδιο περίγραμμα επαναλαμβάνεται, ως συνήθως, και στις έπιμελημένες κατηγορίες, που άπαρτίζονται τώρα από τα σκοτεινόχρωμα με ταινιωτό χείλος και στόμιο κυκλικό (11-94: εικ. 53, 11-97) ή στρεβλό (11-93: εικ. 54). Ταινιωτό χείλος επίσης, αλλά τοίχωμα τελείως εθύγραμμο και σχεδόν κατακόρυφο (σχ. 53) έχουν τα στόμια 11-1, 11-19, 11-95: εικ. 53, που φαίνεται να σχηματίζουν την τοπική ομάδα εύρυστομων ρηχών σκύφων<sup>393</sup>. Περίπου όμοια στόμια κοινής κεραμεικής με χείλος άπλο και τοίχωμα κατακόρυφο (11-68, 11-120) προέρχονται από βαθιές σκύφους με άγκυλη λαβή, γνωστούς κυρίως από την Κόρινθο και τα νησιά<sup>394</sup>. Με το Σάλιαγγο επίσης παρά με την Πελοπόννησο ή τη Στερεά<sup>395</sup> φαίνεται να έχουν στενότερη σχέση άγγεϊα κοινής κατηγορίας με στόμιο κυλινδρικό ως λίγο άνοικτό (11-5: εικ. 51, 11-23, 11-67, 11-98)<sup>396</sup>. Στο ίδιο νησί διακρίνουμε ακόμα έπιμελημένης κατασκευής καμπυλόγραμμους σκύφους με κυλινδρικό στόμιο (σχ. 54)<sup>397</sup>, όπως οι 11-96, 11-102,

390. Πρβ. HOOD, 1981/2, 233, εικ. 116:2, πίν. 50c χωρίς αριθμό.

391. Πρβ. σχήμα χονδροειδέστερης, ΘΕΟΧΑΡΗΣ, 1973, εικ. 182a. Σχόλια και βιβλιογραφία για άρυτθρες Έλλάδος, Αιγαίου, Ανατολής και Αιγύπτου βλ. HOOD, 1981/2, 623-626.

392. JACOBSEN, 1969, 365-366, πίν. 97b. LEVI, 1925/26, 287, εικ. 73. CASKEY, 1955, 45, πίν. 23c.

393. WEINBERG, 1962, 186, εικ. 10:7.

394. LAVEZZI, 1978, εικ. 7:50. Κοινικοί στο κάτω τμήμα: HOOD, 1981/2, εικ. 125:174. EVANS-RENFREW, 1968, εικ. 34:3.

395. EVANS-RENFREW, 1968, εικ. 31:1, 40:3, 7. Πρβ. και LAVEZZI, 1978, 443-445, εικ. 7:49, πίν. 112.

396. Στο 11-5 το άνωτατο τμήμα του στομίου έχει άποχωρισθεί από το τοίχωμα και άποκαλύπτει σαφέστατα τον τρόπο κατασκευής του με δακτυλίους όπως ακριβώς SCOTT, 1954, 385, εικ. 227.

397. EVANS-RENFREW, 1968, εικ. 48:6, 8, 13. Πρβ. PHELPS, 1975, εικ. 38:17.

11-107, αλλά και μικρούς άνοικτούς (σχ. 54)<sup>398</sup>, με τούς οποίους μπορούν να παραβληθούν τὰ ὄστρακα λεπτῶν ἀγγείων 11-18, 11-28. Σέ ἄλλο (11-110) τὸ διευρυνόμενο στόμιο δὲν ἀποτελεῖ τὸ σταθερὸ του περίγραμμα, γιατί ἡ ἐξαιρετικά μικρὴ ἀκτῖνα καμπυλότητας (0.003) φανερώνει σημεῖο προχοῆς ἀγγείων. Οἱ ρηχὲς ἀνοικτὲς φιάλες εἶναι καὶ πάλι ἐλάχιστες. Ἡ καστανὴ ἐπιφάνεια καὶ τὸ παχὺ τοίχωμα βεβαιώνουν τὴν οἰκιακὴ χρῆση καὶ τὸ σχεδιαζόμενο δείγμα τὸς 11-105: σχ. 54 δὲν διαφέρει ἀπὸ τὶς προηγούμενες. Τέλος, οὐσιαστικὴ σημασία ἀποκτᾶ ὁ πολὺ ρηχὸς γωνιώδης σκύφος με ταινιωτὸ χεῖλος 11-20: εἰκ. Η, σχ. 72, διότι εἶναι ἓνα ἀπὸ τὰ ἐλάχιστα σχήματα ποὺ μπορούν νὰ παραβληθοῦν με τὰ φαιὰ τῆς Πελοποννήσου<sup>399</sup>.

Στὰ τμήματα τῶν ἀγγείων (σχ. 53) παρατηρεῖται σχετικὴ προτίμηση πρὸς τὰ ἐπίπεδα χεῖλη (11-68, 11-71), γνωστὰ ἀπὸ παλαιότερα, γιὰ ἀγγεῖα κοινὰ με στόμιο στενούμενο. Φαίνεται μάλιστα ὅτι ὅταν τὸ τοίχωμα εἶναι γενικὰ λεπτό, διαμορφώνεται περὶ τὸ στόμιο παχύτερο<sup>400</sup>, ὥστε ἡ ἐπιφάνεια τοῦ χεῖλους νὰ ἔχει πλάτος ἄνω τῶν 0.005 (11-21: εἰκ. 51, 11-100). Ἐπίπεδο χεῖλος κατασκευάζεται συνήθως στὴν Πελοπόννησο, ἀλλὰ ἐκεῖ γίνεται πλατύτερο καὶ ὑπάρχει μόνο σὲ ἀγγεῖα με στόμια ἀνοικτὰ<sup>401</sup>.

Τὰ περισσότερα, πάντως, ἔχουν καμπύλη ἀπόληξη, ἐνῶ στὰ καστανόμαυρα διατηρεῖται τὸ παλαιὸ ὀγκῶδες χεῖλος (11-4, 11-27, 11-101). Τὸ ταινιωτὸ καὶ με ἀρκετὴ ποικιλία σχηματισμοῦ προτιμᾶται πάλι, ὅπως καὶ παλαιότερα γιὰ τὰ λεπτότεχνα. Στὰ 11-94 καὶ 11-95: εἰκ. 53 εἶναι τόσο ἔντονο, ὥστε θὰ πρέπει νὰ χαρακτηρισθεῖ αὐλακωτό, ἐνῶ σὲ ἄλλα εἶναι πολὺ χαμηλὸ ἢ καὶ ἀνώμαλα διαμορφωμένο (11-93: εἰκ. 54). Σὲ ὀρισμένα, καὶ ἀσφαλῶς ὄχι σὲ ὅλα, τὸ πάχος καὶ ἡ προβολὴ τῆς ταινίας πρέπει νὰ ἔχει σχέση με τὴν κάμψη τοῦ ἀσύμμετρου στομίου. Ἡ λεπτομέρεια αὐτὴ παρατηρεῖται καλύτερα στὸ 11-104, τὸ ὁποῖο διαμορφώνεται ταινιωτὸ στὸ ἀνυψούμενο τμήμα τοῦ στομίου, ἐνῶ στὸ χαμηλότερο ἢ διάκριση μειώνεται καὶ τελικὰ ἐξαφανίζεται. Ταινιωτὸ χεῖλος στὴν Πελοπόννησο ἀπαντᾶται σὲ μελανὰ, φαιὰ καὶ ἀμαυρόχρωμα, ποὺ εἶναι πάντα σχετικὰ ρηχὰ με στόμιο στραμμένο πρὸς τὰ μέσα<sup>402</sup>.

Γιὰ τὸ σχῆμα καὶ τούς τύπους τῶν λαιμῶν (σχ. 56) δὲν ὑπάρχουν νέα στοιχεῖα. Γενικά, οἱ μορφὲς καὶ ὁ τρόπος κατασκευῆς τὸς παραμένουν ἀπὸ τὴν 9η καὶ 10η φάση ἀμετάβλητα, με περίγραμμα κυλινδρικό (11-30, 11-76) μέχρι χωνοειδὲς (11-108, 11-111, 11-117). Ὁ 11-32: εἰκ. 51 ἴσως ἦταν γραπτός. Μέσα στὸ ὑλικὸ διακρίνονται πολλὰ τμήματα ὁμων κεραμεικῆς ἀμμόδους πηλοῦ, ἐνῶ οἱ ἐπιφάνειες καὶ τὰ χεῖλη, ὅταν σώζονται, εἶναι, ὅπως στὴν προηγούμενη φάση, πολὺ φθαρμένα. Ἐξ ἄλλου, καὶ πάλι σημειώνεται ὅτι ὁ τύπος τοῦ λαιμοῦ με στενούμενο στόμιο καὶ λαβὲς ἀπὸ τοῦ ὄμου μέχρι τὸ χεῖλος φαίνεται τελειῶς ἄγνωστος, καὶ πάντως δὲν σώζεται κανένα δηλωτικὸ τμήμα του.

Πολλὰ ὄστρακα διατήρησε κατ' ἐξαιρεση τὸ μικρὸ πιθόσχημο 11-15: εἰκ. 52, σχ. 55, 73 ποὺ συγκολληθήκαν σὲ δύο μεγάλα κομμάτια. Τὸ πιεσμένο σῶμα του παραβάλλεται με τμήμα ἀγγείου τῆς Ἀγορᾶς, ποὺ σώζει ἐπὶ πλέον πολὺ χαμηλὸ κυλινδρικό στόμιο καὶ ταινιωτὴ λαβὴ<sup>403</sup>. Ἡ σχετικὴ ὁμοιότητα τοῦ περιγράμματος καὶ ἡ διαμόρφωση περὶ τὴ ρίζα τοῦ ὄμου ἐπιτρέπει νὰ ὑποθέσουμε ὅτι τὸ 11-15 εἶχε τὸ ἴδιο στόμιο, ἴσως καὶ τὶς λαβὲς, ἐφ' ὅσον ἀπὸ τὸ διατηρημένο τμήμα του ὑπολείπεται ἐπαρκὲς χῶρος γιὰ τὴν προσκόλλησή τους.

398. EVANS-RENFREW, 1968, εἰκ. 35, ἰδίως ἀρ. 12 καὶ 19.

399. Πρβ. PHELPS, 1975, εἰκ. 32. Παρόμοιος φαίνεται καὶ ὁ 11-96.

400. Πρβ. VITELLI, 1984, 120.

401. PHELPS, 1975, 192, 223, εἰκ. 31:7, 36:8.

402. Ἐ. ἀ. 192, 203, εἰκ. 27, 31, 36:9.

403. IMMERWAHR, 1971, 6, 24, πίν. 1:9.

Ἐρωτήματα δημιουργοῦν δύο ἄλλα στόμια. Τὸ 11-31: εἰκ. 51, σχ. 56, 71 χαρακτηρίζεται ἀπὸ τὸ παχὺ προέχον χεῖλος πού ἀπαντᾶται σὲ σφαιρικούς ἢ γωνιώδεις σκύφους, συνήθεις στὴν Πελοπόννησο σὲ λίγο παλαιότερη ἐποχὴ<sup>404</sup>. Ἡ μικρὴ χρονικὴ διαφορὰ θὰ μπορούσε εὐκόλα νὰ ἐρμηνευθεῖ ὡς τοπικὸς συντηρητισμὸς, μὲ τὴ διαφορὰ ὅτι τὸ σχῆμα εἶναι νέο στὴν περιοχὴ, τελειῶς ἄγνωστο σὲ χαμηλότερα στρώματα<sup>405</sup>. Τὸ ἄλλο στόμιο 11-26: σχ. 56, μὲ ἀκτῖνα καμπυλότητος 0.023, ἀνήκει προφανῶς σὲ σημεῖο προχοῆς καὶ ἡ παραμόρφωση ἔχει μᾶλλον ἐπηρεάσει τὸ περίγραμμα τοῦ ὄμου. Κατὰ ταῦτα τὸ πιθόσχημο μπορεῖ νὰ ἀνήκει στοὺς παλαιούς τύπους μὲ σῶμα σφαιρικό (πού ἐδῶ παραμορφώνεται) ἢ σὲ νέο, πού ἀπαντᾶται ἀκόμα καὶ σὲ ὑπνεολιθικούς χρόνους<sup>406</sup>.

Οἱ βάσεις (σχ. 56) διατηροῦνται δακτυλιόσχημες, κατασκευασμένες κυρίως ἀπὸ ἓνα δακτύλιο προσκολλημένο λοξά, χωρὶς πρόσθετη τριγωνικὴ ἐνίσχυση. Ἄπλως διακρίνονται σὲ ὑψηλές, κωνικοῦ περιγράμματος, ὕψους μέχρι 0.04 (11-11: εἰκ. 53, 11-33) ἢ χαμηλές (11-78). Ἡ θέση καὶ τὸ πάχος τῆς τριγωνικῆς ἐνίσχυσεως ἀκολουθεῖ συχνά τὴν ἀσυμμετρία ἢ κακοτεχνία πού παρατηρεῖται συνεχῶς, ἀπὸ τὴν 9η φάση. Στὶς 11-12 καὶ 11-13 ἡ ἐνίσχυση εἶναι κολλημένη ἐξωτερικά, ὅπως στὴν προγενέστερη 10-95: εἰκ. 48, ἐνῶ σὲ μερικές ἄλλες (11-53, 11-59) προστίθεται ἐσωτερικά, ἀλλὰ μόνο σὲ τμῆμα τῆς περιφέρειας, χωρὶς νὰ εἶναι βέβαιο ὅτι οἱ βάσεις ἦταν ἀσύμμετρες.

Πλατὺ πάτημα κατὰ τὸν παλαιότερο τύπο 8-38: σχ. 43 ἔχει μόνο ἢ 11-34, ἐνῶ ἐπίπεδη δισκοειδῆς εἶναι ἐπίσης μία, ἢ 11-14, μικρῆς διαμέτρου καὶ φθαρμένη. Τέλος, τὸ μεμονωμένο τμῆμα ὑψηλῆς βάσεως καρποδοχείου 11-141: εἰκ. 54, σχ. 56 εἰκονίζει τύπο τῆς Πελοποννήσου καὶ ἰδίως τῶν Κυκλάδων<sup>407</sup>.

Ὁ ἀριθμὸς τῶν ἀποφύσεων, ἀλλὰ καὶ ἡ ποικιλία τῶν τύπων μειώνεται ἀκόμα περισσότερο. Οἱ παλαιές τοξωτές διατηροῦνται σὲ κατακόρυφη θέση (11-77: εἰκ. 53, σχ. 56, 11-79), στερεωμένες μέσα στὸ πάχος τοῦ τοιχώματος (11-124: εἰκ. 53). Συνηθέστερα ὁμως γιὰ τὰ λεπτότεχνα πορτοκαλόχρωμα κατασκευάζονται πολὺ μικρές, ἐπίσης κατακόρυφες (11-15, 11-85: εἰκ. 53), κολλημένες ἐπιφανειακά ἢ στερεὰ μέσα σὲ κοιλότητα τοῦ τοιχώματος (11-16). Στὰ τραχεῖα διαμορφώνονται ἡμικυκλικές, βραχύτερες καὶ ὑψηλότερες τῶν τοξωτῶν, ὅπως καὶ ἡ μεγάλη 11-75: εἰκ. 53 πού ἀνήκε σὲ κλειστὸ ἀγγεῖο. Οἱ παλαιοὶ τύποι τῆς μικρῆς σφαιρικῆς (11-123: εἰκ. 53) καὶ τῆς ἀγκύλης διαφόρων μεγεθῶν (11-120) ἔχουν οὐσιαστικά ἐκλείψει.

Ἐπιθήματα ἐμφανίζονται ἀρκετὰ συχνά, ὅλα μὲ τὶς παλαιές τους μορφές. Γνωστὰ εἶναι τὰ ἀμυγαλωτὰ (11-7: εἰκ. 51, 11-73: εἰκ. 53) ἀλλὰ καὶ οἱ πεταλίδες πού βρίσκονται πάλι πυκνές στὸ τμῆμα πίθου 11-10: εἰκ. 53, ὅπως στὸ κομμάτι 9-23: εἰκ. 41. Τὰ ἀμυγαλωτὰ τοποθετοῦνται ὀριζόντια ὑπὸ τὸ χεῖλος<sup>408</sup> (11-52: εἰκ. 51, 11-125) καὶ ἄλλοτε στὴ γάστρα (11-84, 11-118). Παρόμοιο θὰ εἶχε τοποθετηθεῖ στὴ μικρὴ κοιλότητα κάτω ἀπὸ τὸ χεῖλος 11-21: εἰκ. 51. Μεμονωμένα βρίσκονται τὸ κωνικὸ (11-24: εἰκ. 51) καὶ τὸ σφαιρικό (11-62). Ἀπὸ τὰ νεότερα γλωσσοειδῆ διακρίνονται δύο μορφές. Τὸ 11-121: εἰκ. 53, σχ. 56, ὀγκῶδες κολλημένο λοξά καὶ τὸ μικρὸ κολλημένο κατακόρυφα στὸ τοίχωμα τοῦ σκεύους (11-6: εἰκ. 51, 11-83: εἰκ. 53).

404. Πρβ. PHELPS, 1975, εἰκ. 18:4. Κατὰ τὸν PHELPS, ἔ. ἀ., 141, τὸ σχῆμα ἀνάγεται στοὺς τελευταίους χρόνους τῆς περιόδου II καὶ στὴν ἀρχὴ τῆς III, ἐνῶ ἡ VITELLI, 1974, εἰκ. 15, παρουσιάζει ὀλόκληρη σειρὰ κεραμικῆς Urfirnis.

405. Σπανιώτατο στὴ Θεσσαλία, HAUPTMANN-MILOJČIĆ, 1969, πίν 19:11. MILOJČIĆ, κ.ἀ., 1976, πίν. 16:18.

406. PHELPS, 1975, εἰκ. 19:2, 51:19.

407. Ἐ. ἀ., 208, εἰκ. 25:25. EVANS-RENFREW, 1968, 38, εἰκ. 31-33.

408. Πρβ. σὲ ἴδια θέση πολλὰ στὴ σειρὰ, ἔ. ἀ., εἰκ. 42:12. HADJIANASTASIOU, 1986, εἰκ. 4:3.



Ἡ πλαστική διακόσμηση τοῦ χεῖλους 11-96: εἰκ. 53, σχ. 54 παρουσιάζει, σὲ σχέση με τίς προηγούμενες, μικρὴ κατασκευαστικὴ διαφορὰ. Ἡ ἐξωτερικὴ ἐπιφάνεια τοῦ χεῖλους σχηματίζεται ἀρχικὰ λοξή καὶ ἔτσι ἡ ταινία ποὺ ἐπικολλᾶται ἐξέρχει ἐλάχιστα. Ἡ ἐντύπωση τοῦ σχοινιοῦ ἀποδίδεται μετὴν κατὰ ἀποστάσεις ἀφαίρεση τριγωνικῶν τμημάτων πηλοῦ.

## ΦΑΣΗ 12

Στή 12η φάση<sup>409</sup> ή γενική πτώση στην ποιότητα της κεραμεικής είναι προφανής. Όλες οι γνωστές κατηγορίες διατηρούνται, αλλά τα λεπτότεχνα και τα κοινά μειώνονται, ενώ τα τραχειά κοινής χρήσεως με έντονα όπτημένα τοιχώματα περιορίζονται σε λίγα μεμονωμένα δείγματα (είκ. 58), όπως τα 12-7, 12-36, 12-37, 12-50. Αντίστοιχα φαίνεται να αυξάνονται οι ομάδες άμμώδους πηλού, κυρίως τα καστανόφαια ή άλλοι χρωματικοί συνδυασμοί του φαιού και λιγότερο τα πορτοκαλόχρωμα. Συχνά στον κοινό πηλό (12-16 και 12-77: είκ. Η) και σε άλειψιμα προστίθεται ύλικό με μαρμαρυγία. Μία καστανόφαιη ομάδα φέρει καστανό άλειψιμα συμπαγές και άλαμπές, προφανώς από πηλό άλλης συστάσεως, διότι δεν έχει ικανοποιητική πρόσφυση και αποφλοιώνεται (12-110: είκ. 60). Συνηθέστερα φέρουν άπλη επάλειψη, που επίσης φθείρεται. Τα πορτοκαλόχρωμα, από την 11η φάση έχουν επανέλθει στην επάλειψη (12-24: είκ. 58, 12-152: είκ. 60). Το σκληρό άλειψιμα άπαντάται σπάνια (12-98: είκ. Η) ενώ λεπτότεχνα έντριπτα με έσωτερικές όριζόντιες αύλακώσεις κατασκευάζονται μόνο έγχάρακτα (12-25: είκ. 63 και Θ). Η όπτηση φαίνεται γενικά να περιορίζεται σε χαμηλότερες θερμοκρασίες, διότι τα τοιχώματα είναι πιο εύφθαρτα και, όπως σημειώθηκε, ή κατηγορία των σκληρών τραχέων ελαττώνεται. Στις περισσότερες επιφάνειες επικρατεί άκαθόριστο χρώμα, ενώ μένει σταθερό στα Urfirnis, τα μελανά και τα πορτοκαλόχρωμα. Ίσως πρέπει να υποθεθεί ότι ή όξειδωτική πυρά του κλιβάνου έπηρεάζει εύκολότερα την επιφάνεια του άμμώδους πηλού, ενώ ή αναγωγική, στον κιτρινόφαιο ή σε άλλες φαιές άποχρώσεις, σχηματίζει συχνά κηλίδες.

Τα καστανόμαυρα κοινά διατηρούν τη μορφή που απέκτησαν από την 11η φάση, με άκαθόριστο χρωματισμό, έσωτερική επιφάνεια τραχειά (12-1 και 12-40: είκ. 58, 12-95: είκ. 60) και κυκλικό ή άμυγδαλωτό έπίθημα άντι πεταλίδας. Επί πλέον, το χείλος είναι τώρα συχνά επίπεδο, κομμένο έξωτερικά λοξό (12-95: σχ. 59) και, σπάνια, έσωτερικά διογκωμένο (12-102).

Η κατηγορία του φαιού συμπαγούς πηλού (είκ. 58), άκόμα και στα καλύτερα δείγματα (12-18, 12-43, 12-49) παραμένει πτωχή. Σε καμία περίπτωση δεν μπορεί να παραβληθεί ποιοτικά με τα φαιά της Έλάτειας ή της Πελοποννήσου και πάντως δεν είναι λεπτότεχνη<sup>410</sup>. Επίσης, παρά το φαιό πηλό, οι επιφάνειες, όπως ήδη σημειώθηκε, δεν έχουν ποτέ ένιαίο χρώμα, αλλά καστανόφαιο σε διάφορους τόνους, και είναι άλαμπείς.

409. ΠΑΝΤΕΛΙΔΟΥ ΓΚΟΦΑ, 1991, 144-152.

410. WEINBERG, 1937, 503 κέ. Τοῦ ίδιου, 1962, 186 κέ. PHELPS, 1975, 220 κέ.

Ἀντιθέτως, τὰ μελανὰ (εἰκ. 61) μὲ καστανό, φαιό ἢ μελανωπὸ πηλὸ ἔχουν πάντα, στὴν ἐξωτερικὴ τουλάχιστον ἐπιφάνεια, χρῶμα μελανωπὸ, φαίνεται νὰ ἦταν στιλπνὰ ἢ ἐντριπτα καὶ τὰ τοιχώματά τους εἶναι γενικὰ λεπτά (12-5, 12-20, 12-100). Ἀπὸ τὴν κατηγορία διακρίνονται τὰ 12-143 καὶ 12-147, μὲ πτυχωτὴ διακόσμηση στὸ ἄνω τμῆμα τους, ποῦ προέρχονται ἀσφαλῶς ἀπὸ ἐντόπιο ἄγγειο μὲ κυκλικό, συμμετρικό στόμιο. Τὰ συνήθη, σὲ παλαιότερες φάσεις, μελανὰ χονδροειδῆ ἔχουν οὐσιαστικὰ ἐξαφανισθεῖ (12-145), καὶ κατασκευάζονται μελανωπά κοινά (12-34: εἰκ. Η).

Τὰ Urfirnis ἔχουν πηλὸ ἐρυθρόξανθο, εἶναι πάντα ὀπτημένα σὲ σχετικὰ χαμηλές θερμοκρασίες ὥστε ἡ φθαρμένη ἐπιφάνεια νὰ εἶναι σάν σκονισμένη καὶ διατηροῦν ἐλάχιστα ἴχνη ἀπὸ τὴ στιλπνὴ καστανὴ βαφή<sup>411</sup>. Δύο ὡς τρία ὄστρακα εἶναι λευκά (12-130, 12-177) καὶ ἄλλα τόσα μὲ παχύ, σκληρὸ ἀλείφωμα, ποῦ ἔχει κατὰ τόπους μεταβληθεῖ σὲ φαιό (12-4: εἰκ. 58).

Τὰ ἐλάχιστα γραπτὰ πηλοῦ καὶ τεχνικῆς Urfirnis διατηροῦν πολὺ φθαρμένη διακόσμηση, σὲ ὀρισμένα δυσδιάγνωστη (εἰκ. 62). Καλύτερα σώζεται στὸ 12-89: εἰκ. Η μὲ καστανή, πραγματικὰ διαφανὴ βαφή. Οἱ τέσσερις λοξές γραμμὲς πλαισιωμένες ἀπὸ δύο παχύτερες, ἀποτελοῦν θέμα πολὺ κοινὸ στὴ Μέση Νεολιθικὴ καὶ γνωστὸ στὴ Νεώτερη<sup>412</sup>. Τὸ ὄστρακο ἀνήκει στὰ κομμένα γιὰ δευτέρη χρῆση καὶ πιθανὸν νὰ μὴν εἶναι ἀπολύτως σύγχρονο μὲ τὸ στρῶμα του. Ἡ κατασκευὴ ὁμως αὐτῶν ἀρχίζει γενικὰ ἀπὸ τὴν 9η φάση καί, ὡς ἐκ τούτου, τὸ 12-89 δὲν μπορεῖ νὰ εἶναι παλαιότερο τῆς 9ης. Σὲ ἄλλο ὄστρακο (12-134) ὑπάρχουν 3 ὡς 4 σταγόνες καστανῆς βαφῆς, ποῦ φαίνεται νὰ ἔπесαν ἐκεῖ τυχαῖα ὅπως καὶ σὲ ὄστρακο ἀπὸ τὸ Φράγχι<sup>413</sup>. Στὰ ὑπόλοιπα διατηροῦνται μόνο ἴχνη, γι' αὐτὸ καὶ τὸ ἀρχικὸ χρῶμα τῆς βαφῆς εἶναι ἀβέβαιο. Στὸ 12-133 ὑπῆρχαν τρεῖς λοξές λεπτὲς γραμμὲς καὶ μία παχειά. Ἐπίσης ἀποτύπωμα πλατειᾶς ἀσύμμετρης ταινίας σώζεται στὸν ὄμο μικροῦ κιτρινόφαιου ἀγγείου (12-132: σχ. 76), καὶ σχεδὸν ἀδιόρατη εἶναι ἡ λευκωπὴ βαφή στὴν ἐρυθρὴ ἐπιφάνεια τοῦ 12-135: εἰκ. Η. Τέλος, τὸ χεῖλος 12-131: σχ. 76, ἀπὸ κυκλικὸ στόμιο λαιμοῦ, σώζει τμῆμα πλατειᾶς γωνιώδους καστανῆς ταινίας.

Στὴν ἐγγάρακτη κεραμεικὴ (εἰκ. 63-66, σχ. 57-58) τὰ νέα στοιχεῖα εἶναι πράγματι ἐλάχιστα καὶ ἐλλιπῆ, ἐνῶ τὰ κοινὰ προβάλλουν ἐναργέστερα, τόσο στὰ κύρια χαρακτηριστικὰ ὅσο καὶ σὲ ἀσήμαντες λεπτομέρειες. Τὰ νέα ἀσύμμετρα θέματα διαπιστώνονται σὲ τρία ὡς ἕξι ὄστρακα (12-27, 12-58 καὶ 12-178: εἰκ. Θ, ἴσως καὶ 12-28, 12-31, 12-59), ἐκ τῶν ὁποίων τὸ 12-27 εἶναι σχεδὸν ὁμοιο μὲ τὰ 11-40 καὶ 11-41: εἰκ. 56, σχ. 52. Στὰ δύο μεγαλύτερα, ἡ τεχνικὴ παραλλάσσει καὶ γίνεται ρηχὴ, μὲ στενές (12-178) ἢ πλατύτερες (12-58) ἐγγαράξεις<sup>414</sup> ἀνὰ 0.004-0.006, ἐνῶ ὁ πηλὸς καὶ τὸ ἀλείφωμα τοῦ 12-178 ἔχουν τὸ ἰδιότυπο ρόδινο χρῶμα ποῦ γνωρίζουμε ἀπὸ τὸ 11-46: εἰκ. Θ τῆς προηγούμενης φάσεως. Παρόμοιο χαρακτηριστικὸ ἀλείφωμα ὑπάρχει καὶ στὸ 12-26, ἀπὸ μικρὸ λεπτότεχο σκύφο<sup>415</sup>, μὲ τυπικὸ θέμα τεθλασμένης λεπτῆς τεχνικῆς ὅπως εἶναι χαραγμένοι καὶ οἱ ρόμβοι τοῦ 12-70. Στὸ 12-59, κατασκευασμένο ἀπὸ τραχὺ πηλὸ, ἡ ἐπιφάνεια εἶναι πολὺ φθαρμένη καὶ τὸ 12-28 εἶναι πολὺ μικρὸ γιὰ ἀσφαλεῖς παρατηρήσεις.

Ἀπὸ διάφορα σημεῖα ἐνὸς ἀγγείου προέρχονται τὰ ὀκτὼ κομμάτια τοῦ 12-25: εἰκ. 63 καὶ

411. Δείγματα ὑπάρχουν μόνο σὲ ἄμορφα ὄστρακα.

412. VITELLI, 1974, εἰκ. 118 καὶ ἄλλοῦ. PHELPS, 1975, εἰκ. 43:23.

413. JACOBSEN, 1969, 366, πίν. 96a, κάτω κέντρον.

414. Πρβ. 12-178 μὲ ἐντριπτο ἀπὸ τὸ Σπήλαιο Κίτσου, SCHACHERMEYR, 1976, πίν. 6b καὶ 12-58 μὲ γραπτὴ διακόσμηση ὄστράκου ἀρ. 27 ἀπὸ τὴν Ἄγορὰ Ἀθηνῶν, IMMERWAHR, 1971, 6, 26, πίν. 3.

415. Κοινὸ κυρτὸ στόμιο, πρβ. PHELPS, 1975, εἰκ. 39:1.

Θ, με πορτοκαλόχρωμο άμμόδη πηλό και έσωτερική επιφάνεια έντριπτη αύλακωτή, όπως ακριβώς στα σκοτεινόχρωμα 11-39 και 11-40: εικ. 55 ή στα πορτοκαλόχρωμα 11-44 και 11-137 του προηγούμενου στρώματος. Αύλακωτή έσωτερικά είναι και στο 12-60 που σώζεται κομμένο κατά τις άκμές των έγχαραξέων σε σχήμα ίσοσκελοῦς τριγώνου. Το 12-25 φαίνεται κατά το σχήμα να ανήκει γενικά στους κλειστούς σκύφους<sup>416</sup>, με άτεχνα σχηματισμένο χείλος. Η διακόσμηση, χαραγμένη κατά τη λεπτή τεχνική, σχηματίζει ομάδες τεθλασμένων με στικτό περιθώριο, ενώ μία σειρά στιγμών υπό το χείλος έχει αντικαταστήσει την τυλική όριζόντια έγχάραξη<sup>417</sup>. Τα σωζόμενα ίχνη «τρίχας» σε κάποιο μικρό τμήμα μαρτυρούν ότι προηγήθηκε ή άποτύπωση της διακοσμήσεως επί της επιφανείας του άγγείου, ή χάραξη όμως δεν άκολούθησε πιστά το άρχικό σχέδιο και σε πολλά σημεία το κόσμημα παρουσιάζεται ασύμμετρο, με γραμμές εν μέρει καμπύλες, σε άνισα μεταξύ τους διαστήματα ή συγκλίνοσες και, κυρίως, με ποικίλο άριθμό έγχαραξέων σε κάθε παράπλευρη ομάδα λοξών γραμμών. Η ίδια προχειρότητα χαρακτηρίζει το τύπωμα του στικτού περιθωρίου, που προκαλεί άκόμα και παραμόρφωση της άκρικής έγχαραξέως, όπως ακριβώς στα δύο δείγματα της 11ης φάσεως, 11-44 και 11-151: εικ. 56.

Πέντε άκόμα πορτοκαλόχρωμα ή καστανά άμμόδους πηλού (12-30, 12-61, 12-142, 12-161, 12-183) διατηρούν μικρό τμήμα της διακοσμήσεως αλλά σε κανένα από αυτά δεν υπάρχει το στικτό περιθώριο, ή δέ χάραξη εκτελείται κατά την κοινή τεχνική. Ός λεπτομέρειες αναφέρονται μία σειρά στιγμών σε λοξή (12-141, 12-184) ή κατακόρυφη (12-185) διάταξη, που σχηματίζουν άυτοτελές διακοσμητικό στοιχείο και μία όριζόντια στο 12-31, κάτω από την κάμψη γωνιώδους χείλους, που αντικαθιστά την έγχάρακτη γραμμή. Κοινή ως άτεχνη είναι ή χάραξη της ομάδος λοξών γραμμών στο 12-93.

Το 12-140: εικ. 62, σχ. 58 από ιδιότυπο άνοικτό σκεῦος, παρουσιάζει περίγραμμα εϋθύ, εύρυνόμενο προς το ένα άκρο και διατομή μηνοειδή, παχύτερη στο μέσον, λεπτότερη στα δύο σπασμένα άκρα. Στο εύρύτερο όμως τμήμα ή επιφάνεια και οί άκμές φαίνονται μάλλον τραχειά διαμορφωμένες παρά σπασμένες, ως να ήταν προσκολλημένες σε άλλο επίπεδο. Την έντύπωση αυτή έπιτείνει ή ομάδα των τεθλασμένων, που επίσης κάμπτονται στην όμαλότερη άκμή του όστράκου. Από τη διακόσμηση, χαραγμένη κατά τη λεπτή τεχνική, χωρίς στικτό περιθώριο<sup>418</sup>, σώζεται κυρίως μία ομάδα γωνιών και, σε άπόσταση 0.015, ή άρχή άλλης, χωρίς να διαπιστώνεται όλόκληρη ή μορφή της διακοσμήσεως. Επί πλέον παρατηρείται ότι οί έγχαραξεις καλύπτουν τη μία πλευρά του όστράκου μέχρι της στρογγυλευμένης γωνίας, ενώ ή άλλη, αν και μεγαλύτερη, παρέμεινε άδιακόσμητη διότι, προφανώς, δεν θα ήταν σε όρατή θέση. Οί παρατηρήσεις αυτές δεν έπαρκοῦν για να συμπληρωθεί και άποκατασταθεί ή μορφή του σκεύους, μπορεί όμως να υποθεθεί ότι το όστρακο προέρχεται από την όψη και τον πυθμένα τελετουργικού σκεύους με το «άκέραιο» άκρο του προσκολλημένο στο ένα από τα τέσσερα πόδια<sup>419</sup>.

Τά υπόλοιπα όστρακα ανήκουν στη σκοτεινόχρωμη ομάδα και εικονίζουν παραλλαγές

416. Πιο κλειστό από το άμαυρόχρωμο, έ. ά., εικ. 44:19. Πρβ. κοινό όστρακο 12-4 και EVANS-RENFREW, 1968, εικ. 40:9, 11.

417. Η θέση και διάταξη των στιγμών θυμίζει περιέργως τη σειρά των διαπερών όπών στα λεγόμενα Gefässe für Käsebereitung, χονδροειδή άγγεία με άδρη αύλακωτή έσωτερική διαμόρφωση. Για βιβλιογραφία βλ. HOOD, 1981/2, 174, και χρονολογική παρατήρηση, Του ίδιου, 1984, 29. Βλ. μεγάλη όμοιότητα με ΣΑΜΨΩΝ 1993, όστρ. 31, σχ. 80.

418. Όμοια έργασία σημειώνεται και στο πόδι 10-13.

419. Πρβ. μελανό έντριπτο με έγχάρακτη διακόσμηση τεθλασμένης JACOBSEN, 1973, 269, εικ. 6:2.

γνωστών θεμάτων ή τεχνικής, πλην του 12-182 που είναι χαραγμένο με την κοινή και με σταθερό χέρι. Στα 12-65 και 12-66 διακρίνονται τεθλασμένες σε κατακόρυφη διάταξη, χαραγμένες κατά ομάδες<sup>420</sup>, ενώ στο 12-67 οι πλευρές είναι βραχύτατες όπως και οι οριζόντιες του 10-14 της 10ης φάσεως<sup>421</sup>. Σε δύο άλλα μικρότατα, σειρές λοξών γραμμών αντίθετου φοράς με ασύνδετα άκρα σε οριζόντια (12-137) ή κατακόρυφη (12-29) διάταξη θυμίζουν ιχθυάκανθα. Δύο ακόμα δσπρακα στομίων φέρουν κάτω από την οριζόντια εγχάραξη άπλουστατα λιτά κοσμήματα. Στο 12-68, από άγγειο παρόμοιο του 12-26, διακρίνεται μία μόνο γωνία ως τμήμα τεθλασμένης ή ρόμβου και στο 12-179 ρόμβος που φαίνεται να περιβάλλεται από λοξές ασύνδετες εγχαραξίες παράλληλες προς τις πλευρές του. Από τον ασύμμετρο λαιμό μικρότατου άγγείου 12-90 έχει παραλειφθεί ή οριζόντια εγχάραξη του χείλους και ή περιορισμένη επιφάνειά του διακοσμείται με διπλή τεθλασμένη, χαραγμένη κατά ή λεπτή τεχνική. Όμοιο πάχος έχουν οι γραμμές στο 12-181, που δείχνει όμως να είχε άλλη μία ομάδα χαμηλότερα. Πολύ κατώτερη ποιότητα έργασίας παρατηρείται στις λεπτές επίσης τεθλασμένες του 12-91 και κοινή τεχνική στο 12-92. Το μικρό τμήμα στομίου 12-63 δέν σώζει παρά τις απολήξεις τριών εγχαραξιών, μέσα στις όποιες διατηρείται το λευκό γέμισμα. Λίγα ακόμα διατηρούν μικρό, δυσδιάγνωστο τμήμα του θέματος ή άπλές γραμμές (12-60, 12-64, 12-138, 12-161, 12-162).

Τρεις δακτυλιόσχημες βάσεις φέρουν εγχάρακτη διακόσμηση που φαίνεται να αντιγράφει θέματα των παλαιότερων 9-37: εικ. 45, σχ. 44 και 11-89: εικ. 56. Στη 12-163 μικρός ρόμβος πλαισιώνεται από χιαστί διασταυρούμενες γραμμές, των όποιων ή μία αναλύεται, λόγω κακοτεχνίας, σε τρία παράλληλα επιφανειακά χαράγματα. Στη 12-136 οι παράπλευρες ομάδες γωνιών πιθανόν να σχημάτιζαν όμόκεντρους ρόμβους και στη 12-180 σώζονται ελάχιστα, άπροσδιορίστου μορφής, ίχνη.

Τέλος, το 12-94 αποτελεί το δεύτερο δείγμα της σπάνιας λοξής τεχνικής, με βραχείες ασύνδετες γραμμές που αποδίδουν μορφή όμόκεντρων ρόμβων.

## Σχήματα

Η μορφή των άγγείων παραμένει ουσιαστικά άμετάβλητη με όλα τα σχήματα της 11ης φάσεως στις ίδιες αναλογίες. Κυριαρχούν οι σκύφοι (σχ. 59) σε χονδρά (12-39: εικ. 58, σχ. 71, 12-95: εικ. 60) και λεπτά δσπρακα (12-4: εικ. 58, 12-48, 12-98, εικ. Η), μερικοί με άμυγδαλωτό επίθημα (12-40: εικ. 58, 12-104) και συχνά λεπτότεχνοι με χείλος ταινιωτό (12-100, 12-148). Το περίγραμμα του στομίου γίνεται κυρίως κωνικό με μεγάλη ή μικρή κλίση. Διαφορετικό ήταν ασφαλώς το 12-143: εικ. 61, σχ. 72, άπίόσχημο μεγάλης διαμέτρου, με κοίλη καμπύλη, που δηλώνει σιγμοειδές περίγραμμα σώματος. Το ίδιο στόμιο ύπάρχει σε μελανό της Πελοποννήσου, που διακοσμείται όπως ακριβώς και το 12-143 με ή χαρακτηριστική τεχνική των πτυχωτών<sup>422</sup>.

Μικρή κάμψη περι το στόμιο σχηματίζουν γενικά σκύφοι που διαφέρουν στο άνοιγμα του στομίου και στο βάθος (σχ. 59). Τα λεπτά δσπρακα μεγάλης διαμέτρου (12-1: εικ. 58: σχ. 71, 12-2, 12-36: εικ. 58, 12-72 κλπ.), με τοίχωμα που παρέχει χαμηλά κάποια ένδειξη κάμ-

420. Βλ. και THEOCHARIS, 1956, 16 εικ. 24.

421. Όμοιες γνωρίζουμε από λαβές των λεγομένων scoops, LAMBERT, 1981, πίν. XXVII και XXVIII. Πρβ. HOOD, 1981/2, εικ. 111:13.

422. PHELPS, 1975, 206, εικ. 29:1, 4. Βλ. και ΣΑΜΨΩΝ 1981, εικ. 53:296-305. Ίσως όμοιο και το 12-41.

ψεως, πρέπει να υποθέσουμε ότι ανήκαν σε σκεύη μετρίου βάθους και τα παχύτερα (12-76, 12-102, 12-103) σε βαθύτερα. Κυλινδρικό στόμιο με κατακόρυφα τοιχώματα (σχ. 60), έχουν πολύ λίγα (12-3, 12-11, 12-16) και δεν αποκλείεται μερικά τουλάχιστον από τα λεπτά (12-42, 12-73) να ήταν ρηχοί γωνιώδεις σκύφοι, όμοιοι με τους παλαιότερους 9-139: σχ. 46, 11-19 και 11-95: σχ. 53.

Η επανάληψη των σχημάτων της 11ης φάσεως σημειώνεται επίσης στις μικρές λεπτές λεκάνες με κωνικά τοιχώματα (σχ. 60) σαν καλυκόσχημες (12-105, 12-151, 12-154, 12-166) και στις μεγάλες με μικρή κάμψη προς τα έξω (12-153). Στις 12-101: εικ. 60, σχ. 71, 12-145: εικ. 61 ειδικότερα προβάλλει στο χείλος ή πλαστική ή έντυπη διακόσμηση άπλούστατης τεχνικής, ανάλογη με πρόσφατα δείγματα (10-78: εικ. 48, σχ. 50, 11-96: εικ. 53, σχ. 54) και σκεύη του νησιωτικού χώρου<sup>423</sup>. Άνοικτη και βαθειά φιάλη έντοπιζεται μόνο στο όστρακο 12-34 με κοιλότητα για πρόσφυμα κάτω από το χείλος, και πιό κλειστή ή 12-38. Τα δύο γωνιώδη στόμια 12-6 και 12-112: σχ. 71 αποδίδουν σπάνια για τον οικισμό μορφή του κλειστού καμπύλου ή γωνιώδους σκύφου (σχ. 60), όμοιου με το έγχάρακτο 11-92: εικ. 56, σχ. 52, πού υπάρχει άρκετά ένωρις στην Πελοπόννησο<sup>424</sup>. Η γωνιώδης κάμψη γάστρας 12-175: σχ. 60, ανήκε σε βαθύ σκύφο επίσης<sup>425</sup>, αλλά η λεπτότεχνη ποιότητα της κεραμεικής του αποχωρίζει το σκευός από τα κοινής χρήσεως δύο προηγούμενα (12-6, 12-112), κατασκευασμένα με άμωδη πηλό.

Με ιδιαίτερη προσοχή σημειώνονται οι πολύ ρηχοί άνοικτοί σκύφοι (σχ. 61), γιατί έχουν πολλές όμοιότητες με κατηγορίες άλλων περιοχών. Ο φαίος με ταινιωτό χείλος και παχυνόμενο τοίχωμα προς τη γωνιώδη κάμψη 12-43: εικ. 58, σχ. 72, όμοιος με τον 11-20: εικ. Η, παραβάλλεται εύκολα με τη φαίη κατηγορία της Πελοποννήσου και τα μελανωπά 12-5, 12-37: σχ. 72 με τις αντίστοιχες μελανές<sup>426</sup>. Με καμπύλα περιγράμματα της ίδιας περιοχής και της Στερεάς<sup>427</sup> παραβάλλονται επίσης τόσο το άνοικτό 12-20: εικ. 61, σχ. 72, όσο και το καμπτόμενο προς τα μέσα 12-165: σχ. 72. Τέλος το τμήμα άγγείου 12-144: σχ. 61, με τη χαρακτηριστική έξόγκωση στο κάτω μέρος αποδίδει μορφή γνωστή από τους εύρεις σκύφους της Έλάτειας<sup>428</sup>. Στην περίπτωση όμως αυτών, μεγαλύτερη βαρύτητα έχει ο τύπος της έντριπτης πτυχωτής διακοσμήσεως.

Στη 12η φάση διατηρούνται επίσης όλα τα τυπολογικά χαρακτηριστικά της προηγούμενης (σχ. 59, 60). Τα χείλη άπολήγουν καμπύλα (π.χ. 12-1, 12-76), επίπεδα (12-2, 12-39, 12-151) ή κομμένα έξωτερικά λοξά (12-95: εικ. 60) και, σπάνια στα καστανόμαυρα, διογκωμένα έσωτερικά (12-102). Πιό χαρακτηριστικό είναι το ταινιωτό, πού χωρίζεται από το τοίχωμα με έγχάραξη (12-100, 12-148) ή τονίζεται περισσότερο (12-36: εικ. 58), όπως σε όρισμένα παλαιότερα δείγματα. Το προέχον δεν είναι πολύ συνηθισμένο (12-3, 12-41), αν και άπαντάται συχνά στην Πελοπόννησο και στη Στερεά, ιδίως σε μονόχρωμα μελανά ή φαιά και λιγώτερο στα άμαυρόχρωμα, αλλά πάντα σε σχήματα πιό ρηχά, με τοιχώματα καμπύλα ή έντονα πιε-

423. Πρβ. 12-145 με EVANS-RENFREW, 1968, εικ. 41:6 και 42.5 όπως και το 12-101 με κύκλους ή δίσκους έ. ά., εικ. 42:1, 2, 12. Για τη συμπλήρωση του περιγράμματος στά σχ. 71-73 έχουν προτιμηθεί όστρακα της φάσεως 12 επειδή διατηρούνται καλύτερα.

424. PHELPS, 1975, εικ. 18.

425. Έ. ά., εικ. 32:28.

426. WEINBERG, 1937, 503, κέ., ιδίως εικ. 24a. PHELPS, 1975, εικ. 26:8. Όμοιο με το 12-37 τα έγχάρακτα 12-26 και 12-68: σχ. 57 και με το 12-43 το έγχάρακτο 12-138: σχ. 58.

427. Έ. ά., εικ. 31:9, 27:8. WEINBERG, 1962, εικ. 11:2. KUNZE, 1931, 12, εικ. 7.

428. WEINBERG, 1962, εικ. 10:2, 3, 6, 9.

σμένα<sup>429</sup>. Ο ίδιος σχηματισμός παρατηρείται επίσης σε χείλη λαιμών (12-17, 12-18: εικ. 58) που θυμίζουν μερικά παλαιότερα τοπικά εύρηματα (8-12: εικ. 36, 9-71)<sup>430</sup>.

Το πιεσμένο σφαιρικό πιθόσχημο 12-15: εικ. 59, σχ. 62, 73, είναι κατασκευασμένο με επιμέλεια και μεγαλύτερο από το παρόμοιο 11-15. Κοινό χαρακτηριστικό τους αποτελεί η μεγάλη διάμετρος κοιλίας, μεγαλύτερη του ύψους, ενώ το στιλπνό αλείφωμα θυμίζει τη λειασμένη επιφάνεια των έρυθρων της Αγοράς<sup>431</sup>. Τα επιθήματα, δύο άσφαλως, εξαφανίζονται από τον όγκο του άγγείου και γι' αυτό δεν μπορεί να θεωρηθούν διακοσμητικά, αλλά λειτουργικά που εξυπηρετούσαν το άσφαλέστερο κράτημα του σκεύους κατά τη μεταφορά.

Νέος τρόπος δοκιμάζεται και πάλι για την ένωση λαιμού και ώμου (σχ. 61). Αντί της εξωτερικής έγκοπής περί τη ρίζα, όπου είσχωροῦσε η ένιαία επικάλυψη λαιμού και ώμου, τώρα ο κύλινδρος του λαιμού σχηματίζει έσωτερικά στη ρίζα λοξή απόληξη και η επικάλυψη γίνεται ένιαία, από του χείλους μέχρι του ώμου (12-22, 12-109: σχ. 73). Όμως, με τον τρόπο αυτόν φαίνεται ότι και πάλι δεν ήταν εξασφαλισμένη απόλυτη στερεότητα, γι' αυτό ενισχύεται έσωτερικά η ρίζα με πρόσθετο δακτύλιο πηλού που, σε όρισμένα, εξέχει έντονα, κατά τρόπο χονδροειδή<sup>432</sup>, όπως στον τραχύ 12-157: εικ. 60, στον άμμώδη 12-111: εικ. 60, αλλά και στον κοινό 12-47: σχ. 61. Επιμελής εργασία διακρίνεται στο 12-51, με δακτύλιο απόλυτα ένσωματωμένο στην ένωση, που σχηματίζει όρθη γωνία στο έσωτερικό τοίχωμα. Πολύ λεπτός, χονοειδής, χωρίς καμία ένιςχυση ή επικάλυψη είναι μόνο ο 12-74, από φαιό συμπαγή πηλό και καστανόφαιες επιφάνειες, δηλ. από άγγείο λεπτότεχο. Έντονη καμπύλη κάμψη σχηματίζει και ο 12-50: εικ. 58, σχ. 73, αλλά η ποιότητα του τραχέος άμμώδους πηλού είναι χαμηλή και η κατασκευή του άτεχνη. Στερεή ένωση παλαιού καθιερωμένου τύπου έχει ο λαιμός μεγάλου άγγείου 12-79, στρεβλός και ασύμμετρος, που θυμίζει άμέσως τους πολύ άνοικτους χονοειδείς 8-12: σχ. 42, και 8-71, ενώ ο 12-107, κυλινδρικός παλαιού τύπου και αυτός, παρουσιάζει το λεπτό τριγωνικό περίγραμμα. Τέλος, συμπληρωματικά αναφέρεται ότι οι λαιμοί δεν σώζουν κανένα σημείο προσκολλησεως ταινιωτής λαβής, αλλά άπλως, όπως συνάγεται και από το τμήμα 12-110: εικ. 60, επάνω στους ώμους τοποθετούνται κάθετες τοξωτές αποφύσεις.

Οι βάσεις (σχ. 63) παραμένουν δακτυλιόσχημες, αλλά υπάρχουν και ελάχιστες επίπεδες ή ύψηλές, τύπου καρποδοχείου. Οι δακτυλιόσχημες είναι κατά το πλείστον κωνικές (0.02-0.035), συχνά με ασύμμετρη τριγωνική ένιςχυση. Η προσθήκη αυτή μεταβάλλει αντίστοιχα το περίγραμμα της βάσεως, που μπορεί να ποικίλλει στην έσωτερική πλευρά από εϋθύ (12-83), όπως είναι συνήθως γνωστό, μέχρι κυρτό (12-9, 12-84). Μεγάλες πορτοκαλόχρωμες είναι οι 12-9 και 12-80. Η 12-115 φέρει άποτυπώματα νυχιού έξωτερικά και το σπασμένο τμήμα της μεταβλήθηκε σε αντίκειμενο κοίλο ριπιδωτό<sup>433</sup>. Τα χαράγματα είναι φανερό ότι έγιναν σε πλαστικό πηλό κατά την προσπάθεια του κεραμέα να κολλήσει το δακτύλιο στον πυθμένα του άγγείου και συνεπώς δεν πρέπει να έρμηνευθούν σαν σημεία τυπωμένα εκ των ύστερων για τη δεύτερη χρήση του όστράκου. Ως δείγματα για τις ασύμμετρες διαφόρων ποιότητων αναφέρονται η τραχεία φαιή 12-52, ή 12-169 με αλείφωμα στιλπνό καστανόμαυρο και η ιδιαίτερα στρεβλή μελανή 12-114. Λεπτή και κομψή συμμετρική είναι η 12-174. Όλες πάντως, όπως δείχνει το κωνικό έξωτερικό περίγραμμα, είναι προσκολλημένες λοξά στον πυθ-

429. Πρβ. γενικά έ. ά., εικ. 11:2, 3, ΣΑΜΨΩΝ, 1981, εικ. 38:72. PHELPS, 1975, εικ. 27, 31, 39 κλπ.

430. Πρβ. και έ. ά., εικ. 42:13.

431. IMMERWAHR, 1971, 4 κέ.

432. Πρβ. όμοιότητα με SCOTT, 1954, 387, εικ. 230.

433. ΠΑΝΤΕΛΙΔΟΥ ΓΚΟΦΑ, 1991α, εικ. 7.

μένα και απολήγουν σε πάτημα καμπύλο (12-9, 12-84) ή επίπεδο, σταθερό (12-52, 12-83, 12-169). Πολύ χαμηλές (0.01-0.02) υπάρχουν ελάχιστες, λοξά τοποθετημένες επίσης (12-10), εκτός από τη 12-152: εικ. 60 που είναι γενικά κακότεχνη. Κατασκευασμένη, όπως φαίνεται, ένιαβα, κατά τον τύπο του δεύτερου πυθμένα, φέρει από κάτω, στο κέντρο, πρόσθετο μικρό δίσκο ως επί πλέον ενίσχυση. Στόν τύπο του δεύτερου πυθμένα ανήκαν ασφαλώς και άλλες μεγαλύτερες, κακώς διατηρημένες (12-82).

Οί τρεις ύψηλές τύπου καρποδοχείου εικονίζουν τον εντόπιο τρόπο κατασκευής. Τόσο η λεπτότεχνη μελανή έντριπτη 12-167 όσο και οί όγκώδεις 12-172: εικ. 61, 12-173: εικ. 60, φέρουν ύψηλά περί τη ρίζα ανάλογη έσωτερική ενίσχυση<sup>434</sup>. Οί λίγες επίπεδες ανήκαν σε λεπτότεχνα άγγεϊα, μελανά ή καστανά (12-146: εικ. 61, σχ. 72), με περίγραμμα καλυκόσχημο<sup>435</sup>. Στο 12-168, με γάστρα πολύ άνοικτη, γίνεται στην άλλη πλευρά στενότερη χωρίς τούτο να σημαίνει όπωσδήποτε ότι τó άγγεϊο είναι άσύμμετρο. Έπίπεδη επίσης είναι ή παχύτατη 12-159, από βαρύ οίκιακό σκευός.

Οί τοξωτές άποφύσεις και οί λίγες ταινιωτές λαβές (σχ. 64) είναι κατασκευασμένες πάντα από πηλό άμμώδη. Οί τοξωτές τοποθετούνται κατακόρυφα (12-86) και τó κάτω τμήμα, με κέντρο τήν όπη, κατασκευάζεται μακρύτερο (12-85, 12-121)<sup>436</sup>. Όμοια σώζεται στόν όμο του πιθόσχημου 12-110: εικ. 60 και από αύτην κερδίζουμε τήν άκριβή θέση τών τοξωτών. Μικρότερα σχήματα κατασκευάζονται από πηλό κοινό. Έ σφαιρική ύπάρχει μόνο σε δύο-τρία δείγματα (12-87: εικ. 60, 12-149) και αύτην φαίνεται να μιμείται ή όρθογώνια 12-118 και ή μικρή άγκύλη 12-45: εικ. 58. Άγκύλη μεγάλη είναι μόνο ή 12-120.

Λίγο συχνότερα από πριν παρουσιάζονται τώρα οί ταινιωτές έλλειπτικής διατομής. Στίς 12-155: εικ. 60 και 12-171 φαίνεται ή ειδική διαμόρφωση τής ρίζας για καλύτερη προσκόλλησι, κοίλη στην πρώτη, κυρτή στην άλλη. Έ μελανή 12-170: εικ. 61 είναι λεπτότερη και είχε προσκολληθεί στό χείλος του άγγεϊού, θυμίζοντας άλλον μελανό γωνιώδη σκύφο από τήν Πελοπόννησο<sup>437</sup>. Τó όγκώδες γλωσσοειδές τμήμα 12-160: εικ. 61 μπορεί να θεωρηθεί επίσης λαβή σε τραχύ πιθόσχημο άγγεϊο και ίσως αντικαθιστά τις μεγάλες άγκύλες, κατασκευασμένες από τόν ίδιο πηλό. Για καλύτερη πρόσφυση ή ρίζα εισχωρεί σε όλο τó πάχος του τοιχώματος και φθάνει μέχρι τήν έσωτερική επιφάνεια, που φαίνεται άρκετά λεία. Έ στερεή σύνδεση καί, κυρίως, τó μη φθαρμένο καμπύλο άκρο του τεμαχίου φανερώνει ότι τó σημείο αυτό δέν δεχόταν τριβή καί, κατά συνέπεια, τó γλωσσοειδές τεμάχιο δέν άποτελοϋσε πόδι<sup>438</sup>. Τó αντικείμενο 12-124: εικ. 61, σχ. 64, σώζεται άκέραιο, όπως κατασκευάστηκε, χωρίς να είναι άποκολλημένο από άλλο σκευός. Τó ήμισφαιρικό σώμα του μπορεί να έρμηνευθεί ως πώμα στομίου και ή έγκοπή στην περιφέρεια συνέβαλλε στην καλύτερη προσαρμογή του επάνω στό χείλος που έπρόκειτο να καλύψει.

Έπιθήματα παρουσιάζονται σε διάφορα σχήματα και τοποθετούνται κατά προτίμηση κάτω από τó χείλος. Κυρίως είναι άμυγδαλωτά όριζόντια (12-76, 12-103) ή κατακόρυφα (12-46, 12-104, 12-105), βαρύτερα τής πεταλίδας και σπανιότερα σφαιρικά (12-40: εικ. 58). Στο 12-1: εικ. 58 τó έπιθήμα έχει άποπέσει, αλλά στη θέση του άπέμεινε κυκλική κηλίδα και βαθύ αποτύπωμα νυχιού για καλύτερη πρόσφυση. Νέο τύπο άποτελοϋν τά διπλά ήμισφαιρικά 12-

434. Οί δύο τραχείες έχουν μετατραπεί σε όγκώδεις δίσκους.

435. Πρβ. όστρακο 12-146 με PHELPS, 1975, εικ. 31:22.

436. Ός κάτω τμήμα λαμβάνεται τó προσκολλημένο στό παχύτερο τμήμα τής γάστρας.

437. PHELPS, 1975, εικ. 26:14.

438. Πρβ. σπασμένη λαβή 10-25. Βλ. και HOOD, 1981 2, 41, εικ. 23:129.



44: είκ. 58, 12-77: είκ. Η, τοποθετημένα και αυτά στην ίδια θέση κάτω από το χείλος<sup>439</sup>. Τα παλαιά δισκοειδή (12-122), και το διχαλωτό 12-24: είκ. 58, σχ. 64, σάν πιεσμένη στο τοίχωμα άγκυλή απόφυση, είναι μεμονωμένα. Αντίθετα, έχουν πιά καταργηθεί τα κάθε μορφής μικρά κυκλικά, φακοειδή, πεταλίδες, άπ' αυτά που κάλυπταν όλόκληρη επιφάνεια.

Με άπλά μέσα διακοσμεΐται καμμιά φορά το χείλος μεγάλων εύρύστομων άγγείων. Πρόσθετη πλαστική ταινία με συνεχείς ρομβοειδείς έγκοπές στην έξωτερική όψη του 12-39: είκ. 58, σχ. 59 μιμεΐται σχοινί<sup>440</sup>, και ή προεξέχουσα βαρεία ταινία του 12-101: είκ. 60 με τίς κατακόρυφες έγκοπές σχηματίζει παράπλευρα γλωσσοειδή επιθήματα. Διαδοχικές κοιλότητες στην απόληξη του χείλους 12-145: είκ. 61, άποδίδουν, χωρίς προσθήκη ύλικού, όψη πριονωτή<sup>441</sup> και άκόμα άπλούστερη μορφή δίνουν οί συνεχείς, βαθειές νυχιές στο χείλος του λαιμού 12-113: είκ. 60, σχ. 61.

439. Πρβ. συνεχή σειρά έ. ά., 271, είκ. 128:206. EVANS-RENFREW, 1968, είκ. 42:1-3, πίν. XXVII, α και άλλού.

440. Πρβ. IMMERWAHR, 1971, πίν. 10:139. EVANS-RENFREW, 1968, πίν. XXVIIIa, κάτω άριστερά.

441. Έ. ά., κυρίως είκ. 42:11.

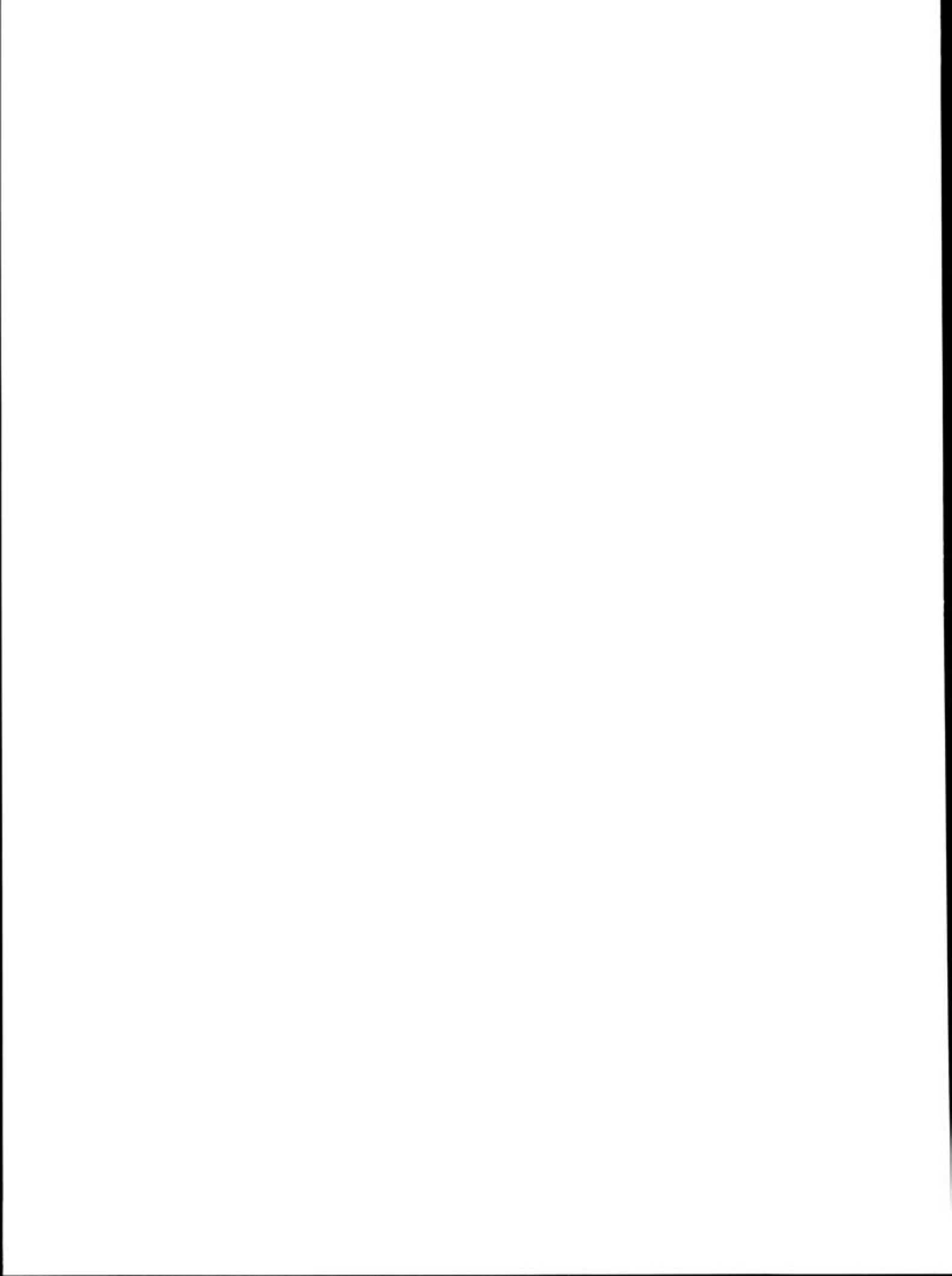

Β'

Η ΚΕΡΑΜΕΙΚΗ ΣΤΙΣ ΠΕΡΙΟΔΟΥΣ ΤΟΥ ΟΙΚΙΣΜΟΥ

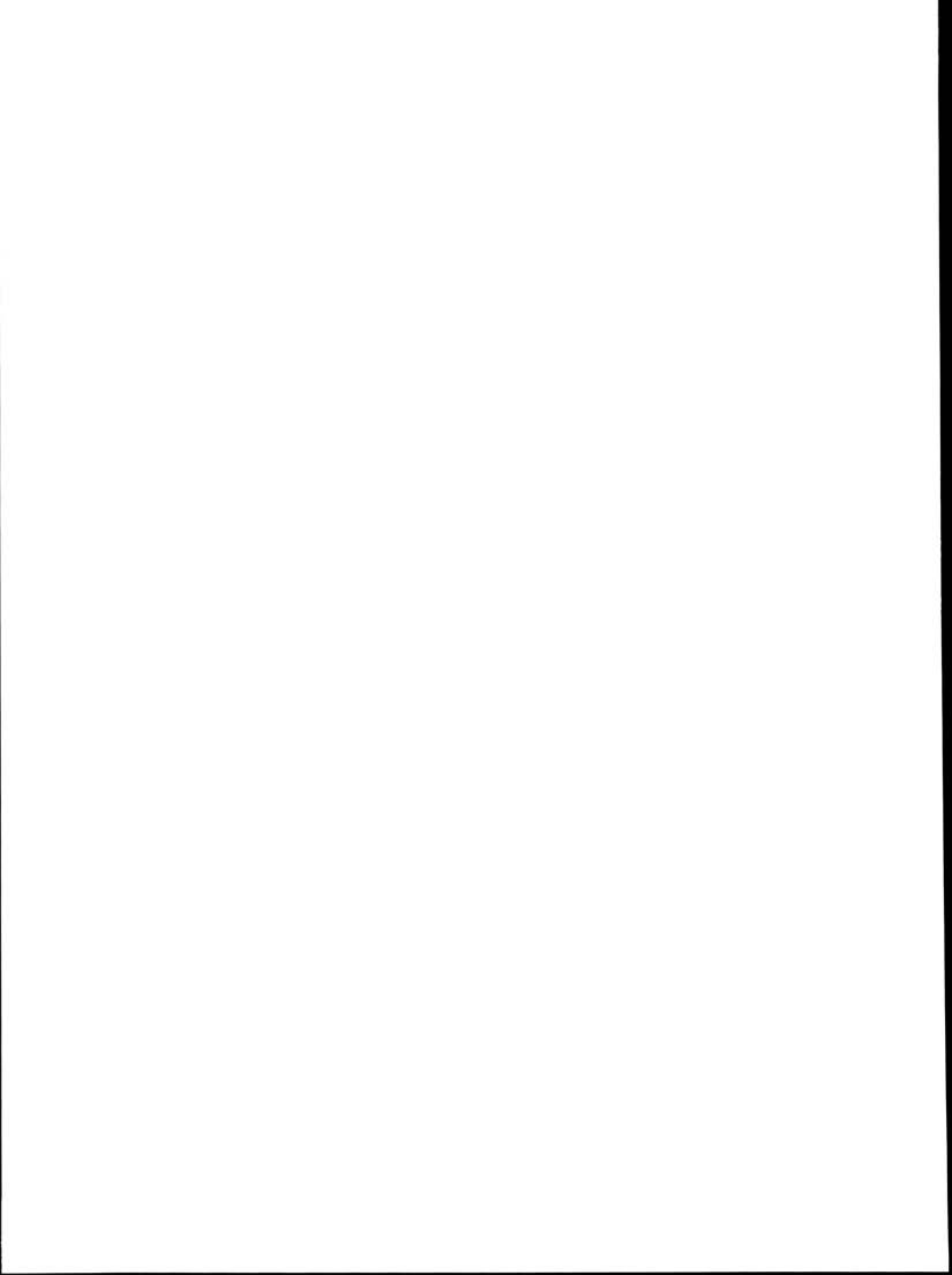

Ἡ στρωματογραφία τῆς Νέας Μάκρης, παρά τις μικρές ἀναμοχλεύσεις σέ ἀπολύτως συγκεκριμένα σημεῖα, εἶναι οὐσιαστικά ἀδιατάρακτη. Οἱ διαδοχικές φάσεις τοῦ οἰκισμοῦ, ἀπό τὴν πρώτη ἐποχὴ τῆς δημιουργίας του μέχρι τὴν ὀριστική ἐγκατάλειψή του, σχηματίζουν κλειστά ἐπάλλληλα στρώματα πού σφραγίζουν τὸ ἓνα τὸ ἄλλο σταθερά. Τὸ σύνολο τῆς κεραμεικῆς παρουσιάζει γενικά ἢ ἐπὶ μέρους χαρακτηριστικά, ἀπὸ τὰ ὅποια προκύπτει καὶ διαμορφώνεται ἡ τοπικὴ τυπολογία. Ἡ ἐπίσημανση, ἢ παρουσίαση καὶ ὁ σχολιασμός τοῦ πλῆθους τῶν εἰδικῶν στοιχείων κατὰ φάσεις καὶ περιόδους περιέχει κατ' ἀρχὴν περιορισμένη τοπικὴ ἀξία. Συχνά ὅμως χρησιμεύει ἐπὶ πλέον σὲ χρονικούς συσχετισμούς καὶ συμβάλλει στὴ διαπίστωση σχέσεων μεταξύ τῶν κατοίκων τοῦ οἰκισμοῦ καὶ τοῦ εὐρύτερου γενικά περιβάλλοντος.

Ἀπὸ τὴ λεπτομερῆ ἐξέταση τοῦ ὑλικοῦ προκύπτει ὅτι κατὰ τὴ μακρὰ χρῆση τοῦ οἰκισμοῦ, ἡ κεραμεικὴ ὑφίσταται ποιοτικές καὶ μορφολογικές μεταβολές. Στοιχεῖα καὶ χαρακτηριστικά διαφοροποιοῦνται βαθμιαῖα καὶ κατὰ φάσεις, ἐνῶ παράλληλα ὀρισμένες κατηγορίες παραμένουν σταθερές, περίπου ἀμετάβλητες, ὡς κορμός τῆς ἐντόπιας κεραμεικῆς. Κατὰ διαστήματα παρουσιάζονται συγχρόνως πολλὰ νέα στοιχεῖα, προηγουμένως ἄγνωστα, ἢ ἄλλα μεμονωμένα καὶ ἐλάχιστα γνωστά, πού ἀναπτύσσονται καὶ ἐπιβάλλονται παραγκωνίζοντας τις παλαιῆς παραδοσιακές μορφές. Προφανεῖς μεταβολές ἐπέρχονται κατὰ τὴν 3η καὶ 9η φάση, μὲ νέα καὶ οὐσιώδη στοιχεῖα, πού εἰσχωροῦν, ἐδραιώνονται καὶ κυριαρχοῦν ἐπὶ μακρὸ χρονικὸ διάστημα μέσα στὸ χῶρο. Ἡ σύγχρονη καὶ ὁμαδικὴ παρουσία τους μὲ παράλληλη ἐξασθένιση ἢ ἐξαφάνιση παλαιότερων μορφῶν, σημειώνει τὴν ἀρχὴ νέων περιόδων καὶ ὀριοθετεῖ τὰ πλαίσια συγκεκριμένων ἐποχῶν.

## ΠΡΩΤΗ ΠΕΡΙΟΔΟΣ

Ἡ πρώτη περίοδος περιλαμβάνει τις φάσεις 1 καὶ 2, καὶ ἐρευνηθήκε σὲ ιδιαίτερα περιορισμένο χῶρο, πού ἀπέδωσε ἀνάλογα μικρὴ ποσότητα ὑλικοῦ. Τεχνικοὶ λόγοι δὲν ἐπέτρεψαν νὰ προχωρήσει ἢ ἀνασκαφῆ<sup>442</sup> σὲ λεπτομερῆ διαχωρισμὸ τῶν στρωμάτων τῆς 1ης φάσεως, διαπιστώθηκε ὅμως ὅτι ἡ παρουσία τῆς κεραμεικῆς ἦταν σὲ ὅλο τὸ πάχος τῆς ἐπιχώσεως συνεχῆς καὶ ἔφθανε μέχρι τῆς ἐπιφανείας τοῦ στερεοῦ ἐδάφους.

Ἡ ποιότητα τῆς κεραμεικῆς εἶναι ἐξ ἀρχῆς ἱκανοποιητικὴ καὶ δηλώνει ἐπαρκῆ γνώση τῶν μεθόδων τεχνικῆς. Ἀτελεῖς μορφές, ἰδιότυπα ἢ ἄτυπα σχήματα, πού θὰ μπορούσαν νὰ ἐκκληφθοῦν ὡς πειραματικὰ ἔργα, δὲν ὑπάρχουν. Μερικά, ἐλάχιστα, ἀτελῶς ὀπτημένα ὄστρακα βρέθηκαν σὲ προχωρημένες φάσεις καὶ συνεπῶς εἶναι τυχαῖα (2-10: εἰκ. 3, 5-116: εἰκ. 26,

442. ΠΑΝΤΕΛΙΔΟΥ ΓΚΟΦΑ, 1991, 11. Ἄτυχῶς, σοβαρὲς δυσκολίες τῆς ἐποχῆς ἐκείνης κατέστησαν ἀδύνατη τὴ χρονολόγηση δειγμάτων ἀπὸ τὰ στρώματα μὲ τὴ μέθοδο τοῦ Ραδιοάνθρακα 14.

6-124). Σχετικά προηγμένη τεχνική και έμπειρική εφαρμογή τών κανόνων όπτησεως φανερώνει τó χρώμα τού πυρήνα (core)<sup>443</sup> πού διατηρείται τó ίδιο όπως στην έπιφάνεια, ένθ σέ άλλες περιοχές γίνεται συνήθως φαίο<sup>444</sup>. Επίσης ή διαμόρφωση τής έπιφανείας μέ τήν έντριπτη τεχνική (burnishing), ή κάλυψη τής, έστω και σπάνια, μέ πρόσθετο κιτρινωπό αλείφωμα (1-29: εικ. 2, 2-18: εικ. 3) και κυρίως ή όργανωμένη χρωματική διαβάθμιση στά ιριδίζοντα (1-4: εικ. Α), κύριο χαρακτηριστικό τής Νέας Μάκρης, ένισχύουν τήν έντύπωση εφαρμογής δοκιμασμένων μεθόδων.

Παράλληλα, μέσα στις ίδιες άκριβώς κατηγορίες διατηρούνται στοιχειά άτελουδς τεχνικής. Τό άκαθόριστο χρώμα στά καστανά κοινά, τά εύθριπτα τοιχώματα στά καστανόμαυρα και ή άποβάφουσα ύγρη έπιφάνεια στά μελανά και λεπτότεχνα, έπισημαίνουν τήν περιορισμένη έμπειρία στις συνθήκες όπτησεως. Ό λασπώδης πηλός άπαλλαγμένος από όποια-δήποτε πρόσμειξη, φανερώνει τήν πρόθεση τών κεραμέων νά επιτύχουν ύψηλή ποιότητα και κυρίως λείες έπιφάνειες και έπιμελημένη έξωτερική εμφάνιση, πού τελικά όμως άποβαίνει εις βάρος τής άνθεκτικότητας τού σκεύους<sup>445</sup>.

Άπό τις παρατηρήσεις αυτές προκύπτει ότι ή κεραμεική τής Νέας Μάκρης δέν άρχισε νά προβάλλει βαθμιαία και νά διαμορφώνεται επί τόπου στόν οικισμό. Οί έντόπιοι κεραμείς όταν έπεχείρησαν τήν κατασκευή άγγείων, κατείχαν ήδη τις βασικές τεχνικές γνώσεις και άκολούθησαν τις ίδιες μεθόδους πού έφηρμοζαν τήν έποχή εκείνη σέ όλες περίπου τις κατοικημένες περιοχές τού Έλλαδικού χώρου<sup>446</sup>.

Κατασκευαστικά και μορφολογικά ή κεραμεική έντάσσεται σέ ομάδες, πού άπαρτίζουν τις επί μέρους κατηγορίες και διαμορφώνουν σαφή τυπολογικά χαρακτηριστικά. Πορώδη αλλά άνθεκτικά γενικά τοιχώματα (1-16: εικ. 1), άκαθόριστα καστανό χρώμα (2-34 και 2-81: εικ. Α), καμπύλο περίγραμμα, χείλη λεπτονόμενα, καμπύλα ή επίπεδα, άπλη στήριξη χωρίς διαμορφωμένες βάσεις, έλάχιστες τοξωτές άποφύσεις (σχ. 1, 2, 65), είναι τά γενικά στοιχειά τών άγγείων πού προορίζονται για καθημερινή χρήση και άκολουθοϋν τούς κανόνες τής «Νεολιθικής Κοινής»<sup>447</sup>. Πέραν αυτών, ύπάρχουν ιδιοτυπίες ή χαρακτηριστικές λεπτομέρειες πού διαμορφώνουν τόν τοπικό χαρακτήρα τής παραγωγής.

Άρχικά σέ όλα τά σκεύη ή έσωτερική έπιφάνεια γίνεται άπόλυτα λεία και ή τάση αυτή εφαρμόζεται, έν μέρος, ακόμα και στά κλειστά<sup>448</sup>. Κατά τήν έπόμενη φάση ή λεία διαμόρφωση περιορίζεται στά λεπτότεχνα και ιδιαίτερα στά μελανά. Στην κοινή κεραμεική ή έσωτερική έπιφάνεια είναι άπλως όμαλή, χωρίς νά γίνεται λεία, ένθ τά παχύτερα τοιχώματα μπορεί νά είναι στη μία ή και στις δύο όψεις, ραβδωτά<sup>449</sup>.

Ίδιαίτερο τοπικό διαγνωστικό στοιχείο, πού έπικρατεί κυρίως στη φάση 2, είναι τó λιπώδες αλείφωμα, όταν και όπου ύπάρχει στην κοινή κεραμεική (2-31: εικ. 4, 2-63: εικ. 6). Παρασκευάζεται από τήν ίδια άργιλο πού σχηματίζει τó λασπώδη πηλό και είναι άνοικτό-

443. SHEPARD, 1954, 21 και 106.

444. Βλ. γενικά WEINBERG, 1970, 583 και ειδικότερα JACOBSEN, 1969, 362. WEINBERG, 1962, 168. PHELPS, 1975, 72. MILOJČIĆ, 1971, 49.

445. Για τή χρησιμότητα προσμειξεων, SHEPARD, 1954, 25.

446. Πρβ. JACOBSEN, 1973, 259.

447. WEINBERG, 1970, 583-584.

448. Έξ ίσου λεία έπιφάνεια παρατήρησα μόνο στά gritless τού Φράγγθι.

449. JACOBSEN, 1969, 362-363. Τού ίδιου, 1973, 264, σημειώνεται ή τεχνική raring στο Φράγγθι κατά τήν άρχή τής Μέσης Νεολιθικής ως στοιχείο μεταβατικής έποχής πού άντικαθιστά τήν έντριπτη.

χρωμο. Μὲ τὸ ἴδιο ὕλικο περίπου σχηματίζονται στὴν Πελοπόννησο καὶ στὴ Θεσσαλία ὀλόκληρα ἀγγεῖα, ἀλλὰ ἡ ἐπιλογή του εἰδικά καὶ μόνο γιὰ ἀλείφωμα ἀποτελεῖ ἰδιοτυπία τοῦ οἰκισμού. Ἐπὶ τὴ Χαιρώνεια ἐπίσης εἶναι γνωστά τὰ ἐκκεντρα λευκωπά, κιτρινωπά στὴν πραγματικότητα, πού φαίνεται νὰ μιμήθηκαν τὸ φυσικὸ κιτρινωπὸ χρῶμα τοῦ λασπώδους ἀλειφώματος τῆς Νέας Μάκρης. Ἐάν πράγματι ὑπάρχει σχέση ἀντιγράφου καὶ πρωτοτύπου, ἡ σειρά αὐτὴ πρέπει νὰ εἶναι ὀρθή, διότι τὸ ἀλείφωμα τῆς Χαιρώνειας εἶναι ὕλικο πρόσθετο, διαφορετικὸ ἀπὸ τὸν πηλό, καὶ κακῆς ποιότητος, ἐνῶ στὴ Νέα Μάκρη εἶναι παράγωγο τοῦ τοπικοῦ ὕλικου. Ἄλλος πηλός, ὁ πλούσιος σὲ μαρμαρυγία, χρησιμοποιεῖται εὐρύτητα κατὰ τὴ δευτέρη φάση στὰ καστανὰ καὶ μελανὰ, σχηματίζοντας ἔντονα διακοσμητικὴ λαμπυρίζουσα ἐπιφάνεια, ὄχι μόνο στὰ λεπτότεχνα ἀλλὰ καὶ στὰ κοινὰ (2-23: εἰκ. 5, 2-103: εἰκ. Α).

Τὰ πρῶτα γραπτὰ παρουσιάζονται στὸ κατώτατο στρώμα τῆς φάσεως 2, σὲ δύο διαφορετικοὺς ἀλλ' ἀπόλυτα σύγχρονους τύπους. Ἡ ἀνεύρεσή τους μέσα στοὺς παράπλευρους λάκκους 2-A καὶ 2-B ἐπιβεβαιώνει τὴν ταυτόχρονη χρῆση τῶν πρῶτων γραπτῶν δειγμάτων. Ἡ λεπτομέρεια αὐτὴ προστίθεται, διότι ὁ πρῶτος, σαφῶς ἐντόπιος τύπος (2-43: εἰκ. 4 καὶ Α, σχ. 76), ἔχει καστανὴ βαφὴ πού γράφεται ἀπ' εὐθείας στὴν ἐπιφάνεια τοῦ ἀγγείου, ἐνῶ στὸ δεύτερο (2-17: εἰκ. 3 καὶ Α), ἀπὸ ἀγγεῖο πιθανῶς εἰσηγμένο, ἡ παχειὰ ἐρυθρὴ βαφὴ γράφεται ἐπάνω σὲ ἰδιαίτερο, κιτρινωπὸ ἀλείφωμα.

Τὰ μεγάλα συμπαγῆ τρίγωνα κρεμάμενα ἀπὸ τὸ χεῖλος τοῦ 2-43, ἀποτελοῦν θέμα γνωστὸ στὴν Πελοπόννησο (Ἀκράτα, Νεμέα) καὶ ἀνήκει σὲ πρῶτη φάση<sup>450</sup>. Παρόμοια κοσμοῦν τμῆμα πρὸχου (:) ἀπὸ τὸ Φράγγθι, πού ἔχει, ἰδιότυπο γιὰ τὴν περιοχὴ, ὄσειδῆς στόμιο<sup>451</sup>. Τὰ τρίγωνα ὅμως τοῦ 2-43 εἶναι γραμμένα στὶς δύο ὀψεις, ἐσωτερικὰ καὶ ἐξωτερικὰ, ὅπως ἀκριβῶς ἀλλὰ μικρότερα στὴ Φθιώτιδα, κατὰ συνήθεια τελείως ἄγνωστη στὴν Πελοπόννησο<sup>452</sup>. Τόσο μεγάλα ὑπάρχουν μόνο στὰ πρῶτα γραπτὰ τῆς Θεσσαλίας<sup>453</sup>. Τὸ κιτρινωπὸ ἀλείφωμα τοῦ δευτέρου τύπου ἐμφανίζεται ἀργότερα στὴν Πελοπόννησο, χωρὶς ποτὲ νὰ γίνετα πολὺ κοινὸ, ἐνῶ ἀντίθετα στὴν Ἐλάτεια διαμορφώνει τὸ βάθος τῆς δευτέρας κατηγορίας γραπτῶν<sup>454</sup>. Σὲ ἄλλες μελέτες ἔχει παρατηρηθεῖ ὅτι τὸ κίτρινο ἀλείφωμα, ὡς βάθος γραπτῆς διακοσμῆσεως, ἐμφανίζεται ἐνωρίτερα στὴν Πελοπόννησο ἀπὸ ὅ,τι στὴ Στερεά. Τώρα προστίθεται ὅτι στὴ Νέα Μάκρη οἱ δύο τύποι παρουσιάζονται συγχρόνως<sup>455</sup> κατὰ τὴν ἀρχὴ τῆς φάσεως 2, ἀλλὰ σὲ ποσότητα ἐξαιρετικὰ μικρῆ.

Κατὰ τὶς πρῶτες φάσεις τὰ κοινὰ καὶ τὰ λεπτότεχνα ἀγγεῖα ἔχουν περὶ τὸ στόμιο περίγραμμα ἐλαφρὰ κυρτὸ πού ἀποδίδει γενικὰ τὴ μορφή τοῦ ἡμισφαιρικοῦ σκύφου, καὶ μπορεῖ νὰ φθάσει μέχρι ἀνοικτὸ κωνικὸ (σχ. 1, 3, 15, 65). Στόμια κλειστά πού νὰ δηλώνουν βαθεῖς κυλινδρικοὺς σκύφους οὐσιαστικὰ σπανίζουν κατὰ τὴν πρῶτη φάση καὶ τὰ λίγα βαθεῖα ἀγγεῖα πού ὑπάρχουν στὴ δευτέρη σχηματίζουν μικρὴ κάμψη πρὸς τὰ μέσα (σχ. 4). Ὅμοιως, ἀγγεῖα μὲ λαιμὸ ὑπάρχουν ἐλάχιστα στὴ φάση 1, στὴ 2 περισσότερα (σχ. 2 καὶ 6), ἀλλὰ καὶ πάλι τὸ σχῆμα πού ἐπικρατεῖ εἶναι ὁ ἡμισφαιρικός σκύφος.

Τὰ ἑλλειπτικὰ στόμια εἶναι στὴν ἀρχὴ ἐξαιρετικὰ λίγα, ὅπως περίπου καὶ στὴν Πελοπόννησο<sup>456</sup>, ἐνῶ περισσότερο γνωστά μὲ συγκεκριμένο σχῆμα καὶ σὲ ὑπολογίσιμη ποσότητα εἶ-

450. PHELPS, 1975, 105.

451. JACOBSEN, 1973, 262, εἰκ. 2:15.

452. WEINBERG, 1962, 175. PHELPS, 1975, 108.

453. MILOJČIĆ, 1971, 62, πίν. III:14. ΘΕΟΧΑΡΗΣ, 1973, εἰκ. 29.

454. PHELPS, 1975, 104. WEINBERG, 1962, 176.

455. PHELPS, 1975, 107, 108. Ἀντίθετα, ὁ MILOJČIĆ, 1971, 137 σημειώνει τὴν ταυτόχρονη χρῆση γραπτῆς διακοσμῆσεως ἐπάνω σὲ λευκὸ βάθος καὶ ἀπ' εὐθείας στὴν ἐπιφάνεια τῶν ἀγγείων.

456. PHELPS, 1975, 89.

ναι τὰ λευκά της Χαιρώνειας<sup>457</sup>. Ἐμφανίζονται στὴ δεύτερη περίοδο τῆς Ἑλλάδας, μαζί με τὰ πρῶμα γραπτὰ καὶ πρὶν ἀπὸ τὸ τέλος τοῦ Πρωτοσέσκλου, ὅταν στὸ Ὀτζάκι κατασκευάστηκαν μερικές ὠοειδείς βάσεις<sup>458</sup>. Ἡ ποσότητα τῶν ἀγγείων τῆς Χαιρώνειας καὶ ἡ καλὴ διατήρησή τους δὲν πρέπει νὰ μᾶς παρασύρει σὲ ὑπερεκτίμηση τῆς ἀξίας καὶ ἐπιρροῆς των, γιατί παράλληλα πρέπει νὰ ληφθεῖ ὑπ' ὄψη ὅτι ἡ ὁμάδα αὐτὴ εἶχε σύντομη διάρκεια καὶ δὲν δημιούργησε τοπικὴ παράδοση. Σ' αὐτὰ χρειάζεται ἀκόμα νὰ προστεθοῦν τὰ ἀσύμμετρα τῆς Πελοποννήσου καὶ τὰ ἀσκοειδῆ τῆς Ν. Νικομήδειας<sup>459</sup>. Ἡ ἐξάπλωσή τους σὲ ὅλο τὸν Ἑλλαδικὸ χῶρο φανερώνει ὅτι κατὰ τὴν Ἀρχαιότερη Νεολιθικὴ, ἀπὸ τὰ ἀκράια ὄρια τῆς Θεσσαλίας μέχρι τὴν Πελοπόννησο, κατασκευάζονται μερικὰ ἀσύμμετρα ἀγγεῖα, πάντοτε λίγα, καὶ σὲ διάφορα σχήματα, ἀνοικτὰ ἢ κλειστὰ. Ἡ ποικιλία τῆς μορφῆς δὲν ὀδηγεῖ στὴ μίμηση ἑνὸς κοινοῦ προτύπου, οὔτε δηλώνει τὴν προτίμηση κάποιου συγκεκριμένου σχήματος. Τελικὰ ὁμως διαπιστώνεται ὅτι ἡ περιορισμένη χρῆση ἀσύμμετρων ἀγγείων ἀποτελεῖ γενικὸ χαρακτηριστικὸ καὶ μπορεῖ νὰ προστεθεῖ στὰ γνωστὰ στοιχεῖα τοῦ συνθέτου τῆ «Νεολιθικῆ Κοινῆ».

Ὅλιγα ἀκόμη χαρακτηριστικὰ παρατηροῦνται στὰ μέρη τῶν ἀγγείων. Στους λαιμούς, ὁ κύλινδρος κατασκευάζεται ἀρχικὰ κατὰ δύο τρόπους. Ἀτελέστερος εἶναι ὁ ἐνιαῖος μετὰ τὸ σῶμα, χωρὶς σύνδεση (1-18: εἰκ. 2, σχ. 2, 65), καὶ ὁ ἄλλος, περισσότερο προηγμένος, σχηματίζεται ἀπὸ ἰδιαίτερο τμήμα πηλοῦ. Ἴσοπαχῆς σὲ ὅλο τοῦ τὸ ὕψος, κόβεται λοξὰ στὴ ρίζα καὶ προσκολλᾶται στὸ στόμιο τοῦ σκεύους, χωρὶς νὰ προστεθεῖ ἰδιαίτερο συνδετικὸ τμήμα, ἐκτὸς ἴσως ἀπὸ λίγο ἀραιὸ πηλό (1-17: σχ. 2)<sup>460</sup>. Ἡ λεπτομέρεια αὐτὴ δὲν εἶναι ἐξωτερικὰ ἐμφανῆς, ἀλλὰ ἀποτελεῖ ἀρκετὰ ἀσφαλὲς χρονολογικὸ στοιχεῖο καὶ παρατηρεῖται συνήθως μετὰ τὴ σχεδίαση τοῦ περιγράμματος καὶ τὴν παραβολὴ τοῦ μετὰ τοὺς μεταγενέστερους τύπους.

Βάσεις διαμορφωμένες ἐμφανίζονται κατὰ τὴ 2η φάση. Στὰ καστανὰ κοινὰ οἱ πυθμένες ἰσοπεδώνονται. Ὑπάρχουν ὁμως καὶ λίγες βάσεις δακτυλιόσχημες, σχηματισμένες ἀπὸ ξεχωριστὸ δακτύλιο (2-83: σχ. 7), ὅπως καὶ στὴν Κεντρικὴ Ἑλλάδα<sup>461</sup>, ἐπικολλημένον ἐνίοτε κατὰ ἄτυπο τρόπο. Ἡ Πελοποννησιακὴ μορφή τῆς δακτυλιόσχημης, ποὺ προκύπτει μετὰ ἀπὸ κοίλανση τοῦ παχέος πυθμένου εἶναι τελείως ἄγνωστη στὸν οἰκισμό<sup>462</sup>. Δεύτερος τύπος περιορισμένος στὰ μελανὰ εἶναι ἡ ὑψηλὴ κωνικὴ βάση (2-12: σχ. 8, 2-97: εἰκ. 5, σχ. 8), κατὰ τὸ σχῆμα σὰν χαμηλὸ πόδι καρποδοχείου καὶ ἀποτελεῖ γιὰ τὸν οἰκισμό διαγνωστικὸ στοιχεῖο τῆς περιόδου. Ὁ τύπος αὐτὸς ἔχει πολλὰ παραλλαγές στὴ Θεσσαλία, ἐνῶ στὴν Πελοπόννησο εἶναι γνωστὸς ἀπὸ τὴν πρώτη περίοδο μετὰ τρεῖς γραπτὰς βάσεις τῆς Νεμέας<sup>463</sup>.

Οἱ τοξωτὲς ἀποφύσεις προστίθενται ἤδη ἀπὸ τὴν πρώτη φάση σὲ κοινὰ καὶ λεπτότεχνα σκεύη (1-26, 1-27: εἰκ. 1, σχ. 2). Ἀντίθετα, ἡ χαρακτηριστικὴ «ὀκτώσχημη» ἀπόφυση τύπου 2-23: εἰκ. 5, σχ. 8, ποὺ ἀπαντᾶται μόνον βορείως τῆς Πελοποννήσου (στὴν Ἀττικὴ, Ὀρχομενὸ, Ἄργισσα) περιορίζεται στὰ μελανὰ τῆς 2ης φάσεως<sup>464</sup>. Τέλος, στὰ λεπτότεχνα, ἰριδί-

457. ΣΩΤΗΡΙΑΔΗΣ, 1908, 85-86. WEINBERG, 1962, 172-173, πίν. 55b. Στὸ Μουσεῖο Χαιρώνειας εἶδα ἀρκετὰ ὄστρακα στομίον.

458. MILOJČIĆ, 1971, 57, 145, πίν. 15:13-17.

459. RODDEN, 1964, 114, πίν. 4A.

460. Πρβ. SCOTT, 1954, 386.

461. KUNZE, 1931, 28, εἰκ. 21 καὶ 22.

462. Βλ. διάκριση καὶ σχόλια PHELPS, 1975, 95-97.

463. MILOJČIĆ, 1971, 51, πίν. 13:1-6. PHELPS, 1975, ἔ. ἀ.

464. Ὅμοιο σχῆμα παρατήρησα σὲ μελανὰ ὄστρακα τοῦ Πούσι Καλογέρι. Γιὰ τὴν ὀνομασία βλ. ἀνωτ. σημ. 87.



ζοντα, κηλιδωτά και μελανά, αναγνωρίζονται τα γνωστά μικρά κυκλικά επιθήματα, τόσο χαμηλά που συνήθως δεν είναι ευδιάκριτα (1-3: εικ. Α). Άλλες μορφές είναι σπάνιες, αλλά από τώρα αρχίζει η επικόλληση των πυκνών φακοειδών (1-24: εικ. Ι) που θα αποτελέσουν τυπικό διακοσμητικό στοιχείο του οικισμού.

## ΔΕΥΤΕΡΗ ΠΕΡΙΟΔΟΣ

Κατά την 3η φάση ή έντυπωση εμφάνιση πολλών νέων στοιχείων στις κατηγορίες της κεραμικής και στά μορφολογικά χαρακτηριστικά, σημειώνουν την αρχή νέας περιόδου. Οί παλαιές μέθοδοι εγκαταλείπονται ή εφαρμόζονται επιλεκτικά από όρισμένους μόνο κεραμείς, ενώ οί νεωτερισμοί επιβάλλονται και μεταβάλλουν ουσιαστικά τὸ σύνολο τῆς κεραμικῆς. Τῆ σύνδεση μὲ τὴν πρώτη περίοδο διατηρεῖ καὶ τονίζει κυρίως ἡ χρήση, ἀπὸ όρισμένα ἔργαστήρια ἢ κεραμείς, πηλοῦ πλούσιου σὲ μαρμαρυγία. Ἡ κατασκευή ἀγγείων μὲ λαμπρίζουσα ἐπιφάνεια καὶ ἡ ἔμμογή στὴ διάκριση τῆς χαρακτηριστικῆς ὄψεως ἀποτελεῖ στοιχείο, πού λαμβάνει τὴ μορφή τοπικοῦ συντηρητισμοῦ, ἐνῶ πρακτικά πιθανόν νά ἀναπληρώνει τὴν ιδιαίτερα περιορισμένη εφαρμογὴ γραπτῆς διακοσμῆσεως. Τὰ τυπικά γνωρίσματα τῆς πρώτης περιόδου, ὅπως ἡ κηλιδωτὴ καὶ ἱριδίζουσα κεραμικὴ, ὁ λασπώδης πηλὸς καὶ τὸ λιπῶδες ἀλείφωμα, ἐλαττώνονται σημαντικά ἤδη ἀπὸ τὴ φάση 3 καὶ ὕστερα ἐξαφανίζονται.

Ἡ ἐρυθρὴ κοινὴ (3-16: εικ. Β) καὶ ἡ καστανόμαυρη (4-135 καὶ 4-136: εικ. 18) κατηγορία, πού ἀποτελοῦν τὸν κορμὸ τῆς τοπικῆς κεραμικῆς, ὑφίστανται τὴν ἐπίδραση γενικῶν τεχνικῶν βελτιώσεων καὶ ψήνονται σὲ σχετικά ὑψηλότερες θερμοκρασίες, ὄχι ὅμως ἀκόμα ἀπολύτως ἱκανοποιητικά. Ἡ ὀπτηση τῶν ἀγγείων σὲ θερμοκρασίες χαμηλότερες ἀπὸ ὅ,τι ἐφάρμοζαν τὴν ἐποχὴ ἐκείνη σὲ ἄλλες περιοχές, ἀποτελεῖ κύρια καὶ παγία τοπικὴ πρακτικὴ, πού ἀκολουθεῖται ἀκόμα καὶ σὲ νέες κατηγορίες (Urfirnis, Πορτοκαλόχρωμα). Ὅρισμένα παλαιὰ σχήματα, ὅπως ὁ ἀπλὸς ἡμισφαιρικὸς σκύφος, διατηροῦνται<sup>465</sup>, ἀλλὰ τὰ νέα εἶναι ἐντυπωσιακά περισσότερα, καὶ οἱ μεταβολές ἐπέρχονται ὄχι τόσο στὸ γενικὸ περίγραμμα, ὅσο στὰ ἐπὶ μέρους σημεῖα.

Οἱ νέες κατηγορίες ἐμφανίζονται συγχρόνως, ὅλες στὴν 3η φάση, κυρίως στὴν ἐπίχωση τοῦ 3-Α, ἀλλὰ καὶ μέσα στὸ συμπλήρωμα πού γέμισε τὸ μικρὸ λάκκο 2-Γ. Μονόχρωμα Urfirnis ὀλόβαφα ἢ ἄβαφα μὲ «σκονισμένες» ἐπιφάνειες, πορτοκαλόχρωμα ἀμμόδη καὶ καστανόφαια κοινά, σχηματίζουν τίς μεγάλες κατηγορίες τῆς κοινῆς κεραμικῆς, τελείως ἄγνωστες προηγουμένως. Τὰ λεπτότεχνα καλύπτονται τώρα μὲ στιλπνὸ σκοτεινόχρωμο ἀλείφωμα, πολὺ λίγα κατασκευάζονται ἀπὸ λευκὸ πηλὸ καὶ ἡ διακόσμηση γίνεται ἐγχάρακτη. Ἡ γραπτὴ εἶναι πάντοτε σπάνια.

Ἡ κατηγορία Urfirnis (3-112: εικ. Β, 3-113 καὶ 3-119: εικ. 15 κλπ.) φέρει πολλὰ ἀπὸ τὰ τυπικά χαρακτηριστικά τῆς, κοινὰ στὴ Στερεὰ καὶ Πελοπόννησο, ἀλλὰ καὶ σαφεῖς τοπικὲς ἰδιομορφίες, τὸν καθαρότερο πηλὸ καὶ τὴν ἀτελέστερη ὀπτηση. Οἱ χαμηλότερες θερμοκρασίες τοῦ κλιβάνου ἀποδίδουν κατώτερη ποιότητα μὲ μαλακὲς ἐπιφάνειες καὶ ἀποφλοιούμενη θαμπὴ βαφή. Ἡ προφανὴς ποιοτικὴ διαφορά παρατηρεῖται μόνο στὴν ἀνασκαφή, ἐνῶ στὴ λοιπὴ Ἀττικὴ ἢ κατηγορία διατηρεῖ τὰ γνωστά χαρακτηριστικά. Ἡ ἰδιαιτερότητα τῆς Νέας Μάκρης εἶναι τόσο περιορισμένη, ὥστε δὲν φθάνει οὔτε στὸ «γειτονικὸ» Πούσι Καλογέρι τῆς Βραυρώνας, πού ἔχει Urfirnis σκληρὰ καὶ στιλπνά<sup>466</sup>.

465. Πρβ. PHELPS, 1975, 120: early phase.

466. Τὰ ὄστρακα προέρχονται ἀπὸ τὴ δοκιμὴ Θεοχάρη, THEOCHARIS, 1956, 1 καὶ τὴ νέα ἀνασκαφὴ τοῦ 1992 τῆς κ. Κλαίρης Εὐστρατίου, τὴν ὁποία καὶ εὐχαριστῶ γιὰ τὴν ἄδεια νά ἀναφερθῶ σὲ ἀδημοσίευτο εὗρημά τῆς.

Τὰ σχήματα τῶν Urfirnis παραμένουν ἀσαφῆ, διότι δὲν σώζονται ἀρκετὰ χαρακτηριστικά ὄστρακα, ἐνῶ ἡ μέτρια ὀπτηση ἔχει προκαλέσει τὴ φθορὰ τῶν χειλέων πού θά διευκόλυναν τὴν ἀκριβῆ σχεδίαση. Γενικά φαίνονται ἀγγεῖα μεγάλα, κυρίως ἀνοικτά, ὡς φιάλες, καὶ ἀπὸ τὴ στήριξή τους γνωρίζουμε μόνο τὴ δακτυλιόσχημη βάση 4-92: εἰκ. 18, σχ. 24. Γιὰ τὰ κλειστά μοναδικὸ στοιχεῖο ἀποτελεῖ ὁ πρῶμος ὑψηλὸς λαιμὸς 3-49: σχ. 14. Ἀσύμμετρα ὁμῶς δὲν ὑπάρχουν, ἂν καὶ ἡ ἴδια κατηγορία παρουσίασε μερικὰ σποραδικὰ δείγματα στὴν Πελοπόννησο<sup>467</sup>.

Κατὰ τὴ φάση 4 εἶναι βέβαιο ὅτι οἱ κεραμεῖς δοκιμάζουν τὴ διακόσμηση Urfirnis. Ἄν μάλιστα δὲν εἶναι τυχαία ἡ ἀπόλυτη ὁμοιότητα τῆς βάσεως 4-92 μὲ ἀνάλογη τῶν Θεσπιῶν<sup>468</sup>, καὶ ἂν εἶναι δυνατόν νὰ συναχθεῖ γενικώτερο συμπέρασμα ἀπὸ ἓνα καὶ μόνο δείγμα, τότε μπορεῖ νὰ λεχθεῖ ὅτι τὰ γραπτὰ Urfirnis, ὅταν ἐμφανίζονται, δὲν ἔχουν τόση σχέση μὲ τὴν Πελοπόννησο, ὅσο μὲ τὴν Κεντρικὴ Ἑλλάδα. Κατὰ συνέπεια, ὁ ἰδιαίτερα μικρὸς ἀριθμὸς γραπτῶν Urfirnis στὸν οἰκισμὸ<sup>469</sup> πιθανόν νὰ συνδέεται μὲ τὴν περιορισμένη παρουσία τους μέσα στὴ Στερεά, σὲ ἀντίθεση πρὸς τὴν κοινὴ χρῆση τους στὴν Πελοπόννησο<sup>470</sup>. Τὰ ὀλόβαφα Urfirnis, παρὰ τὶς ἐμφανεῖς διαφορῆς τους ἀπὸ τὴν «κλασσικὴ» μορφή<sup>471</sup>, ἔχουν ὀρισμένα χαρακτηριστικά πού ἀνευρίσκονται βορείως τῆς Πελοποννήσου. Στὴν Ἑλάτεια ἡ κατηγορία εἶναι ἔντονα ὀπτημένη, καὶ μέγα μέρος φέρει στιλπνὴ βαφή<sup>472</sup>. Ἐπὶ πλέον ὁμῶς, σὲ πολλὰ ὄστρακα ἡ βαφή εἶναι σκοτεινόχρωμη, καστανόμαυρη ὡς μελανή, ἀλαμπής, φθαρμένη ὅπως στὰ 3-112: εἰκ. Β, 4-101: εἰκ. 18, 4-105 κλπ.<sup>473</sup>, ἐνῶ ἄλλοτε εἶναι συμπαγέστερη καὶ διατηρεῖ ἀδρά ἴχνη πινέλου. Ἰδιαίτερα τὰ τελευταῖα τῆς Ἑλάτειας μοιάζουν τόσο πολὺ μὲ τὰ ὄστρακα 4-102: εἰκ. Γ καὶ τὰ ἀμμόδη 4-149: εἰκ. 18, ὥστε θά μπορούσαν νὰ χρησιμεύσουν γιὰ συγχρονισμούς. Ἐξαιρετικὰ σπάνια ἀλλὰ πολὺ ἐνδεικτικὰ εἶναι τὰ ὄστρακα 4-106: εἰκ. 19 καὶ 4-153: εἰκ. Γ πού φέρουν παχὺ κιτρινωπὸ ἀλείφωμα ἐπάνω σὲ πηλὸ Urfirnis<sup>474</sup>. Ὁ συνδυασμὸς τῶν δύο τεχνικῶν, τῆς Στερεᾶς καὶ τῆς Πελοποννήσου, εἶναι χαρακτηριστικὸς τῆς προσπάθειας πού γίνεται ἀπὸ τοὺς κεραμεῖς νὰ ἐφαρμόσουν τὶς νέες μεθόδους καὶ νὰ τὶς προσαρμόσουν στὶς καθιερωμένες μορφές.

Τὸ ἐρυθρὸ ἀλείφωμα ἢ βαφή (low lustre red slip) πού ἔχει ἀποκτήσει στὴν Πελοπόννησο καθοριστικὴ χρονολογικὴ ἀξία<sup>475</sup> ἀναγνωρίζεται σὲ λίγα ὄστρακα τοῦ λάκκου 2-Γ (2-108: εἰκ. Β) ἀπὸ αὐτὰ πού θεωροῦνται γέμισμα τῆς φάσεως 3. Κάπως στιλπνότερα εἶναι τὰ ἀνάλογα δείγματα τῶν φάσεων 4 καὶ 5 (4-70: εἰκ. 19, 4-154: εἰκ. Γ, 5-119: εἰκ. 23), ἀλλ' αὐτὴ ἀκριβῶς ἡ στιλπνότητα δυσχεραίνει τὴ διάκριση καὶ τὴν ἐνταξὴ τους στὴν Πελοποννησιακὴ κατηγορία<sup>476</sup>.

467. VITELLI, 1974, 83-84, 147, 175. PHELPS, 1975, 146.

468. CASKEY, 1951, πίν. 87:26.

469. Ὁ THEOCHARIS, 1956, δὲν ἀναφέρει Urfirnis ἀπὸ τὴ φάση Ib, πού συμπίπτει γενικά μὲ τὴ δευτέρη περίοδο τῆς ἀνασκαφῆς, ἀλλὰ οὔτε στὸ ὕλικό τῆς παλαιᾶς ἀνασκαφῆς τῶν Μουσείων Ἐθνικοῦ Ἀρχαιολογικοῦ καὶ Βόλου ἐπισήμανα γραπτὸ Urfirnis αὐτῆς τῆς ἐποχῆς.

470. WEINBERG, 1962, 179 κέ. PHELPS, 1975, 172 κέ.

471. WEINBERG, 1937, 500-503.

472. Ὅμοια μὲ τυπικὴ μορφή Urfirnis, WEINBERG, 1962, 181.

473. Βλ. ἔ. ἀ., καὶ πίν. 58c, 3, ὄστρακο πού ἐξέτασα στὸ Μοσεῖο Χαϊρώνειας. Πρβ. καὶ PHELPS, 1975, 174.

474. Πρόκειται γιὰ πραγματικὸ ἀλείφωμα καὶ ὄχι γιὰ ἄλατα παγιδευμένα στὴν ἐπιφάνεια, ὅπως VITELLI, 1974, 28-29.

475. PHELPS, 1975, 76-78. JACOBSEN, 1969, 363. Τοῦ ἰδίου, 1973, 264.

476. Παρόμοιο ἀλείφωμα (Proto-Urfirnis) ἀναγνωρίζει καὶ ὁ HOWELL, 1970, 104-105 στὴν Ἀρκαδία.

Ὁ ἀμμώδης πηλός, καθαρός, χωρίς ξένες προσμείξεις ἢ μαρμαρυγία, ἀποτελεῖ κατωτέρως ποιότητας ὑλικό μὲ προφανῆ μειονεκτήματα τῆς φθορᾶ τῆς ἐπιφανείας καὶ τῶν ἀκμῶν, πού πρέπει, ὡς ἓνα σημεῖο τουλάχιστον, νὰ ἐπηρεάζαν τὸν προορισμό ἢ τὴν ἀντοχὴ τῶν ἀγγείων. Παρόμοια κεραμεικὴ φαίνεται νὰ ὑπάρχει στὴ Σκύρο, στὸν Ἅγιο Πέτρο καὶ λιγώτερο στὴν Εὐβοία<sup>477</sup>, ἐνῶ δὲν σημειώνεται ἰδιαίτερα στὴν Πελοπόννησο, Κεντρικὴ Ἑλλάδα καὶ Θεσσαλία. Κατὰ τὴν πρώτη του ἐμφάνιση στὴ φάση 3, οἱ ἐπιφάνειες, ἀσχέτως πυρήνος, εἶναι πάντοτε σχεδὸν πορτοκαλόχρωμες (3-15: εἰκ. Β) καὶ φέρουν ἀπλὴ ἐπάλειψη. Τὸ ἴδιο χρῶμα ἔχει συχνὰ τὸ ἀλείφωμα Urfirnis στὴν Πελοπόννησο<sup>478</sup> καὶ μερικὲς φορές στὴν τοπικὴ παραγωγή.

Ἡ σχέση τῆς κατηγορίας ἀμμώδους πηλοῦ μὲ τὰ Urfirnis δὲν πρέπει νὰ ἀποκλεισθεῖ. Μόλις ἀναφέρθηκε ὅτι μικρὴ ομάδα ρόδιου ἀμμώδους πηλοῦ, τύπου 4-149: εἰκ. 18, καλύπτεται μὲ καστανόμαυρο παχὺ ἀλείφωμα, ὁμοιο σὲ ποιότητα καὶ τρόπο ἐπαλείψεως μὲ τὴν παχειὰ βαφὴ τῶν ὀστράκων, Urfirnis τύπου 4-102: εἰκ. Γ. Ἐκόμα παρατηρεῖται ὅτι τὰ ἀμμώδη σκεύη γίνονται πάντα συμμετρικά, ὅπως καὶ τὰ Urfirnis. Ὁ πηλός αὐτὸς χρησιμοποιεῖται εὐρύτατα, σὲ ποικίλης ποιότητος ἀγγεῖα, γιὰ τὴν κατασκευὴ χονδροειδῶν καὶ κοινῶν, ὅπως καὶ μεγάλης ὁμάδος ἐγχαράκτων, κατώτερης ἴσως ποιότητος, ἀλλὰ πάντως ἀγγείων πού πρέπει νὰ χαρακτηρισθοῦν πολυτελεῖ.

Τὰ καστανόφαια δὲν ἀποτελοῦν οὐσιαστικὰ νέα κατηγορία, ἀλλὰ μία νέα μορφή τῆς παλαιᾶς βασικῆς κεραμεικῆς, τῶν ἐρυθρῶν κοινῶν. Οἱ κύριες διαφορὲς προέρχονται ἀπὸ τὴν ἐντονώτερη ὀπτηση, πού γίνεται σὲ πυρὰ ἀναγωγικὴ καὶ τοὺς δίνει τὸ καστανόφαιο χρῶμα. Στὸν πηλό τους προστίθεται μικρὴ ποσότητα ἄμμου. Τὸ ἴδιο περίπου ὑλικό χρησιμοποιεῖται στὴ νέα χονδροειδῆ κατηγορία τῶν μελανῶν. Παρὰ τὴ συγγένεια τῶν χαρακτηριστικῶν τους, ἡ διάκριση τῶν δύο ὁμάδων εἶναι πρακτικὰ σαφῆς, καὶ φαίνεται ὅτι τὰ καστανόφαια ἦταν μεγάλα χονδροειδῆ ἀγγεῖα (3-22: εἰκ. 10), ἐνῶ τὰ μελανὰ μικρότερα (5-21: εἰκ. 24) λιγώτερο ἀνθεκτικά, προορισμένα ἴσως γιὰ τὶς πυρὲς ἢ τὶς ἀνάγκες τοῦ «μαγειρείου».

Μικρὲς μεταβολὲς παρατηροῦνται ἀκόμα στὰ ἐρυθρὰ κοινὰ καὶ στὰ καστανόμαυρα (3-16 καὶ 3-24: εἰκ. Β), στὶς δύο βασικὲς ἐντόπιες κατηγορίες, πού κατασκευάζονται καθ' ὅλη τὴ διάρκεια τοῦ οἰκισμοῦ. Τὰ ἐρυθρὰ ἀποκοτῶν καὶ αὐτὰ λίγη ἄμμο, ἐνῶ στὰ καστανόμαυρα ἐλαττώνεται ἢ ποσότητα μαρμαρυγία, σύμφωνα μὲ τὴ νέα τάση τῆς ἐποχῆς. Ἡ ραβδωτὴ τεχνικὴ πού διαμορφώνει τὴν ἐπιφάνεια μὲ τὸ στενό, βραχὺ ἐργαλεῖο, οὐσιαστικὰ ἐγκαταλείπεται μετὰ τὴ φάση 4. Συχνὰ ἢ ἐξομάλυνση τοῦ ἐσωτερικοῦ τῶν ἀνοικτῶν ἔχει γίνῃ μὲ ἐργαλεῖο ἀρκετὰ πλατὺ πού δὲν χαράσσει βαθειὰ τὴν ἐπιφάνεια καὶ δὲν δημιουργεῖ κυματισμούς.

Τελείως νέα μορφή παρουσιάζει ἡ λεπτότεχνη κεραμεικὴ. Κηλιδωτά, ἰριδίζοντα, μελανὰ μὲ λαμπυρίζουσες ἐπιφάνειες, ἀκόμα καὶ κοινὰ μὲ λιπῶδες ἀλείφωμα, ὅταν καὶ ὅπου ὑπάρχουν, μαρτυροῦν τὴ διατήρηση παλαιῶν τεχνικῶν. Τὰ νέα σκεύη πλάθονται ἀπὸ ἰδιαίτερη ποιότητα πηλοῦ καὶ καλύπτονται μὲ ἰδιάζον στιλπνὸ ἀλείφωμα, στὴν ἀρχὴ πάντοτε σκοτεινόχρωμο (3-36: εἰκ. Β). Ὁ πηλός τους, συμπαγῆς καὶ πολὺ καθαρός, δὲν περιέχει μαρμαρυγία, ὅπως ἀκριβῶς καὶ στὶς ἄλλες δύο νέες κατηγορίες (Urfirnis καὶ ἀμμώδη), ἐνῶ τὸ ἀλείφωμα εἶναι παχύτερο καὶ σταθερότερο ἀπὸ τὸ κοινὸ τῆς πρώτης περιόδου, κυρίως δὲ στιλπνὸ. Ἐνιαῖο χρωματισμὸ δὲν ἔχει ἀκόμα ἀποκτήσει σὲ ὅλα τὰ σκεύη, ἀλλὰ εἶναι πάντοτε σκοτεινὸ, ἀκόμα καὶ ὅταν γίνεται καστανέρυθρο. Τὸ ἴδιο ἀλείφωμα καλύπτει τὰ σκοτεινὰ

477. ΘΕΟΧΑΡΗΣ, 1959, 318-319. ΕΦΣΤΡΑΤΙΟΥ, 1985, 26. Τὴν ἴδια κατηγορία, πορτοκαλόχρωμη, ἀναγνώρισα σὲ ὄστρακα τῆς θέσεως Θαρρούνια, πού μοῦ ἐπέδειξε πρόθυμα ὁ κ. Ἄ. Σάμψων.

478. JACOBSEN, 1969, 363. PHELPS, 1975, 126. LAVEZZI, 1978, 406.

χρώμα ἐγχάρακτα, μέ τά ὁποῖα τά συνδέουν ἐπίσης τό ταινιωτό καί τό αὐλακωτό χεῖλος<sup>479</sup>.

Παρόμοιο ἀλείφωμα, παχύ, σέ ἀντίθεση μέ τό σύγχρονο, ἐπίσης στιλπνό ἀλλά λεπτότατο Urfirnis, δέν ἀναφέρεται στόν Ἑλληνικό χώρο καί παρουσιάζεται αἰφνίδια στόν οἰκισμό, χωρίς νά ἔχει καμία σχέση ἢ συγγένεια μέ γνωστές κατηγορίες<sup>480</sup>. Παρατηρεῖται μάλιστα<sup>481</sup> ὅτι μέ τήν πάροδο τοῦ χρόνου τά δείγματα αὐξάνονται, ἀλλά ἡ λάμψη καί στιλπνότητά τους μειώνεται. Ἡ γενικά προηγμένη ποιότητα τῆς κατασκευῆς χωρίς προηγούμενες δοκιμές καί παραπλήσιες μορφές σημαίνει ὅτι ἡ τεχνική τῆς κατηγορίας «εἰσάγεται» στόν οἰκισμό καί κατασκευάζεται ἐπὶ τόπου, διατηρώντας τά χαρακτηριστικά τῆς. Σέ ὅλες τίς σύγχρονες κατηγορίες τῆς Στερεᾶς καί Πελοποννήσου κυριαρχεῖ ἡ ἐρυθρή ὡς καστανή καί πάντως ἀνοικτόχρωμη ἐπιφάνεια καί ὅταν ὑπάρχουν κοσμήματα εἶναι ἐρυθρά. Γιά νά συναντήσουμε μελανά ὡς καστανά στιλπνά πρέπει νά ἀνατρέξουμε στή ἐντριπτα τῆς Ἀνατολῆς καί ἰδιαίτερα τῆς ΝΔ Μικρᾶς Ἀσίας, τῆς Συρίας καί Παλαιστίνης. Κατά τό τέλος τῆς Νεολιθικῆς ἐποχῆς τῶν, πού συμπίπτει μέ τήν Ἀρχαιότερη Νεολιθική τῆς Στερεᾶς καί Πελοποννήσου, τά ἀγγεῖα εἶναι μονόχρωμα σκοτεινά ἐντριπτα. Ἀργότερα στήν πρόιμη Χαλκολιθική, ὅταν κυριαρχοῦν ἐκεῖ τά γραπτά ρυθμοῦ «ἐρυθρό ἐπὶ λευκοῦ», ἀρκετά μονόχρωμα διατηροῦν ἐπιφάνεια μελανή ἢ καστανή ἐντριπτη<sup>482</sup>. Γιά τό Hacilar μάλιστα, ἀναφέρεται σαφῶς<sup>483</sup> ὅτι ἡ ποιότητα τοῦ πηλοῦ εἶναι γενικά ὑψηλή καί ὅτι ὅλη ἡ κεραμική, γραπτή καί μονόχρωμη (ἐντριπτη), καλύπτεται μέ ἀλείφωμα ἐξ ἴσου καλό.

Νέο ὑλικό καί ὄχι ἀπλῶς κατηγορία, εἰσάγεται στόν οἰκισμό γιά τήν κατασκευή τῶν πάλλευκων ἀγγείων. Τά περισσότερα, καί ἴσως τά καλύτερα δείγματα, μέ λεπτά κυρίως τοιχώματα, βρίσκονται μέσα στή φάση 3 (3-158: εἰκ. Β, 4-41 καί 4-156: εἰκ. Γ, κλπ.), ἀλλ' εἶναι πάντοτε λίγα, διότι ἡ ἄργιλος δέν ὑπάρχει στήν περιοχή. Τό «πάλλευκο» χρῶμα, πού μπορεῖ νά φθάνει στίς ἐπιφάνειες μέχρι κιτρινωπό ἢ ἀνοικτόφαιο (3-120: εἰκ. 15), ὀφείλεται στόν καολίνη<sup>484</sup>, εἰσηγμένον προφανῶς μαζί μέ τοὺς ὄψιανούς ἀπό τῆ Μῆλο. Στή Θεσσαλία ἡ γνωστή κατηγορία Α4 ἔχει βρεθεῖ σέ διάφορους οἰκισμούς, χρονολογεῖται στό Πρωτοσέσκλο καί ἔχει μελετηθεῖ στρωματογραφικά στή Μαγούλα Ὀτζάκι<sup>485</sup>. Ἐμφανίζεται στό βαθύτερο στρώμα του καί συνεχίζει στή ἐπόμενα μέ τρεῖς κατηγορίες, ἀλλά μόνο ἡ μικρότερη καί λιγώτερο γνωστή εἶναι πραγματικά λευκή. Στήν Ἐλάτεια ὑπάρχει κατά τῆ δεύτερη φάση (μαζί μέ τά πρόιμα γραπτά) ἀλείφωμα λευκό, μαλακό, ἀλαμπές ἢ παχύ, ἐνῶ σέ ἄλλα εἶναι κιτρινωπό<sup>486</sup>. Κιτρινωπό καί παχύ εἶναι ἐπίσης στόν Ἅγιο Πέτρο<sup>487</sup>. Στήν Πελοπόννησο τά πρῶτα σπάνια λευκά τοποθετοῦνται τό ἐνωρίτερο στή μεταβατική περίοδο τοῦ Phelps, κυρίως ὁμως στήν ἀρχή τῆς περιόδου II καί στή Μέση Νεολιθική τοῦ Φράγγθι<sup>488</sup>.

479. Οἱ δύο τύποι ἀποδίδουν συνήθως τό ἴδιο περίγραμμα καί προκύπτουν ὁ πρῶτος ἀπό παχύτερο τοίχωμα στό ἄκρο, ὁ δεύτερος ἀπό τήν ὀριζόντια ἐγχάραξη πού τονίζει τῆ «ρίζα» του καί προβάλλει τό πάχος τοῦ χεῖλους.

480. Ἡ στιλπνή ἐπιφάνεια σέ λίγα ὄστρακα τοῦ Ἅγ. Πέτρου εἶναι ὁμοιόχρωμη τοῦ πηλοῦ, ΕΦΣΤΡΑΤΙΟΥ, 1985, 35-36.

481. Ὅπως προκύπτει καί ἀπό τίς περιγραφές τοῦ καταλόγου ὄστράκων.

482. MELLAART, 1975, 114 κέ., ἰδίως 119-120 καί 125. Γιά τήν καταγωγή ἢ ἐπίδραση τῶν μελανῶν τῆς Ἀνατολῆς στό Αἰγαῖο ἀργότερα βλ. EVANS-RENFREW, 1968, 81-82.

483. MELLAART, 1970, 101.

484. SHEPARD, 1954, 375. Ἀνάλυση στό Παράρτημα 2: Κεραμικό 3-Α.

485. WACE-THOMPSON, 1912, 15. MILOJČIĆ, 1971, 69-71.

486. WEINBERG, 1962, 172.

487. ΕΦΣΤΡΑΤΙΟΥ, 1985, 27 καί 35.

488. PHELPS, 1975, 79, 125-126 καί 118.

Ἡ ἰδιαίτερη ἀπόχρωση, κιτρινωπή στό Φράγγθι καί ρόδινη στό Κουφόβουνο, ὅπως καί ὁ χρυσός μαρμαρυγίας στήν Κόρινθο καί Πύλο, ἢ τὰ ἐρυθρά χαλίκια στό Φράγγθι, σημαίνουν ὅτι ἡ ἄργιλος τῶν Πελοποννησιακῶν δέν ἦταν καθαρὸς καολίνης, ἀλλὰ τύπος τῶν σιδηρούχων μὲ πολὺ μικρὴ περιεκτικότητα σιδήρου<sup>489</sup>. Πραγματικά λευκὸ χρῶμα ἔχουν τὸ ἀλείφωμα τῆς Ἐλάτειας καί λίγα ὄστρακα ἐποχῆς Πρωτοσέσκλου τῆς Θεσσαλίας, πού εἶναι παλαιότερα τῆς ὁμάδος Πελοποννήσου καί τῆς ἀντίστοιχης τῆς Νέας Μάκρης. Τώρα ὁμως γνωρίζουμε ὅτι στό ἐπόμενο στάδιο ὑπῆρχαν γνήσια κατασκευάσματα ἀπὸ λευκὸ καολίνη τουλάχιστον στή Νέα Μάκρη καί στή Βραυρῶνα<sup>490</sup> καί αὐτὰ πρέπει νὰ μιμήθηκαν σέ οἰκισμοὺς ἢ περιοχὰς τῆς Πελοποννήσου μὲ κάποιον ἐντόπιο πηλό, πού θὰ μπορούσε νὰ ἀποδώσει παραπλήσιο χρῶμα.

Τὸ ἰδιαίτερα σπάνιο ὑλικό, φαίνεται νὰ χρησιμοποιήθηκε μόνον σέ ἐξαιρετικὲς περιπτώσεις γιὰ τὴν κατασκευὴ πολυτελῶν σκευῶν. Ἡ ὑψηλὴ κωνικὴ βάση 3-158: εἰκ. Β, σχ. 16, ἀποδίδει τὸ σχῆμα λεπτῶν ἀγγείων προηγούμενης περιόδου (2-12 καί 2-97: σχ. 8), ἐνῶ τὸ στόμιο 4-156: εἰκ. Γ μὲ τὴν κατακόρυφη κάμψη τοῦ τοιχώματος παραμένει μοναδικὸ στήν τυπολογία τοῦ οἰκισμοῦ. Τὸ μικρὸ πάχος τους δέν ἐνισχύει τὴν ἀποψη γιὰ μίμηση μαρμάρινων προτύπων, πού πιθανὸν νὰ εἶναι ὀρθὴ γιὰ τὰ χονδρὰ ὄστρακα τοῦ Φράγγθι καί ἰδίως τῆς Θεσσαλίας<sup>491</sup>. Ἀπλούστερα, μπορούμε νὰ σκεφθοῦμε ὅτι ὅταν ἐγινε γνωστὴ καί προσιτὴ ἢ ἰδιότυπη ἄργιλος κατασκευάστηκαν στό χρῶμα τῆς πολυτελεῖ ἀγγεῖα μὲ ἀνάλογα σχήματα<sup>492</sup>.

Τὰ γραπτὰ, ἰδιαίτερα λίγα, λιγώτερα τῶν πέντε σέ κάθε φάση, ἀκολουθοῦν κυρίως τοὺς ρυθμοὺς τῆς Στερεᾶς, καί σπάνια τῶν Urfinis τῆς Πελοποννήσου. Στὴν 3η καί 4η φάση ἢ ἐρυθρὴ βαφὴ γράφεται ἀκόμα ἐπάνω στήν ἐπιφάνεια τοῦ ἀγγείου, ὅπως στὰ πρῶμα τῆς Ἐλάτειας (3-115: εἰκ. Β, 4-67 καί 4-68: εἰκ. Γ), ἀπὸ τὴν 5η ὁμως καί ὕστερα χρησιμοποιεῖται τὸ ἀνοιχτόχρωμο ἀλείφωμα κατὰ τὸ ρυθμὸ «ἐρυθρὸ ἐπὶ κιτρινωποῦ». Ὁ ἀντίστροφος συνδυασμός, «λευκὸ ἐπὶ ἐρυθροῦ» σημειώνεται μὲν σέ ἓνα μόνον ὄστρακο τῆς 4ης φάσεως (4-162: εἰκ. 19), τονίζεται ὁμως ὅτι αὐτὴ ἀκριβῶς τὴν ἐντύπωση ἀπέδιδε ἡ κατηγορία τῶν ἐγχάρακτων μὲ τὸν πορτοκαλόχρωμο ἀμμόδη πηλό καί λευκὸ μέσα σέ ἐγχαράξεις.

Ἡ ἀμεση σχέση μὲ τὰ πάλλευκα ἔχουν τὰ ἐγχάρακτα, πού φέρουν ὅλα μέσα στὶς αὐλακώσεις γέμισμα λευκοῦ καολίνης (εἰκ. 16, 20, κλπ. καί 2-118, 3-142: εἰκ. Β). Ἡ ταυτόχρονη ἐμφάνιση λευκῶν καί ἐγχάρακτων εἶναι πολὺ χαρακτηριστικὴ καί σημειώνει ἀκριβῶς τὴν ἐποχὴ πού ἄρχισε ἢ προμήθεια τοῦ λευκοῦ πηλοῦ.

Ἡ τεχνικὴ τῆς χαράξεως παρουσιάζεται ἐξ ἀρχῆς ἀπόλυτα διαμορφωμένη, χωρὶς δείγματα πειραματικῶν προβαθμίδων. Οἱ κεραμεῖς εἶναι σέ θέση νὰ ἐκτιμήσουν ὀρθὰ τὴν κατάσταση τοῦ πηλοῦ καί ἀρχίζουν τὴ διακόσμησιν τῆς ἐπιφανείας μετὰ τὸ στέγνωμα τοῦ ἀγγείου, γιὰ νὰ ἐπιτύχουν περιγράμματα καθαρὰ, χωρὶς περιχειλώματα στὶς ἀκμές. Ἐξ ἀρχῆς ἐπίσης διακρίνονται ὅλα τὰ μορφολογικὰ χαρακτηριστικὰ τῆς τοπικῆς ἐργασίας: Τὸ τύπωνμα τοῦ προσχεδίου, ἢ ὀριζόντια ἐγχάραξη ὑπὸ τὸ χεῖλος<sup>493</sup>, καί, κατὰ περίπτωσιν, ἡ δευτέρη χαμηλότερα πού ὀρίζει τὴ ζώνη διακοσμήσεως, οἱ ὁμάδες παραλλήλων λοξῶν γραμμῶν πού ἐνώνονται στὰ ἄκρα γιὰ νὰ σχηματίσουν τεθλασμένους ἢ ὁμόκεντρος ρόμβους, τὸ γέμισμα τῶν ἐγχάραξεων μὲ λευκὸ πηλό καί ἡ σαφὴς προτίμησιν γιὰ σκοτεινότερους ἐπιφάνειες. Ἡ χαρακτηρι-

489. SHEPARD, 1954, 16-17, 23-24, 107.

490. Ἀπολύτως ὁμοία βρέθηκαν στό Πούσι Καλογέρι κατὰ τὴν ἀνασκαφὴ τοῦ 1992.

491. THEOCHARIS, 1956, 16. PHELPS, 1975, 125, εἰκ. 13:13. MILOJČIĆ, 1971, 55, πίν. 12:14-20, εἰκ. 8.

492. Βιβλιογραφία λευκῆς κεραμικῆς καί λευκοῦ ἀλείφωματος στήν Ἑλλάδα καί Ἀνατολὴ βλ. HOOD, 1981 2, 243-244.

493. Αὐτὴ ὑπάρχει συνήθως καί στὰ ἐγχάρακτα τῆς Πελοποννήσου, PHELPS, 1975, 113.

στική κατηγορία του πορτοκαλόχρωμου άμμόδους πηλού με τη στική συμπλήρωση του θέματος (3-147: εικ. 16) βρέθηκε κατά τη φάση 3 μόνο μέσα στο μεγαλύτερο λάκκο των φορητών επιχρώσεων και από τα στοιχεία που κατέχουμε δεν προκύπτει ειδικότερη χρονική διάκριση. Αντίθετα, σχετική άπειρία διαπιστώνεται σποραδικά στην απόδοση του θέματος και στη διευθέτηση της διακοσμήσεως επάνω στην επιφάνεια του άγγείου. Ίδιότυπα φαίνονται τέσσερα ως πέντε όστρακα της τρίτης φάσεως με άκαθόριστα θέματα και άραιοι διάταξη των εγχαράξεων (εικ. 7 και 16, σχ. 9), που εκτιμάται ως δείγμα πρωιμότητας (2-122, 3-140, 3-143 έως 3-145). Η ζώνη διακοσμήσεως, ανεξαρτήτως θέματος, καλύπτει συχνά ολόκληρο σχεδόν το ύψος του άγγείου, από του χείλους μέχρι του σημείου της έντονότερης κάμψης του τοιχώματος προς τη βάση, δηλ. όλη την πρακτικώς όρατη επιφάνεια<sup>494</sup>.

Η καθαρότητα του πηλού πρέπει να θεωρηθεί ως αυτόνοτο στοιχείο για την όρθη εκτέλεση της πυκνής εγχάρακτης διακοσμήσεως, διότι τα τυχόν επιφανειακά χαλίκια μπορούσαν να διαπλατύνουν την αυλάκωση, να δημιουργήσουν ανώμαλες άκμές ή να εκτρέψουν το έργο από τη χάραξη της ευθείας<sup>495</sup>. Ακατάλληλος φαίνεται όμως και ο απόλυτα καθαρός λασπώδης πηλός (gritless), που ούτως ή άλλως χρησιμοποιείται τώρα σπάνια. Επίσης ο πλούσιος σε μαρμαρυγία, τόσο κοινός στη λεπτότεχνη κεραμική της πρώτης περιόδου, εξαίρεται τελείως από την εγχάρακτη κατηγορία. Φαίνεται ότι η ιδιαίτερα διακοσμητική λαμπυρίζουσα επιφάνεια<sup>496</sup> δεν προσέφερε κατάλληλο βάθος, ούτε υπήρχε στα αρχικά πρότυπα, ενώ αντίθετως η προβολή των λευκών κοσμημάτων επάνω στον ενιαία αποχρώσεως σκοτεινό πηλό, θά ήταν άσφαλώς έντονότερη.

Κατά τη χάραξη εφαρμόζεται η λεγόμενη κοινή τεχνική, συγχρόνως δέ αλλά σπανίως, κεραμείς αυξημένης ικανότητας διαμορφώνουν δύο παραλλαγές της, τη ρηχή σε διασταυρούμενα σχέδια (2-118: εικ. 7 και Β, σχ. 9, 8-87: εικ. 40 και Ε, σχ. 40) και τη βαθειά σε άγγεια μεγάλα με παχειά, άνθεκτικά τοιχώματα (5-151 και 6-60: εικ. Δ). Στην κατηγορία άμμόδους πορτοκαλόχρωμου πηλού η τεχνική είναι κοινή, ή εστω ρηχή, όπως φαίνεται σήμερα μετά τη φθορά της επιφανείας, αλλά ποτέ βαθειά, και συμπληρώνεται με τα χαρακτηριστικά στικά περιθώρια (4-116: εικ. 20, σχ. 19, 7-45: εικ. 35 και Ε, σχ. 36) που διατηρούνται, με κάποια πρόσκαιρη διακοπή, μέχρι του ανωτάτου στρώματος. Η απόλυτη απουσία της στικής από τη σκοτεινή κατηγορία με στιλπνό αλείφωμα πρέπει άσφαλώς να οφείλεται σε τεχνική δυσχέρεια. Αυτό ακριβώς το αλείφωμα, που προστίθεται μετά τη χάραξη, θά έφρασε τελείως ή μερικώς τις λεπτές όπες, αυτές θά έμεναν χωρίς λευκό γέμισμα, και τελικά το θέμα θά έχανε τη συμμετρία και την καθαρότητα του<sup>497</sup>.

Βέβαιο μπορεί να θεωρηθεί ότι οι εγχαράξεις γεμίζονται ήδη από της 3ης φάσεως με λευκό πηλό από καολίνη. Η παραβολή πολλών δειγμάτων ποικίλης διατηρήσεως και ποιότητας

494. Βλ. και συμπληρώσεις όστράκων THEOCHARIS, 1956, πίν. 5 άνω, 6, 7 άνω. Το μικρό μήκος των πλευρών του σωζομένου θέματος στο όστρακο Ε. ά., πίν. 5 κάτω και TRAVLOS, 1988, εικ. 321, υποδηλώνει ρόμβους που θά κατέληγαν χαμηλότερα.

495. Βλ. και SHEPARD, 1954, 198. Τραχύς πηλός χρησιμοποιείται στην εγχάρακτη κεραμική της Θεσσαλίας, αλλά με διαφορετική θεματογραφία ή άμελέστερη εκτέλεση, ΤΣΟΥΝΤΑΣ, 1908, 199, 251-255. MILOJICIC, 1960, 191 και άλλοι.

496. Τη μεγάλη περιεκτικότητα μαρμαρυγίου θεωρεί διακοσμητικό στοιχείο και ο MILOJICIC, 1971, 49.

497. Κυκλικές στιγμές στη σειρά πλαισιώνουν ή συμπληρώνουν ομάδες παραλλήλων εγχαράξεων σε όστρακα κοινού σκοτεινού πηλού άλλων περιοχών. Βλ. π.χ. ΤΣΟΥΝΤΑΣ, 1908, εικ. 154-160. KUNZE, 1931, 21, πίν. VI, 1.e, αλλά από τη διαφορά χρωματικού τόνου μεταξύ επιφανείας και όπών συνάγεται ότι η χάραξη έγινε μετά την προσθήκη του αλειφώματος.

διδάσκει ότι η παρουσία της πρόσθετης ύλης δεν εξαρτάται από το πλάτος ή το βάθος των εγχαραξέων, ούτε γενικότερα από την ποιότητα εργασίας, αλλά από την ικανότητα προσφύσεως των δύο πηλών, του καολίνης και του αλειφώματος<sup>498</sup>, ίσως δὲ καὶ ἀπὸ τὶς ἰδιαιτέρως συνθήκες παραμονῆς κάθε ὄστρακου μέσα στὸ ἔδαφος. Ἐπίσης, ἡ συνήθης ἀπουσία τοῦ λευκοῦ ἀπὸ τὰ ἐρυθρὰ ἢ πορτοκαλόχρωμα ὄστρακα ἀμμόδους πηλοῦ πρέπει μᾶλλον νὰ ἀποδοθεῖ στὴν γενικὴ φθορὰ τῆς ἐπιφανείας τους, παρά σὲ ἀρχικῶς ἠθελημένη παράλειψη τοῦ γεμίματος. Μὲ τὴν κάλυψη τῶν εγχαραξέων ὁ τύπος τῆς διακοσμῆσεως ἐπηρεάζεται οὐσιαστικά καὶ ἡ ὀπτικὴ ἐντύπωση μετατρέπεται ἀπὸ ἀνάγλυφη σὲ «γραφτὴ». Ἡ προσθήκη τοῦ λευκοῦ δὲν παρουσιάζει μόνο τὸ ἰδιαίτερο αἰσθητικὸ ἀποτέλεσμα ποῦ ἐπεδίωκαν οἱ κεραμεῖς, ἀλλ' ἐπίσης μαρτυρεῖ τὶς αὐξημένες τεχνικὲς τους γνώσεις καὶ τὴν ἐμπειρία ποῦ ἀπέκτησαν κατὰ τὴ διάρκεια τῶν δύο πρώτων φάσεων τοῦ οἰκισμοῦ.

Γιὰ τὴ διαπίστωση τῆς καταγωγῆς τῶν εγχαρακτῶν τῆς Νέας Μάκρης πρέπει νὰ ἐρευνηθεῖ ἡ τεχνικὴ καὶ ἡ θεματογραφία, σὲ συνδυασμὸ μὲ τὴ χρῆση λευκοῦ σὲ παρόμοια κεραμικὴ οἰκισμῶν τῆς Ἑλλάδος, τοῦ χώρου τῆς Μεσογείου καὶ τῆς Ἀνατολῆς. Παλαιότερα εγχάρακτα γνωρίζουμε ἐλάχιστα ἀπὸ τὸν Ἑλλαδικὸν ἄνθρωπον καὶ αὐτὰ ἔχουν ἤδη ἐντοπισθεῖ στὴ Νεμέα, Ταρσίνα καὶ Λέρνα, στὴν Ἄργισσα, στὸ Ὀτζάκι, στὴν Κάραγας Μαγούλα ΒΔ τῆς Λάρισας<sup>499</sup> καὶ ἰδίως στὴν Κρήτη<sup>500</sup>, ἀλλὰ σὲ καμμία θέση δὲν ἀπαντᾶται τὸ σύνολο τῶν μορφολογικῶν καὶ τεχνικῶν χαρακτηριστικῶν τῆς Νέας Μάκρης. Πλησιέστερα φαίνονται τῆς Νεμέας, ἐντριπτα σκοτεινόχρωμα, μελανὰ ἢ φαιὰ μὲ συχνὴ ἀλλ' ὄχι ἀπαραίτητη τὴν ὀριζόντια ἐγγάραξη τοῦ χεῖλους, σπάνια ἂν ὄχι τυχαῖα τὴ δευτέρη σὲ χαμηλὸ σημεῖο τῆς γάστρας καὶ τέλεια ἀπουσία λευκοῦ γεμίματος<sup>501</sup>. Ἡ τεχνικὴ δὲν εἶναι πάντα ὅμοια καὶ ἡ θεματικὴ συγγένεια μπορεῖ νὰ ἐντοπισθεῖ σὲ ὀρισμένα γνωστὰ ὄστρακα. Ἐνα φέρει πλατεῖς ὁμόκεντρος ρόμβους ποῦ ξεκινοῦν ἀρκετὰ χαμηλότερα τοῦ χεῖλους καὶ ἄλλο, τυπικὸ δικτυωτὸ ποῦ θυμίζει τὴ διασταύρωση τεθλασμένων ἀπὸ δύο ἀγγεῖα τῆς Νέας Μάκρης (2-118: εἰκ. 7 καὶ Β, σχ. 9, 8-87: εἰκ. 40 καὶ Ε, σχ. 40). Μεγαλύτερο ἀκόμα ἐνδιαφέρον παρουσιάζουν τὰ ὄστρακα μὲ τὶς λίγες ὀριζόντιες καὶ λοξὲς ἐγχαραξεις<sup>502</sup> ποῦ θὰ μπορούσαν νὰ παραβληθοῦν μὲ τὰ τέσσερα ἢ πέντε ἰδιότυπα ὄστρακα τῆς τρίτης φάσεως (2-122, 3-140, 3-143 ἕως 3-145: εἰκ. 7 καὶ 16, σχ. 9). Παρόμοια φαίνεται ἐπίσης ἡ τεχνικὴ στὰ λίγα Θεσσαλικά<sup>503</sup> καὶ στὴν Κρήτη, ὅπου τὸ γέμισμα λευκοῦ ἀποτελεῖ κύριον χαρακτηριστικόν, ἀλλὰ τὰ θέματα τῶν διαγραμματισμένων τριγώνων, ὅπως καὶ ὅλα τὰ λοιπὰ Κρητικὰ εἶναι τελείως ἄγνωστα στὴ Νέα Μάκρη.

Παλαιὰ δημοσίευση ἀνασκαφῆς στὸ σπήλαιο Ἄγ. Βαρβάρας τῆς Καλύμνου ἀναφέρει λίγα εγχάρακτα ὄστρακα μὲ διακόσμηση ποῦ σχηματίζει ὁμόκεντρος ρόμβους καὶ τρίγωνα μὲ γέμισμα λευκοῦ<sup>504</sup>. Περισσότερα στοιχεῖα, ὅπως χρῶμα καὶ διαμόρφωση ἐπιφανείας, σχήματα ἀγγείων κλπ. δὲν προσδιορίζονται στὸ κείμενο, τὰ θέματα ὅμως καὶ ἡ ἐκτέλεση φαίνεται

498. Βλ. ἰδιότητες καολίνης SHEPARD, 1954, 375.

499. PHELPS, 1975, 113. ΘΕΟΧΑΡΗΣ, 1967, 156, πίν. XXVIII, Α καὶ Γ: 1. Πρβ. ΜΙΛΟЈΙЇЇ, 1971, ἔ. ἀ., σὴμ. 66 ὅπου τὸ δείγμα ἀναφέρεται ὡς ἐπιφανειακὸ εὑρημα.

500. Γενικά: WEINBERG, 1970, 612 κέ.

501. BLEGEN, 1975, 267, πίν. 65.

502. Ἐ. ἀ., πίν. 60:Ν20, 64:2. Πρβ. PHELPS, 1975, εἰκ. 3:3, 15.

503. Ἡ μεγάλη κατηγορία τῶν Impresso δὲν ἔχει καμμία ἀπολύτως σχέση μὲ τὴ Νέα Μάκρη. Βλ. καὶ ΘΕΟΧΑΡΗΣ, 1967, 156.

504. ΜΑΙΥΡΙ, 1928, 108, εἰκ. 88. Εὐχαριστῶ τὸν κ. Ἰ. Παπαχριστοδούλου γιὰ τὴ διευκόλυνση τῆς ἐρευνᾶς μου στὶς ἀποθήκες τοῦ Ἀρχαιολογικοῦ Μουσείου Ρόδου τὸν Ὀκτώβριον 1983, ἀλλὰ τὰ εγχάρακτα τῆς Καλύμνου δὲν μπόρεσα νὰ τὰ ἐντοπίσω.

νά μοιάζουν τόσο πολύ με τὰ ἀντίστοιχα τῆς Νέας Μάκρης, ὥστε νά μὴν ἀποκλείεται κατ' ἀρχὴν ἡ μεταξύ τους σχέση. Δυσκολία προκύπτει ἀπὸ τὴ χρονολόγησή τους στὴν Πρωτοκυκλαδική, ἀλλ' ἴσως ἡ κατάταξη αὐτὴ νά ὀφείλεται σὲ παρανόηση ὀρισμένων χαρακτηριστικῶν τους<sup>505</sup>.

Ἐντύπωση προκαλεῖ ἐπίσης ἡ ἀπουσία τῶν ἐγγαράκτων ἀπὸ θέσεις τῆς ἀμέσου ἢ εὐρύτερης περιοχῆς τοῦ οἰκισμοῦ. Τὴν ἀπάντηση φαίνεται νά δίνει ὄστρακο σκύφου τοῦ Σηλαιίου Πανός<sup>506</sup> με ἀύλακωτὴ διακόσμηση τεθλασμένης. Ἡ ἄτεχνη πλατεῖα καὶ ρηχὴ χάραξη καὶ ἡ μείωση τῶν γραμμῶν σὲ δύο μόνο παράλληλες, μαρτυροῦν τὴ δυσκολία καὶ ἀδυναμία ἄλλων κεραμέων νά ἐφαρμόσουν ἀποτελεσματικὰ τὴν τεχνικὴ τῆς Νέας Μάκρης. Παρόμοια δυσχέρεια μαρτυρεῖται καὶ σὲ ἄλλες περιοχές.

Τὰ ἐλάχιστα δείγματα τῆς Εὐβοίας, κυρίως ἀπὸ τὴ Βάρκα καὶ τὰ Θαρρούνια<sup>507</sup>, πού ἀνήκουν στὴ Νεώτερη Νεολιθικὴ, παρουσιάζουν ἐργασία πρόχειρη, ἄτεχνη, με διάταξη τῶν γραμμικῶν θεμάτων μᾶλλον τυχαία. Στὰ δύο σπήλαια τῆς Ἄν. Ἀττικῆς, τοῦ Πανός καὶ τοῦ Κίτσου, ὑπάρχει οὐσιαστικὰ μόνο ἡ στικτὴ κατηγορία, τῆς Νεώτερης Νεολιθικῆς ἐπίσης<sup>508</sup> καὶ ἀπὸ τὸ Θορικὸ γνωρίζουμε ἐλάχιστα ὄστρακα με ἐρυθρὸ γέμισμα τοῦ τέλους τῆς Νεολιθικῆς<sup>509</sup>. Ἡ «μοναδική» στὸν Αἰγαιακὸ χῶρο κεραμικὴ τοῦ Σάλιαγγου περιλαμβάνει στοιχεῖα πού ἀναγνωρίζονται στὰ ἀγγεῖα τῆς Νέας Μάκρης. Ἡ λευκὴ ἀμαυρὴ βαφὴ ἐπάνω στὴ σκοτεινόχρωμη ἐντριπτὴ ἐπιφάνεια ἀπέδιδε ἀσφαλῶς τὴν ἴδια ὀπτικὴ ἐντύπωση με τὸ λευκὸ γέμισμα τῶν ἐγγαράξεων<sup>510</sup>. Εἰδικώτερα μάλιστα ἡ κατηγορία με τὰ λεπτόγραμμα κοσμήματα περιλαμβάνει ὁμάδες παραλλήλων γωνιῶν, τεθλασμένων γραμμῶν καὶ ὁμόκεντρος ρόμβους<sup>511</sup>. Στὴ Νάξο ἐπίσης, μεταξύ τῶν ποικίλων κοσμημάτων ὑπάρχει ὄστρακο με λεπτόγραμμους λευκοὺς ἐνάλληλους ρόμβους στὴ σειρά, γραμμένους ἐπάνω σὲ μελανωπὴ ἐντριπτὴ ἐπιφάνεια, πού εἶναι ἀκριβῶς ὅμοιοι με τοὺς ἐγγαράκτους τῆς Νέας Μάκρης<sup>512</sup>. Ἀκόμα ἐνδει-

505. FURNESS, 1956, 188, 190, πίν. XX, 1-3. Τὸ πρῶτο, πού χαρακτηρίζεται ὡς πῶμα εἶναι προφανῶς τμῆμα γάστρας με ἐπίθημα ὅπως τὰ ὄστρακα 3-144, 10-38, 11-45. Πρβ. καὶ HOOD, 1981-2, 229. Ὁ ΣΑΜΨΩΝ, 1987, 43 θεωρεῖ τὴ χρονολόγησή τῆς ἐγγαράκτου κεραμικῆς τοῦ ΝΑ Αἰγαιῶν ἀπροσδιόριστη. Βλ. καὶ γραπτὰ λευκῆς βαφῆς λεπτόγραμμα με τεθλασμένες καὶ ρόμβους πού θυμίζουν κοσμήματα Νέας Μάκρης ἀπὸ Καλυθιῆς Ρόδου, ἔ. ἀ., πίν. 12-18.

506. Ἄρ. Εὐρετηρίου Μουσείου Μαραθῶνος K 417, ἀδημοσίευτο. Ἀκόμη πιὸ ἄτεχνο, τμῆμα πίθου με τεθλασμένες ἄρ. εὐρετηρίου K 1368, ἀδημοσίευτο.

507. ΣΑΜΨΩΝ, 1981, 75, 121, εἰκ. 56. Τοῦ ἰδίου, 1993, 94, σχ. 79-81, εἰκ. 64-67. Τὰ ἐγγαράκτα τύπου 2 ἀπὸ τὰ Θαρρούνια πλησιάζουν περισσότερο ὅλων τὴν ἀντίστοιχη πορτοκαλόχρωμη κατηγορία τῆς Νέας Μάκρης (σχήματα ἀγγείων, τεχνικὴ, θέματα, στικτὸ περιθώριο, λευκὸ γέμισμα ἐγγαράξεων), ἀλλ' ἡ ἐργασία, ὁ σχεδιασμὸς καὶ ἡ ἀπόδοσή τῆς διακοσμῆσεως μαρτυροῦν ἀδεξιότητα καὶ μερικὴ ἄγνοια τῶν τυποποιημένων θεμάτων καὶ προδίδουν μίμηση τῶν πρωτοτύπων τῆς Νέας Μάκρης. Τὸ βιβλίο κυκλοφόρησε μετὰ τὴ συμπλήρωση τοῦ χειρογράφου μου καὶ δὲν εἶχα τὴν δυνατότητα συζητῆς ἀναφορᾶς σὲ συγκεκριμένες ὁμοιότητες ἢ διαφορές.

508. ΟΡΑΝΔΟΣ, 1958, 15-22. SCHACHERMEYR, 1962, 170. ZERVOS, 1962, εἰκ. 838, 841-842. LAMBERT, 1981, 290-291, εἰκ. 171-174.

509. SPITAEELS, 1982, 38, πίν. 1.4., ἄρ. 45, 46.

510. EVANS-RENFREW, 1968, 36, 40 κέ., 81 κέ.

511. Πρβ. ἔ. ἀ. π.χ. εἰκ. 50:11 με ὄστρακο 10-20: εἰκ. 50 καὶ Z καὶ κυρίως εἰκ. 39:4 με ὄστρακα 7-47, 7-48: εἰκ. 35 καὶ E, σχ. 36 κ.ἀ. Ὁ SCHACHERMEYR, 1976, 171 διαβλέπει γιὰ τοὺς ρόμβους καὶ τὶς κατακόρυφες τεθλασ. ἔνες, ἐπίδραση τοῦ Σέσκλου.

512. Εὐχαριστῶ τὴν κ. Ὁ. Χατζηναστασίου πού μου ἐπέτρεψε νά ἀναφερθῶ σὲ ἀδημοσίευτο εὕρημά της ἀπὸ τὴν ἀνασκαφὴ Κοκκινόβραχου.



κτικώτερος είναι σκύφος του Σάλιαγγου με κακότεχνα χαραγμένους ρόμβους<sup>513</sup>. Οί δύο τεχνικές με πλατύ και στενό πινέλο εφαρμόζονται επίσης στη Θήρα, αλλά για τις ομάδες γωνιών χρησιμοποιείται μόνο ή λεπτόγραμμη τεχνική<sup>514</sup>. 'Επί πλέον, σε ένα όστρακο τό θέμα όρίζεται χαμηλά από μία όριζόντια γραμμή και σε δύο άλλα σχηματίζεται υπό τό χείλος ύποτυπόδης έγγάραξη<sup>515</sup>. Όμως, όλα τά εύρήματα των Κυκλάδων πρέπει νά τονισθει ότι είναι νεώτερα της φάσεως 3 Νέας Μάρης και τοποθετούνται τό ένωρίτερο περι τά μέσα της Μέσης Νεολιθικής, κυρίως όμως στη Νεώτερη<sup>516</sup>.

Στό χώρο της 'Ανατολής και στις ίδιες περιοχές πού βρίσκονται τά μελανά ή καστανά έντριπτα, τή Μερσίνα και τό Can Hasan, ύπάρχουν λίγα έγγαράκτα με θέματα ή τεχνική πού πλησιάζουν πολύ τά γνωστά μας στοιχεία. Τή συγγένεια των έγγαράκτων της Νέας Μάρης με τήν αντίστοιχη κατηγορία της Μερσίνας έπεσήμανε πρώτος ό Θεοχάρης και, παρά τή μεταγενέστερη ανάθεώρηση της απόψεώς του<sup>517</sup>, οί έρευνητές επανέρχονται στην όμοιότητα αυτή για νά σημειώσουν τις σχέσεις του Αίγαιακού χώρου με τήν 'Ανατολή κατά τή Νεολιθική περίοδο<sup>518</sup>. 'Η παραβολή γίνεται πάντοτε με τή φάση Μερσίνα XXIV, και ιδιαίτερα με τά κομμάτια ενός κλειστού άγγείου<sup>519</sup> πού φαίνεται νά συγκεντρώνει άρκετά γνωστά μας χαρακτηριστικά. Τή μελανή έντριπτη επιφάνεια διακοσμοϋν ομάδες τεθλασμένων σε όριζόντια διάταξη, γεμισμένες με λευκό, χαραγμένες πυκνά και άρκετά συμμετρικά, όπως στην κοινή τεχνική, γύρω από τόν ύψηλό λαιμό και σε όλη τήν πρακτικώς όρατή επιφάνεια της κοιλιάς. 'Ελάχιστα άκόμα όστρακα φέρουν παρόμοιο θέμα ή πυκνές στιγμές, πάντοτε με γέμισμα λευκού<sup>520</sup>, αλλά χωρίς τήν όριζόντια έγγάραξη του χείλους, πού ύπάρχει μόνο σε ένα δείγμα και δέν φαίνεται νά άποτελεεί τυπικό χαρακτηριστικό.

Τά έγγαράκτα του Can Hasan 2B διακρίνονται σε πιθόσχημα και σκυφοειδή, είναι μελανά έντριπτα, σώζουν λευκό πηλό στις έγγαράξεις και τά θέματά τους σχηματίζονται από συνδυασμούς λοξών γραμμών. Τεθλασμένες και λίγα ρομβοειδή διακοσμοϋν τή γραπτή και έγγαράκτη κεραμική, χωρίς όμως νά διαμορφώνονται οί συμμετρικές ομάδες πολλαπλών πλευρών πού χαρακτηρίζουν τή Νέα Μάρη και τή Μερσίνα. Στά σχήματα των άγγείων διακρίνονται όρισμένες συγγένειες, πού μπορεί νά μήν είναι τυχαίες. 'Ηδη σημειώθηκε ή όμοιότητα του γωνιώδους περιγράμματος στους σκύφους του Can Hasan<sup>521</sup> και στά όστρακα 2-120, 2-121: σχ. 9, 74.

'Από τήν έκθεση αυτή συνάγεται ότι τά περισσότερα κοινά στοιχεία συγκεντρώνονται σε δύο θέσεις, γεωγραφικά άσχετες μεταξύ τους, στην περιοχή της Κιλικίας και στη Νεμέα. Οί όμοιότητες με τά έγγαράκτα ή έντυπα της Νεμέας (χρώμα και διαμόρφωση επιφανείας, διάταξη έγγαράξεων) περιορίζονται κυρίως σε έλάχιστα όστρακα της φάσεως 3, με έλλιπέστατα σωζόμενες έγγαράξεις. Παρά τις διαπιστωμένες σχέσεις μεταξύ των δύο περιοχών, τά έγγά-

513. EVANS-RENFREW, 1968, εικ. 36:10.

514. ΣΩΤΗΡΑΚΟΠΟΥΛΟΥ, 1991, Σχ. 2: Δ 25, Ξ 260, Ξ 341, πίν. 54: KA 4196, πίν. 4: KA 5907. Της ίδιας, 1992, πίν. 70, α.

515. ΣΩΤΗΡΑΚΟΠΟΥΛΟΥ, 1991, Σχ. 2: Ξ 200, ΑΠ 26, ΑΠ 27.

516. RENFREW, 1972, 75-76, Διάγραμμα 5.1. WARREN-HANKEY, 1989, 10-12. DAVIS, 1992, 702.

517. THEOCHARIS, 1956, 12, σημ. 16, εικ. 15. Βλ. και ΘΕΟΧΑΡΗΣ, 1973, 57-58.

518. WEINBERG, 1962, 208, σημ. 99. Του ίδιου, 1965, 291. Του ίδιου, 1970, 587. HOLMBERG, 1964, 12. HOOD, 1981/2, 231. Του ίδιου, 1984, 27. SCHACHERMEYR, 1962, 170.

519. Πιθανόν τά κομμάτια νά άνήκαν σε δύο άγγεία, GARSTANG, 1953, 59 κέ., εικ. 35, πίν. XIb.

520. 'Ε. ά., 59-61, εικ. 36:49-56.

521. FRENCH, 1962, 37, εικ. 7:4.

ρακτα δὲν ἀντιγράφηκαν στὴ Νέα Μάκρη κατὰ τὴν πρώτη ἢ δεύτερη φάση, τὴν ἐποχὴ ποὺ τὰ κατασκεύαζαν καὶ κυκλοφοροῦσαν στὴ Νεμέα, ἀλλὰ στὴν τρίτη φάση, ὅταν ὅλη ἡ διακόσμηση τῆς Πελοποννήσου εἶναι γραπτὴ. Στὸν ὑπόλοιπο Ἑλλαδικὸ καὶ Αἰγαιακὸ χῶρο, πλὴν τῆς Κρήτης, κατὰ τὴν Ἀρχαιότερη καὶ Μέση Νεολιθικὴ περίοδο, ἡ ἐγγάρια διακόσμηση μὲ συγκεκριμένα γεωμετρικὰ σχήματα ἐμφανίζεται σπάνια, ὡς ἰδιοτυπία ἢ κοσμητικὴ ποικιλία. Πλησιέστερα στὴ φάση 3 βρίσκεται χρονικὰ<sup>522</sup> ἡ περίοδος Can Hasan 2B, μὲ τὸν ἴδιο συνδυασμὸ χρωμάτων, παρόμοια θέματα καὶ τεχνικὴ, ἐπάνω σὲ σκύφους ποὺ ἔχουν ἴδιο περίγραμμα μὲ λίγα ἀπὸ τὰ πρῶτα ἐγγάρια τῆς Νέας Μάκρης.

Τέλος, τὴν ἐπίδραση τεχνικῆς τῆς Νέας Μάκρης πρέπει νὰ ἔχουν ὑποστῆ ὀρισμένα διακοσμητικὰ θέματα τοῦ Ἁγίου Πέτρου<sup>523</sup>. Ἡ σύγχρονη τῶν ἐγγαράκτων<sup>524</sup>, ἀλλ' εὐκολώτερη ἐκτέλεση τῶν γραπτῶν κοσμημάτων μέσα στοῖς ἰδιοτύπου βάθος λεπτοτάτου πλέγματος, παραβάλλεται ἀνετα μὲ τὸ τυπωμένο προσχέδιο τῆς ἐγγάριας τεχνικῆς (σχ. 75). Τὰ θέματα τοῦ Ἁγ. Πέτρου παρουσιάζουν μεγαλύτερη ποικιλία, μὲ ἀβακωτὰ καὶ πυκνὲς παράλληλες εὐθεῖες ἢ τεθλασμένες γραμμές, ἀλλ' ἡ ἐκτέλεση αὐτὴ ἂν καὶ λεπτολόγος βασίζεται ὁλόκληρη στοῖς πλέγμα, τὸ ὁποῖο πρέπει νὰ θεωρηθεῖ τυπωμένο μὲ «τρίχα» ἐμβαπτισμένη σὲ βαφή<sup>525</sup>. Τὸ διακοσμημένο πεδίο, ὅσο τουλάχιστον παρουσιάζεται στὰ δημοσιευμένα σχέδια, δὲν προβάλλει ἰδιαίτερες δυσκολίες ἐκτελέσεως, ἐνῶ ἡ μίμηση προδίδεται ἰδιαίτερα σὲ ἓνα μεμονωμένο ὄστρακο μὲ τὸ χαρακτηριστικὸ θέμα τῶν ἐνάλληλων ρόμβων<sup>526</sup>. Πιθανὸν τὸ θεματολόγιο νὰ εἶναι δανεισμένο ἀπὸ τὴν καλαθοπλεκτικὴ καὶ ὑφαντικὴ, ἀλλ' ἡ ἰδέα καὶ ἡ τεχνικὴ ἐκτελέσεως τοῦ βάθους εἶναι ὅμοια μὲ τὸ ἐντυπο προσχέδιο τῆς Νέας Μάκρης.

Μεταβολές καὶ νέα στοιχεῖα παρουσιάζονται ἐπίσης στὰ σχήματα καὶ στὰ ἐπὶ μέρους τμήματα τῶν ἀκόσμητων ἀγγείων. Τὰ παλαιὰ ἀνοικτὰ μὲ τὶς διάφορες μορφές ρηχοῦ ἡμισφαιρικοῦ σκύφου διατηροῦνται καὶ στὴ νέα περίοδο, ἀλλὰ ἤδη ἀπὸ τὴ φάση 3 περιορίζονται σὲ ἐπιμελημένες κατασκευές, ὅπως εἶναι τὰ μελανὰ (3-37: σχ. 12, 68), μερικὰ καστανὰ (4-25: σχ. 22, 69) καὶ φυσικὰ τὰ ἐγγάρια (4-79: σχ. 19, 7-47: σχ. 36 κλπ.). Σκύφοι κοινῆς χρήσεως καὶ κατασκευῆς γίνονται τώρα κυλινδρικοὶ περὶ τὸ στόμιο καὶ συχνὰ βαθεῖς (3-79: σχ. 11, 67, 6-144, σχ. 33, 67 κλπ.). Τὸ σχῆμα ὅμως ποὺ θὰ κυριαρχήσει τώρα, στὴ δεύτερη περίοδο, εἶναι ὁ βαθὺς σκύφος μὲ κλειστὸ στόμιο (3-1: σχ. 12, 68, 3-17: σχ. 11, 67, 4-136: σχ. 21, 67, 5-86: σχ. 28, 67 κλπ.). Τὸ σκεῶς κατασκευάζεται ἀπὸ κάθε εἶδους κεραμικῆ, λεπτότεχνη, κοινὴ ἕως τραχειά, ἀκόμα καὶ λευκὴ, ἀλλὰ ὄχι ἀπὸ πηλὸ Urfirnis. Στὸ ἄνω μέρος τὸ περίγραμμα εἶναι κυρτὸ ἢ κωνικὸ μὲ κλίση τῶν τοιχωμάτων πρὸς τὰ μέσα. Τὰ λίγα δηλωτικὰ κομμάτια τους, ποὺ βρίσκονται κάθε φορὰ μέσα στὰ στρώματα, φανερόνουν ὅτι τὰ ἀγγεῖα αὐτὰ στηριζόταν ἄλλοτε σὲ δακτυλιόσχημες βάσεις καὶ ἄλλοτε πάλι, πολὺ συχνά, ἀπέληγαν σὲ ἀδιαμόρφωτους καμπύλους πυθμένες. Μορφές γνωστές, ἀλλὰ σπανιότερες, εἶναι τὰ ἀπίοσχημα ἢ μὲ σιγμοειδὲς περίγραμμα ποὺ δὲν ἐντοπίζονται σὲ ὅλες τὶς φάσεις (3-22: σχ. 13, 70, 7-2: σχ. 37, σχ. 70), τὰ καλυκόσχημα (4-126: σχ. 22, 69) γιὰ λεπτὰ καὶ Urfirnis, καὶ μερικὰ γωνιώδη, πάντοτε λίγα καὶ εὐδιάκριτα μέσα στοῖς πλῆθος τῶν καμπύλων ὄστράκων (5-129: σχ. 69, 5-181, 6-28, 6-29).

522. Κατὰ MELLAART, 1975, 15, χρονολ. πίν. I, περὶ τὸ 5000, σύγχρονο μὲ τὸ Hacilar I καὶ τὴ Μερσίνα XXII-XX. Νέα χρονολόγηση, COLEMAN 1992, II, εἰκ. 4 καὶ MELLINK, 1992, I, 211-212.

523. EFSTRATIOU, 1985, εἰκ. 5:1-4, 6:1,48, πίν. 16b καὶ ἄλλοι.

524. Ἐ. ἀ., 81.

525. Παρὰ τὶς διατυπωμένες ἀμφιβολίες, ἔ. ἀ. 33 καὶ 55.

526. Ἐ. ἀ., εἰκ. 50, κάτω ἀριστερά. Σὲ μικρὰ ἀγγεῖα τὸ θέμα κατέρχεται πράγματι χαμηλότερα τῆς μεγίστης διαμέτρου τῆς γάστρας, ἔ. ἀ. εἰκ. 5:2 καὶ 3, ἀλλὰ στὸ εὐρύτερο εἰκ. 5:1 τὸ πλέγμα διακόπτεται χαρακτηριστικὰ στοῖς σημεῖο τῆς κάμψεως καὶ μάλιστα σὲ μίαν ὀριζόντια ταινία.

Ἐκ τῶν κλειστῶν μὲ λαιμό, γνωρίζουμε μόνο τοὺς λαιμοὺς καὶ τίποτα γιὰ τὸ μέγεθος καὶ τὸν ὄγκο τοῦ σώματος. Γενικά εἶναι κυλινδρικοί μέχρι χωνοειδεῖς μέσου ὕψους (0.02-0.04), μὲ ἀκραίες περιπτώσεις τοὺς πολὺ βραχεῖς ἢ τοὺς ὑψηλοὺς ἀπὸ τοὺς ὁποίους μερικοί εἶναι Urfirnis. Τὰ ἀγγεῖα ἀνήκουν στὶς κατηγορίες ἐρυθρὰ κοινά, πορτοκαλόχρωμα καὶ τοπικά Urfirnis, δὲν ὑπάρχουν καστανόμαυρα καὶ σπανίζουν οἱ λεπτότεχνες κατηγορίες.

Στὰ ἀγγεῖα τῆς Νέας Μάκρης παρατηρεῖται σχετικὰ συχνὰ ἀσύμμετρη κατασκευή. Ἡ διαφορὰ αὐτὴ ποὺ παρουσιάζεται σποραδικὰ στὴν πρώτη περίοδο, διατηρεῖται ἀπὸ τὴν 3η φάση μέχρι τὴ 12η. Ἀσύμμετρα στόμια καὶ στρεβλὰ ὑπάρχουν σὲ διάφορα σχήματα καὶ μεγέθη, ἐνῶ ἀντίθετα ἀπουσιάζουν τελείως ἀπὸ ὀρισμένες κατηγορίες κεραμεικῆς. Ἀκριβὲς καὶ συγκεκριμένο σχῆμα δὲν προκύπτει ἀπὸ τὰ μικρὰ κατὰ κανόνα ὄστρακα. Τὰ ἐπὶ μέρους ὁμως στοιχεῖα μποροῦν νὰ συνθέσουν μίαν εἰκόνα, ποὺ περιέχει καὶ ὀρισμένα καθοριστικὰ χαρακτηριστικά (3-2, 4-83: σχ. 69).

Στὰ ἀσύμμετρα ἀγγεῖα τὸ στόμιο κατασκευάζεται ἐλλειπτικὸ ὡς ὠοειδές. Ἡ μετρούμενη διάμετρος τῶν ὄστράκων αὐτῶν παρουσιάζει ἀπλῶς τὸ ἄνοιγμα τῆς καμπύλης στὸ συγκεκριμένο σημεῖο, χωρὶς νὰ ἔχει καμμία σχέση μὲ τὴν πραγματικὴ εὐρύτητα τοῦ στομίου. Τὸ στενότερο σημεῖο, ἀποκαλούμενο συμβατικὰ «προχοή», διαμορφώνεται σὲ μίαν μόνο πλευρά, ἂν τὸ σχῆμα εἶναι ὠοειδές καὶ σὲ δύο ἐκ διαμέτρου ἀντίθετες, ἂν εἶναι ἐλλειπτικόν<sup>527</sup>. Στὰ σκυφοειδῆ, ἐκτὸς ἀπὸ τὸ ὠοειδές ἢ ἐλλειπτικὸ σχῆμα διατομῆς, ἡ ἐπιφάνεια τοῦ στομίου διαμορφώνεται κατὰ τὴν ὄψη, ἄλλοτε ὀριζόντια καὶ ἄλλοτε λοξή, ἀνυψούμενη καὶ πάλι πρὸς μίαν ἢ δύο κατευθύνσεις.

Πέρα ἀπὸ τὸ στόμιο, χαμηλότερα, ἡ μορφή τοῦ σώματος παραμένει κυριολεκτικὰ ἄγνωστη. Τὰ ὄστρακα γάστρας, πάντοτε μικρὰ, εἶναι ἀπλῶς καμπύλα καὶ δὲν ὑποδηλώνουν τυχόν ἀσύμμετρία ἢ ἰδιοτυπία τοῦ σχήματος, ἢ ὁποία ὡς ἓνα σημεῖο πρέπει ἀσφαλῶς νὰ ὑπῆρχε. Ἀντίθετα, ἰσοπεδωμένοι πυθμένες καὶ δακτυλοειδεῖς βάσεις σχηματίζουν, ὡς φαίνεται, κυκλικὴ ἐπιφάνεια στηριξέως, καὶ τοῦτο σημαίνει ὅτι στὸ χαμηλότερο τμήμα ἀποκοτοῦσαν τὰ σκευὴ σχετικὴ συμμετρία. Ἐπίσης ἄγνωστο παραμένει τὸ ἀκριβὲς σχῆμα τῶν κλειστῶν, ἀπὸ τὰ ὁποῖα μερικά εἶχαν λαιμὸ ἀσύμμετρο καὶ κάποτε ἐπιφάνεια χείλους λοξή.

Παρόμοια σκευὴ ἀπὸ διάφορες περιοχὲς ἀναφέρονται ἐλάχιστα καὶ ἡ συμπληρωμένη μορφή τους μπορεῖ νὰ πλησιάζει τὰ σχήματα τῆς Νέας Μάκρης. Ἀπὸ τὸ Λιανοκλάδι γνωρίζουμε πιθόσχημο ἀγγεῖο μὲ γωνιώδες στόμιο ἢ χαμηλὸ λαιμό<sup>528</sup>, στὴ Χαιρώνεια καὶ Ἐλάτεια ὑπάρχουν οἱ «βοιωτικῶν τύπου» λευκῶποι ἐλλειπτικοὶ σκύφοι μὲ διπλὴ ἀνύψωση στομίου<sup>529</sup>, στὴ Νεμέα μερικά ὄστρακα καὶ γραπτὴ ἀσκοπρόχους<sup>530</sup> καὶ στὴν Πελοπόννησο Urfirnis ἀπὸ τὸ Φράγγχι καὶ τὴ Λέρνα<sup>531</sup>. Ἀπὸ τὰ σκευὴ αὐτά, τὸ πρῶτο, μὲ γραπτὴ διακόσμηση «ἐρυθρὸ ἐπὶ λευκῶ» Α3δ, εἶναι προφανῶς νεώτερο τῆς 1ης φάσεως<sup>532</sup>. Οἱ λευκῶποι σκύφοι τῆς Βοιωτίας προέρχονται ἀπὸ τὴ δευτέρη φάση τῆς Ἐλάτειας<sup>533</sup>, κατὰ τὴν ὁποία ἐμφανίζονται τὰ πρῶτα γραπτὰ. Ἀπὸ τὴ ΒΑ Πελοπόννησο περισσότερο γνωστὴ εἶναι ἡ ἀσκοπρόχους τῆς Νεμέας, παλαιότερη τῶν Urfirnis. Τέλος, ἀπὸ τὸ Ὀτζάκι I τῆς Θεσσαλίας γνωρίζουμε λίγες

527. Ὅμως, τὰ τμήματα στενῶν στομίων εἶναι πολὺ λίγα γιὰ νὰ ὑπολογίσουμε ὅτι ἀντιστοιχοῦν δύο σὲ κάθε ὑποτιθέμενο ἐλλειπτικὸ ἀγγεῖο.

528. WACE-THOMPSON, 1912, 172, εἰκ. 119b.

529. ΣΩΤΗΡΙΑΔΗΣ, 1908, 69-70, εἰκ. 3. WEINBERG, 1962, 172-173. PHELPS, 1975, 116.

530. BLEGEN, 1975, 265, πίν. 63.

531. VITELLI, 1974, 62-63, 83-84, 150-151, 175.

532. Βλ. ἀκριβῆ χρονολόγηση OTTO, 1985, 101-102, πίν. 54, 19.

533. WEINBERG, 1962, ἔ. ἀ., πίν. 54b, 55b.

μελανές ωοειδείς βάσεις που θεωρούνται μιμήσεις ξένων προτύπων<sup>534</sup>. Τα σχήματα αυτά δεν ήταν συνήθη διότι, όπως αναφέρεται, το στενό ωοειδές στόμιο είναι αρκετά χαρακτηριστικό και δεν είναι εύκολο να μείνει απαρατήρητο<sup>535</sup>.

Όλα αυτά τα ασύμμετρα της Βοιωτίας, της Πελοποννήσου και της Θεσσαλίας καταγράφονται στις επί μέρους ανασκαφικές εκθέσεις ως μεμονωμένα δείγματα και εξαιρέσεις της συνήθους μορφής των αγγείων. Στη Νέα Μάκρη όμως, τα ασύμμετρα αποτελούν σχήμα που διαρκεί και, χωρίς να είναι δυνατός ο ακριβής καθορισμός του αριθμού τους, πρέπει να τονίσουμε ότι αρκετά είχαν στόμια έλλειπτικά ή ωοειδή και περίγραμμα στο άνω μέρος στρεβλό. Πάντοτε όμως, πολύ περισσότερα όστρακα παρουσιάζουν ανωμαλίες, που οφείλονται σε συνήθεις κακοτεχνίες χειροποίητης κεραμεικής (3-3: εικ. 8, 3-16: εικ. Β, 5-42: εικ. 24 κλπ.).

Στά επί μέρους τμήματα των αγγείων γενικά, παρατηρείται ότι η απόληξη των χειλέων διαμορφώνεται τώρα κυρίως καμπύλη (3-1: σχ. 12, 3-79: σχ. 11 κλπ.), ενώ η λεπτονόμηνη μορφή εμφανίζεται σποραδικά, και ιδίως σε κατηγορίες παλαιότερες, όπως τα λαμπυρίζοντα μελανά και καστανά. Στά καστανόμαυρα, και ίσως όχι μόνο σε αυτά, το χείλος μεταβάλλει σχήμα από σημείο σε σημείο. Οί παραλλαγές στη διάπλαση, από απλό καμπύλο σε παχύτερο, και έσωτερικά λίγο μέχρι έντονα διογκωμένο, δεν οφείλονται μόνο σε διαφορετικά αγγεία, αλλά και σε διάφορα σημεία του ίδιου στομίου. Η διαπίστωση αυτή βεβαιώνεται μετά από έπισταμένη παρατήρηση και παραβολή δεκάδων ή και εκατοντάδων όστράκων της καστανόμαυρης κατηγορίας.

Το ταινιωτό χείλος εμφανίζεται ήδη από την 3η φάση. Σχηματίζεται μόνο σε λεπτότεχνα της κατηγορίας στιλπνού αλειφώματος (3-33: εικ. 8, 4-55: εικ. Γ, κλπ.) και ουσιαστικά δεν διαφέρει από το αύλακωτό που σχηματίζεται σε όλα τα εγχάρακτα, σκοτεινά ή πορτοκαλόχρωμα. Τα μελανά, ακόμα και λεπτότεχνα, φέρουν συνήθως χείλος καμπύλο και, σπανιότερα, λεπτονόμηνο, επίπεδο ή κομμένο έσωτερικά λοξό (3-23 και 3-43: σχ. 12, 4-126: σχ. 22, 5-89: σχ. 29). Κατά συνέπεια, η εμφάνιση του ταινιωτού χείλους πρέπει να μελετηθεί σε συνάρτηση με τα εγχάρακτα και τα λεπτότεχνα στιλπνού αλειφώματος.

Στην Πελοπόννησο είναι ιδιαίτερα σπάνιο και εμφανίζεται συγχρόνως με τη Νέα Μάκρη, δηλ. κατά τη μεταβατική του Phelps, ενώ τα παραδείγματα που προσάγει ο ίδιος από την Έλατεια<sup>536</sup> πρέπει να επανεξετασθούν σε συνδυασμό με τις παρατηρήσεις περί του χείλους των εγχαρακτών και στιλπνών καστανόμαυρων. Στη Θεσσαλία είναι πράγματι πολύ κοινό κατά το Πρωτοσέσκλο και, όπως παρατηρείται, οί πρώιμες στιλπνές κατηγορίες έχουν στενή σχέση με το ταινιωτό χείλος<sup>537</sup>. Τέλος, το κομμένο λοξά δεν αποτελεί συνήθη τύπο και ως εκ τούτου δεν μπορεί να αποκτήσει τυπολογική αξία, φαίνεται όμως ότι έχει κάποια σχέση με τη διαμόρφωση του λοξού στομίου.

Κατά την 3η φάση κυρίως και πολύ λιγότερο στις επόμενες, η κατασκευή των λαιμών παρουσιάζει δύο μεθόδους. Η παλαιά, αυτή που εφαρμόζεται από την πρώτη περίοδο, χρησιμοποιεί μία ταινία πηλού ίσοπαχη σε όλο της το ύψος, και λεπτύνεται μόνο στο χείλος ή στη ρίζα. Οί επιφάνειες ρίζας λαιμού και αρχής ώμου σχηματίζονται αντίστροφα λοξές, και τά δύο τμήματα συγκολλώνται με τέλεια έπαφή (3-44 και 3-50: σχ. 14). Η νέα μέθοδος προδίδεται από το τριγωνικό ή διογκωμένο περίγραμμα του λαιμού. Ο αρχικός κύλινδρος επενδύεται μέσα ή έξω σε όλο του το ύψος με λεπτότερο στρώμα πηλού, που κατέρχεται και

534. MILOJČIĆ, 1971, 57, πίν. 15:13-17.

535. PHELPS, 1975, 89.

536. Έ. ά. 94.

537. MILOJČIĆ, 1971, 54 κέ. Πρβ. PHELPS, 1975, έ. ά.

καλύπτει όμοίως τήν άρχή του ώμου (3-54 έως 3-56 και 3-62: σχ. 14). Ή σύνδεση αυτή είναι πρακτικά στερεώτερη, μαρτυρείται δέ άλλοτε από τήν έσωτερική γωνία στο σημείο τής ρίζας, και άλλοτε από τό κυματοειδές περίγραμμα λαιμού. Ή νέα κατασκευή εφαρμόζεται συχνά μέχρι τήν 8η φάση και μπορεί νά σχηματίσει κατ' άρχήν ένα διαγνωστικό στοιχείο τής δεύτερης περιόδου για τόν οικισμό Νέας Μάκρης. Ή εφαρμογή της έπισημαίνεται και σε άλλες περιοχές<sup>538</sup>, αλλά ή διαπίστωση τής τυπολογικής άξίας της έκτός του οικισμού, πρέπει νά στηριχθεί σε ειδικές και συγκεκριμένες παρατηρήσεις.

Ουσιαστική εξέλιξη του παλαιού σχήματος των βάσεων θεωρείται ή πραγματική δακτυλιόσχημη (σχ. 16, 24 κλπ.). Κωνική ή κυλινδρική γενικά χαμηλή, κατασκευάζεται από δακτύλιο και έσωτερικό τριγωνικό γέμισμα, ή μόνο δακτύλιο που σχηματίζει περίγραμμα ίσοπαχές σε όλο τό ύψος της. Παραλλαγές στις λεπτομέρειες διακρίνονται μέσα στις διαδοχικές φάσεις, αλλά οί γενικοί κανόνες τής τεχνικής παραμένουν άμετάβλητοι, έφ' όσον χρησιμοποιείται ό κύλινδρος με τήν τριγωνική πρόσθετη ένίσχυση κατά τήν έσωτερική περιφέρεια, ή άπλός χωρίς ένίσχυση. Ή ύψηλή κωνική μορφή, τύπου καρποδοχείου, αλλά με μικρή διάμετρο, όπως π.χ. ή 3-166: σχ. 16, όπου και όταν βρίσκεται, άποτελεί ή μιμείται σχήμα τής πρώτης περιόδου και συνδέεται με τή μελανή λεπτότεχνη κεραμική. Τό ίδιο περίπου σχήμα έχει ή μία και μοναδική πάλλευκη 3-158: σχ. 16 τής νέας κατηγορίας και, όπως φαίνεται, άποδίδει τήν προγενέστερη λεπτότεχνη μορφή.

Οί δακτυλιόσχημες άποτελούν τό κύριο και χαρακτηριστικό σχήμα τής Μέσης Νεολιθικής για όλόκληρο τόν Έλλαδικό χώρο. Στη Θεσσαλία υπάρχουν από τήν περίοδο Προτοσέσκλου ποικίλες παραλλαγές τής ύψηλης, τής χαμηλής με ίσοπαχή ή τριγωνικής τομής δακτύλιο, ένω διακρίνονται και ελάχιστες με σχήμα έλλειπτικό<sup>539</sup>. Στην Πελοπόννησο επικρατούν οί ύψηλές ίσοπαχείς, που στήριζαν τες μεγάλες φιάλες Urfirnis, αλλά μόνο στις χαμηλές διαγράφει ή τομή τους τριγωνικό περίγραμμα<sup>540</sup>. Στη Νέα Μάκρη ή σύνθεση τής βάσεως από δακτύλιο και τριγωνική ένίσχυση καθώς και ό τρόπος προσκολλήσεως στον πυθμένα είναι πανομοιότυπος των Βοιωτικών<sup>541</sup> με τες όποιες ή σχέση είναι προφανής.

Ή από τες λίγες άποφύσεις τής πρώτης περιόδου διατηρείται ή τοξωτή, τοποθετημένη κάθετα στο σώμα των κλειστών σκύφων (3-88 και 3-90: σχ. 17, 3-104: εικ. 14, 6-90: σχ. 35 κλπ.), ένω καμιά φορά άρχίζει, κατά τοπική συνήθεια, ακριβώς από τό χεϊλος (3-81: σχ. 11, σχ. 67). Τό περίγραμμά της παραμένει καμπύλο, αλλά ή διατομή της σχηματίζεται τώρα τριγωνική<sup>542</sup>. Νέα μορφή άποτελεί ή σφαιρική (4-30: εικ. 17, σχ. 25) για όρισμένα λεπτότεχνα και ή άγκύλη (3-106: εικ. 14, 3-108: εικ. Β, σχ. 18, 4-31: σχ. 25) για τά χονδροειδή, ιδίως τά μελανά τραχειά. Ή πρώτη, πάντοτε μικρή, συνδυάζεται μόνο με τή νέα κατηγορία του στιλπνού άλειφώματος, ή άργότερα τής στιλπνής έπαλείψεως, αλλά ποτέ με τά μελανά ή άλλα λεπτότεχνα. Τό σχήμα δέν σχολιάζεται στα εύρήματα άλλων περιοχών, στήν Εύβοια είναι άγνωστο και ίσως νά μόν ύπάρχει στή Στερεά<sup>543</sup>. Διακρίνεται όμως σε άπεικονίσεις άγγείων

538. Πρβ. VITELLI, 1974, εικ. 55 κέ. Τριγωνικό περίγραμμα LAVEZZI, 1978, εικ. 3:11. Ή έσωτερική γωνία σε Urfirnis, WEINBERG, 1937, 502, εικ. 16. PHELPS, 1975, ίδια εικ. 19:7.10.11.14. KUNZE, 1931, εικ. 23 φαίνεται σχεδιασμένος λίγο συμβατικά, αλλά ένδεικτικά.

539. MILOJČIĆ, 1971, 56-57, πίν. 13-15. ΘΕΟΧΑΡΗΣ, 1967, 145, πίν. XXIV, Β. ΕΦΣΤΡΑΤΙΟΥ, 1985, 31, εικ. 38.

540. Ή PHELPS, 1975, 155, διακρίνει τύπους μόνο κατά τό ύψος και έ. ά., 96, σημειώνει μεταβολή από τήν περίοδο I στή II με αντίστοιχους τύπους τήν κοίλη και τή δακτυλιόσχημη.

541. KUNZE, 1931, εικ. 21.

542. PHELPS, 1975, 157-158.

543. Στο Μουσείο τής Νεμέας είδα μερικές σφαιρικές από τήν Τσούγκιζα.

καί στον Άγ. Πέτρο σημειώνεται ως κοινό σχήμα, χωρίς καμμία μνεία του ύλικού της<sup>544</sup>. Έντόπια πρέπει να είναι και η άγκυλη, που αρχίζει μόλις να διαμορφώνεται μέσα στη 2η φάση της πρώτης περιόδου, αλλά μόνο από την 3η και έπειτα επιβάλλεται. Συνδυάζεται με την τραχειά μελανή κεραμεική, τοποθετείται πολύ λιγώτερο στην έρυθρή κοινή και απουσιάζει τελείως από τη λεπτότεχνη. Άλλες μορφές (είκ. 13), όπως η ταινιωτή Urfirnis 3-89: σχ. 17, ή καλαθοειδής επάνω στο χείλος 3-84: σχ. 17, και η κυλινδρική 4-63: είκ. 21, σχ. 25 αποτελούν μεμονωμένα ή έλλιπη δείγματα. Πιθανότατα όφειλονται σε αποκλίσεις από το τυπικό γνωστό σχήμα και δέν μπορούμε να τις θεωρήσουμε σημεία επιδράσεων από άλλους οικισμούς.

Τά επιθήματα αποτελούν διακοσμητικό στοιχείο στην έντόπια κεραμεική και μερικά από αυτά συνδυάζονται με όρισμένη κατηγορία της. Άριθμητικά περισσότερα είναι τά άμυγδαλωτά (3-98: σχ. 18), χωρίς να διακρίνονται ιδιαίτερα μέσα στη μεγάλη ποικιλία των τύπων. Άπό τά παλαιά απουσιάζουν τελείως, ήδη από την 3η φάση, τά μικρά κυκλικά της λεπτότεχνης κατηγορίας των κηλιδωτών και μελανών. Άπομένουν όμως τά σχήματος πεταλίδας στά καστανόμαυρα (4-132: σχ. 21, 6-107 και 6-144: είκ. 30) και διατηρούνται τά μικρά πυκνά φακοειδή (3-103: είκ. 14, 4-32: είκ. 22, 5-108: είκ. 26), στην αρχή σε τραχειά πιθόσχημα με έρυθρή επιφάνεια και άργότερα σε κοινά καστανά. Σε ένα περισσότερο επιμελημένο (7-34: είκ. 32), τά φακοειδή γεμίζουν επιφάνεια ρόμβου που περικλείεται από πλαστική ταινία. Σπανιότερα είναι τά δισκοειδή με μεγάλη διάμετρο και σχεδόν μεμονωμένο τό διπλό ταινιωτό (4-147: είκ. 21, σχ. 25). Χωρίς γνωστά παράλληλα για την έποχή αυτή παραμένει τό γλωσσοειδές (3-95 και 3-96: είκ. 13, σχ. 18), που εμφανίζεται παροδικά στην 3η φάση, άργότερα εξαφανίζεται και άναφαίνεται πάλι στά τελευταία στρώματα της άνασκαφής. Η ποικιλία των σχημάτων λαμβάνει μορφή τοπικού χαρακτηριστικού, έφ' όσον τά επιθήματα σπανίζουν στην Πελοπόννησο και Στερεά<sup>545</sup>. Στη Θεσσαλία, κατά την πρώιμη έποχή του Σέσκλου, παρατηρείται ιδιαίτερη προτίμηση στά άμυγδαλωτά και κυκλικά, που σχηματίζουν μάλιστα συγκεκριμένη μονόχρωμη κατηγορία<sup>546</sup>.

Όλες οί κατηγορίες, νέες και παλαιές, κατά τις τρεις πρώτες φάσεις της δεύτερης περιόδου (φάσεις 3 έως 5), διατηρούν τά χαρακτηριστικά τους περίπου άμετάβλητα. Μικρές βελτιώσεις σημειώνονται βαθμιαία στά κυρίως χρηστικά, έρυθρά κοινά και καστανόμαυρα. Τά πορτοκαλόχρωμα έλαττώνονται, αλλά αποκτούν ένιαίο χρωματισμό στις επιφάνειες και τον πυρήνα, ένθώ τά καστανόφαια εξαφανίζονται γρήγορα. Τό στιλπνό άλείφωμα που καλύπτει επί τρεις τουλάχιστον φάσεις την κύρια λεπτότεχνη κατηγορία της κεραμεικής, από την 6η φάση μειώνεται αισθητά και η έλάττωση αυτή συνεχίζεται βαθμιαία μέχρι και την 8η φάση. Τη θέση του καταλαμβάνει επάλειψη, επίσης στιλπνή και σκοτεινόχρωμη, λεπτή σαν μεμβράνη (6-17: είκ. 27), που προκύπτει από τον πηλό του σώματος και δέν μπορεί να χαρακτηριστεί ιδιαίτερο ύλικό, άλείφωμα ή βαφή. Πρώτη εμφάνιση της επάλειψης είχε σημειωθεί στην 5η φάση (5-71: είκ. Δ), αλλά τά έλάχιστα δείγματα δέν μπορούσαν να αποτελέσουν όμάδα. Η επάλειψη συνδυάζεται, όπως άκριβώς και τό άλείφωμα, με ιδιαίτερο πηλό, που είναι συμπαγής, καθαρός, σκοτεινόχρωμος και εύθαρτος, προφανώς λόγω χαμηλής θερμοκρασίας κατά την όπτηση. Η κατηγορία αυτή δέν παρατηρείται σε άλλες περιοχές, όπου επικρατούν τά Urfirnis ή τά γραπτά. Κατ' ούσιαν αποτελεί εύτελη απόδοση του άλείφωματος και, βαθμιαία, στην 7η και 8η φάση, γίνεται άλαμπής.

544. EFSTRATIOU, 1985, 31-32, είκ. 39.5, 43.3, πίν. 22α, μεσαιά σειρά.

545. PHELPS, 1975, 168. WEINBERG, 1962, 177.

546. MILOJČIĆ, 1971, 58-59. MOTTIER, 1981, 24-25, πίν. C.

Κατά το δεύτερο τμήμα της ίδιας μεγάλης περιόδου αρχίζουν να σημειώνονται σποραδικές μεταβολές, που θα καταλάβουν μελλοντικά ουσιαστική θέση στην κοινή κεραμική. Στην 7η φάση μόλις εμφανίζεται μικρή ομάδα με πηλό τραχύ και λεπτά τοιχώματα, έντονα όπτημένα (7-30: εικ. 32), που διαμορφώνει σαφέστερα χαρακτηριστικά στην 8η και, όπως θα δούμε, επικρατεί στην 9η φάση.

Τα γραπτά, εξαιρετικά λίγα πάντοτε, παρουσιάζουν μικρής σημασίας ιδιοτυπίες, αλλά δεν μπορούν να αποτελέσουν ουσιαστικά στοιχεία διακρίσεως κατηγοριών. Γενικά, εφαρμόζεται ο ρυθμός «έρυθρο επί λευκού» (6-100: εικ. Δ) και σπανιότερα «λευκό επί έρυθρου» (6-136: εικ. Δ), ενώ τα έντοπια γραπτά Urfirnis είναι σχεδόν ανύπαρκτα. Τα πάλλευκα μετά τη φάση 3 μειώνονται βαθμιαία, στην 8η εξαφανίζονται προσωρινά, αλλά ο λευκός πηλός δεν λείπει από τα εγγάρκατα. Τουτό ασφαλώς σημαίνει ότι ή πρώτη ύλη εισάγεται στον οικισμό, ίσως όμως τώρα σε μικρότερη ποσότητα, ή «σπαταλάται» λιγώτερο.

Κατά την 7η και 8η φάση του οικισμού παρατηρούνται στην εγγάρκατη κεραμική όρισμένες μεταβολές, οί όποιες δεν υποκαθιστούν την παλαιότερη τεχνική ή τυπολογία, ούτε παρουσιάζονται ως συγκεκριμένα και ευδιάκριτα χαρακτηριστικά, αλλά δίνουν την έντύπωση μεμονωμένων περιπτώσεων και αποκλίσεων από τον κανόνα. Ό πηλός διατηρείται γενικά καθαρός και συμπαγής, υπάρχουν όμως σπάνια δείγματα τραχύτερου υλικού (6-63: εικ. 31, 8-40: εικ. 39) και άλλα με πλούσιο μαρμαρυγία (7-87: εικ. 35, 8-103: εικ. 40 κ.ά.). Σημειώνεται επίσης ότι στην κατηγορία αυτή δεν χρησιμοποιείται καθόλου ο χαρακτηριστικός πηλός Urfirnis και σε όλόκληρη την ανασκαφή δεν βρέθηκε τό ελάχιστο δείγμα παρομοίου τύπου πηλού με εγγάρκατη διακόσμηση. Οί δύο γνωστές παραλλαγές της κοινής τεχνικής, ή βαθειά για τά μεγάλα άγγεια και ή ρηχή για τά μικρότερα, εφαρμόζονται ευρύτερα από κοινούς τεχνίτες χωρίς ιδιαίτερες ικανότητες, ενώ σποραδικά παρουσιάζονται οί πρώτες εφαρμογές της λεπτής τεχνικής, σε καστανό (6-64: εικ. 31) και σε άμμόδη πορτοκαλόχρωμο (7-45: εικ. 35 και E) πηλό. Με τη μακρά πείρα στα στικτά περιθώρια, οί κεραμείς επιχειρούν με τά ίδια μέσα την απόδοση του κυρίου θέματος (8-44: εικ. 39), αλλά ή εφαρμογή του δεν υποκαθιστά την παραδοσιακή εγγάρκατη πρακτική και άμέσως εγκαταλείπεται.

Κατά τη σύνταξη της διακοσμησης, ο αυστηρός περιορισμός της μεταξύ των δύο όριζόντιων εγγαράξεων παραβλέπεται, ή χαμηλότερη γραμμή αρχίζει κάποτε να παραλείπεται (7-44: εικ. 35, σχ. 36, 8-42 και 8-46: εικ. 39) και τό θέμα φαίνεται να καλύπτει άκόμα όλο τό πρακτικώς όρατό τμήμα της επιφανείας. Μικρά επιθήματα ή άποφύσεις άναφαίνονται σποραδικά (6-67: εικ. 31, 8-63: εικ. 39, σχ. 39), όπως άλλωστε και προηγουμένως. Οί ομάδες τεθλασμένων και οί όμόκεντροι ρόμβοι διατηρούν πάντοτε την ίδια μορφή, και σε σπάνιες περιπτώσεις (7-48: εικ. 35, σχ. 36) προστίθεται έξωτερικά μία άκόμα γωνία, με πλευρές παράλληλες προς τό κυρίως θέμα. Ό συμμετρία του σχεδίου και ή ακρίβεια έκτελέσεως παρουσιάζει μεγάλες διαβαθμίσεις και ποικίλλει από την άριστη έργασία (6-65: εικ. 31 και Δ, 8-62: εικ. 39, σχ. 39) μέχρι την τελείως πρόχειρη (7-87: εικ. 35) που μαρτυρεί κεραμείς άπειρους και άσχετους με την παραδοσιακή τεχνική.

Γενικά διαπιστώνεται ότι ή εγγάρκατη κεραμική παρουσιάζει μεγαλύτερη ποικιλία κατά τό δεύτερο τμήμα της περιόδου, ή τεχνική της εφαρμόζεται από περισσότερους κεραμείς ή «έργαστήρια» και ή αύξηση της παραγωγής προκαλεί συχνά την πτώση της ποιότητας έργασίας. Ό διάκριση αυτή προκύπτει εύκολα σχετικά μέσα από τό σύνολο του υλικού, αλλά ή έλλειψη τυποποιημένων χαρακτηριστικών δυσχεραίνει και, ουσιαστικά καθιστά άβέβαιη τη χρονολόγηση όστράκων κοινής κατασκευής έκτός στρωματογραφίας.

### ΤΡΙΤΗ ΠΕΡΙΟΔΟΣ

Ό τρίτη περίοδος του οικισμού αρχίζει κατά την 9η φάση, με την εμφάνιση νέων στοιχείων και την επικράτηση μορφών, που είχαν παλαιότερα περιορισμένη σημασία και άξία. Το σύ-

νολο αὐτῶν εἶναι μικρότερο, καί οἱ μεταβολές λιγώτερο ἐντυπωσιακές ἀπό τοὺς νεωτερισμούς πού σημειώθηκαν στὴν 3η φάση. Ἡ διαφορὰ ὁμῶς ἀπὸ τὶς παλαιότερες, ἀκόμα καὶ τὴν ἀμέσως προηγούμενη, εἶναι τόσο αἰσθητή, πού πρέπει ἡ φάση 9 νὰ ἀναγνωρισθεῖ ὄχι ἀπλῶς ὡς μεταβατική, ἀλλὰ ὡς πραγματικὴ ἀρχὴ νέας περιόδου. Νέα ὑλικά δὲν ὑπάρχουν, ἀλλὰ τὰ ἤδη γνωστά ὑφίστανται ἐξωτερικὲς μεταβολές πού ἀλλοιώνουν οὐσιαστικά τὴ μορφή τους, καὶ ἀποδίδουν ἐντύπωση διαφορετικὴ.

Ὁ ἀμμόδης πορτοκαλόχρωμος πηλός, ἐκτὸς ἀπὸ τὴ γνωστὴ κοινὴ μορφή του, σχηματίζει τώρα, ἐπὶ πλεόν, μία λεπτότεχνη ομάδα μὲ σκληρὸ ἀλείφωμα (9-126: εἰκ. Ζ), συχνά μὲ χρῶμα διαφορετικόν, πού ἐξαφανίζει τελείως τὴν παλαιὰ εἰκόνα καὶ ἀποδίδει ὄψη ποιοτικὰ ἀνώτερης κεραμικῆς. Ἡ κατηγορία Urfirnis, χωρὶς νὰ ἀποβάλλει κανένα ἀπὸ τὰ ἐντόπια χαρακτηριστικά της ἢ νὰ μεταβάλλει τὴν ποιότητα τοῦ πηλοῦ, διατηρεῖται σὲ περιορισμένον ἀριθμό. Ὅμως, τώρα μόνις ἀποκτᾶ στιλπνὴ βαφὴ (9-28: εἰκ. Ζ), πολὺ εὐαίσθητη, κατὰ τὸ πλεῖστον σήμερα φθαρμένη, πού θὰ ἐκάλυπτε ὁλόκληρη τὴν ἐπιφάνεια. Πρέπει μάλιστα νὰ ἀναφερθεῖ ὅτι ἡ φθορὰ τῆς βαφῆς δὲν ὀφείλεται στὴν κακὴ ποιότητα αὐτῆς, ἀλλὰ προφανῶς στὴν ἑλλιπῆ ὀπτηση. Τὸ σῶμα τοῦ ἀγγείου παραμένει πάλι πορώδες (9-109: εἰκ. 41), ἡ ὀξειδωσις εἰσχωρεῖ σ' αὐτὸ καὶ συμπαρασύρει κατὰ τὸν καθαρισμὸ του τὴν ἐπιφανειακὴ μεμβράνη μαζί μὲ τὴ βαφὴ. Ἡ μονόχρωμη ἐπικάλυψη τῶν Urfirnis παρατηρεῖται ὁμοίως στὴν Πελοπόννησο κατὰ τὴν ἀρχὴ τῆς Νεώτερης Νεολιθικῆς, ἀλλὰ ἡ διάρκειά της μένει ἀκαθόριστη<sup>547</sup>. Στὴν Εὐβοία καὶ τὴν Κεντρικὴ Ἑλλάδα τὰ στοιχεῖα εἶναι ἀκόμα λιγώτερα<sup>548</sup>. Στὴ Νέα Μάκρη ἡ στιλπνὴ βαφὴ ἀρχίζει νὰ χρησιμοποιεῖται ἀπὸ τὴ φάση 9 καὶ μέχρι τέλους παραμένει ἀμετάβλητη, χωρὶς νὰ σχηματίζει γραπτὰ θέματα. Ἡ ποιότητά της, σχετικὰ μὲ τὴν παλαιότερη ἀλαμπή, εἶναι σαφῶς βελτιωμένη<sup>549</sup>.

Διαγνωστικὸ στοιχεῖο τῆς νέας περιόδου γιὰ τὴν κοινὴ κεραμικὴ ἀποτελεῖ ὁ τραχὺς πηλός μὲ λεπτὰ τοιχώματα καὶ ἀδρὴ ἐσωτερικὴ ἐπιφάνεια. Τὰ πρῶτα δείγματα εἶχαν μόνις παρατηρηθεῖ κατὰ τὴν 7η φάση (7-30: εἰκ. 32), τὰ ὄστρακα ἀυξήθηκαν σχετικὰ στὴν 8η (8-4: εἰκ. 37) καὶ τελικὰ στὴν 9η σχηματίζουν οὐσιαστικὰ τὴν κύρια κατηγορία κεραμικῆς γιὰ τὰ ἀγγεῖα καθημερινῆς χρήσεως. Τὰ λεπτὰ τοιχώματα, καλυμμένα μόνον ἐξωτερικὰ μὲ ἀλείφωμα (9-52 καὶ 10-5: εἰκ. Ζ), ἔχουν συχνά ὄψη σπογγωτῆ, ἐνῶ στὸ ἐσωτερικὸ ἡ ἐπιφάνεια ἀφήνεται τραχεῖα (9-50: εἰκ. 42) μὲ χαρακτηριστικὴ περι τὸ στόμιον λεῖα ταινία, πλατεῖα ἀρχικά, στενὴ ἀργότερα. Ἡ ὀπτηση φθάνει ὁποσδήποτε σὲ ὑψηλότερους βαθμούς, ἀλλὰ ἡ κατάστασις μέσα στὸν κλίβανον δὲν ἐλέγχεται ἀπόλυτα, μὲ ἀποτέλεσμα νὰ ἀποκτᾶ ἡ ἐπιφάνεια μορφή κηλιδωτῆ, ὅπως περίπου στὴν πρώτη περίοδο. Ἡ ἔλλειψη ὁμοιογένειας στὸ χρῶμα παρατηρεῖται σὲ πολλὰς κατηγορίες τῆς τρίτης περιόδου (10-68 καὶ 10-89: εἰκ. Ζ, 12-16: εἰκ. Η) καὶ σὲ συνδυασμὸ μὲ τὴν αὐξηση τῆς ἀντοχῆς τῶν τοιχωμάτων ἀποτελοῦν τυπικὰ χαρακτηριστικὰ τῆς κοινῆς κεραμικῆς γιὰ τὴ νέα περίοδο.

Ἡ ἐντυπωσιακὴ αὐξηση τῆς χονδροειδοῦς κεραμικῆς κατὰ τὴ Νεώτερη Νεολιθικὴ παρατηρεῖται τόσο στὴν Ἑλλάτια, ὅσο καὶ στὴν Πελοπόννησο, ἰδίως στὸ Φράγγθι. Ὅμοια χαρακτηριστικὰ μὲ τῆς Νέας Μάκρης εἶναι ὁ τραχὺς σπογγωτὸς πηλός τῆς Ἑλλάτιας, ἐντονα ὀπτημένος, μὲ ὁμοιόχρωμο πυρῆνα καὶ ἐπιφάνεια λεῖα καὶ κηλιδωτῆ<sup>550</sup>. Στὸ Φράγγθι ἡ ποιότητα τῆς χονδροειδοῦς εἶναι κατώτερη, μὲ πηλὸ ἀτελῶς ὀπτημένο, εὐθριπτό, καὶ πυρῆνα σχετικὰ σκοτεινότερο ἀπὸ τὶς ἐπιφάνειες. Γιὰ τὴν Κόρινθο ἀναφέρεται μόνον ὅτι τὸ χρῶμα γίνε-

547. JACOBSEN, 1969, 370. Τοῦ ἰδίου, 1973, 269, σημ. 43. Πρβ. PHELPS, 1975, 188.

548. ΣΑΜΨΩΝ, 1981, 100 κέ. WEINBERG, 1962, 180. Βλ. καὶ FRENCH, 1972, 14.

549. Ἀντίθετα στὸ Φράγγθι, κατὰ τὴ Νεώτερη Νεολιθικὴ εἶναι ποιοτικὰ κατώτερη, JACOBSEN, 1969, 370, 550. WEINBERG, 1962, 199-200.



ται ἀκαθόριστο<sup>551</sup>. Ἀπὸ τὰ νησιά τοῦ Αἰγαίου γνωρίζουμε καλά τὰ εὐρήματα τῆς Χίου καὶ τοῦ Σάλιαγγο στὴν Πάρο, ἐνῶ περιορισμένες ἔρευνες καὶ τομὲς πλουτίζουν τελευταῖα τὸ ὑλικὸ μὲ μικρὲς ὁμάδες κεραμεικῆς ἀπὸ τὴ Μύκονο, Νάξο καὶ Σαντορίνη. Ὅλοι οἱ ἀνασκαφεῖς σημειώνουν τὸ σκοτεινὸ χρῶμα τῆς ἐπιφανείας, μελανὸ ὡς καστανόμαυρο καὶ σπανιώτερα καστανὸ ἢ πορτοκαλόχρωμο<sup>552</sup>. Ἀπὸ τὶς προσωπικὲς παρατηρήσεις μου μπορῶ νὰ συμπληρώσω ὅτι συχνὰ τὸ χρῶμα πλησιάζει στὴν ἐντύπωση ποὺ ἀποδίδει ἡ ἀνάλογη κεραμεικὴ τῆς Νέας Μάκρης καὶ φαίνεται ἀκαθόριστα σκοτεινὸ<sup>553</sup>. Σὲ ὅλα ὁμῶς τὰ νησιά, ἀκόμα καὶ στὰ Δωδεκάνησα, ὁ πηλὸς εἶναι γενικὰ τραχὺς<sup>554</sup> καὶ συνήθως σχηματίζει τοιχώματα παχειά. Μεγαλύτερη ἐντύπωση προκαλεῖ, ἰδίως στὸ Σάλιαγγο καὶ τὴ Νάξο, ἡ ἔλλιπης κατεργασία τοῦ πηλοῦ καὶ ἡ ἀνώμαλη διαμόρφωση τῆς ἐπιφανείας, ποὺ ἐπιχειρεῖται νὰ βελτιωθεῖ μὲ ἄδρὸ καὶ ἄτεχνο τρίψιμο.

Παρά τὶς γενικὲς ὁμοιότητες καὶ διαφορὲς, πρέπει ἐπὶ πλέον νὰ τονισθεῖ ὅτι στὴ Νέα Μάκρη ὁ τραχὺς πηλὸς δὲν χρησιμοποιεῖται μόνο γιὰ τὰ χονδροειδῆ ἢ μεγάλη ἀγγεῖα μὲ τοιχώματα παχειά, ἀλλὰ γιὰ τὴν κοινὴ κεραμεικὴ μὲ ἀγγεῖα μετρίου μεγέθους, ἢ καὶ μικρά.

Ἀπὸ τὶς τόσο γνωστὲς καὶ χαρακτηριστικὲς λεπτότεχνες κατηγορίες τῶν μελανῶν καὶ φαιῶν ἄλλων περιοχῶν, εἶναι βέβαιο ὅτι στὴν ἀνασκαφὴ ἀπουσιάζει ἡ φαιή<sup>555</sup>. Ἡ μελανὴ (10-20: εἰκ. Ζ) ἔχει χάσει τὴν παλαιὰ καλὴ ποιότητα, τὴν ἐντριπτὴ ἐπιφάνεια καὶ τὸ βαθὺ μελανὸ χρῶμα, ἀλλὰ ποτὲ δὲν εἶναι τόσο ἀνοικτὴ ὥστε νὰ θεωρηθεῖ φαιή. Μικρότερες μεταβολὲς ἐπέρχονται στὶς παραδοσιακὲς τεχνικὲς τῆς κοινῆς κεραμεικῆς. Τὰ ἐρυθρὰ καὶ τὰ καστανόμαυρα κοινὰ διατηροῦνται σὲ μικρὲς ποσότητες, ἀλλὰ τὰ καστανόμαυρα στιλπνὰ τῆς δευτέρας περιόδου οὐσιαστικὰ ἐξαφανίζονται. Ἀκόμα, διατηρεῖται τὸ παχὺ κιτρινωπὸ ἀλείφωμα (11-116: εἰκ. 51), ὡς συνήθως σὲ ἐλάχιστα ὄστρακα, ποὺ σημαίνουν ὁμῶς ὅτι παραμένει ὁμοῖος ὁ παλαιὸς τύπος διακοσμῆσεως μὲ ἰδιαίτερο ἀλείφωμα γιὰ ἀνοικτόχρωμο βάθος. Ἡ λευκὴ κεραμεικὴ ἀπὸ καθαρὸ καολίνη εἶναι τώρα ἀκόμα σπανιώτερη καὶ ἀναφαίνεται σποραδικὰ μὲ ἓνα ὡς δύο κατὰ στρῶμα ἄμορφα ὄστρακα. Ἐλάχιστα ἐπίσης εἶναι τὰ δείγματα τριῶν νέων κατηγοριῶν ποὺ παρουσιάζονται στὴν ἀνασκαφὴ ἀπολύτως σύγχρονες, ὅλες στὴν 9η φάση. Οἱ ρυθμοὶ «μέλαν ἐπὶ ἐρυθροῦ» (9-27: εἰκ. 41 καὶ Ζ), «ἀμαυρόχρωμα» (matt-painted, 9-105: εἰκ. 41) καὶ «πτυχωτὰ μελανὰ» (rippled ware, 9-69: εἰκ. 43) ἀντιγράφικαν, ὡς φαίνεται, στὴ Νέα Μάκρη, ἀλλ' οὐδέποτε ἀπέκτησαν εὐρεῖα ἢ ἔστω καὶ μέτρια χρήσιμη. Τὰ μεμονωμένα δείγματα εἶναι πολὺτιμα γιὰ συγχρονισμούς, καὶ σημαίνουν ὅτι ἄλλοι τρόποι διακοσμῆσεως πλὴν τῆς ἐγχάρκτης δὲν ἔγιναν ἀποδεκτοὶ στὸν οἰκισμὸ. Σημειώνεται ἀκόμα ὅτι ἡ παραλλαγὴ τῆς πτυχωτῆς μὲ τὶς σειρὲς κουκίδων ἐμφανίζεται μετὰ ἀπὸ δύο φάσεις, σὲ ἓνα μόνο ὄστρακο (11-38: εἰκ. 54, σχ. 76). Ἡ προέλευση τῶν γνώσεων γιὰ τὴν κατασκευὴ τοῦ «πτυχωτοῦ» καὶ πιθανῶς τοῦ ρυθμοῦ «μέλαν ἐπὶ ἐρυθροῦ» εἶναι ἡ Στερεὰ

551. JACOBSEN, 1969, 369. Γιὰ τὶς ἄλλες θέσεις τῆς Πελοποννήσου βλ. PHELPS, 1975, 185 κέ.

552. HOOD, 1981/2, 242-245. EVANS-RENFREW, 1968, 34-36. BELMONT-RENFREW, 1964, 395-398. HADJIANASTASIOU, 1986, 12. ΣΩΤΗΡΑΚΟΠΟΥΛΟΥ, 1991, 32-35.

553. Εὐχαριστῶ τὶς κ. Φ. Ζαφειροπούλου, Ὁ. Χατζηναστασίου καὶ Π. Σωτηρακοπούλου γιὰ τὴν ἄδεια μελέτης τοῦ ὑλικοῦ στὶς ἀποθήκες τῶν Μουσείων.

554. ΣΑΜΨΩΝ, 1987, 23, 31. Τοῦ ἰδίου, 1988, 75, καὶ ἄλλοῦ. Ὅστρακα παλαιότερων ἀνασκαφῶν ἐξέτασα στὸ Μουσεῖο Ρόδου μὲ τὴν ἄδεια τοῦ κ. Ἰ. Παπαχριστοδούλου. Ἡ κεραμεικὴ τῆς Σαντορίνης ἔχει τὸν καθαρότερο πηλὸ τῶν νήσων.

555. Βλ. γενικὰ PHELPS, 1975, 199-244. Τὰ φαιὰ THEOCHARIS, 1956, 20 καὶ 22, εἰκ. 33-36 δὲν βρέθηκαν στὴν ἀνασκαφὴ τοῦ 1977. Ὅμως, στὸ Ἐθνικὸ Μουσεῖο ἐντόπισα τὸ τῆς εἰκ. 34 ἀπὸ καθαρὸ φαιὸ πηλὸ χωρὶς μαρμαρυγία, πρβ. PHELPS, 1975, 236.

όπου απαντάται σημαντική ποσότητα παρομοίων μελανών, όπως και γραπτών καρποδοχείων<sup>556</sup>.

Περισσότερο αισθητή είναι η εξαιρετικά περιορισμένη εφαρμογή της άμαυρόχρωμης, παρά την εξάπλωσή της σε όλη την ηπειρωτική Ελλάδα, και την έντονη παρουσία της ακόμα και στο γειτονικό σπήλαιο του Μαραθώνος<sup>557</sup>. Η έλλειψη εμπειρίας στη γραπτή διακόσμηση σε συνδυασμό με τη μεγάλη εύχέρεια στην εγχάρακτη τεχνική, που απέδιδε ασφαλέστερα αποτελέσματα από ό,τι η εξίτηλη και αλαμπής άμαυρόχρωμη, φαίνεται να είναι ο κύριος λόγος της διστακτικής εφαρμογής άλλων μεθόδων. Το ίδιο ακριβώς πρέπει να συνέβη στο τέλος κατά τις δύο ανώτατες φάσεις του οικισμού, όταν επιχειρείται η διακόσμηση «λευκό επί έρυθρού» (11-37: εικ. 51 και Η, σχ. 76) με άτυπα, ασύντακτα ευθύγραμμα θέματα, τα όποια όμως διαγράφονται καλύτερα και σε ευρύτερη έκταση στην εγχάρακτη κεραμική.

Κατά την τρίτη περίοδο του οικισμού τα περισσότερα εγχάρακτα άγγεϊα κατασκευάζονται από άμμώδη πηλό, κυριολεκτικά σφραγισμένο κάτω από το σκληρό του αλείφωμα, που κάποτε μπορεί να συγκρατήσει το λευκό γέμισμα των εγχαραξέων (9-39: εικ. 45, 10-38: εικ. 50 και Ζ). Ο κοινός πηλός δέν περιέχει συχνά μεγάλη ποσότητα μαρμαρυγία όπως στα 9-44: εικ. 45, 9-129: εικ. 46 και κάποια απόπειρα κατασκευής άγγείων με τελειώς καθαρό φαιό πηλό, χωρίς όρατες προσμείξεις (9-91: εικ. 46, 10-29: εικ. 50) δέν αποδίδει ευδιάκριτες γραμμές και εγκαταλείπεται. Κατά τη χάραξη των κοσμημάτων εφαρμόζονται όλες οι γνωστές παραλλαγές με ευρύτερη χρήση της λεπτής και μεμονωμένη εμφάνιση της λοξής, που υποδηλώνει άλλη μέθοδο εργασίας. Συχνά η κοινή δέν διακρίνεται απόλυτα από τη ρηχή, και γενικά παρατηρείται μεγαλύτερη προτίμηση στις άβαθέστατες εγχαραξεις που σχηματίζονται ταχύτερα και ευκολότερα. Από την 9η φάση είναι φανερό ότι η διακόσμηση μπορεί να επεκταθεί πέραν τηςγωνιώδους κάμψεως του περιγράμματος (9-33: εικ. 45, σχ. 44, 9-131: εικ. 46, σχ. 45) και κυρίως πέραν της χαμηλής οριζόντιας γραμμής, σε όλόκληρο το άγγεϊο, μέχρι και της υψηλής δακτυλιόσχημης βάσεως (9-37: εικ. 45, σχ. 44), ή της επιφανείας του καμπύλου πυθμένα (9-89: εικ. 46, σχ. 45). Η οριζόντια γραμμή ειδικότερα δέν περιορίζει ούτε καθορίζει υποχρεωτικά την έκταση της ζώνης διακοσμήσεως, αλλά ακόμα και όταν υπάρχει, το θέμα μπορεί να χαράσσεται ανεξάρτητα αυτής (9-127: εικ. 46, σχ. 45). Τα δύο γνωστά κοσμήματα, εκτός από την τυποποιημένη μορφή τους, παρουσιάζουν λίγες νέες παραλλαγές, που δέν αποκλείεται να προήλθαν και αυτές από τη δυνατότητα διευρύνσεως του πεδίου. Το βέβαιο πάντως είναι ότι από τη φάση 9 οι ρόμβοι δέν χαράσσονται μόνο ως μικρό κόσμημα με βραχείες πλευρές στην επιφάνεια χαμηλών σκύφων (9-40 και 9-42: εικ. 45 και Ζ, σχ. 44), αλλά και σε μεγαλύτερα άγγεϊα ως κεντρικό διευρυμένο θέμα (10-20: εικ. 50 και Ζ), ή αντίθετως συρρικνώνονται μεταξύ τεθλασμένων (9-37 και 9-38: εικ. 45, σχ. 44). Όμοίως, οι τεθλασμένες παρουσιάζονται τώρα όχι μόνο σε οριζόντια διάταξη με επιμήκεις γενικά πλευρές, αλλά και κατακόρυφα, ένωμένες κατά ομάδες (9-37), ή πολύ βραχύτερες και ασύνδετες σαν ίχθυάκανθα (9-39: εικ. 45). Από την περίοδο αυτή εμφανίζονται επίσης οι βραχύτατες λοξές εγχαραξεις σε οριζόντια διάταξη, που φαίνονται ως να σχηματίζουν τεθλασμένες γραμμές (10-14: εικ. 50, σχ. 49), ή γραμμές τελειώς ασύνδετες και ασύντακτες, τόσο κακότεχνες, που δέν αποδίδουν γεωμετρικό σχήμα (9-88: εικ. 46, σχ. 45, 9-95: εικ. 46). Το δείγμα της πυκνής στικτής διακοσμήσεως (10-107: εικ. 50, σχ. 49), ξένο προς την έντοπια τεχνική της κατηγορίας άμμώδους πηλού, είναι προφανώς εισηγμένο από οικισμό άλλης περιοχής<sup>558</sup>. Γενικά οι

556. WEINBERG, 1962, 182-186. PHELPS, 1975, 191-198, 212-213. KUNZE, 1931, 17, πίν. VII.

557. ZERVOS, 1962, εικ. 843.

558. Ο PHELPS, 1975, 293-295, θεωρεί τη διακόσμηση αυτή στοιχείο της Ανατολικής Αττικής.

τεχνίτες της Νέας Μάκρης δὲν ἐπηρεάσθηκαν ἀπὸ τὴ σύγχρονη διάδοση τῆς στικτῆς διακοσμῆσεως καὶ μάλιστα διαπιστώνεται ὅτι, στὴ φάση αὐτῆ, τυχαῖα ἢ ἐνδεικτικά, παραλείπεται συχνὰ τὸ γνωστὸ στικτὸ περιθώριο τῆς πορτοκαλόχρωμης κατηγορίας. Στὸ τριγωνικὸ πεδίο, κάτω ἀπὸ τὶς κορυφές τῶν γωνιῶν, καμμιά φορά προστίθεται κυκλικὸ πλαστικὸ ἐπίθημα (10-38: εἰκ. 50 καὶ Ζ, σχ. 49, 11-45: εἰκ. 56, σχ. 52). Ἡ προσήλωση στὴν παράδοση καὶ ἡ ἐπανάληψη τῶν καθιερωμένων μορφῶν προβάλλεται ἐντονώτερα στὸ σχῆμα ὀρισμένων ἐγγράμμων ἀγγείων, ποὺ ἀντιγράφουν ἢ διατηροῦν, στὴν 9η τουλάχιστον φάση, τοὺς τύπους τῆς προηγουμένης περιόδου, ὅταν τὰ εὐτελέστερα ἀδιακόσμητα σκευὴ καθημερινῆς χρήσεως κατασκευάζονται σύμφωνα μὲ τὰ πρότυπα τῆς νέας ἐποχῆς.

Στὴν κοινὴ τεχνικὴ οἱ τεθλασμένες, σὲ ὀριζόντια ἢ κατακόρυφη διάταξη, σχηματίζονται μὲ βραχύτερες (12-65: εἰκ. 64, 12-66: εἰκ. 65) ἢ βραχύτατες (12-29: εἰκ. 64, σχ. 57, 12-67: εἰκ. 65, σχ. 57) πλευρές, σύμφωνα μὲ τὴ συνήθεια τῆς ἐποχῆς<sup>559</sup>, ἄλλοτε δὲ ἐκφυλίζονται (11-133: εἰκ. 56) ἢ ἀπλοποιοῦνται ὑπερβολικά (12-68 καὶ 12-90: εἰκ. 65, σχ. 57). Ἐνδεικτικὴ ἐπίσης εἶναι ἡ πολὺ περιορισμένη χρῆση τῶν ὁμόκεντρων ρόμβων (12-69 καὶ 12-94: εἰκ. 65, 12-179: εἰκ. 66, σχ. 58), ποὺ ἀπαιτοῦν μεγαλύτερη ἀκρίβεια σχεδιασμοῦ. Παρατηρεῖται ὅμως ὅτι αὐτὸ τὸ συγκεκριμένο θέμα ἀπαντᾶται σποραδικὰ στὶς Κυκλάδες καὶ στὰ Δωδεκάνησα σχηματισμένο ἄτεχνα μὲ λευκὴ λεπτόγραμμη βαφή<sup>560</sup>.

Τὰ νέα ἀσύμμετρα θέματα γνωρίζουμε κυρίως ἀπὸ ἔξη (11-40 ἕως 11-42: εἰκ. 56, σχ. 52, 12-27 καὶ 12-58: εἰκ. 64, σχ. 57, 12-178: εἰκ. 66, σχ. 58) ἢ τὸ πολὺ δέκα ὄστρακα<sup>561</sup>, ποὺ θυμίζουν ἀμέσως τὴν ἐντριπτὴ διακόσμηση (pattern burnished) τῆς εὐρύτερης περιοχῆς τοῦ Σαρωνικοῦ Κόλπου<sup>562</sup>. Ἀντίθετα ἡ χαρακτηριστικὴ αὐλακωτὴ διαμόρφωση τῆς ἐσωτερικῆς ἐπιφανείας (εἰκ. 55) ἀποτελεῖ τοπικὴ ἰδιομορφία, ἄγνωστη σὲ ἄλλες περιοχές. Τὰ σχήματα τῶν ἀγγείων διατηροῦν γενικά τὶς μορφές τῆς Νεώτερης Νεολιθικῆς, καὶ συχνὰ παραβάλλονται μὲ ὕστερους τύπους τῆς Πελοποννήσου καὶ τῶν Νήσων, ἀλλὰ ὄχι μὲ τὰ Ὑπονεολιθικὰ τῆς Νότιας Ἑλλάδος<sup>563</sup>. Ἡ ἐπιβίωση τῶν παλαιότερων σχημάτων μπορεῖ μέχρις ἐνός σημείου νὰ ἐρμηνευθεῖ, ἢ ἀκόμα καὶ νὰ θεωρηθεῖ ἀπολύτως φυσικὴ στὴν κατηγορία ποὺ διατηρεῖ ἐπὶ χιλιετίες ἀναλλοίωτη περίπου τὴ μορφή τῆς διακοσμῆσεως. Παράλληλα ὅμως, ἡ παρουσία θεμάτων νέου τύπου εἶναι αἰσθητὴ καὶ ἡ σχέση τους μὲ τὴ διακόσμηση ἄλλων θέσεων τῆς εὐρύτερης περιοχῆς δὲν μπορεῖ νὰ εἶναι τυχαία.

Ἡ ἐντριπτὴ διακόσμηση, γνωστὴ μὲ τὸ χαρακτηρισμὸ τοῦ Renfrew ὡς πολιτισμὸς Κεφάλας-Ἀττικῆς, ἐντοπίζεται στὴν Ἀθήνα, στὴν Κέα καὶ Αἴγινα<sup>564</sup>, ἀλλὰ παραλλαγές της ἀπαντῶνται σὲ πολὺ εὐρύτερη ἔκταση, ἀπὸ τῆς ΒΑ Πελοποννήσου μέχρι Βοιωτίας, Εὐβοίας καὶ νήσων τοῦ Αἰγαίου<sup>565</sup>. Ἡ διακόσμηση ἀποτελεῖται ἀπὸ θέματα ἀσύμμετρα, ἄμορφα καὶ χωρὶς τεκτονικὴ διάταξη, ποὺ σχηματίζονται κυρίως μὲ τὴν ἐντριπτὴ τεχνικὴ ἢ μὲ λευκὴ ἀμαυρῆ

559. Πρβ. LAMBERT, 1981, πίν. XXVII-XXVIII.

560. EVANS-RENFREW, 1968, 41, πίν. XX-XXI. SAMPSON, 1984, εἰκ. 1. ΣΑΜΨΩΝ, 1987, εἰκ. 14a κάτω δεξιά. Ἀδημοσίετο ὄστρακο ἀπὸ τὸν Κοκκινόβραχο Νάξου.

561. Στὴν ἴδια ὁμάδα πιθανὸν νὰ ἀνήκουν καὶ τὰ ὄστρακα 11-46, 12-28, 12-31, 12-59.

562. RENFREW, 1972, 69-70, 75-77.

563. Βλ. ἀνωτ. φάσεις 11 καὶ 12. Νεώτερη Νεολιθικὴ II κατὰ ὁρολογία τοῦ COLEMAN, 1992.

564. IMMERWAHR, 1971, 4 κέ. COLEMAN, 1977, 11-12, ἐγχρωμὸς πίναξ, πίν. 40-43, 86-87. WALTER-FELTEN, 1981, 89 κέ., πίν. 72-77. RENFREW, 1972, 69. WARREN-HANKEY, 1989, 10.

565. Γιά βιβλιογραφία βλ. ΠΑΝΤΕΛΙΔΟΥ, 1975, 156, σημ. 2-6. Ἐπίσης PHELPS, 1975, 307-308. ΣΟΛΩΜΟΥ, 1964, 27, πίν. 15b. ΣΑΜΨΩΝ, 1981, 154-155, εἰκ. 120:177-179. SAMPSON, 1984, 242. HOOD, 1981/2, 301 κέ., εἰκ. 144:508, 514, 516, 518, πίν. 55c: μελανά. SPITAEELS, 1982, 38, εἰκ. 1.5, 1.10-11, πίν. 1.2. KELLER, 1982, 50-54, εἰκ. 2.1-2.4. LAMBERT, 1981, 286-288, εἰκ. 165-166, καὶ ἄλλοι.

βαφή επάνω στην έρυθρή έντριπτη επιφάνεια<sup>566</sup>. Η παραβολή των έντριπτων σχεδίων με τα λίγα ασύμμετρα της Νέας Μάκρης προδίδει στενή θεματική συγγένεια, και ο σχηματισμός παρόμοιας διακοσμήσεως με εγχάρακτη τεχνική δεν θά ξένιζε πιά τους έντόπιους κεραμείς, που είχαν ήδη κατασκευάσει πρόχειρα μέχρι και κακότεχνα σχέδια (9-88: εικ. 46, σχ. 45, 9-95: εικ. 46 κ.ά.). Παράλληλα, η εγχάρακτη διακόσμηση με λευκό γέμισμα της Νέας Μάκρης θά παρουσίαζε την ίδια περίπου εικόνα με τη γραπτή των Άθηνων. Η απόδοση νέων θεμάτων με την κατ' έξοχην τοπική μέθοδο, πρέπει να θεωρηθεί πολύ φυσική λύση, σέ έναν οικισμό που παρουσίασε ελάχιστη γενικά γραπτή κεραμική και συνεπώς οί τεχνίτες του δεν είχαν ποτέ εξοικειωθεί στη χρήση της βαφής.

Κατά την τρίτη περίοδο ουσιαστικές μεταβολές παρατηρούνται επίσης στα σχήματα και στον τρόπο κατασκευής των άγγείων. Από παλαιά διατηρείται ο βαθύς σκύφος σέ όλα τα μεγέθη με περίγραμμα στό στόμιο κυρτό ή κωνικό (9-8: σχ. 71 και 9-138: σχ. 46), και ή ευρεία φιάλη (9-148: σχ. 46, 10-68: σχ. 50), με επίθημα χαμηλότερα του χείλους (9-58: σχ. 46, 71) και ύψηλη δακτυλιόσχημη βάση (9-78 και 9-81: σχ. 47) ή πυθμένα επίπεδο. Ίδιαίτερη άξια άποκτούν τα μικρά πιθόσχημα 11-15 και 12-15: εικ. 52 και 59, σχ. 55, 62, 73, όχι μόνο επειδή διατηρούν όλόκληρο σχεδόν τό περίγραμμα, αλλά κυρίως για την όμοιότητά τους με άγγείο της Άγοράς, που διαφέρει από τον κοινό τύπο<sup>567</sup>. Έκτός από άρκετές επί μέρους άλλαγές που επέρχονται στην καμπύλη του περιγράμματος, πραγματικά νέα μορφή πρέπει να θεωρηθεί ό κωνικός σκύφος, εύρυστομος ή στενός, με τοιχώματα ευθύγραμμα ως ελαφρά κυρτά, που συγκλίνουν πρós επίπεδο πυθμένα (9-59 και 9-140, 10-91: σχ. 46, 50, 72)<sup>568</sup> και ό γωνιώδης με γάστρα κυλινδρική (9-69: εικ. 43, σχ. 46, 72) ή με ρηχή κωνική που διευρύνεται στό στόμιο (9-68: σχ. 46, 72, 10-89: σχ. 50)<sup>569</sup>. Όμως, τα γωνιώδη περιγράμματα είναι λίγα, ούδέποτε έπεκράτησαν και διακρίνονται πάντοτε ως ιδιαίτερες μορφές μέσα στό πλήθος των καμπύλων όστράκων.

Τά σχήματα συνδέουν τώρα τη Νέα Μάκρη όχι μόνο με τις παλαιές γνωστές περιοχές της Στερεάς και Πελοποννήσου, αλλά και με τα νησιά. Σημειώνεται μάλιστα ότι ό κωνικός εύρυστομος σκύφος άποτελεί τυπικό νησιωτικό σχήμα<sup>570</sup>. Αντίθετα, τα πιθόσχημα με λαιμό κωνικό διευρυνόμενο πρós τη ρίζα και ταινιωτές λαβές από του χείλους στον ώμο<sup>571</sup>, γνωστά στην Πελοπόννησο κυρίως, ούδέποτε κατασκευάσθηκαν στον οικισμό.

Μόλις στην 11η και κυρίως στη 12η φάση καθιερώνονται οί ρηχοί γωνιώδεις σκύφοι (11-20: σχ. 54, 72, 12-26: σχ. 57, 12-37, 12-43, 12-138: σχ. 58, 12-165: σχ. 61, 72). Στην Πελοπόννησο και Στερεά τό σχήμα συνδέεται με τη μελανή έντριπτη κατηγορία, αλλά και με τη φαιή που χαρακτηρίζει τό τέλος της περιόδου III του Phelps και της καθαρά Νεολιθικής έποχής<sup>572</sup>. Οί ασύμμετρες κατασκευές διατηρούνται σέ όλα τα σχήματα και ποιότητες άγγείων, κλειστά με λαιμό, κλειστά και άνοικτά σκυφοειδή. Πλήν του στομίου ή λαιμού, ή έλλειπτική ώοειδής διατομή του σώματος πιθανόν να έπεκτείνεται κάποτε μέχρι της βάσεως,

566. Βλ. γενικά IMMERWAHR, 1971, 5. COLEMAN, 1977, ε. ά. PHELPS, 1975, 318-319, 345-346.

567. Βλ. σημ. 431, φάση 12.

568. PHELPS, 1975, εικ. 38:21. EVANS-RENFREW, 1968, εικ. 35:12, 17, 19, εικ. 50:5 κλπ. BELMONT-RENFREW, 1964, πίν. 124, εικ. 3:5-9.

569. Βλ. άνωτ. σημ. 335, 336. PHELPS, 1975, εικ. 26:6, 8.

570. EVANS-RENFREW, 1968, εικ. 35.

571. Πρβ. σχήμα PHELPS, 1975, εικ. 29:12,13, εικ. 41:13, 18, 22, εικ. 42. HAUPTMANN-MILOJČIĆ, 1969, πίν. 21:9.

572. PHELPS, 1975, 220 κέ., εικ. 26:8, εικ. 32. LAVEZZI, 1978, εικ. 6:43.

σχήμα που μπορεί να υποδηλώνει ή άνιση ένισχυση του δακτυλίου. Ἀκόμα, ή τόσο οργανωμένη και συμμετρική ἐγγάρκτη διακόσμηση με ρόμβους και τεθλασμένες, ἐπιχειρεῖται να ἐφαρμοσθεῖ σε σκύφους με ἀνυψούμενο στόμιο (9-40: εἰκ. 45, σχ. 44), ἀλλά τὸ ἀτυχές ἀποτέλεσμα φαίνεται να ἀποθαρρύνει τοὺς κεραμεῖς.

Εἰδικότερες μεταβολές ἐντοπίζονται στὰ ἐπὶ μέρους χαρακτηριστικά. Ἐσωτερικά, περὶ τὸ στόμιο, ή ἐπιφάνεια τῶν ἀνοικτῶν διαμορφώνεται λεία, ἐνῶ χαμηλότερα μένει τραχειά (9-50: εἰκ. 42). Κατὰ τὴν 9η φάση και μόνο σχηματίζεται παχὺ καμπύλο χεῖλος, συνδυασμένο με περίγραμμα στομίου κυρτό (9-56: σχ. 46, 71) γιὰ ἀγγεῖα καστανά κοινά. Στὸ ἐσωτερικὸ τῶν σκύφων τὸ χεῖλος κόβεται λοξά (9-66: σχ. 46, 71) και εἶναι συχνά διογκωμένο, ἐνῶ ἐξωτερικά παραμένει εὐθύ, ή σχηματίζεται ταινιωτό, ὅπως περίπου γίνεται και στὰ νησιά<sup>573</sup>. Ἡ πλαστική διακόσμηση τοῦ χεῖλους συνηθίζεται περισσότερο στὴν περίοδο αὐτή και συχνά θυμίζει τὴν κατώτερη ποιότητα και ἀτελέστερη διαμόρφωση ἀνάλογων δειγμάτων ἀπὸ τὸ Σάλιαγγο<sup>574</sup>.

Χαρακτηριστικὴ μεταβολή ἐπέρχεται στὴν κατασκευὴ τῶν λαιμῶν, και ἰδιαίτερα στὸν τρόπο ἐνώσεως με τὸν ὄμο, χωρίς να ἐγκαταλείπεται ὁ παλαιὸς τοῦ διπλοῦ τοιχώματος. Κατὰ τὴ νέα μέθοδο ὁ κύλινδρος κάμπτεται γωνιωδῶς στὴ ρίζα του και σχηματίζει στενὴ ταινία. Ἡ ἐπένδυση, στὸ νέο τύπο πάντα ἐξωτερική, καλύπτει πάλι λαιμὸ και ὄμο, εἰσχωρεῖ στὴ γωνία τῆς ρίζας και συνδέει στερεώτερα τὰ δύο ἀνεξάρτητα ἀρχικά τμήματα (9-103: σχ. 47). Τὸ γενικὸ σχῆμα και περίγραμμα διατηρεῖ τὸ γνωστὸ κοινὸ τύπο τοῦ κυλινδρικοῦ ἕως ζωοειδοῦς, μέσης διαμ. 0.10, ἀλλά συγκεκριμένη μορφή τοῦ σώματος δὲν προκύπτει.

Στὶς βάσεις, ὅπως και στοὺς λαιμούς, δὲν παρουσιάζονται ἐντυπωσιακές μεταβολές. Τὸ τυπικὸ σχῆμα τῆς δακτυλιόσχημης διατηρεῖται συνηθέστερα ὡς ἀπλὸς δακτύλιος, τοποθετημένος λοξά κάτω ἀπὸ τὸν πυθμένα, ή κατακόρυφα σε λιγώτερα και πιὸ λεπτά ἀγγεῖα (9-145: σχ. 47, 9-150: εἰκ. 44, σχ. 47). Ἡ ἀσύμμετρη κατασκευὴ βάσεων με τὴν προσθήκη τριγωνικῆς ἐνισχύσεως σε τμήμα μόνο τῆς περιφερείας ἀποτελεῖ τώρα κοινὴ πρακτική, που δυσχεραίνει τὴν κατάταξή τους σε δακτυλίους ἀπλούς ή ἐνισχυμένους. Κυκλικὴ πάντοτε, ἀλλά ὄχι ἀρκετὰ συχνή, εἶναι ή χαμηλὴ με πλατὺ πέλμα (9-20: σχ. 47, 11-34: σχ. 56) γιὰ ἀγγεῖα βαριά, με μεγάλη περιεκτικότητα. Μικρὲς χαρακτηριστικὲς παραλλαγές στὸν τρόπο κατασκευῆς ἐπέρχονται κατὰ τὴ 10η φάση, χωρίς ὅμως να ἀποκτοῦν εὐρεῖα ἐφαρμογή. Δείγματα ἀποτελοῦν ή χαμηλὴ 10-55: εἰκ. 48, σχ. 51, που σχηματίζεται ἐνιαῖα ἀπὸ ἕνα δίσκο ἐπικολλημένο στὸν πυθμένα με γυριστὰ πρὸς τὰ κάτω ἄκρα, καθὼς και ὁ δίσκος που προστίθεται γιὰ να ἐνισχύσει τὸ χαμηλὸ δακτύλιο (10-8: σχ. 51, 10-54: εἰκ. 48, σχ. 51).

Ἡ στρωματογραφία μαρτυρεῖ ὅτι οἱ δακτυλιόσχημες, ὑψηλές ή χαμηλές, ἀνεξαρτήτως ἰδιαίτερου τρόπου κατασκευῆς, διατηροῦνται σε ὄλο τὸ διάστημα τοῦ οἰκισμοῦ μέχρι τοῦ ἀνωτάτου στρώματος, και ἀποτελοῦν τὸ κυριώτερο και ἐπικρατέστερο σχῆμα γιὰ κάθε μεγέθους και χρήσεως ἀγγεῖα. Ἡ διατήρηση αὐτὴ πρέπει να ἐκτιμηθεῖ ὡς τοπικὸ χαρακτηριστικὸ, που ἐφαρμόζεται ἐπίσης στὴν Εὐβοία και στὰ ἐγγάρκτα τῶν σπηλαιῶν Κίτσου και Πανός. Ἀλλοῦ εἶναι γενικὰ σπάνιες και μεμονωμένες<sup>575</sup>.

Ἐψηλά πόδια καρποδοχείων εἶναι πάλι ἐλάχιστα, ἐνισχυμένα ὅπως στὴ δευτέρη περίοδο με τριγωνικὸ γέμισμα περὶ τὴ ρίζα τοῦ πυθμένα και στηρίζουν ἀγγεῖα μεγάλα, βαριά (12-172: εἰκ. 61, σχ. 63) ή λεπτά (12-167: σχ. 63) κατὰ τὴν τελευταία κυρίως φάση τοῦ οἰκισμοῦ. Ὁ

573. HOOD, 1981/2, εἰκ. 30:175, 128:214, 228. EVANS-RENFREW, 1968, εἰκ. 40:13.

574. Ἐ. ἄ., εἰκ. 40:17, 42:5, 11.

575. ΣΑΜΨΩΝ, 1981, εἰκ. 84 και 85. LAMBERT, 1981, πίν. XXX, δεξιά. WEINBERG, 1962, 199. Πρβ. PHELPS, 1975, 208, 263.

τύπος αυτός, παρά τις επί μέρους διαφορές, απαντάται στην άμαυρόχρωμη κεραμική της Πελοποννήσου και είναι κοινός στη Στερεά, Θεσσαλία και Εύβοια<sup>576</sup>. Ειδικότερα όμως οι μεγάλες βαρειές μελανές (11-141: εικ. 54, σχ. 56) ή πορτοκαλόχρωμες (12-173: εικ. 60, σχ. 63), μοιάζουν με τις γραπτές του Σάλιαγγου και της Νάξου<sup>577</sup>. Στη Νέα Μάκρη βρέθηκαν κατά την τρίτη περίοδο μόνο τρεις, αλλά, ως φαίνεται, ήταν περισσότερες στην παλαιά ανασκαφή<sup>578</sup>. Η τυπική σε όλόκληρη την Ελλάδα επίπεδη βάση για σκύφους, λεκάνες, πιθόσχημα<sup>579</sup> θα έπρεπε να υπήρχε, αλλά εντοπίζεται ασφαλώς σε πολύ λίγα δείγματα, της 12ης φάσεως, λεπτότεχνα (12-146: εικ. 61, σχ. 63, 72, 12-168: σχ. 63) και τραχειά (12-159: σχ. 63).

Ίδιαίτερο σχήμα αποτελεί το χαμηλό πόδι 9-142: εικ. 43, σχ. 47, τετράπλευρο με στρογγυλεμένες γωνίες, ως τριγωνικό, από μελανό έντριπτο πολυτελές άγγείο, που θυμίζει διάφορα παρόμοια αντικείμενα και περισσότερο το επίσης έλλιπέστατο μελανό σκευός από το Φράγγθι<sup>580</sup>. Η ομοιότητα με το τελευταίο εντοπίζεται όχι μόνο στο ίδιο το πόδι, αλλά και στο μικρό συνεχόμενο τμήμα του πυθμένος, που είναι όριζόντιο, αντί του συνήθους λοξού. Ένα ακόμα όστρακο (9-141), ως φαίνεται από την περιοχή του στομίου, δείχνει, παρά τη φθορά του, ότι το χείλος δεν θα ήταν επίπεδο<sup>581</sup>, αλλά λεπυνόμενο και στις δύο πλευρές. Αυτά είναι τα μόνα σωζόμενα κομμάτια του σκεύους και δεν υπάρχει ένδειξη λαβής ή άλλου τμήματος που να μπορεί να δώσει σαφέστερη εικόνα της μορφής του.

Χαρακτηριστικές μεταβολές παρατηρούνται στις αποφύσεις. Το παλαιό κλασικό σχήμα της τοξωτής διατηρείται αναλλοίωτο, με καμπύλη ή τριγωνική διατομή ρίζας. Η γνωστή μικρή σφαιρική, που είχε συνδεθεί με το στιλπνό αλείφωμα και επάλειψη της δεύτερης περιόδου, χρησιμοποιείται τώρα και σε μελανά (9-143: εικ. 43, σχ. 48, 12-87: εικ. 60), ενώ η τοξωτή είναι συχνά τόσο βραχεία, ώστε να μοιάζει με σφαιρική (9-156: σχ. 48, 10-50: εικ. 47). Αντίθετα ελάχιστες, υπολείμματα συντηρητικών μορφών, είναι οι πολύ μεγάλες μελανές άγκυλες σε πηλό τραχύ (9-119, 10-92). Η «μεταλλικού» σχήματος ταινιωτή γίνεται άμεσως γνωστή, από την 9η φάση, παρουσιάζεται με δύο παραλλαγές σε ελάχιστα δείγματα και, ως φαίνεται, δεν καθιερώνεται. Ίσοπλατής σε όλο το μήκος και τις ρίζες (9-116: εικ. 44) ανήκε σε τραχειά άγγεια. Τα σωζόμενα δείγματα είναι όλα έλλιπη και δεν αποδίδουν το ακριβές μέγεθος, αλλά από τις διαστάσεις συνάγεται ότι δεν ανήκαν σε άμφορες. Η άλλη παραλλαγή, στενούμενη στην κορυφή της ράχης, βρίσκεται σπάνια (9-154), είναι μικρή και ταιριάζει σε σκυφοειδή άγγεια<sup>582</sup>. Όπως έχει παρατηρηθεί, οι λαβές αυτές απαντώνται κυρίως στη φαιά κεραμική και για την Πελοπόννησο χρονολογούνται προς το τέλος της Νεώτερης Νεολιθικής<sup>583</sup>. Σπάνια είναι, τέλος, ή ήμιελλειπτική γλωσσοειδής και συμπαγής, από τραχειά και μεγάλα άγγεια (12-160: εικ. 61, σχ. 64). Το σχήμα της υπάρχει επίσης στην Εύβοια,

576. Έ. ά., 263-264, εικ. 37:19-30, WEINBERG, 1962, 188, 197, εικ. 8:12, ΣΑΜΨΩΝ, 1981, εικ. 85, HAUPTMANN-MILOJČIĆ, 1969, πρόσθετος πίν. 1:21 και 4:45.

577. EVANS-RENFREW, 1968, εικ. 31 και 32, HADJIANASTASIOU, 1986, 14, εικ. 3:7.

578. THEOCHARIS, 1956, 18, 22, πίν. 14:2.

579. Γενικά σχήματα, 1975, 208, 263, 280, εικ. 34:48-53, εικ. 38:32, εικ. 41:25, 26, εικ. 44:17, WEINBERG, 1962, 199, HAUPTMANN-MILOJČIĆ, 1969, πρόσθετοι πίν. 1, 3, 4.

580. WEINBERG, 1962, 190-195, εικ. 12, LAVEZZI, 1978, 420-421, 442, πίν. 109, άρ. 37, JACOBSEN, 1973, 269, εικ. 6:2.

581. Όπως στο Φράγγθι, Έ. ά., 190.

582. WEINBERG, 1962, 186, εικ. 10:1,4, πίν. 60:1.

583. PHELPS, 1975, 263.

Ἐλάτεια καὶ Θεσσαλία<sup>584</sup>, ἐνῶ ἀπὸ τὴν Πελοπόννησο φαίνεται νὰ λείπει, ἴσως διότι ἡ χονδροειδῆς κεραμικὴ τῆς δὲν ἔχει ἀκόμα μελετηθεῖ<sup>585</sup>.

Τὰ ἐπιθήματα τοποθετοῦνται εἴτε μεμονωμένα σὲ ἀραιὰ διαστήματα, ἢ πυκνά ἐπάνω σὲ πιθόσχημα καὶ τραχειὰ ἀγγεῖα. Γιὰ τὴν πρώτη διάταξη χρησιμοποιοῦνται τὰ γνωστὰ ὀγκώδη ἀμυγδαλωτά, ἐπίσης ἢ νέα τους χαμηλὴ μορφή, ὅπως καὶ τὰ ἐπίπεδα δισκοειδῆ, ἐνῶ τὰ φακοειδῆ συνεχίζουν νὰ καλύπτουν ὅλη τὴν ἐπιφάνεια μεγάλων ἢ μικρῶν πιθόσχημων. Νέες μορφές, ἢ παλαιῆς ἀλλὰ μὲ νέα διάταξη, σχηματίζουν μεγάλη ποικιλία. Τὸ παλαιότερο γλωσσοειδῆς τῆς 3ης φάσεως, μετὰ μακρὰ διακοπὴ ἐπανέρχεται κατὰ τὴν τρίτη περίοδο στὴν 9η φάση καὶ ἐξελισσεται σὲ τυπικὸ σχῆμα ἐπιθήματος. Παραλλαγή τοῦ γλωσσοειδοῦς μπορεῖ νὰ θεωρηθεῖ τὸ διχαλωτό, ἐπίσης γνωστὸ ἀπὸ τὴ φάση 3, ποῦ μοιάζει μὲ κολλημένη στὸ τοίχωμα μικρὴ ἀγκύλη ἀπόφυση (12-24: σχ. 64). Οἱ γνωστὲς ἀπὸ τὰ παλαιὰ καστανόμαυρα πεταλίδες, ὅπως καὶ ἄλλα πιὸ ὀγκώδη ἐπιθήματα σχεδὸν ἡμισφαιρικά, τοποθετοῦνται πυκνά σὲ πίθους. Οἱ μορφές ὁμῶς αὐτὲς στὸ τέλος ἐξαφανίζονται καὶ καταργοῦνται, ἐνῶ παρουσιάζονται τὰ διπλά ἡμισφαιρικά (12-44: εἰκ. 58, 12-77: εἰκ. Η), ποῦ ἐπικρατοῦν ἄλλοῦ σὲ νεώτερες ἐποχές<sup>586</sup>. Πολλὰ πυκνά ἐπιθήματα, τοποθετημένα μαζὶ, γνωρίζουμε τὴν ἐποχὴ αὐτὴ ἀπὸ τὰ νησιά, τὸ Σάλιαγγο κυρίως, καὶ λιγώτερο τὴ Χίο<sup>587</sup>, ἐνῶ στὴ Θεσσαλία ἀποτελοῦν μία ἀπὸ τὶς ἰδιαιτερότητες τοῦ ρυθμοῦ Ἄγ. Σοφία, κολλημένα περὶ τὸ στόμιο ἢ κάτω ἀπὸ τὸν πυθμένα<sup>588</sup>. Στὴ Στερεὰ καὶ Πελοπόννησο ὑπάρχουν λίγα μεμονωμένα κυκλικά, κωνικά, ἀμυγδαλωτά ἢ ταινωτά, ἀλλὰ στὰ νησιά εἶναι συνηθισμένα<sup>589</sup>.

584. IMMERWAHR, 1971, 46, πίν. 13:200. ΣΑΜΨΩΝ, 1981, εἰκ. 63:454, 456. WEINBERG, 1962, 199, πίν. 66c, 2-3. HAUPTMANN-MILOJČIĆ, 1969, 36, 75, πίν. 3:26 καὶ 14:13.

585. Ὑπάρχει ὁμῶς στὴν περίοδο IV, PHELPS, 1975, εἰκ. 55:13.

586. ΣΑΜΨΩΝ, 1981, 149, εἰκ. 114:96. HOOD, 1981/2, εἰκ. 15,5.

587. EVANS-RENFREW, 1968, 42-43, εἰκ. 43. HOOD, 1981/2, 299, πίν. 41:421.

588. MILOJČIĆ, 1976, 10, πίν. 7,1 καὶ 15,15-16.

589. HOOD, 1981/2, 291, 293, 298-299, εἰκ. 138. HADJIANASTASIOU, 1986, 17, εἰκ. 4:1-3.

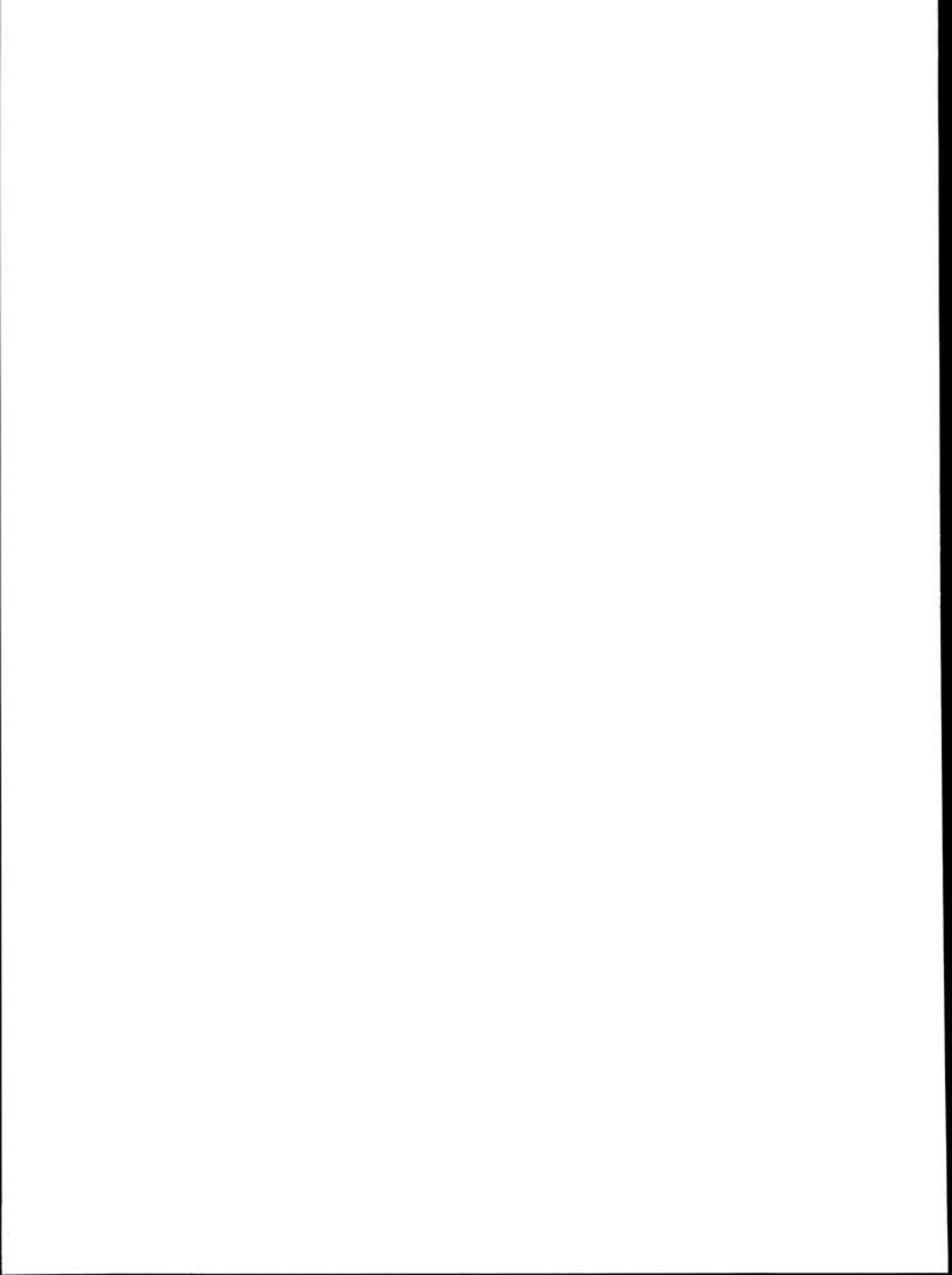



Γ

ΧΡΟΝΟΛΟΓΗΣΗ

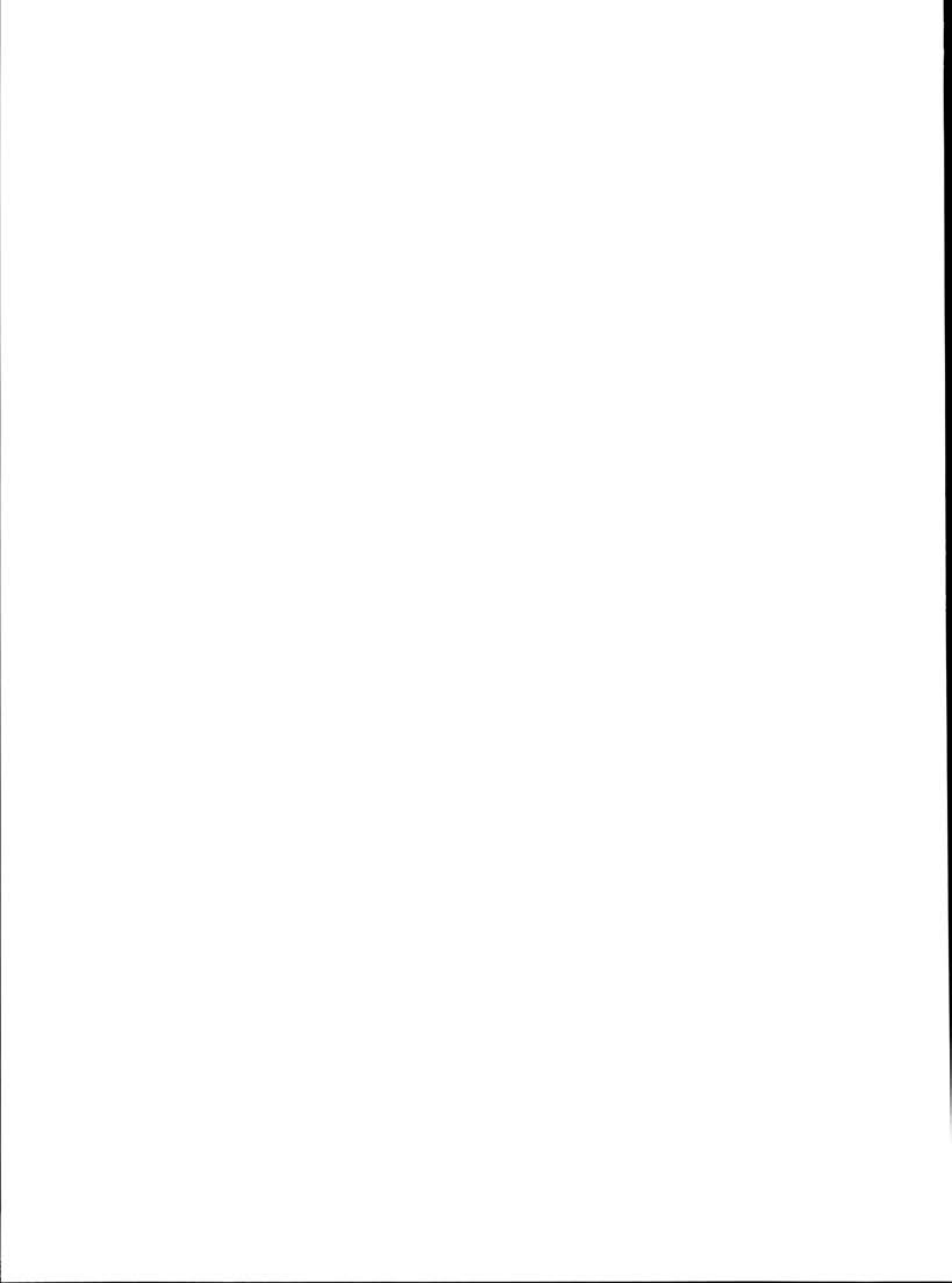

Οί πρώτοι κάτοικοι που άφησαν τὰ ίχνη τους επάνω στο έδαφος τής Νέας Μάκρης γνώριζαν τήν κεραμεική και είχαν τή δυνατότητα νά προμηθεύονται όψιανό από τή Μήλο. Ό άκριβής καθορισμός τής άρχικης παρουσίας τους σε σχέση με άλλες εγκαταστάσεις τής ήπειρωτικής Έλλάδος είναι πολύ δύσκολος, έφ' όσον κάθε τοπική παραγωγή παρουσιάζει ιδιαιτερότητες, που προκαλούνται από τό ύλικό τής περιοχής, τά μέσα όπτήσεως, άκόμα και τες ανάγκες τών κατοίκων.

Σέ όλη τήν Έλλάδα, όπως είναι πρό πολλού γνωστό, ή πρώτη φάση τής Άρχαιότερης Νεολιθικής έχει κοινά τυπολογικά και μορφολογικά χαρακτηριστικά και γι' αυτό όνομάσθηκε «Νεολιθική Κοινή»<sup>590</sup>. Παρά τήν έπισταμένη προσπάθεια έντοπισμού στοιχείων πειραματισμού και άρχικων σταδίων κατασκευής, διαπιστώνεται ότι σε όλες τες θέσεις οί πρώτοι κάτοχοι κεραμεικής γνώριζαν έπαρκώς τήν τεχνική και ή έμπειρία τους είχε όδηγήσει νά διαμορφώσουν άγγεϊα σύμφωνα με όρισμένη τυπολογία. Μεταξύ αυτών, άρχαιότερη θεωρείται ή φάση Frühkeramikum τής Θεσσαλίας ή πολιτισμός Άχιλλείου, που βρίσκεται άμέσως μετά τά Προκεραμεικά στρώματα<sup>591</sup>. Άντιπροσωπευτική κατηγορία άποτελούν τά σκοτεινόχρωμα, κυρίως καστανά, μελανά σχεδόν δέν υπάρχουν, ένώ άρνητικό διαγνωστικό στοιχείο γιά τήν έποχή είναι ή τέλεια άπουσία γραπτών. Οί εγκαταστάσεις στη Στερεά και Πελοπόννησο, άκόμα και στο πρωιμότατο Φράγγχι και τή Νεμέα θεωρούνται γενικά νεότερες από τά κατάλοιπα τής Θεσσαλίας, τής Άργισσας και του Ότζάκι<sup>592</sup>. Τά στοιχεία τής Νέας Μάκρης παρέχουν άρκετά μέσα συγκρίσεως με ομάδες άλλων περιοχών, χωρίς όμως νά διευκρινίζουν τή χρονική σχέση μεταξύ Θεσσαλίας και Στερεάς. Κατασκευή, σχήμα και χρωματισμός παραβάλλονται με τες κατηγορίες τής Πελοποννήσου και τής Στερεάς, ένώ οί όμοιότητες με τή Θεσσαλία μπορούν νά αναζητηθούν μόνο μέσα στα πλαίσια τής Νεολιθικής Κοινής.

Τυπολογικά, τά άγγεϊα του Frühkeramikum είναι περισσότερο εξελιγμένα από τής Νέας Μάκρης, με χαμηλές διαμορφωμένες βάσεις, τονισμένο στόμιο και πιό σταθερό περίγραμμα<sup>593</sup>. Όμως, τά τεχνικά χαρακτηριστικά τών άγγείων του οικισμού προϋποθέτουν, τουλάχιστον γιά τήν όπτηση, άρκετή έμπειρία. Παρά τες χαμηλές θερμοκρασίες, που δηλώνουν τά εύθριπτα τοιχώματά τους, ή ποιότητα τής πυράς μέσα στο λάκκο που χρησίμευε γιά κλίβανος είχε τεθεί υπό σχετικό έλεγχο. Οί άνοικτόχρωμες επιφάνειες, άκόμα και άκαθόριστα καστανές, όπως και οί τελείως μελανές, προκύπτουν μετά από μακροχρόνια άσκηση στην κεραμεική<sup>594</sup>. Οί προηγμένες σχετικά γνώσεις τους άπεικονίζονται άκόμα έντονότερα στα λίγα

590. ΜΙΛΟJΙCΙC, 1959, 7-8. ΘΕΟΧΑΡΗΣ, 1967, 111 κέ. WEINBERG, 1965, 287 κέ. Του ίδιου, 1970, 584.

591. WEINBERG, 1965, 290-292 και χρονολ. πίναξ σ. 313. Βλ. και ΜΙΛΟJΙCΙC, 1971, 135 κέ., 141, 151-152 άπόψεις περί συγχρονισμού μεταξύ Θεσσαλίας και Πελοποννήσου. Πρβ. και COLEMAN, 1992, II, 210, πίν. I, ραδιοχρονολογίες από τό Φράγγχι και τό Άχιλλείο, Φάση III.

592. Πρβ. PHELPS, 1975, 69 και ΜΙΛΟJΙCΙC, 1971, έ. ά.

593. Σύνοψη χαρακτηριστικών ΜΙΛΟJΙCΙC, 1971, 139-140.

594. Βλ. γενικά HODGES, 1976, 40-41.

ϊριδίζοντα<sup>595</sup>. Ἡ ὀργανωμένη χρωματική διαβάθμιση ἀπὸ τὸ στόμιο πρὸς τὸν πυθμένα σὲ ἀγγελία ὀρισμένης τυπολογίας καὶ λεπτότεχνης κατασκευῆς, φανερώνει ἐπιδίωξη συγκεκριμένου διακοσμητικοῦ ἀποτελέσματος. Ἐξ ἄλλου, ἡ πολὺ περιορισμένη ἀλλὰ πάντως γνωστὴ χρῆση κιτρινωποῦ ἀλειφώματος, εἶναι μίᾳ βελτίωσι, πού δὲν ἐφαρμόζεται στὸ πρῶτο στάδιο τῆς κεραμεικῆς<sup>596</sup>.

Μὲ αὐτοὺς τοὺς συλλογισμοὺς καταλήγουμε στὸ συμπέρασμα ὅτι ἡ πρώτη κατοίκηση στὴ Νέα Μάκρη τοποθετεῖται μετὰ τὴν ἀρχὴ τοῦ Frühkeramikum τῆς Θεσσαλίας καὶ στοὺς ἴδιους περίπου χρόνους μὲ τὴ Νεμέα καὶ τὸ Φράγγθι. Πρόσφατοι ὑπολογισμοὶ βασισμένοι σὲ συσχετισμοὺς καὶ ραδιοχρονολογήσεις μεταθέτουν ἀναλόγως τῶν στοιχείων τοὺς τὰ ὄρια τῆς παλαιᾶς παραδοσιακῆς χρονολογίας. Ἡ ἀνασκαφὴ, μὲ τὴ δική της τυπολογία καὶ τὰ ἰδιαίτερα οἰκοδομικὰ εὐρήματα θεμελιωμένα μέσα σὲ καθαρὴ στρωματογραφία<sup>597</sup>, παρέχει ὑλικό, πού μπορεῖ σχετικὰ νὰ συγκριθεῖ μὲ κατηγορίες ἄλλων περιοχῶν καὶ νὰ ἐνταχθεῖ ἀνάλογα στὰ γενικώτερα χρονολογικὰ πλαίσια. Συνεπῶς, ἂν υποθέσουμε κατὰ τοὺς νέους ὑπολογισμοὺς<sup>598</sup> ὅτι ἡ κεραμεικὴ γίνεται γνωστὴ στὸν Ἑλλαδικὸ χῶρο περὶ τὰ μέσα τῆς 7ης χιλιετίας, ἡ ἐμφάνιση τῶν κατοικῶν στὴ Νέα Μάκρη τοποθετεῖται λίγο πρὶν τὸ 6000 π.Χ.

Ἡ δευτέρη φάση κατοικήσεως χαρακτηρίζεται ἀπὸ ἐλάχιστα γραπτὰ ὄστρακα πού βρέθηκαν πολὺ χαμηλὰ μέσα στοὺς λάκκους 2-A καὶ 2-B. Ἀπλούστερη ἐργασία καὶ κόσμησις ὑπάρχει στὸ 2-43: εἰκ. 4 καὶ Α, σχ. 76 μὲ τὰ πλατεῖα συμπαγῆ τρίγωνα γύρω στὸ χεῖλος, γραμμένα ἀπ' εὐθείας στὴ λιπώδη ἐπιφάνεια τοῦ ἀγγείου χωρὶς ἰδιαίτερο βάθος. Σὲ ἄλλο, πού φαίνεται εἰσηγμένο (2-17: εἰκ. 3 καὶ Α), τὸ δικτυωτὸ του κόσμημα γράφεται μὲ παχειὰ ἐρυθρὴ βαφὴ ἐπάνω σὲ κιτρινωπὸ ἀλείφωμα, ὅπως στὴν κεραμεικὴ τῆς Χαιρώνειας. Ἡ πρώτη μέθοδος θεωρεῖται χρονολογικὰ πρωιμότερη<sup>599</sup> καὶ τὴν διαδέχεται ἡ δευτέρη μὲ τὸ ἰδιαίτερο κιτρινωπὸ ἀλείφωμα, πού τοποθετεῖται στὸ τέλος τῆς Ἀρχαιότερης Νεολιθικῆς γιὰ τὴν Πελοπόννησο καὶ πρὶν ἀπὸ τὴν ἐμφάνιση τῶν Urfinnis στὴ Στερεά<sup>600</sup>. Στὴ Νέα Μάκρη συνάγεται ὅτι ἐφαρμόζονται καὶ οἱ δύο συγχρόνως, ἀλλὰ σπανίως<sup>601</sup>.

Τὴ γενικώτερη τοποθέτηση καὶ αὐτῆς τῆς φάσεως μέσα στὴν Ἀρχαιότερη Νεολιθικὴ μαρτυροῦν τὰ ἱριδίζοντα, τὰ κηλιδωτὰ καὶ ἀκαθόριστα καστανά, τὸ λιπώδες ἀλείφωμα ὡς τοπικὸ διαγνωστικὸ τῆς φάσεως 2, οἱ ὑψηλές κωνικὲς βάσεις τῶν μελανῶν, ἐλάχιστα γνωστὲς στὴν Πελοπόννησο, τὰ χαμηλότατα κυκλικὰ ἐπιθήματα καὶ τὰ λεπτότεχνα μελανὰ μὲ πλούσιο μαρμαρυγία. Μὲ τὸ τέλος τῆς φάσεως τερματίζεται ἡ πρώτη περίοδος τοῦ οἰκισμοῦ, πού σύμφωνα μὲ τὶς νέες χρονολογήσεις τοποθετεῖται περὶ τὸ 5700 π.Χ.

Μέσα σ' αὐτὴν τὴν ἀδιάσπαστη συνέχεια ἐπαλλήλων στρωμάτων πού δὲν εἶχαν παρουσιάσει καμμία ἀπόκλιση ἀπὸ τὰ χαρακτηριστικὰ τῆς Νεολιθικῆς Κοινῆς, σχηματίζεται ἡ φάση 3 μὲ πλῆθος νέων στοιχείων. Ἡ διαφοροποίησή της ἀπὸ τὶς δύο προηγούμενες σημειώνεται σὲ ὅλες σχεδὸν τὶς ἐκφράσεις καὶ ἡ χρονολόγησή της καθορίζεται ἀπὸ τὴν ἐμφάνιση τῆς κεραμεικῆς Urfinnis, πού κατὰ γενικὴ ὁμολογία ἀποτελεῖ τὸ διαγνωστικὸ στοιχεῖο τῆς Μέ-

595. Πρβ. μὲ πολὺχρῶμα τοῦ Frühkeramikum, ΘΕΟΧΑΡΗΣ, 1967, 107.

596. WEINBERG, 1970, 585.

597. Γιὰ στρωματογραφία βλ. ΠΑΝΤΕΛΙΔΟΥ ΓΚΟΦΑ, 1991, 12-13.

598. COLEMAN, 1992, 251 κέ. Προγενέστερες ἀπόψεις RENFREW, 1972, 76, πίν. 5.1. WEINBERG, 1965, 313. THOMAS, 1967, 24-25, πίν. I:7b. ΘΕΟΧΑΡΗΣ, 1973, 111-113.

599. WEINBERG, 1962, 175-176, πίν. 56a,b. Τοῦ ἴδιου, 1965, 290. PHELPS, 1975, 107.

600. WEINBERG, 1962, 176-179. PHELPS, 1975, 104. Ἀντίστροφη σειρὰ εἶχε ὑποστηρίξει ὁ KUNZE, 1931, 37-38.

601. Πρβ. καὶ MILOJČIĆ, 1971, 137.

σης Νεολιθικής<sup>602</sup>. Παρά τις σχετικές ιδιομορφίες της, η τοπική κατηγορία αποδίδει τα κύρια και βασικά χαρακτηριστικά της νέας κεραμικής, που επιβάλλεται στην Πελοπόννησο, την Ἀττική και τη Βοιωτία.

Στην οικοδομική, νέο στοιχείο της 3ης φάσεως αποτελεί η άμεση αντικατάσταση των αποθηκευτικών λάκκων από μικρές υπέργειες κατασκευές, εφοδιασμένες με λιθόστρωτο δάπεδο<sup>603</sup>. Η τοποθέτηση της αποθήκης 3-B επάνω ακριβώς από το λάκκο 2-Γ, μόλις 0.10 ύψηλότερα του στομίου του, αποτελεί θεαματική απόδειξη της άμεσης μεταβολής τεχνικής πρακτικής και αντίληψης, ίσως δέ και του φυλασσόμενου είδους.

Η δυσκολία έντοπισμού αναλόγων μορφών προς την κεραμική και οικοδομική σε οικισμούς του Ἑλλαδικού χώρου ελαττώνουν τη δυνατότητα συσχετισμού και αναγκαστικά το βάρος χρονολόγησεως της φάσεως 3 πέφτει επάνω στα δείγματα της τοπικής κατηγορίας Urfirnis. Η συμβολή των οστράκων αυτών στην ασφαλή χρονολόγηση είναι ουσιαστική και πολύτιμη, η κατηγορία όμως είναι αριθμητικά περιορισμένη. Συγχρόνως με αυτήν εμφανίζονται πολλά και ποικίλης μορφής στοιχεία, που είναι όχι μόνο νέα στον οικισμό, αλλά περίπου άγνωστα ή σπάνια σε όλον τον Ἑλλαδικό χώρο. Από την κεραμική αναφέρονται οί κατηγορίες άμμώδους πηλού, κυρίως πορτοκαλόχρωμου, τό στιλπνό αλείφωμα, τὰ πάλλευκα και τὰ έντοπωσιακά εγχάρακτα. Συγχρόνως, μέσα σ' αυτό τό πλούσιο ύλικό της 3ης, καθώς και της επομένης 4ης φάσεως, αναφαίνονται λίγα, ελάχιστα οστρακα που διατηροϋν χαρακτηριστική επικάλυψη επιφανείας. Η ποιότητα αυτής ταυτίζεται τουλάχιστον στα πρώτα με τό έρυθρό αλείφωμα της Πελοποννήσου (low lustre red slip) που ο Phelps θεωρεί χαρακτηριστικό της μεταβατικής περιόδου και ο Jacobsen βασικό γνώρισμα των άρχων της Μέσης<sup>604</sup>. Τά οστρακα είναι και πάλι ελάχιστα άλλ' ό συσχετισμός με γνωστές κατηγορίες και η ακριβής τοποθέτηση μέσα σε στρωματογραφημένα σύνολα, προσλαμβάνει ιδιαίτερη αξία. Τά παλαιότερα από αυτά (2-108: εικ. 7 και Β) βρέθηκαν μέσα στο μεικτό γέμισμα του λάκκου 2-Γ και συνεπώς ό χρόνος κατασκευής τους θά μπορούσε νά άμφισβητηθεί. Όμως, ό πηλός τους είναι άπολύτως όμοιος με τον Urfirnis των διαφόρων οστράκων του λάκκου 3-Α, τό δέ αλείφωμά τους παχύτερο και πιο στιλπνό από τη βαφή των ελάχιστων γραπτών της φάσεως 2. Άρα, ανήκουν και αυτά, όπως και πολλά άλλα οστρακα του ίδιου λάκκου, στη φάση 3. Τά νεώτερα, 4-70: εικ. 19, 4-154: εικ. Γ, 5-119: εικ. 23, τοποθετημένα άσφαλώς μέσα στην επίχωση του στρώματος, έχουν βαφή στιλπνότερη και ό πηλός τους είναι κοινός καθαρός.

Στη γραπτή διακόσμηση, κατά την 3η και 4η φάση, διακρίνονται και πάλι δύο τύποι ή τεχνικές. Η μία με διακόσμηση άτελών κοσμημάτων που γράφονται άπ' εύθείας στην επιφάνεια των άγγείων και ή άλλη με βαφή παχειά ζωηρή έρυθρή επάνω σε άνοικτότερο αλείφωμα. Ο πρώτος τύπος ύπάρχει σε έντόπια οστρακα και φανερώνει ότι οί κεραμείς δέν βελτίωσαν από την προηγούμενη περίοδο τις τεχνικές τους γνώσεις, ενώ ό δεύτερος άπαντάται σε πηλό διαφορετικό, που θεωρείται είσηγμένος και παραβάλλεται με τά πρώιμα της Ἐλάτειας<sup>605</sup>.

Παράλληλα, τό πρώτο γραπτό Urfirnis (4-92: εικ. 18) βρέθηκε στην 4η φάση και είναι όμοιο περίπου με δείγμα των Θεσπιών της Βοιωτίας<sup>606</sup>. Περισσότερο ένδιαφέρον άποκτοϋν τά

602. WEINBERG, 1962, 179 κέ. Του ίδιου, 1965, 292. Του ίδιου, 1970, 594. JACOBSEN, 1969, 363. PHELPS, 1975, 118 και άλλου.

603. ΠΑΝΤΕΛΙΔΟΥ ΓΚΟΦΑ, 1991, 176-178.

604. Βλ. άνωτ. σημ. 119.

605. Από την εξέταση του οστράκου WEINBERG, 1962, πίν. 56a:4 στο Μουσείο Χαιρώνειας, διαπίστωσα μεγάλη όμοιότητα με τον είσηγμένο πηλό της Νέας Μάκρης.

606. CASKEY, 1951, πίν. 87:26.

ιδιότυπα 4-106: είκ. 19 και 4-153: είκ. Γ με πηλό Urfirnis και παχύ κιτρινωπό αλείφωμα, ενώ το δεύτερο σώζει επί πλέον γραπτή ταινία. Όπως τονίσθηκε και άλλοι, τα όστρακα αυτά συνδυάζουν τοπικές τεχνικές δύο περιοχών, της Στερεάς από το βορρά και της Πελοποννήσου από το νότο και φανερώνουν την ταυτόχρονη εφαρμογή τους στον Έλλαδικό χώρο.

Μία ακόμη παρατήρηση μπορεί να οδηγήσει σε απόλυτως συγκεκριμένο συγχρονισμό. Η παχειά καστανόμαυρη, άλαμπής βαφή με σημάδια χρωστήρα επάνω σε λίγα όστρακα, όπως το 4-149: είκ. 18, απαντάται τόσο όμοια σε μία ομάδα Urfirnis της Έλάτειας, που μπορεί να λεχθεί ότι η τελευταία είναι σύγχρονη με την 4η φάση της Νέας Μάκρης<sup>607</sup>.

Η πρώτη λευκή κατηγορία A4 παρουσιάζεται στη Θεσσαλία κατά το Πρωτοσέσκλο συγχρόνως με το λευκό αλείφωμα της Έλάτειας<sup>608</sup>. Τα πάλλευκα της Νέας Μάκρης, κατασκευασμένα από καολίνη, είναι νεότερα. Επειδή όμως παρουσιάζουν την πραγματική μορφή του γνήσιου και σπάνιου για τη Στερεά υλικού, φυσικό είναι να αποτέλεσαν στην εποχή τους το πρότυπο για τα λευκά αγγεία. Αυτά κυρίως πρέπει να αντέγραψαν σε τοπικούς πηλούς της Πελοποννήσου το ενωρίτερο κατά τη μεταβατική περίοδο του Phelps, που αντιστοιχεί με την αρχή της Μέσης Νεολιθικής του Jacobsen<sup>609</sup>. Η μίμηση έγινε βεβαίως συγχρόνως με τη χρήση των προτύπων και συνεπώς οι δύο αυτές φάσεις μπορεί να συμπίπτουν με την 3η της Νέας Μάκρης.

Η σκοτεινόχρωμη στιλπνή κεραμική και η εγχάρακτη είναι οι περισσότερο αντιπροσωπευτικές κατηγορίες του οικισμού και συνδέουν τη Νέα Μάκρη με το χώρο της Ανατολής. Κατά την εξέταση της κεραμικής έντοπίσθηκαν τα στοιχεία και σχολιάσθηκαν τα χαρακτηριστικά που παρουσιάζουν στενές ομοιότητες με τη Μερσίνα XXIV και το Can Hasan 2B. Απόλυτη χρονική σύμπτωση δεν μπορεί να στοιχειοθετηθεί ούτε να ελεγχθεί για τα στενά όρια μιας φάσεως<sup>610</sup>. Γενικά όμως οι ομοιότητες είναι κάλλιστα δυνατόν να οφείλονται σε επικοινωνία και μετάδοση τεχνικής εμπειρίας.

Με τις ίδιες περιοχές και φάσεις συνδέουν τη Νέα Μάκρη τα οικοδομικά της στοιχεία. Οι υπέργειες αποθήκες με λίθινο δάπεδο που εμφανίζονται στη φάση 3 έχουν παραβληθεί<sup>611</sup> με τις σιταποθήκες της Μερσίνας XXIV και η ξυλοδεσιά της φάσεως 5 με ανάλογη ένιςχυση τοίχων του Can Hasan 2B. Έφ' όσον λοιπόν αποδεχόμαστε ότι οι ομοιότητες αυτές προέρχονται από την άμεση γνωριμία των μεθόδων της Ανατολής και αποτελούν εφαρμογή των συγκεκριμένων στοιχείων στη Νέα Μάκρη, τότε μπορούμε να αποτολμήσουμε την απόλυτη χρονολόγηση<sup>612</sup>. Η φάση 3 με τα σκοτεινόχρωμα στιλπνά, τα εγχάρακτα και τις υπέργειες αποθήκες τοποθετείται λίγο αργότερα από τη Μερσίνα XXIV, αφού πια είχε γίνει η εγκατάσταση των φορέων τους στη Νέα Μάκρη, δηλ. περί το 5700 π.Χ. και η φάση 5 με την ξυλοδεσιά άμέσως μετά, μέσα στο Can Hasan 2B2 και μάλλον 2B3, δηλ. περί το 5500 π.Χ.

Κατά τις επόμενες τρεις φάσεις, 6, 7 και 8, οι γνωστές κατηγορίες κεραμικής παρουσιάζουν μερικά σαφή, αλλά όχι ουσιώδη νέα στοιχεία. Η γενική μορφή και εικόνα δεν μετα-

607. Την ομοιότητα σημείωσα στο υλικό της Έλάτειας το Σεπτέμβριο 1987.

608. MILOJČIĆ, 1971, 69-71. WEINBERG, 1962, 172. Βλ. και κατ. Συμπεράσματα.

609. Τα παλαιότερα A4 της Θεσσαλίας δεν υπήρχαν πια και το αλείφωμα της Έλάτειας είχε μεταβληθεί σε βάθος διακοσμήσεως.

610. Βλ. άνωτ.: Δεύτερη περίοδος. THOMAS, 1967, 22. MELLAART, 1975, πίν. σελ. 15. MELLINK, 1992, I: 211, II: 172.

611. Βλ. ΠΑΝΤΕΛΙΔΟΥ ΓΚΟΦΑ, 1991, 163.

612. Πρβ. WEINBERG, 1965, 295 συγχρονισμός Can Hasan 2B με Μερσίνη XXI-XX. MELLAART, 1975, 120. MELLINK, 1992, ε.ά.

βάλλεται, ενώ το σύνολο των μικρών διαφορών συνθέτει χαρακτηριστική ευτελέστερη ποιότητα. Τα νέα στοιχεία παρατηρούνται κυρίως στις τοπικές κατηγορίες και φαίνονται άγνωστα σε άλλες περιοχές. Συνεπώς δεν οδηγούν σε επί μέρους χρονικούς συσχετισμούς με γνωστά σύνολα, ούτε χρονολογούν ακριβέστερα κάθε φάση. Γενικά όμως απαρτίζουν μία ενότητα που χαρακτηρίζει το δεύτερο τμήμα της ίδιας μεγάλης περιόδου.

Μετά ταύτα, αν στηριχθούμε στο πάχος των επιχώσεων για να υπολογίσουμε σε πολύ γενικές γραμμές τη διάρκεια των δύο τμημάτων, παρατηρούμε ότι η 3η, 4η και 5η φάση έχουν συνολικό ύψος 0.25, ενώ η 6η, 7η και 8η το διπλάσιο. Η σχέση του πάχους δεν θεωρείται ότι αντιστοιχεί απόλυτα σε ανάλογο χρονικό διάστημα, διότι μπορεί, στο σχηματισμό των επιχώσεων, να επέδρασαν άλλοι παράγοντες<sup>613</sup>. Είναι όμως πολύ πιθανό το πρώτο τμήμα να είχε μικρότερη διάρκεια από το δεύτερο.

Τελικά είναι βέβαιο ότι η περίοδος από την αρχή της 3ης μέχρι το τέλος της 8ης φάσεως δεν ήταν βραχεία. Τα ανασκαφικά δεδομένα μαρτυρούν ότι η Μέση Νεολιθική περίοδος της Νέας Μάκρης δεν μπορεί να συρρικνωθεί και να συμπυκνωθεί χρονικά, όπως συμβαίνει σε άλλες θέσεις, μεταξύ Αρχαιότερης και Νεώτερης<sup>614</sup>. Η Μέση Νεολιθική είναι κύρια εποχή και η σημαντικότερη της Νέας Μάκρης με πολλά νέα στοιχεία, διαδοχικά επάλληλα στρώματα κατοικήσεως και είναι σαφώς διαχωρισμένη από το τέλος της προηγούμενης και την αρχή της επόμενης περιόδου. Η διάρκειά της πρέπει να υπολογισθεί σχετικά μακρά και έντασσομένη στις απόλυτες χρονολογίες μπορεί και πρέπει να παραμείνει στην παλαιά θεωρητική διάρκεια μιας χιλιετίας με υποθετικό όριο λήξεως περί το 4700 π.Χ.

Με την 9η φάση αρχίζει νέα περίοδος, που χαρακτηρίζεται, όπως και η 3η, από την ταυτόχρονη εμφάνιση πολλών νέων στοιχείων. Οί νεωτερισμοί είναι σαφώς λιγότεροι από όσους γνωρίσαμε στη φάση 3 και όχι τόσο έντυπωματικοί, αλλά η σημασία τους εκτιμάται από την ομαδική εισοδό τους στον οικισμό. Η αιφνίδια, πολλές φορές χωρίς προβαθμίδες, παρουσία τους δίνει στην 9η φάση το χαρακτήρα νέας περιόδου, για την οποία δεν υπήρξε ουσιαστικά μεταβατική εποχή. Τα κυριώτερα νέα στοιχεία, για μία ακόμα φορά σημειώνεται ότι είναι ή τραχειά κεραμική με λεπτά τοιχώματα, ή έντυπωματική αύξηση της χονδροειδούς, τα στιλπνά ολόβαφα Urfinis, ενώ με δείγματα μόνο παρουσιάζονται οί ταινωτές λαβές, το γωνιώδες περίγραμμα στομίου και τὰ σκεύη με χαμηλά τριγωνικά πόδια. Επί πλέον, οί ελάχιστες απόπειρες μιμήσεως άλλων προτύπων εντάσσουν την 9η φάση στην τρίτη περίοδο της Νεολιθικής εποχής, και αυτά τὰ μεμονωμένα οστρακα αποβαίνουν πολύτιμα στοιχεία συγχρονισμού.

Η άμαυρόχρωμη διακόσμηση (matt painted ware) που εμφανίζεται στην ανασκαφή με ένα μόνο οστρακο (9-105: εικ. 41) όρίζει σε όλες τις περιοχές, Θεσσαλία, Στερεά και Πελοπόννησο, την αρχή της Νεώτερης Νεολιθικής περιόδου<sup>615</sup>. Μία άλλη κατηγορία, τὸ «μέλαν επί έρυθρού» (black on red) τὸ 9-27: εικ. 41 και Z, που έχει άλλου πολὺ μικρὴ διάρκεια και περιορισμένη χρήση, τοποθετείται στη μὲν Πελοπόννησο σε προχωρημένη φάση τὸν άμαυρόχρωμων, αλλά πάντως μέσα στην πρώτη περίοδο 3 τὸν Phelps, στη δὲ Στερεά μόλις στην αρχή της ίδιας περιόδου<sup>616</sup>. Λίγο άργότερα, μετά την έναρξη της Νεώτερης Νεολιθικής έχει

613. Τὰ αὐλάκια 6-Η και 7-Δ περιέβαλλαν τὴν κεντρικὴ περιοχή που θὰ ἦταν ὑψηλότερη, ΠΑΝΤΕΛΙΔΟΥ ΓΚΟΦΑ, 1991, 81-83, 98-100.

614. COLEMAN, 1992, 255, 259. Βλ. καὶ παρατήρηση HOOD, 1984, 28.

615. MILOJČIĆ, 1959, 14. HAUPTMANN-MILOJČIĆ, 1969, 39 κέ. WEINBERG, 1962, 196. PHELPS, 1975, 184 έξ.

616. WEINBERG, 1962, 182 κέ. Τὸ ἰδίον, 1965, 40. PHELPS, 1975, 191-198. LAVEZZI, 1978, 422-423, 429-430.

ύποθετεί ότι εμφανίζονται τα πτυχωτά μελανά (rippled ware), που άπαρτίζουν ύπολογίσιμη κατηγορία στη Στερεά (Όρχομενός - Έλάτεια) και πιο περιορισμένη στην Πελοπόννησο<sup>617</sup>. Στην άνασκαφή εμφανίζονται και αυτά στην 9η φάση (9-69: εικ. 43, 9-140).

Τά μεμονωμένα δείγματα των τριών κατηγοριών άποκτούν ιδιαίτερη άξία για τους συγχρονισμούς, έπειδή βρίσκονται μέσα σε άδιατάρακτη στρωματογραφία. Η σύντομη διάρκεια του ρυθμού «μέλαν επί έρυθρού» δέν αφήνει μεγάλη περιθώρια για τό χρόνο μιμήσεως ή άντιγραφής από άλλους οικισμούς. Τά μελανά πτυχωτά του Όρχομενού, που όπως σχολιάστηκε σε άλλο σημείο, φαίνεται να ύπηρεξαν τά πρότυπα της Νέας Μάκρης δέν είναι τοποθετημένα σε πολύ στενά χρονικά πλαίσια. Ίσως μάλιστα ή κατηγορία αυτή, που θεωρείται Βοιωτικής καταγωγής, να κατασκευάσθηκε πρώτα στη Στερεά και άργότερα στην Πελοπόννησο<sup>618</sup>. Τοúτο θά συμφωνούσε με τη σχετικά πρόωμη εμφάνιση των πτυχωτών στη Νέα Μάκρη. Σημειώνεται όμως ότι ή ίδια κατηγορία ύπάρχει πάλι στη φάση 12 (12-143 και 12-147: εικ. 61), ένω ή άστραγαλωτή παραλλαγή (beaded decoration) μαρτυρείται από ένα και μόνον όστρακο (11-38: εικ. 54, σχ. 76).

Οί δύο τελευταίες φάσεις, πρακτικά όμοιες μεταξύ τους, παρουσιάζουν όρισμένες άποκλίσεις από τη σταθερή τοπική εξέλιξη. Ό ρηχός γωνιώδης σκύφος 12-37: σχ. 61, 72 και ό βαθύτερος 12-175: σχ. 60, ό καλυκόσχημος 12-166: σχ. 60, ό εύρύς ρηχός με κυρτό στόμιο 12-165: σχ. 72 και τό 12-144: σχ. 61, 72 με τη χαρακτηριστική έξόγκωση στο τοίχωμα άποδίδουν πρότυπα της μελανής κυρίως κατηγορίας των περιοχών Πελοποννήσου και Στερεάς<sup>619</sup>. Άγνωστη όμως φαίνεται ή άμέσως επόμενη κατηγορία της φαιάς κεραμικής άν και δύο τουλάχιστον χαρακτηριστικά καστανόφαια όστρακα (11-20: εικ. Η, σχ. 54, 72 και 12-43: εικ. 58, σχ. 61, 72) μπορούν να παραβληθούν με τά σχήματά της. Σημαντική είναι ή συμβολή του πιθόσχημου 12-15: εικ. 59, σχ. 55, που έχει παρόμοιες αναλογίες με τό άγγείο 9 της Άγοράς, διακοσμημένο εκείνο με την έντριπτη τεχνική. Τό πιεσμένο σφαιρικό σώμα άποτελεί έξαίρεση για την τυπολογία της Άγοράς και φαίνεται να θεωρείται παλαιότερο του κοινού τύπου<sup>620</sup>.

Ένδεικτικά για τη χρονολόγηση είναι τά ασύμμετρα διακοσμητικά θέματα σε άρκετά έγχάρακτα (σχ. 52, 57, 58) και στο γραπτό 11-37: εικ. 51 και Η, ένω παράλληλα ύπάρχουν, ως δείγματα μόνο, τά άμαυρόχρωμα (11-150: εικ. Η), τά γραπτά Urfirnis (12-89 και 12-133: εικ. 62) και ή λευκή βαφή (12-135: εικ. 62). Από την τυπολογία των σχημάτων και ιδίως τη μίμηση της μελανής κατηγορίας, συνάγεται ότι ή διάρκεια του οικισμού έκτείνεται σε μεγάλο τμήμα της Νεώτερης Νεολιθικής. Η φαιά κατηγορία της Πελοποννήσου<sup>621</sup> που καταλαμβάνει τό νεώτερο τμήμα της περιόδου ύπάρχει μέν στη Στερεά, αλλά πάντοτε σε πολύ περιορισμένη ποσότητα. Από την άνασκαφή ούσιαστικά άπουσιάζει και τά δείγματα που αναφέρθηκαν δέν άπαρτίζουν όλόκληρη κατηγορία. Η διακόσμηση όμως οδηγεί στα όρια της περιόδου άκόμα και στην άρχή της Νεολιθικής ΙΙ<sup>622</sup>. Τά ασύμμετρα έγχάρακτα θέματα παραβλήθηκαν με άνάλογα έντριπτα από την Κέα, τό Λαύριο, Άσκηταριό, Άθήνα, που όνομά-

617. KUNZE, 1931, 17, πίν. VII:1. WEINBERG, 1962, 190, πίν. 60d:3,7. PHELPS, 1975, 200. Για χρονολόγηση COLEMAN, 1992, 252.

618. WEINBERG, 1962, 188. PHELPS, 1975, 200, 212-213.

619. Βλ. άνωτ. φάση 12.

620. IMMERWAHR, 1971, 6 και 24, πίν. I:9. Πρβ. και άγγεία 1 έως 5 ένω τό ύπ' άρ. 6 με σώμα ώσειδές χρονολογείται, έ. ά., 23, στην Ύστατη Νεολιθική ή Πρωτοελλαδική Ι.

621. PHELPS, 1975, 220-244.

622. Όνομασία που προτείνει ό COLEMAN, 1992, άντι άλλων, όπως Τελική Νεολιθική ΙΙ, Χαλκολιθική, Ύπονεολιθική.



σθηκαν ρυθμός «Ἀττικής - Κεφάλας»<sup>623</sup>, σύγχρονα με τὰ ἀσύμμετρα γραπτά τοῦ Ἀθηναϊκοῦ ρυθμοῦ «λευκό ἐπὶ ἐρυθροῦ»<sup>624</sup>, ποῦ ἐδῶ ἀντιπροσωπεύεται ἀπὸ τὸ 11-37. Ἡ ἐγχάρακτη ἀπόδοση ἐντρίπτων θεμάτων μπορεῖ νὰ θεωρηθεῖ ἀπολύτως φυσικὸς τρόπος μιμήσεως γιὰ τὴ Νέα Μάκρη, ἂν καί, ὅπως συνάγεται ἀπὸ τὰ εὐρήματα, τὰ νησιὰ εἶναι ἐκεῖνα ποῦ ἀντέγραψαν<sup>625</sup>, κατὰ τὴ Νεώτερη Νεολιθικὴ τουλάχιστον, τὴν τοπικὴ κεραμεικὴ.

Παρά ταῦτα, ἡ ἐγκατάλειψη τοῦ οἰκισμοῦ δὲν τοποθετεῖται πολὺ χαμηλά, διότι ἀπουσιάζουν καὶ ἄλλα βασικὰ δηλωτικὰ στοιχεῖα ποῦ θεωροῦνται χαρακτηριστικὰ τοῦ τέλους τῆς Νεολιθικῆς ἢ τῆς ἀρχῆς τῆς Πρωτοχαλκῆς στὸν Ἑλλαδικὸ χῶρο<sup>626</sup>. Τὰ ἀσύμμετρα κοσμήματα, χωρὶς νὰ εἶναι τυχαῖα, φαίνεται νὰ ἀποτελοῦν τὶς πρῶτες ἐφαρμογές μιᾶς διακοσμητικῆς ποῦ ἀρχίζει στὸ Αἶγαῖο καὶ θὰ ἐπικρατήσῃ ἀργότερα στὴν εὐρύτερη περιοχὴ τῆς Νέας Μάκρης. Τὰ θέματα αὐτὰ παρουσιάζονται σὲ μία ἐποχὴ ποῦ ὁ οἰκισμὸς ἀντιγράφει ἐπίσης χαρακτηριστικὰ ἀπὸ τὴν Πελοπόννησο καὶ τὴ Στερεά, χρονολογημένα με κάθε δυνατὴ ἀσφάλεια στὴ Νεώτερη Νεολιθικὴ I.

Τέλος, μετὰ τὴν παραβολὴ καὶ ἐκτίμηση ὄλων τῶν στοιχείων καὶ συλλογισμῶν, συνάγεται ὅτι ὁ οἰκισμὸς τῆς Νέας Μάκρης ἐγκαταλείφθηκε περὶ τὸ τέλος τῆς Νεώτερης Νεολιθικῆς I, ἀκριβῶς μόλις ἀρχίζει ἄλλοῦ ἢ Νεολιθικὴ II περίοδος. Ὁ χρονικὸς προσδιορισμὸς τοῦ σημείου αὐτοῦ ἔχει εἰδικότερα σχολιασθεῖ σὲ πρόσφατες μελέτες καὶ συνήθως ἐξετάζεται σὲ συνάρτηση μετὰ τὴ Νεολιθικὴ II καὶ τὴν ἀρχὴ τῆς ἐποχῆς τοῦ Χαλκοῦ στὸ Αἶγαῖο. Κατὰ γενικὴ ἐκτίμηση ἡ τελευταία περίοδος διαρκεῖ περισσότερο ὄλων, ἀλλὰ τὸ τέρμα τῆς Νεολιθικῆς II ἀναλόγως τῶν στοιχείων τῆς μελέτης<sup>627</sup> κυμαίνεται σὲ ἀπόλυτους ἀριθμοὺς ἀπὸ τὸ 3700 π.Χ. μέχρι τὸ 3200 π.Χ. Ἡ ἀρχὴ τῆς Νεώτερης Νεολιθικῆς στὴ Νέα Μάκρη ἐπηρεάζεται ἀσφαλῶς ἀπὸ τὴ μακρὰ διάρκεια τῆς Μέσης Νεολιθικῆς, ἐνῶ τὸ τέρμα τῆς τρίτης περιόδου πρέπει νὰ συνδυασθεῖ μετὰ τὴν ἐμφάνιση τοῦ πολιτισμοῦ Ἀττικής - Κεφάλας, καθὼς καὶ μετὰ τὴν ἀρχὴ τῆς Νεολιθικῆς II τῶν Κυκλάδων ποῦ τοποθετοῦνται ἀπὸ τοὺς ἀνασκαφεῖς μετὰ τὰ μέσα τῆς 4ης χιλιετίας. Οἱ συσχετισμοὶ αὐτοὶ καὶ ὁ συνδυασμὸς τους μετὰ τὰ στρώματα τῶν ἀνασκαφῶν ὀδηγοῦν στὴ χρονολόγηση τοῦ τέλους τῆς Νέας Μάκρης περὶ τὸ 4000 π.Χ.

623. IMMERWAHR, 1971, 4-9. RENFREW, 1972, 75-76. PHELPS, 1975, 307-308.

624. IMMERWAHR, 1971, 11.

625. Ἡ ἐντρίπτη κεραμεικὴ τῶν Κυκλάδων εἶναι τραχειὰ καὶ ἡ γραπτὴ ἀπόδοση τῶν ἐγχαράκτων τῆς Νέας Μάκρης, στὸ Σάλιαγγο, Νάξο καὶ Θήρα σχετικὰ ἄτεχνη.

626. WARREN-HANKEY, 1989, 9-10, 31. RENFREW, 1972, 77-79. PHELPS, 1975, 354 κέ. COLEMAN, 1977, 100 κέ. Βλ. καὶ SPERLING, 1976, 356-360.

627. WEINBERG, 1965, πίν. σ. 313. PHELPS, 1975, 375-376, Χρονολογικὸς πίναξ II καὶ III. COLEMAN, 1977, 109-110. BETANCOURT-LAWN, 1984, 289. ΣΑΜΨΩΝ, 1987, 92-95. Βλ. καὶ WARREN-HANKEY, 1989, 119-121. COLEMAN, 1992, II 204: εἰκ. 2, 206: εἰκ. 4.

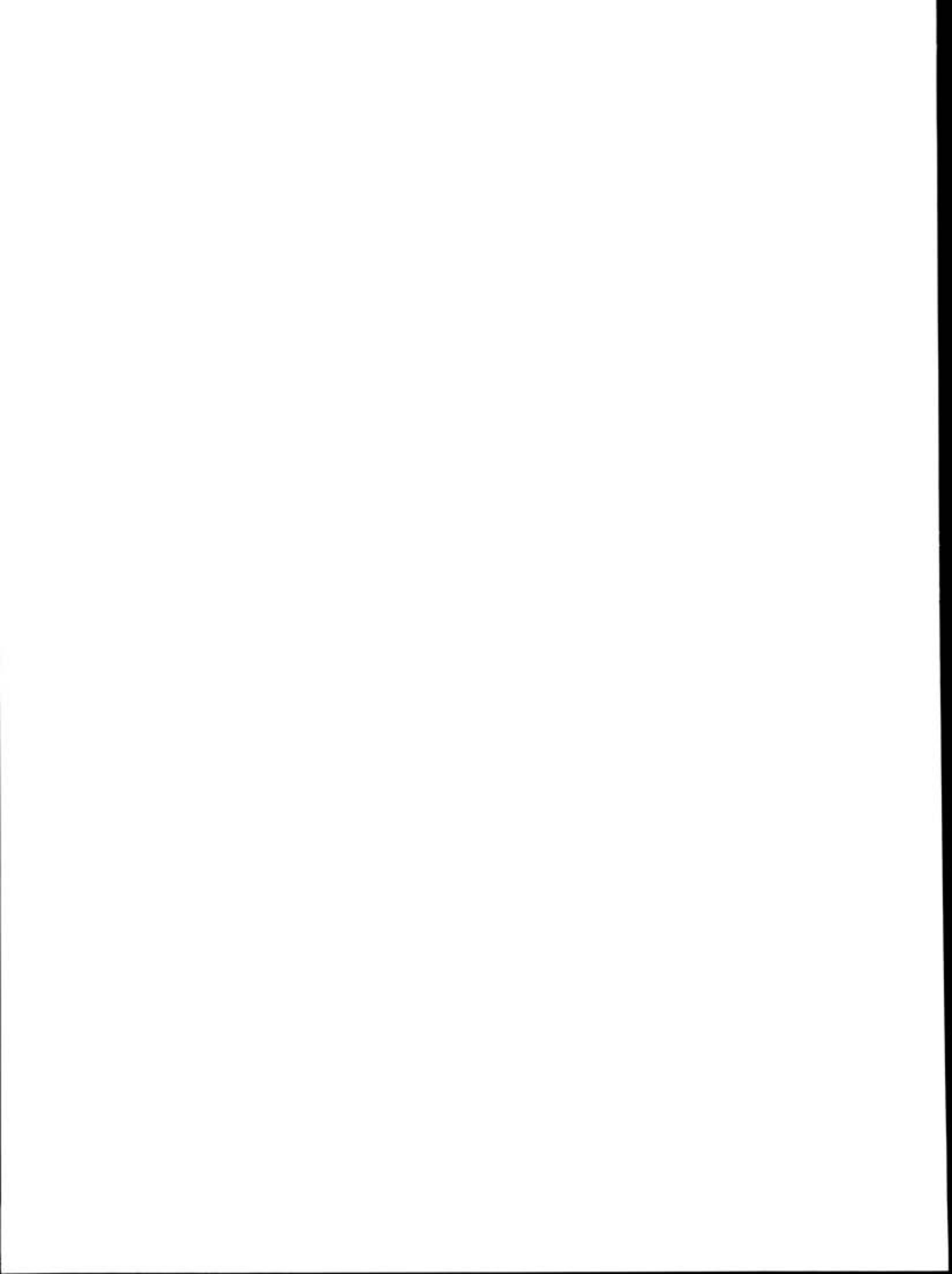

Δ'

ΣΥΜΠΕΡΑΣΜΑΤΑ

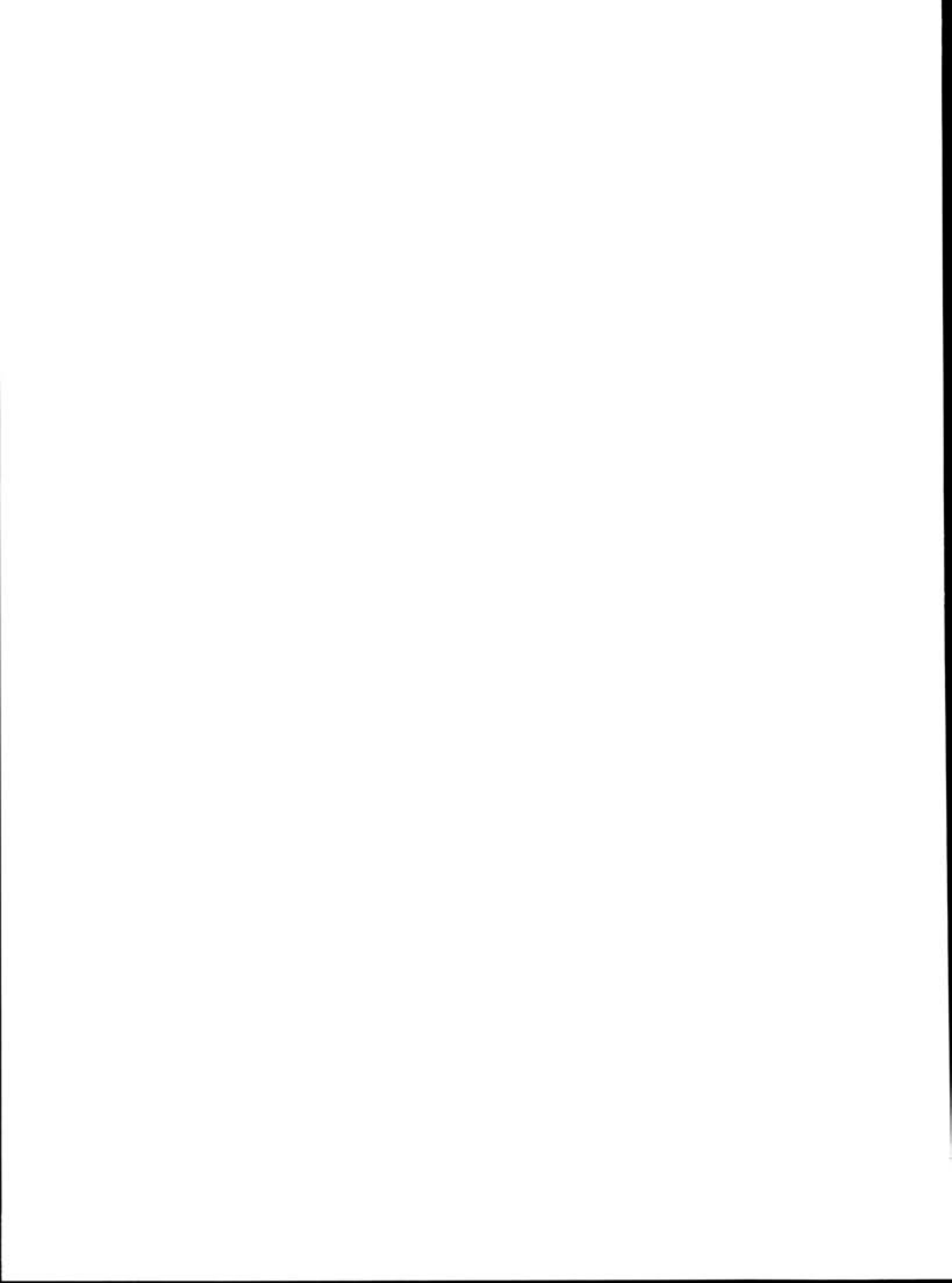

Ἡ καθαρή στρωματογραφία τοῦ Νεολιθικοῦ οἰκισμοῦ τῆς Νέας Μάκρης ἀποτελεῖ τὸ σημαντικώτερο εὑρημα τῆς ἀνασκαφῆς τοῦ 1977. Οἱ ἐπάλληλες ἐπιχώσεις πού διακρίθηκαν σὲ δώδεκα φάσεις κατοικήσεως μαρτυροῦν σταθερὴ χρονικὴ διαδοχὴ καὶ ἀδιάσπαστη συνέχεια<sup>628</sup>. Ἡ χρῆση τῆς κεραμεικῆς παρουσιάζεται ἐξ ἀρχῆς, στὸ κατώτατο στρώμα τοῦ οἰκισμοῦ, ἐπάνω ἀκριβῶς στὴν ἐπιφάνεια τοῦ στερεοῦ, σὲ βάθος 3.00 μ. περίπου<sup>629</sup>.

Ἡ καλὴ, σχετικὰ μὲ τὴν ἐποχὴ, ποιότητα τοῦ ὑλικοῦ καὶ κυρίως ἡ ἱκανοποιητικὴ γνώση τῆς τεχνικῆς, ἀποτελοῦν τὶς ἀσφαλέστερες ἐνδείξεις γιὰ τὴν τοποθέτηση τῆς ἐγκαταστάσεως σὲ χρόνους μεταγενέστερους τῶν πρώτων ἐφαρμογῶν τῆς κεραμεικῆς. Στοιχεῖα προηγμένης γνώσεως εἶναι ὁ καθαρὸς πηλὸς μὲ ἱκανοποιητικὴ μάλαξη, ἡ ἐντριπτὴ διαμόρφωση τῆς ἐπιφανείας, γνωστὴ ὅμως ἐξ ἀρχῆς στὴ Θεσσαλία καὶ ἡ ὁμοιόμορφη ἐπίδραση τῆς θερμότητος σὲ ὅλο τὸ πάχος τοῦ τοιχώματος, ἂν καὶ ἡ ὀπτηση γινόταν ἀκόμα σὲ χαμηλοὺς βαθμοὺς. Ὅρισμένα βασικὰ χαρακτηριστικὰ τῆς Ἀρχαιότερης Νεολιθικῆς κεραμεικῆς ἀπὸ τὴ Στερεὰ καὶ Πελοπόννησο<sup>630</sup>, ὅπως ὁ κοινὸς σπογγωτὸς πηλὸς καὶ ὁ λασπώδης, ἡ κηλιδωτὴ καὶ ἡ ἱριδίζουσα κατηγορία, τὸ ἀκαθόριστο καστανὸ χρῶμα τῆς ἐπιφανείας καὶ τὰ ἡμισφαιρικὰ περιγράμματα βρέθηκαν στὶς δύο πρώτες φάσεις τῆς Νέας Μάκρης (εἰκ. Α, σχ. 65, 66). Ἀντίθετα, σημαντικὰ πρώιμα διαγνωστικὰ στοιχεῖα τῆς Θεσσαλίας εἶναι τελείως ἄγνωστα<sup>631</sup>.

Ἰδιαίτερα γνωρίσματα τῆς τοπικῆς παραγωγῆς κατὰ τὴν ἴδια ἐποχὴ ἀποτελοῦν ὁ ἐνιαῖος σχηματισμὸς λαιμοῦ καὶ σώματος τῶν κλειστῶν ἀγγείων, ἡ λεῖα διαμόρφωση τῆς ἐσωτερικῆς ἐπιφανείας σὲ ὅλα ἀνεξαιρέτως τὰ σχήματα, τὸ κιτρινωπὸ λιπῶδες ἀλείφωμα (2-34: εἰκ. Α) καὶ κυρίως ὁ πλούσιος σὲ μαρμαρυγία πηλὸς (2-23: εἰκ. 5), πού κυριαρχεῖ στὰ καστανά καὶ μελανὰ λεπτότεχνα τῆς φάσεως 2. Τὰ λεπτότατα ἀργυρόχρωμα φύλλα του προβάλλονται στὴν ἐπιφάνεια καὶ ἀποδίδουν ὄψη λαμπυρίζουσα, πού ἀποκτοῦσε, κυρίως στὰ μελανὰ, ἐντονο διακοσμητικὸ χαρακτήρα. Αὐτὰ ἀκριβῶς τὰ μελανὰ κατασκευάζονται μὲ πολὺ λεπτὰ τοιχώματα, ἰδιαίτερα λεῖες ἐπιφάνειες, στηρίζονται σὲ δακτυλιόσχημες βάσεις, ἀποκτοῦν ἀποφύσεις καὶ χαμηλότατα ἐπιθήματα καὶ ἀπολήγουν σὲ χεῖλη λεπτά, σχηματισμένα μὲ ἀκρίβεια. Τὸ σύνολο τῶν χαρακτηριστικῶν διαμορφώνει τὴν τελειότερη κατηγορία τῆς τοπικῆς κεραμεικῆς μὲ ἐντυπωσιακὴ ἐμφάνιση, πού μπορούσε κάλλιστα νὰ ὑποκαταστήσει διαφορετικὲς διακοσμήσεις ἄλλων οἰκισμῶν.

Ὀλίγα ἢ καὶ σπάνια εἶναι τὰ ὄστρακα πού φανερόνουν ἀσύμμετρες μορφές σὲ ὅλη τὴν πρώτη περίοδο. Ἡ παρουσία τους, μικρὴ καὶ φαινομενικὰ ἀσήμαντη, μνημονεύεται ἐξ ἀρχῆς

628. Βλ. ΠΑΝΤΕΛΙΔΟΥ ΓΚΟΦΑ, 1991.

629. Ἐ. ἀ., 12, καὶ σημ. 17. WELWEI, 1992, 3-4.

630. Βλ. γενικὰ PHELPS, 1975, 72 κέ. LAVEZZI, 1978, 405-406. JACOBSEN, 1973, 262. WEINBERG, 1962, 167 κέ.

631. Ὅπως π.χ. τὸ ταινιωτὸ καὶ τὸ πλατὺ γωνιώδες χεῖλος, MILOJČIĆ, 1971, 51 κέ. πίν. 1-4, 7-10.

για να δηλωθεί ή εμφάνιση μορφής που θα διατηρηθεί στις επόμενες περιόδους. Το ώσειδες σώμα είναι όχι μόνον απλό στην κατασκευή, αλλά συχνά μπορεί να σχηματισθεί εύκολότερα από ότι το κυκλικό μετά την συμπίεση των τοιχωμάτων άμελως διαμορφωμένου άγγείου. Το ίδιο σχήμα απαντάται άλλου σε λαξευμένα άγγεια από ξύλο ή λίθο, αλλά και στην καλαθοπλεκτική<sup>632</sup>. Αυτό σημαίνει ότι ή μορφή δέν επιβλήθηκε όπωσδήποτε από τό είδος του υλικού, αλλά από την έξυπνότητα που παρείχε τό συγκεκριμένο σχήμα<sup>633</sup>. Ούτως ή άλλως, στά πηλίνα άγγεια, ή συμπίεση των τοιχωμάτων από όποιο σημείο του σώματος και άν άρχιζε, άποκτούσε σημασία και χρησιμότητα στό στόμιο, εκεί που σχημάτιζε τό στενώτερο σημείο της έλλειψως. Η στένωση αυτή ένεργούσε σαν προχόη και διευκόλυνε την έκροή του υγρού, των κόκκων ή της μάζας στερεού υλικού.

Η επιφάνεια των άγγείων σε σπάνιες περιπτώσεις ποικίλλεται μέ βαφή. Τα ελάχιστα γραπτά, ουσιαστικά δύο μόνο όστρακα (2-17 και 2-43: εικ. Α) που έκφράζουν ισάριθμους τύπους διακοσμήσεως δέν είναι δυνατόν να καθορίσουν άκριβώς τή στενώτερη σχέση τους μέ άλλη περιοχή. Τα περισσότερα όμως γνωρίσματα ύποδηλώνουν κυρίως τή Στερεά, όπως παρουσιάζεται στην Έλάτεια και Χαιρώνεια, και μέ αυτήν φαίνεται να συνδέεται τό κιτρινωπό αλείφωμα που χρησιμοποιείται για βάθος<sup>634</sup>.

Όλα αυτά τά χαρακτηριστικά, κατασκευής, χρώματος και μορφής, μαρτυρούν ότι οί πρώτοι άνθρωποι έγκαθίστανται στη Νέα Μάκρη περί τά μέσα της Αρχαιότερης Νεολιθικής, ή σύμφωνα μέ την επικρατούσα χρονολόγηση, λίγο πριν τό 6000 π.Χ., και κατά τις δύο πρώτες φάσεις δέν μεταβάλλουν τρόπο ζωής.

Η σημαντική άλλαγή που έπέρχεται από τή φάση 3 όρίζει την άρχή της δευτέρας περιόδου του οικισμού. Νέες κατηγορίες κεραμεικής (εικ. Β) που παρουσιάζονται ταυτόχρονα φαίνεται ότι «άπαιτούσαν» διαφορετικές ποιότητες άργίλου. Τα σημεία προμήθειας καθαρού λασπώδους πηλού ή άλλου μέ πλούσιο μαρμαρυγία έγκαταλείπονται και οί κεραμείς στρέφονται προς άποθέσεις άργίλου άσβεστολιθικής συστάσεως. Στην κοινή κεραμεική προτιμάται έκτός από τον συνήθη, ό άμμώδης πηλός (3-15, 3-95). Η αίτία της άλλαγής πρέπει γενικά να άναζητηθεί σε τεχνικούς και αισθητικούς λόγους. Ο άμμώδης πηλός είναι περισσότερο άνθεκτικός στη διαδικασία όπτησεως από τον κοινό και μέ αυτόν προφανώς ύποκατέστησαν την άντοχή του παλαιότερου σπογγωτού<sup>635</sup>. Η ποιότητά του είναι μέτρια και ή όπτηση περιορίζεται σε χαμηλούς βαθμούς, αλλά τό υλικό χρησιμοποιείται εύρύτατα για τά συνήθη και χονδροειδή οικιακά σκεύη. Στά περισσότερα είναι πορτοκαλόχρωμος και σε λίγα, χονδροειδή, μελανός. Παρόμοιος χρησιμοποιείται για την κοινή κεραμεική στην Εύβοια και στις Σποράδες (Σκύρος, Άγ. Πέτρος). Τα καστανόμαυρα κοινά (3-24) άποκτούν τυποποιημένα χαρακτηριστικά και λόγω ειδικής όπτησεως όρισμένη χρωματική διαβάθμιση. Στά έρυθρά κοινά (3-16) τό χρώμα επιφανείας γίνεται ένιαίο και στον πηλό τους προστίθεται λίγη άμμος.

Η τοπική κατηγορία Urfirnis εμφανίζεται επίσης στη φάση 3 και κατασκευάζεται πολύ περιορισμένα για σκεύη κοινής χρήσεως. Τα περιγράμματα είναι πάντοτε συμμετρικά και δηλώνουν άορίστως τά τυπικά σιγμοειδή σχήματα, αλλά ή ποιότητα παρουσιάζει εμφανείς άποκλίσεις από την Πελοποννησιακή<sup>636</sup>. Η άπουσία προσμειξεων, τά μαλακά, μειωμένης ά-

632. ΜΑΡΙΝΑΤΟΣ, 1972, εικ. 5.

633. Περί του σχήματος των άγγείων πρό της εφαρμογής του τροχού βλ. SCOTT, 1954, 387 κέ.

634. Αντίθετα ό MILOJČIĆ, Ε. ά., 64, ύποθέτει ότι ό ρυθμός «έρυθρό επί λευκό» δημιουργείται σε έργαστήρια της Θεσσαλικής άκτής.

635. SCOTT, 1954, 380. SHEPARD, 1954, 125 κέ.

636. WEINBERG, 1937, 500. VITELLI, 1974, 2 κέ. PHELPS, 1975, 118-119.

ντοχής τοιχώματα και ή βαφή, πάντοτε άλαμπής και άρκετά φθαρμένη (3-112), άποτελούν αισθητές διαφορές χωρίς να γίνονται προφανείς όλες οι αίτιες που τις προκάλεσαν. Στις χαμηλές θερμοκρασίες όπτησεως μπορεί να όφείλεται ή ποιότητα βαφής και ή έλλειψη άντοχής. 'Η έπιλογή όμως «άκατάλληλου» ή έστω διαφορετικού ύλικού από την τυπική ποιότητα των Urfirnis, ύποδηλώνει κυρίως άμέλεια και άδιαφορία των κεραμέων να μιμηθούν πιστά τη νέα κατηγορία, που επικράτησε στην Πελοπόννησο και διαδόθηκε στη Στερεά. 'Η μίμηση έμεινε άτελής και ή διαφορά των χαρακτηριστικών προκαλεί έντύπωση, διότι ή ποιότητα αυτή δέν άποτελεί γενικά 'Αττική παραλλαγή, αλλά τοπικά περιορισμένη ιδιομορφία<sup>637</sup>.

'Η άπόκλιση της Νέας Μάκρης από την κοινή ποιότητα του Urfirnis μπορεί να έρμηνευθει μόνο μετά από συγκεκριμένες παρατηρήσεις σε έλάχιστα όστρακα. Κατ' άρχήν σημειώνεται ότι ύπάρχει σχετική συγγένεια με μία ομάδα της 'Ελάτειας κατώτερης ποιότητας, ενώ ή μοναδική βαμμένη βάση 4-92: εικ. 18 είναι όμοια με άλλη των Θεσπιών. Πολύ ένδεικτικός είναι ο συνδυασμός πηλού Urfirnis με το παχύ κιτρινωπό αλείφωμα της Στερεάς. Στα όστρακα 4-106: εικ. 19 και 4-153: εικ. Γ δηλώνεται σαφώς ή προσπάθεια των έντοπίων κεραμέων να κατασκευάσουν το νέο ύλικό και συγχρόνως να διατηρήσουν την παλαιά κίτρινη έπιφάνεια, που γνώριζαν και έξακολουθούσε να χαρακτηρίζει τη Βοιωτική παραγωγή. 'Εξ ίσου προφανής είναι και ή στροφή τους προς την Πελοπόννησο από όπου έπιχείρησαν να μιμηθούν, χωρίς έπιτυχία, το έλάχιστο στιλπνό έρυθρό αλείφωμα (low lustre red slip) (2-108) που θεωρείται προβαθμίδα της τυπικής μορφής Urfirnis<sup>638</sup>. Πάντως ή μικρή παρουσία της κατηγορίας δηλώνει περιορισμένη κατασκευή και γι' αυτό ποτέ δέν κυριάρχησε για εύρεία χρήση στα κοινά σκεύη.

'Από τα λίγα αυτά στοιχεία συνάγεται ότι οι κεραμείς της Νέας Μάκρης έγνώρισαν άρκετά νωρίς, μέσα στις φάσεις 3 και 4 (4-102: εικ. Γ) την κατηγορία Urfirnis, έπεδίωξαν να άντιγράψουν την τεχνική από τα πρότυπα της Στερεάς, αλλά ή κεραμική τους δέν έπιβλήθηκε στον οικισμό. 'Αντ' αυτής για κοινή χρήση καθιερώνεται ο άμμόδης πορτοκαλόχρωμος πηλός, παράλληλα με τον κοινό έρυθρό.

Στά ίδια άκριβώς στρώματα και σημεία έμφανίζεται το στιλπνό καστανόμαυρο αλείφωμα που καλύπτει λεπτότεχνα και έγχάρακτα άγγεία της Νέας Μάκρης (3-36: εικ. Β. 4-50, 4-55, 4-169: εικ. Γ). Προβαθμίδες και παραπλήσιες ομάδες δέν ύπάρχουν στην ήπειρωτική 'Ελλάδα ή στο Αίγαίο<sup>639</sup>. 'Η αιφνίδια παρουσία προηγμένης ποιότητας με την έντονότερη στιλπνότητα στις φάσεις 3 και 4, οδηγεί στην άναζήτηση προτύπων, έστω και σε άπομακρυσμένες περιοχές. 'Από την 'Ανατολή γνωρίζουμε ότι στους σύγχρονους οικισμούς της Κιλικίας, Συρίας και Παλαιστίνης, δηλαδή σε περιοχές κοντά στη θάλασσα, ή μονόχρωμη κατηγορία ήταν έντριπτη, και σε όρισμένες θέσεις (Mersin, Can Hasan) επικρατούσε ή σκοτεινή ως μελανή<sup>640</sup>. 'Η όμοιότητα δέν είναι άπόλυτη, ούτε συνοδεύεται στη Νέα Μάκρη από το γραπτό ρυθμό «έρυθρό έπί λευκού» των ίδιων 'Ανατολικών περιοχών.

Πάντως, το σκοτεινόχρωμο στιλπνό αλείφωμα διαδίδεται στον οικισμό και διατηρείται σε

637. 'Ακόμα και στο Πούσι Καλογέρι της Βραυρώνας τα Urfirnis παρουσιάζουν την τυπική ποιότητα με έντονη όπτηση. Πρβ. FRENCH, 1972, 10-11, 14, εικ. 6. PHELPS, 1975, 172 κέ.

638. 'Όστρακα 2-108, 4-154, 5-119. Βλ. και σημ. 119.

639. Στιλπνό αλείφωμα δέν ύπάρχει ούτε στο Πούσι Καλογέρι της άνασκαφής 1992. Σύγχρονα παρουσιάζονται τα σκοτεινόχρωμα έντριπτα του 'Αγ. Πέτρου, EFSTRATIOU, 1985, 27 και 35-36, πίν. 18α, εικ. 23 και 24, άλλ' ή σχέση τους με τη φάση 3 Νέας Μάκρης παραμένει άδιευκρίνιστη.

640. Βλ. γενικά MELLAART, 1975, 120, 125.

πολλές φάσεις, με τη διαφορά ότι αντί να βελτιώνεται, με τον καιρό ή ποιότητά του φθίνει, παρακμάζει και καταλήγει σε άπλη επάλειψη (5-71: εικ.Δ), που και αυτή ουσιαστικά εξοφανίζεται κατά το τέλος της δεύτερης περιόδου. Σε όλο αυτό το διάστημα στην Ἀττική, τη Στερεά γενικότερα και την Πελοπόννησο στιλπνή ὄψη έχουν τα μονόχρωμα Urfirnis καστανά μέχρι μελανωπά. Ἡ σύγκριση και ὁ παραλληλισμός προκύπτουν αυτόματα και ἄσχετα με την προέλευση ἢ πιθανή σχέση τῶν δύο ρυθμῶν, τὸ βέβαιο εἶναι ὅτι ἡ περιορισμένη κατασκευή Urfirnis στὴ Νέα Μάκρη ὑποκαθίσταται ἀπὸ τὰ μονόχρωμα στιλπνά, πού ἐξωτερικά μοιάζουν ἄρκετά με τὰ ἀντίστοιχα τῆς Ἀνατολῆς.

Ἡ σκοτεινὴ ὡς μελανὴ ἐπιφάνεια ἀποτελεῖ ἐπίσης κύριο στοιχεῖο τῆς Κυκλαδικῆς-Αἰγαιακῆς κεραμεικῆς πού παρουσιάζεται σε προχωρημένους χρόνους τῆς Μέσης Νεολιθικῆς, διατηρεῖται μέχρι τὸ τέλος τῆς Νεώτερης Νεολιθικῆς καὶ κυριαρχεῖ στὴν Πρωτοχαλκῆ<sup>641</sup>. Ἄλλα διακριτικά, ὅπως ὁ τραχὺς πηλὸς καὶ συχνά ἡ ἀνώμαλη διαμόρφωση ἐπιφανείας χαρακτηρίζουν ὅλη τὴ νησιώτικη παραγωγή (Χίος, Σάμος, Νάξος, Μύκονος, Πάρος, Θῆρα, Δωδεκάνησα) καὶ προβάλλουν ποιότητα αἰσθητὰ χαμηλότερη σὲ σχέση με τὴν κεραμικὴ τῆς Νέας Μάκρης<sup>642</sup>. Κατὰ συνέπεια, ἡ χρονικὰ νεώτερη Κυκλαδικὴ παραγωγή καὶ ἡ ἄτεχνη κατασκευή πού προδίδει κυρίως ἀπειρία στὴν κατεργασία τοῦ πηλοῦ, σημαίνει ὅτι, ἂν ὑπάρχει σχέση προτύπου καὶ μιμήσεως, ἡ Νέα Μάκρη ἀποτελεῖ τὴν ἀρχή. Τὸ ἀντίθετο ἀποκλείεται διότι ἀπλούστατα κατὰ τὴν ἐποχὴ τῆς φάσεως 3 τὰ νησιά ἦταν ἀκόμα ἀκατοίκητα<sup>643</sup>.

Τὰ πάλλευκα (3-158: εἰκ. Β. 4-41 καὶ 4-156: εἰκ. Γ) πού ἐμφανίζονται ἐπίσης στὴ φάση 3 ἀποτελοῦν ἀσφαλῶς τοπικὴ δημιουργία τῆς περιοχῆς, ἂν καὶ ἔχουν προηγηθεῖ τὰ ὁμοιόχρωμα τῆς Θεσσαλίας καὶ τὸ λευκὸ ἀλείφωμα τῆς Στερεᾶς<sup>644</sup>. Σ' αὐτὲς τὶς περιοχὲς τὰ παχειὰ τοιχώματα πιθανὸν νὰ μιμοῦνται τὸ μάρμαρο, ἢ νὰ ἀντιγράφουν λίθινα σκευῆ. Ὅμως τὰ λεπτότατα τοιχώματα τῆς Νέας Μάκρης ἀποδίδουν τυπικὴ κεραμικὴ κατασκευή. Ὁ λευκὸς πηλὸς ἐκτιμήθηκε ἐξ ἀρχῆς γιὰ τὸ ἐντυπωσιακὸ χρῶμα του καὶ εἶναι φυσικὸ τὸ σπάνιο, εἰσηγμένο ἀπὸ τὴ Μῆλο ὕλικὸ νὰ χρησιμοποιήθηκε μόνο γιὰ λίγα πολυτελῆ ἄγγεϊα.

Ἡ ἐγγάρακτη κεραμικὴ τῆς Νέας Μάκρης ἀποτελεῖ ἰδιότυπη κατηγορία τῆς Νεολιθικῆς ἐποχῆς με συγκεκριμένα τεχνικὰ χαρακτηριστικὰ καὶ τυποποιημένα θέματα, ἥδη ἀπὸ τὴν πρώτη ἐμφάνισή της στὴ φάση 3. Ἡ χάραξη γίνεται πάντοτε πρὶν ἀπὸ τὴν ὀπτηση, σὲ πηλὸ ὄχι ἀπόλυτα στεγνὸ καὶ σύμφωνα με προσχέδιο πού τυπώνεται με τεντωμένο νῆμα ἢ τρίχα ζώου. Ἀκολουθεῖ ἡ κάλυψη τῆς ἐπιφανείας με ἀλείφωμα καὶ τελικὰ ὅλες οἱ ἐγχαράξεις γεμίζονται με πηλὸ ἀπὸ λευκὸ καολίνη. Ἡ διακόσμηση περιορίζεται σὲ πλατεῖα ὀριζόντια ζώνη γύρω ἀπὸ τὸ ἄγγεϊο καὶ ἀποτελεῖται ἀπὸ ὁμάδες λοξῶν παραλλήλων γραμμῶν πού σχηματίζουν συνεχεῖς τεθλασμένες ἢ ὁμόκεντρος ρόμβους στὴ σειρά. Παρὰ τὴ φαινομενικὴ ὁμοιογένεια, χρησιμοποιοῦνται δύο τεχνικὲς μέθοδοι, (γραμμικὴ καὶ στικτὴ) καὶ μερικὲς παραλλαγές (ρηχὴ, βαθειά, λεπτή, λοξή). Τὰ ἄγγεϊα ἀνήκουν πάντοτε σὲ δύο μόνο κατηγορίες κεραμεικῆς, τὸ στιλπνὸ ἀλείφωμα (4-50 καὶ 4-114: εἰκ. Γ κ.λπ.) καὶ τὰ πορτοκαλόχρωμα ἀμμώδη (3-147: εἰκ. 16, 7-45: εἰκ. Ε κ.λπ.).

Στὰ σκοτεινόχρωμα στιλπνοῦ ἀλείφωματος ὁ καθαρὸς πηλὸς, χωρὶς «ὀγκώδεις» προσμείξεις ἦταν ἀναγκαῖα προϋπόθεση γιὰ τὴν εὐθύγραμμη καὶ ἀκριβῆ χάραξη τῶν κοσμημάτων. Ἐπίσης ἡ ἀπουσία μαρμαρυγία ἦταν περίπου ἐπιβεβλημένη γιὰ νὰ προβληθεῖ τὸ λευκὸ γέ-

641. RENFREW, 1972, 72 κέ., 161 κέ. WARREN-HANKEY, 1989, 9-10, 21 κέ.

642. Ἡ σύγκριση τῆς ποιότητος βασίζεται στὶς ἐπὶ μέρους περιγραφές τῆς κεραμεικῆς κάθε νήσου καὶ στὴν προσωπικὴ μου ἐκτίμηση κατὰ τὴν ἐξέταση τοῦ ὕλικου στά κατὰ τόπους Μουσειᾶ.

643. Βλ. ἀνωτ. σημ. 516.

644. Ἡ χρονικὴ σχέση ἐκτίθεται στὸ κεφάλαιο Χρονολόγηση.



μισμα ένανω σε σκοτεινό βάθος και νά μή μειωθεί ή διασκεδασθεί ή διακοσμητική έντύπωση εξαιτίας της λαμπυρίζουσας επιφανείας.

Τά πορτοκαλόχρωμα με πηλό άμμώδη, αλλά πάντοτε καθαρό, σχηματίζουν ποιοτικά εύτελεστερη κατηγορία έγχαράκτων, με πρόσθετο και στερεότυπο διακοσμητικό στοιχείο τό στικτό περιθώριο πού πλαισιώνει τις τεθλασμένες. 'Η άποκλειστική χρήση της στικτής τεχνικής στα άμμώδη, ή μάλλον ή τέλεια άπουσία της από την κατηγορία με άλείφωμα άποδίδεται σε λόγους καθαρά τεχνικούς και διαμορφώνει εύκολο διακοσμητικό συμπλήρωμα πού ποικίλλει τό θέμα και προστίθεται σ' αυτά χωρίς προβλήματα.

'Η ιδιότυπη τεχνική διακοσμήσεως άποδίδει όπτικά στα πορτοκαλόχρωμα τη γνωστή και από άλλου μικρή κατηγορία «λευκό επί έρυθρου» και στα σκοτεινόχρωμα την άνυπαρκτη άκόμα στον Έλλαδικό χώρο «λευκό επί μέλανος». 'Ο λευκός καολίνης έγκλωβισμένος μέσα στις έγχαράξεις συγκρατούσε σταθερότερα και απέδιδε έντονώτερα τό διακοσμητικό θέμα, επαναλαμβάνοντας τυπικά σε όλη τη δεύτερη περίοδο του οικισμού πολλαπλές τεθλασμένες ή παράπλευρες ομάδες όμόκεντρων ρόμβων (σχ. 75).

'Η συγγένεια των έγχάρακτων, ιδιαίτερα των σκοτεινόχρωμων, με παρόμοια μεμονωμένα δείγματα του έλληνικού χώρου και μικρές ομάδες της 'Ανατολής σχολιάστηκε σε άλλο σημείο<sup>645</sup> και από τη μελέτη προέκυψε ότι θέματα, τεχνική και μερικά πρώτα σχήματα όδηγούν στην μακρινή Κιλικία και στα έγχάρακτα του Can Hasan 2B. 'Αντίθετα ή στικτή τεχνική, ιδιαίτερα κοινή και γεωγραφικά εξαπλωμένη δέν άρκει για τον έντοπισμό προτύπου<sup>646</sup>.

Τελικά από τό σύνολο των στοιχείων και ένδειξεων συνάγεται ότι ή ιδιάζουσα λεπτότεχνη κεραμική της Νέας Μάκρης, μονόχρωμη με στιλπνό άλείφωμα και έγχάρακτη, σε δύο κατηγορίες πηλού, έμφανίζεται αίφνίδια και προηγμένη κατά τη φάση 3, ύποκαθιστά τη στιλπνή Urfnirris Στερεάς και Πελοποννήσου και άργότερα έπηρεάζει σημαντικά τη μονόχρωμη σκοτεινή κεραμική των Κυκλάδων καθώς και τη διακοσμημένη με λεπτόγραμμα λευκά θέματα.

Πρός την αντίθετη κατεύθυνση του Αιγαίου, στις Βόρειες Σποράδες, κατά την ίδια περίοδο με τη Νέα Μάκρη, άλλ. άγνωστο σε ποιά άκριβώς φάση, όρισμένα γραπτά θέματα της νησίδος 'Αγ. Πέτρου άποδίδουν ένα μόνο στοιχείο της έγχάρακτης τεχνικής, τό τυπωμένο προσχέδιο (σχ. 75α)<sup>647</sup>. 'Η μερική εφαρμογή κοινής μεθόδου στους δύο παραθαλάσσιους οικισμούς παρουσιάζει άλλη μορφή μιμήσεως, πού δέν άποβλέπει στην όπτική άπόδοση του έγχαράκτου θέματος, αλλά στη χρησιμοποίηση έμπειρικών γνώσεων τεχνικής για την παραγωγή ιδιότυπης γραπτής διακοσμήσεως.

'Η καθιέρωση της έγχάρακτης τεχνικής άπαλλάσσει τους κεραμείς από τη γραπτή, πού όπως φάνηκε από την άρχή, δέν είχαν εφαρμοσει έπιτυχώς. 'Η καλή σχετικά ποιότητα της κεραμικής, κοινής και λεπτής, δέν έπιτρέπει να υποθέσουμε ότι οί τεχνίτες δέν ήταν σε θέση να διδαχθούν την παρασκευή και εφαρμογή της βαφής ή τους κανόνες λειτουργίας των κλιβάνων. Τά γραπτά, πάντοτε κακής διατηρήσεως με θέματα δυσδιάγνωστα ή τελείως φθαρμένα (4-67 και 4-68: εικ. Γ, 6-100 και 6-136: εικ. Δ κ.λπ.), ένανω σε πηλό κοινό, μαρτυρούν ότι δέν άποτελούσαν είδος πολυτελείας, ούτε παρουσιάζουν έπιμελη έργασία. Γι' αυτά τά λίγα σκεύη οί κεραμείς του οικισμού, εύρισκόμενοι μεταξύ Πελοποννήσου και Στερεάς, είναι προφανές ότι προτίμησαν τη διακόσμηση της δεύτερης, πλησιέστερης περιοχής, χωρίς

645. Κεφ. 'Η κεραμική στις περιόδους του οικισμού.

646. Βιβλιογραφία βλ. HOOD, 1981/2, 232-237. 'Ομως παρόμοια θέματα της Νέας Μάκρης και ίδια τεχνική ύπάρχουν σε κατηγορία της Τελικής Νεολιθικής από τά Θαρρούνια Εύβοίας, ΣΑΜΨΩΝ 1993, 94, σχ. 79-80, εικ. 64, 66.

647. Βλ. άνωτ. σημ. 523-526 και πρβ. σχ. 75α.

σχεδόν να αποτολμήσουν την καθιέρωση της γραπτής Urfirnis. Είχαν όριστικά αποτύχει στην παρασκευή καλής ποιότητας ανάλογης βαφής για την επικάλυψη της επιφανείας, και πρέπει να παραδεχθούμε ότι, ακόμα και αν υπήρξαν διακοσμημένα Urfirnis, τα σχέδιά τους εξαφανίστηκαν τελείως. Τα σπάνια γραπτά, δύο ως τρία σε κάθε ανασκαφικό στρώμα, ανήκουν γενικά και άοριστα στο ρυθμό της Στερεάς «έρυθρο επί λευκού» (5-53: εικ. Δ). Από τα δύο χρώματα καλύτερα σώζεται το λευκό βάθος και συχνά μόνο αυτό, που, όπως και στην Έλατεια, είναι κιτρινωπό.

Στην περίοδο αυτή ολόκληρη ή περιοχή της Θεσσαλίας δεν μεταδίδει δικά της χαρακτηριστικά. Όμοιότητες και κοινή κατασκευή από τις δύο περιοχές παρατηρούνται σε στοιχεία με εύρεia διάδοση και ή προέλευσή τους δεν είναι δυνατόν να αποδοθεί σε συγκεκριμένη θέση. Αντίθετα, αποκλειστικά θεσσαλικά γνωρίσματα, όπως διακοσμητικοί ρυθμοί, σχήματα αγγείων ή επί μέρους τμήματα είναι άγνωστα. Το ταινιωτό χείλος κοινό χαρακτηριστικό στο στιλπνό αλείφωμα και σε όλα τα εγγράκτα, συνδέεται άμεσα με τη διαμόρφωση των ομάδων αυτών και συνεπώς δεν μπορεί να θεωρηθεί Θεσσαλικό.

Η γενική μορφή των σχημάτων κατά τη δεύτερη χρονική περίοδο του οικισμού (σχ. 67-70) παρουσιάζει περίγραμμα που κλείνει προς το στόμιο. Άνοικτοι και χαμηλοί σκύφοι περιορίζονται σε λεπτά σκεύη ή κατηγορίες, όπως τα μελανά και τα Urfirnis, που αυτά ειδικά διατηρούν τα χαρακτηριστικά της κατηγορίας τους. Το στόμιο των κλειστών γίνεται περί το στόμιο κυρτό ως κωνικό, το σώμα ήμισφαιρικό, ή συνηθέστερα βαθύ κυλινδρικό και άπολήγει σε καμπύλο πυθμένα ή στηρίζεται σε χαμηλή δακτυλιόσχημη βάση. Σκύφοι και λεκάνες με πλατύ επίπεδο πυθμένα είναι άγνωστα. Λίγα σχετικά κλειστά αγγεία έχουν λαιμό κυλινδρικό ή χωνοειδή μέσου ύψους με σπάνιες αποκλίσεις προς το χαμηλό ή ύψηλό. Αποφύσεις όταν υπάρχουν πρέπει να είναι δύο και προτιμώνται ή τοξωτή πάντοτε κατακόρυφη, ή άγκυλη όριζόντια, και ή μικρή σφαιρική που συνδυάζεται αποκλειστικά με τις κατηγορίες στιλπνό αλείφωμα και επάλειψη. Τα διακοσμητικά επιθήματα έχουν ποικίλες μορφές, αμυγδαλωτά, δισκοειδή, ταινιωτά. Χαρακτηριστικά τοπικά είναι τα πυκνά φακοειδή για πολύ χονδρά αγγεία και μικρά για τα κοινά, όπως και τα σχήματος πεταλίδας μόνο στα καστανόμαυρα κοινά. Το ιδιότυπο γλωσσοειδές παρουσιάζεται στη φάση 3 αλλά μετά, για μεγάλο διάστημα, εγκαταλείπεται.

Τα ασύμμετρα εντοπίζονται από το στόμιο ή το λαιμό, που έχουν σχήμα έλλειπτικό ή ωοειδές και κάποτε περίγραμμα στρεβλό. Η επιφάνεια του στομίου, συνηθώς όριζόντια, ή, άλλοτε, ανυψωμένη, φέρεται προς το στενότερο σημείο που σχηματίζει την «προχοή» (3-2, 4-83: σχ. 69). Η μορφή του σώματος, σε άνοικτά και κλειστά, παραμένει άσαφής και μόνο για τις δακτυλιόσχημες βάσεις γνωρίζουμε ότι ήταν πάντα κυκλικές.

Γενικά, ή δεύτερη περίοδος της Νέας Μάκρης εκτός από τις τοπικές ιδιομορφίες παρουσιάζει τα τυπικά χαρακτηριστικά της Μέσης Νεολιθικής Στερεάς και Πελοποννήσου. Στην ανασκαφή σχηματίζει έξη φάσεις κατοικήσεως, από την 3 μέχρι την 8, που σημαίνει ότι ή διάρκειά της ήταν μακρά και ύπολογισιμη. Παραβολές και συγχρονισμοί με γνωστά σύνολα της Ελλάδος και Ανατολής τοποθετούν την αρχή της περί το 5700 π.Χ., ενώ ή μακρά της διάρκεια που πρέπει να ύπολογισθεί συμβατικά σε 1000 περίπου χρόνια επιτρέπει και ίσως επιβάλλει να όρισθεί το τέλος της περί το 4700 π.Χ.

Προφανείς αλλαγές καταγράφονται στη φάση 9 και τονίζουν την αρχή νέας περιόδου. Μερικές είχαν αρχίσει περιορισμένα και διακριτικά να εμφανίζονται από πρίν, ενώ άλλες προέκυψαν μετά από βελτιώσεις ή παραλλαγές γνωστών τύπων και ύλικών. Προχειρότητα, αμέλεια ή ταχύτητα εργασίας και παραγωγής επιφέρουν μεταβολές στις κατηγορίες της κοινής κεραμεικής, ενώ παράλληλα ή αντιμετώπιση αυτή ύποδηλώνει καλύτερη γνώση των ιδιοτήτων του ύλικού.

Βασικό στοιχείο βελτιώσεως αποτελεί ή έντονότερη όπτηση που προσδίδει άντοχή στα αγγεία, ή δε κατασκευή λεπτών τοιχωμάτων από πηλό τραχύ μαρτυρεί αποτελεσματικότερη

μάλαξη του ύλικου. Ἡ κηλιδωτή ἐπιφάνεια (10-68 καὶ 10-89: εἰκ. Ζ) ὀφείλεται ἀσφαλῶς στὴν παραμέληση τῶν κανόνων ὁμαλῆς τροφοδοσίας τῆς πυρᾶς μὲ ὀξυγόνο, ἐνῶ ἡ ἐξομάλυνση ἐσωτερικά, μόνο περὶ τὸ στόμιο (9-50: εἰκ. 42), φανερῶνει τὴν πρόθεση τοῦ κεραμέα νὰ περιορίσει τὴ βελτιωμένη κατασκευή στὰ ἀναγκαῖα σημεῖα τοῦ ἀγγείου. Εἶναι προφανές ὅτι κύριο μέλημα ἀποτελεῖ ἡ στερεότητα τῶν σκευῶν καθημερινῆς χρήσεως καὶ ὄχι ἡ ἐξωτερικὴ ἐμφάνιση. Ἡ ἀντίληψη αὐτὴ ἐπικρατεῖ σὲ ὁλόκληρο τὸν ἡπειρωτικὸ χῶρο, ἀπὸ Στερεᾶς μέχρι Πελοποννήσου<sup>648</sup>, ἀλλὰ στὴ Νέα Μάκρη φαίνεται ἰσχυρότερη διότι ἐπεκτείνεται καὶ σὲ σκευὴ μικρὰ μὲ ἀπαιτήσεις λεπτότεχνο.

Ἡ χρησιμοποίηση ἐκ νέου τοῦ ἀμμώδους πηλοῦ, ποῦ εἶχε σημαντικὰ ἀτονήσει κατὰ τὶς ἀμέσως προηγούμενες φάσεις, ἡ σφράγιση τοῦ μέσα σὲ συμπαγές ἀλείφωμα (9-126: εἰκ. Ζ κ.λπ.) καὶ ἡ ἀπόλυτη προσαρμογὴ δύο διαφορετικῆς συστάσεως πηλῶν, ἦταν ἀσφαλῶς ἀποτέλεσμα καλῆς γνώσεως τοῦ ύλικου καὶ τῶν ἀντιδράσεών του. Τὰ Urfirnis συνδυάζουν μὲ πολὺ χαρακτηριστικὸ τρόπο τὴν ἐμμονὴ στὴν ἐντόπια ποιότητα πηλοῦ καὶ τὴν ἀποδοχὴ τῆς καθιερωμένης στὴν κατηγορία αὐτὴ στιλπνῆς βαφῆς, πάντοτε γιὰ κάλυψη ἐπιφάνειας (9-28: εἰκ. Ζ), ἀλλὰ ποτὲ γιὰ διακόσμηση. Ἰδιαίτερα μάλιστα ἐπισημαίνεται ὅτι τώρα ποῦ ἐπιβάλλεται τὸ στιλπνὸ Urfirnis, ἀτονοῦν τὸ τοπικὸ στιλπνὸ ἀλείφωμα καὶ ἡ ἐπάλειψη τῆς δεύτερης περιόδου. Συνοπτικὰ μπορεῖ νὰ λεχθεῖ ὅτι ἡ κεραμικὴ τῆς τρίτης περιόδου κατασκευάζεται σὲ ποιότητα ἱκανοποιητικὴ, ἀλλὰ μὲ εὐτελέστερα, «φθηνότερα» μέσα.

Ἡ διατήρηση τῆς συνέχειας καὶ ἡ ἄμεση σύνδεση μὲ τὴν προηγούμενη περίοδο, ἐκφράζεται μὲ τὴν ἐπιμονὴ τῶν κεραμέων νὰ κατασκευάζουν πάντοτε, ἔστω καὶ σὲ μικρὲς ποσότητες, τὶς παλαιᾶς βασικῆς κατηγορίας προσαρμοσμένες στὴ σύγχρονη ἀντίληψη τῆς στερεᾶς κατασκευῆς χωρὶς ἐπιμελημένη ἐμφάνιση. Ἀπὸ τὰ παλαιὰ διατηροῦνται τὰ ἐρυθρὰ κοινά, τὰ καστανόμαυρα ἐλαττωμένα, τὸ παχὺ κιτρινωπὸ ἀλείφωμα καὶ πολὺ λίγα πάλλευκα. Τὰ μελανὰ εἶναι ἐκφυλισμένα, ἐνῶ ἐξαφανίζεται σχεδὸν τὸ καστανόμαυρο στιλπνὸ ἀλείφωμα.

Οἱ ἐλάχιστες ἀπόπειρες μιμήσεως προτύπων τῆς Στερεᾶς καὶ Πελοποννήσου παρέχουν πολὺτιμα στοιχεῖα συγχρονισμοῦ, ἀλλὰ παράλληλα βεβαιώνουν ὅτι κάθε προσπάθεια ἐφαρμογῆς τεχνικῶν τοῦ γνωστοῦ χῶρου ἀποτυγχάνει καὶ γρήγορα ἐγκαταλείπεται. Ὁ ρυθμὸς «μέλαν ἐπὶ ἐρυθροῦ», τὰ πτυχωτὰ καὶ ἀμαυρόχρωμα ἐφθασαν στὸν οἰκισμὸ χωρὶς νὰ ἐπικρατήσουν, καὶ ἡ κακὴ τους ποιότητα φανερῶνει ὅτι οἱ κεραμεῖς τῆς Νέας Μάκρης ποτὲ δὲν ἐξοικειώθηκαν μὲ τὴ γραπτὴ ἀπόδοση (9-27: εἰκ. Ζ, 9-69: εἰκ. 43, σχ. 72, 76, 9-105: εἰκ. 41, σχ. 76).

Κύρια διακόσμηση παραμένει ἡ ἐγγάρακτη ποῦ τὴν χαρακτηρίζει ἡ εὐρεῖα ἐφαρμογὴ τῆς λεπτῆς καὶ τῆς ρηχῆς τεχνικῆς ἀπὸ κεραμεῖς ποικίλης ἱκανότητος μὲ ἄριστα ὡς κακότεχνα ἀποτελέσματα (εἰκ. 45, 46, 49, 50 κ.λπ.), ἀκόμα δὲ καὶ ἡ χρῆση ἢ δοκιμὴ νέων μέσων, μὲ συνηθέστερη ἐπιδίωξη τὴν ταχύτερη καὶ εὐκολώτερη παραγωγὴ. Στὴ σύνταξη συνηθίζεται ἡ παραμέληση τῶν αὐστηρῶν κανόνων τῆς θεματογραφίας καὶ ἡ ἐμφάνιση ἀπλοποιημένων παραλλαγῶν τῆς. Οἱ περισσότεροι τεχνίτες ἐπαναλαμβάνουν τὰ τυπικὰ σχέδια μὲ λεπτομερειακῆς, ἀλλὰ ἀρκετὰ χαρακτηριστικῆς τροποποιήσεως, ποῦ ὑποδηλώνουν τὴ γενικὴ τάση μειώσεως τῆς ἐργασίας ἢ παρακάμψεως τῶν δυσχερειῶν. Παρὰ τὴ χαμηλότερη ποιότητα ἢ διακόσμηση αὐτὴ ἀντιγράφεται σὲ λίγα σκευὴ νησιωτικῆς παραγωγῆς. Τὰ συμμετρικὰ καὶ ὀργανωμένα κοσμήματα, τεθλασμένες καὶ ρόμβοι, τοῦ τέλους τῆς δεύτερης καὶ τμήματος τῆς τρίτης περιόδου, μὲ τὴν ἰσχυρὴ προβολὴ τους μέσα ἀπὸ τὶς ἐγγάρακτες γραμμές, ἐντυπωσιάζουν καὶ ἐπηρεάζουν μερικὸς κεραμεῖς τῶν Κυκλάδων, ποῦ ὁμως αὐτοὶ ἀρκοῦνται στὴν ἀπλή καὶ εὐκόλη γραπτὴ ἀπόδοση<sup>649</sup>.

648. Βλ. αὐξηση χονδροειδοῦς κεραμικῆς PHELPS, 1975, 185. WEINBERG, 1962, 199.

649. Βλ. ἀνωτ. σημ. 510-515.

Ἡ μορφή τῶν ἀγγείων διατηρεῖ πολλά βασικά στοιχεία ἀπὸ τὴν προηγούμενη περίοδο καὶ κυρίως τὴν κατασκευὴ τοῦ κλειστοῦ σκύφου μὲ κυρτὸ ἢ εὐθὺ περίγραμμα στό στόμιο (σχ. 71). Τὸ νέο σχῆμα ἀπεικονίζει ὁ ἀνοικτὸς κωνικὸς σκύφος μὲ ἐπίπεδο πυθμένα, σὲ διάφορα μεγέθη, ποὺ χρησιμοποιεῖται παράλληλα μὲ τὰ γνωστὰ καμπύλα περιγράμματα (σχ. 72). Παλαιὰ καὶ νέα σχήματα ἐντοπίζονται κυρίως ἐκτὸς Πελοποννήσου καὶ Στερεᾶς, στὰ νησιά τῶν Κυκλάδων καὶ ἐκεῖ ἀποκτοῦν τοπικὸ χαρακτήρα. Τὰ ἀσύμμετρα διατηροῦνται στὸν οἰκισμὸ καὶ κατασκευάζονται μὲ τὴν ἴδια περίπου συχνότητα.

Τοπικὰ χαρακτηριστικὰ ποὺ ἐπαναλαμβάνονται μὲ ἐπιμονὴ ἂν καὶ ἐφαρμόζονται νέες τεχνικὲς λεπτομέρειες, εἶναι οἱ χωνοειδεῖς ὡς κυλινδρικοὶ λαιμοὶ (σχ. 73), οἱ δακτυλιόσχημες βάσεις (σχ. 47, 51 κ.λπ.), οἱ ἀγκύλες καθὼς καὶ οἱ μικρὲς ἢ μεγάλες τοξωτὲς ἀποφύσεις (σχ. 48, 56, 64), τὰ ἐπιθήματα, συχνὰ τὰ πολλὰ καὶ πυκνὰ (εἰκ. 44, 48 κ.λπ.) καί, βεβαίως, ἡ ἐγγάρκκη διακόσμηση. Ἀντίθετα, φαίνονται ἀπρόθυμοι νὰ καθιερώσουν τὰ γωνιώδη περιγράμματα, τοὺς κωνικοὺς λαιμοὺς μὲ τὶς πλατειεῖς λαβές, τὶς ὑψηλὲς κωνικὲς βάσεις καὶ τὴ γραπτὴ διακόσμηση.

Τὸ τέλος τοῦ οἰκισμοῦ ἀποδίδουν οἱ δύο ἀνώτατες φάσεις, ποὺ διατηροῦν ὅλα τὰ στοιχεία τῆς τρίτης περιόδου ἀλλὰ παρουσιάζουν καὶ μερικὰ νέα χαρακτηριστικὰ. Στὰ μικρὰ καὶ λεπτὰ ἀγγεῖα ξεχωρίζει ὁ ρηχὸς σκύφος, γωνιώδης ἢ ἔντονα κυρτὸς καὶ ὁ καλυκόσχημος (σχ. 72), ποὺ τοὺς γνωρίσαμε ἀπὸ τὶς προχωρημένες φάσεις τῆς Στερεᾶς καὶ Πελοποννήσου<sup>650</sup>. Τὰ ἀσύμμετρα διακρίνονται πάντοτε ἀπὸ τὸ ἀνώτατο τμήμα τους, τὸ στόμιο ἢ τὸ λαιμὸ. Στρεβλά καὶ ἀνυψωμένα δὲν σώθηκαν ποτὲ ὀλόκληρα, οὔτε καν μὲ πλήρη περίμετρο τοῦ στομίου, ἀλλὰ τὸ τμήμα ποὺ διαγράφεται καθαρότερα εἶναι ἡ «προχοή», ἰδίως ὅταν σχηματίζεται στό ἄκρο ἀνυψωμένου στομίου.

Παρόμοια σκεύη τῆς Νεώτερης Νεολιθικῆς II γνωρίζουμε καλύτερα ἀπὸ τὴν Κέα καὶ τὸ Λαύριο<sup>651</sup>. Τὸ σχῆμα ἢ μᾶλλον ἡ ἀσύμμετρη μορφή γενικά καὶ ἀκαθόριστα, εἶναι εὐκολο νὰ εἶχε διατηρηθεῖ στὴν περιοχὴ, ὅπως καὶ σὲ ἄλλες θέσεις, κατὰ μίμηση ἀναλόγων ἀγγείων. Ἡ παρακολούθηση τῆς συνέχειας καὶ ἐπιβιώσεως θὰ διευκρίνιζε σημαντικὰ προβλήματα, πέρα ἀπὸ τὴ στεγνὴ τυπολογία τῆς κεραμεικῆς. Ὅφειλουμε ὅμως νὰ δεχθοῦμε ὅτι μετὰ τὴ μελέτη τῆς κεραμεικῆς τῆς Νέας Μάκρης τὸ σχῆμα τῆς Πρωτοελλαδικῆς II κύμβης (saucelboat) ἀποτελεῖ ἐξεζητημένη ἀπόδοση παλαιοῦ Νεολιθικοῦ σκεύους μὲ καθημερινὴ χρῆση.

Στὴ διακόσμηση, διατηροῦνται σχετικὰ οἱ παλαιοὶ τύποι, ἀλλὰ συγχρόνως οὐσιαστικὲς μεταβολὲς ἐπέρχονται κατὰ τὴ μορφή καὶ σύνταξη τῶν θεμάτων τῆς ἐγγάρκκης, καθὼς καὶ τῆς σπάνιας γραπτῆς κεραμεικῆς. Ἀσύμμετρα καὶ ἄμορφα, σχηματισμένα ἀπὸ ἀσύντακτες γραμμές (π.χ. 11-42, 12-58: εἰκ. Θ, σχ. 52, 57), θυμίζουν καὶ παραβάλλονται μὲ τὴν ἐντριπτὴ διακόσμηση τοῦ νησιωτικοῦ χώρου, ποὺ ἀποκτᾶ μεγάλη διάδοση ὄχι ἐκείνη τὴν ἐποχὴ, ἀλλ' ἀμέσως μετὰ τὴν ἐγκατάλειψη τῆς Νέας Μάκρης. Στὰ ἀσύμμετρα, ἐγγάρκκα θέματα τοῦ οἰκισμοῦ διαφαίνεται ἡ σύνταξη ποὺ θὰ ἀποκτήσει σύντομα μεγάλη ἐξάπλωση καὶ θὰ σχηματίζει τὸ ρυθμὸ Ἀττικῆς-Κεφάλας<sup>652</sup>. Εἰδικότερα στὴν Ἀγορὰ Ἀθηνῶν, τὸ χρῶμα τοῦ γεμίματος ἀποδίδεται μὲ λευκὴ εὐπαθὴ καὶ ἐξίτηλη βαφὴ ἐπάνω στό ἐρυθρὸ βάθος καὶ σχηματίζει τὴ γραπτὴ κατηγορία<sup>653</sup>, ὅμοια μὲ τὸ 11-37, εἰκ. Η, σχ. 76.

Ἀντιγραφὴ καὶ μεταφορὰ ξένων τεχνικῶν στὴν ἐντόπια παραγωγὴ ἔχει ἐπανελημμένα πα-

650. PHELPS, 1975, 220 κέ., εἰκ. 31:22, εἰκ. 32. WEINBERG, 1962, εἰκ. 11.

651. COLEMAN, 1977, πίν. 28:138. LAMBERT, 1981, πίν. XXVI, τύπος 2, PC 42.

652. RENFREW, 1972, 69-70, 75-76, 167.

653. IMMERWAHR, 1971, 11.

ρατηρηθεί και μερικά από αυτά ήταν το στιλπνό αλείφωμα, τα Urfirnis, τα άμαυρόχρωμα, τα πτυχωτά κλπ. Τα ασύμμετρα θέματα, τελειώς ξένα και διαφορετικά από την οργανωμένη, τυπική και αυστηρή σύνταξη της Νέας Μάκρης, είναι προφανές ότι δεν αποτελούν εξέλιξη του τοπικού εγγάρακτου ρυθμού, άλλ' είναι οι παλαιότερες γνωστές απομιμήσεις της έντριπτης διακοσμήσεως. Αὐτός ο νέος ξένος ρυθμός, πού μόλις εμφανίσθηκε, θά επικρατήσῃ στον εὐρύτερο Αἰγαιακὸν χώρον<sup>654</sup> ἀμέσως μετὰ τὴν ἐγκατάλειψη τῆς Νέας Μάκρης. Ἡ πλήρης ἀνάπτυξη καὶ ἐξάπλωσή του πρέπει νὰ πραγματοποιήθηκε μετὰ τὴν ἐρήμωση τοῦ οἰκισμού, διότι περιλαμβάνει, ἐκτὸς ἀπὸ τὰ ἄτυπα θέματα καὶ ἄλλα χαρακτηριστικά, ἐξ ἴσου βασικά, πού δὲν πρόφθασαν νὰ γίνουν γνωστὰ στὴ Νέα Μάκρη<sup>655</sup>. Κατὰ συνέπεια, τὸ τέλος τῆς τρίτης περιόδου τοῦ οἰκισμού καὶ ἡ ἐγκατάλειψή του συνδυάζεται μετὰ τὴν πρώτη ἐμφάνιση τῆς ἐντριπτης διακοσμήσεως, τοῦ πολιτισμοῦ Κεφάλας-Ἀττικῆς (4300), καὶ μετὰ τὴν Νεώτερη Νεολιθικὴ II τῶν Κυκλάδων καὶ πρέπει νὰ χρονολογηθεῖ περὶ τὸ 4000 π.Χ.

Ἡ ἀνταλλαγὴ τεχνικῆς καὶ διακοσμήσεως μετὰ τὴν Νέαν Μάκρη καὶ Αἰγαίου φαίνεται νὰ ἐφαρμόζεται μέσα σὲ εὐρύτερα πλαίσια πού ἐπεκτείνονται πέρα ἀπὸ τὴν μίμηση τῶν ἄτυπων θεμάτων. Περισσότερο σημαντικὴ καὶ πληρέστερα θεμελιωμένη παρουσιάζεται ἡ ἐπίδραση πού ἄσκησε ἡ Νέα Μάκρη στὴν Πρωτοκυκλαδικὴ κεραμικὴ, μετὰ τὴν παλαιὰ τυπικὴ θεματογραφία τῆς καὶ τὴν ἐγγάρακτεν τεχνικὴν.

Κατὰ τὴν ἀπλουστευμένη μέθοδο τῆς τρίτης περιόδου τοῦ οἰκισμού, οἱ παραλλαγές ρηχῆ καὶ λεπτῆ δὲν ἀπαιτοῦν τὴν ἐξαιρετικὴν ἐπιτηδειότητα τῶν πρώτων κατασκευαστῶν καὶ μποροῦν νὰ ἐφαρμοσθοῦν ἄνετα στὶς Κυκλάδες ἀπὸ μὲγαν ἀριθμὸν κεραμῶν κοινῆς ἀποδόσεως<sup>656</sup>. Ἡ ἐπέκταση τῆς διακοσμήσεως σὲ ὅλη τὴν ἐπιφάνεια μετατρέπει τὰ γνωστὰ θέματα τῆς Νέας Μάκρης σὲ πυκνὲς παράλληλες ἐγγαράξεις, πού ἡ συνέχεια καὶ ἡ ἀντιστοιχία τους χάνεται τελικὰ μέσα στὸ πυκνὸ σχέδιο<sup>657</sup>. Μὲ τὸ πλῆθος τῶν γραμμῶν ἡ παλαιὰ σχολαστικὴ ἀκρίβεια καὶ συμμετρία παρακάμπτεται, ἐνὼ κατὰ τὴν ἐκτέλεση ὁ τραχὺς πηλὸς τῶν Κυκλάδων<sup>658</sup> δὲν ἀποτελεῖ ἐμπόδιο γιὰ τὴν λεπτὴν καὶ ἐπιφανειακὴν χάραξη. Πρακτικὰ, ἡ ἐγγάρακτη τεχνικὴ ἀποδίδει διακοσμητικὸν ἀποτέλεσμα περισσότερο ἐμφανὲς καὶ σταθερότερον ἀπὸ τὴν ἐξίτηλη λευκὴ βαφὴ πού εἶχαν συνηθίσει νὰ χρησιμοποιοῦν παλαιότερα στὶς Κυκλάδες. Ὁ ρυθμὸς τῆς Νέας Μάκρης μεταδίδεται στὰ νησιά, προσαρμόζεται σύντομα στὶς τοπικὰς συνθηκὰς, ἀναπτύσσεται καὶ ἀνεξάρτητος πιά, ἀποκτὰ εὐρεῖα ἐφαρμογὴ καὶ ἐξέλιξη ἀμέσως μετὰ τὴν ἐγκατάλειψη τοῦ Ἀττικοῦ οἰκισμού, στὴν Πρωτοκυκλαδικὴν περίοδο<sup>659</sup>. Ἡ Νεολιθικὴ ἐποχὴ ἔχει ἤδη θερματισθεῖ, ἀλλ' οἱ πρακτικὲς γνώσεις καὶ τεχνικὲς πού γνώρισαν οἱ παλαιότεροι διατηροῦνται στὰ νησιά καὶ ἀποκαλύπτουν τὴν ἰσχυρὴν ἐπίδραση πού ἄσκησε ἡ Νεολιθικὴ Νέα Μάκρη στὸν κόσμον τοῦ Αἰγαίου.

654. FISCHER, 1967, 22-23, 30.

655. Βλ. σημ. 626.

656. Πρβ. π.χ. ὄστρακο 12-178 μετὰ RINFREW, 1972, εἰκ. 10.3.3, πίν. 3:8 καὶ ὄστρακο 12-25 π.χ. μετὰ DOUMAS, 1977, πίν. XXX: c, XXXIII: 1.

657. Πρβ. ἐμβόλιμες γραμμὲς σὲ τεθλασμένους ἀρίστης ἐκτελέσεως. ΖΑΦΕΙΡΟΠΟΥΛΟΥ, 1990, εἰκ. 173, καὶ ὁμόκεντρος ρόμβους σὲ πυξίδα ἀπὸ τὸ πρῶτον Ἀκρωτήρι Νάξου, DOUMAS, 1977, 86-87, πίν. XXVIII: f.

658. ΖΑΦΕΙΡΟΠΟΥΛΟΥ, 1990, 165.

659. IMMERWAHR, 1971, 7. Πρβ. καὶ BARBER, 1987, 26 γιὰ ἐπίδραση στοιχείων ρυθμοῦ Κεφάλας στὴν Πρωτοκυκλαδικὴν ἐξέλιξη καὶ χρονικὴν σχέσιν αὐτῶν. BARBER-MAC GILLIVRAY, 1984, 296.

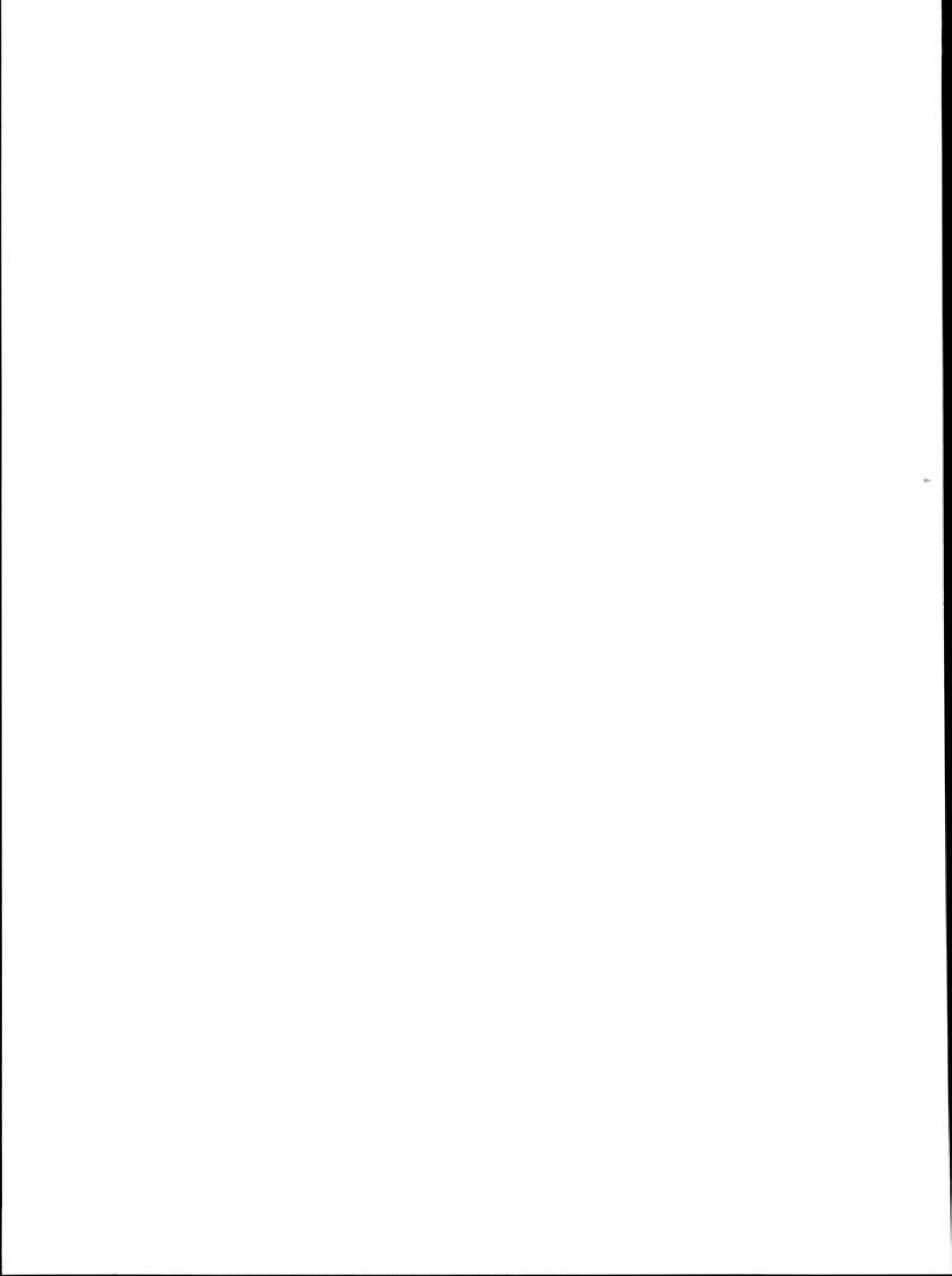

## ΚΑΤΑΛΟΓΟΣ

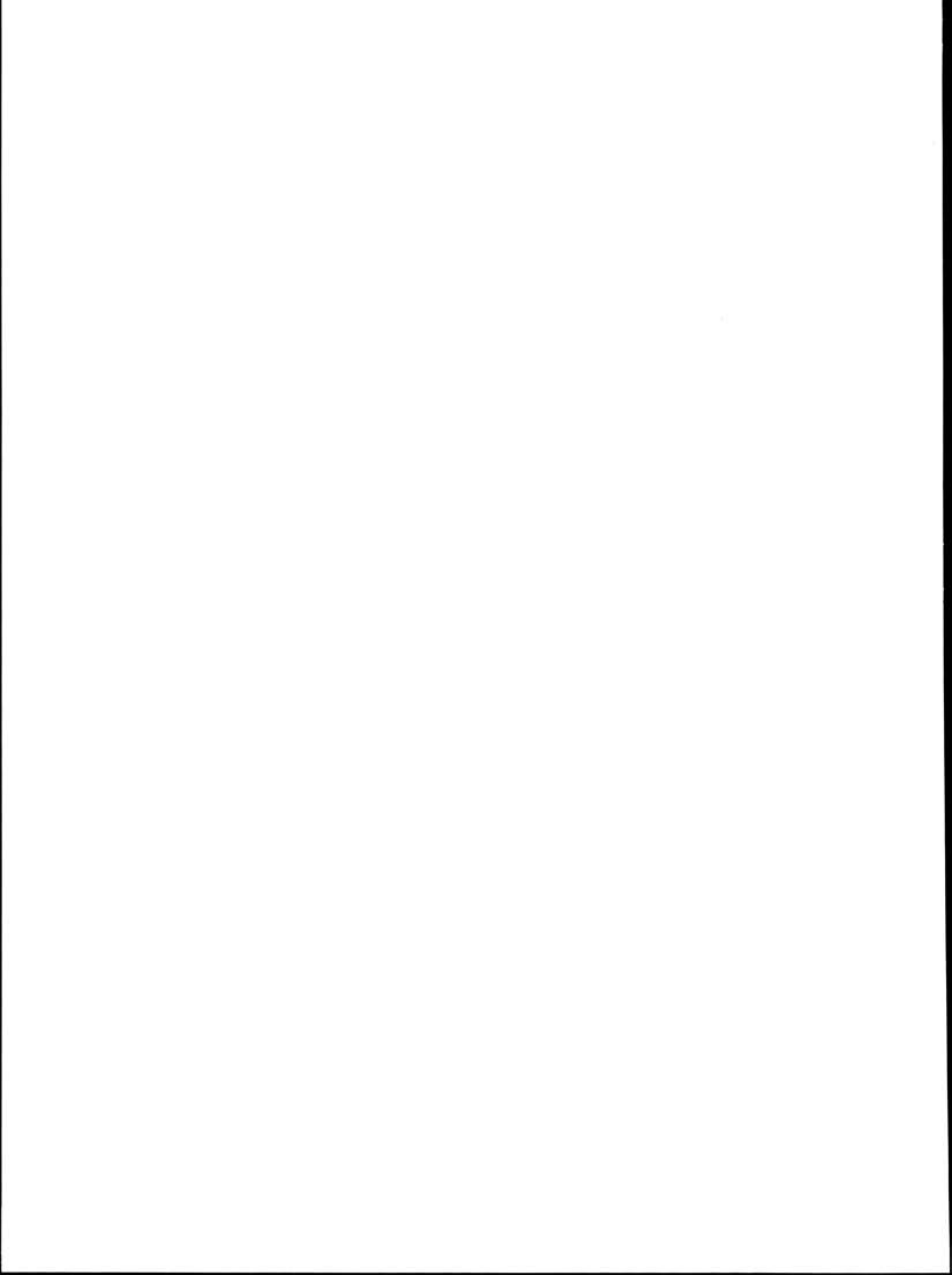



## ΦΑΣΗ Ι

### Τάφος Ι-Α

- Ι-1.** Όστρακο κυκλικού στομίου σχ. Ι, 65  
 Πηλός πολύ καθαρός, με μαρμαρυγία, καστανός ως έρυθρόξανθος, στόν πυρήνα φαιός, έξωτ. κηλιδωτό κιτρινωπό, μελανό, έρυθρωπό, έσωτ. έρυθρό. Χείλος λεπτινόμενο, στόμιο κυλινδρικό. Ύψ. 0.045. Διάμ. 0.10. Πάχ. 0.004.
- Ι-2.** Όμοιο Συγκολλημένο είκ. Ι σχ. Ι  
 Πηλός πολύ καθαρός, σπογγωτός, έρυθρωπό, έξωτ. κηλιδωτό έρυθρό και κίτρινο, χαμηλότερα μελανό, έσωτ. περί τό στόμιο κίτρινο, τό λοιπό μελανό. Χείλος λεπτινόμενο, στόμιο λίγο κλειστό. Ύψ. 0.07. Διάμ. 0.14. Πάχ. 0.005.
- Ι-3.** Όμοιο με έπίθημα είκ. Α σχ. Ι, 65  
 Πηλός πολύ καθαρός, φαιός, έξωτ. κηλιδωτό καστανό ως μελανό, έσωτ. μελανό. Χείλος λεπτινόμενο, στόμιο κλειστό, έπίθημα χαμηλότατο έλλειπτικό στό εύρύτερο σημείο της γάστρας. Μιά πλευρά κομμένη καμπύλη. Ύψ. 0.065. Διάμ. 0.20. Πάχ. 0.005. Ύψ. έπιθ. 0.001.
- Ι-4.** Όστρακο κυκλικού στομίου, Συγκολλημένο. είκ. Ι και Α σχ. Ι  
 Πηλός πολύ καθαρός, με μαρμαρυγία, καστανός, έξωτ. ιριδιζόν, από στομίου προς τά κάτω, έρυθρό, κίτρινο, μελανό, έσωτ. καστανό. Χείλος λεπτινόμενο, στόμιο κατακόρυφο. Ύψ. 0.06. Διάμ. 0.20. Πάχ. 0.005.
- Ι-5.** Όμοιο, Συγκολλημένο είκ. Ι  
 Πηλός πολύ καθαρός, έρυθρόξανθος έξωτ. έρυθροκίτρινος, έσωτ. περί τό στόμιο καστανό, τό λοιπό μελανό. Ύψ. 0.033. Διάμ. 0.12. Πάχ. 0.004
- Ι-6.** Όμοιο σχ. Ι  
 Πηλός πολύ καθαρός, φαιός, έξωτ. κυλιδωτό έρυθρόξανθο, έσωτ. φαιό, φθαρμένο. Χείλος λεπτινόμενο, στόμιο άνοικτό. Ύψ. 0.04. Διάμ. 0.16. Πάχ. 0.004.
- Ι-7.** Όμοιο  
 Πηλός καθαρός, σπογγωτός, καστανός, έπιφ. άκα-
- θόριστα έρυθρές ως καστανόφαιες. Χείλος λεπτινόμενο, στόμιο άνοικτό. Ύψ. 0.035. Διάμ. 0.14. Πάχ. 0.004.
- Ι-8.** Όμοιο σχ. Ι  
 Πηλός καθαρός σπογγωτός, με μαρμαρυγία, έρυθρός, άλείφωμα έρυθρό σκληρό, έσωτ. έντριπτο, θαμπό. Χείλος επίπεδο, στόμιο λίγο άνοικτό, τοίχωμα παχυνόμενο προς τό στόμιο. Ύψ. 0.047. Διάμ. 0.18. Πάχ. 0.004-0.007.
- Ι-9.** Όμοιο σχ. Ι  
 Πηλός όμοιος, άλείφωμα, έξωτ. έρυθρό, έσωτ. όμοιο, έντριπτο, θαμπό. Χείλος επίπεδο, τοίχωμα παχυνόμενο περί τό άνοικτό στόμιο. Ύψ. 0.058. Διάμ. 0.22. Πάχ. 0.004-0.009.
- Ι-10.** Όμοιο σχ. Ι  
 Πηλός καθαρός, σπογγωτός, καστανός, έπιφ. άκαθόριστα έρυθρές ως κιτρινωπές με άλείφωμα μαλακό κιτρινωπό, τελείως φθαρμένο. Χείλος έσωτ. λεπτινόμενο, στόμιο άνοικτό. Ύψ. 0.054. Διάμ. 0.12. Πάχ. 0.006.
- Ι-11.** Όμοιο Συγκολλημένο.  
 Πηλός καθαρός σπογγωτός, φαιός, έπιφ. έξωτ. έρυθρή ως καστανόμαυρη, έσωτ. έρυθρή ως καστανόφαιη. Χείλος λεπτινόμενο, στόμιο άνοικτό. Ύψ. 0.03. Διάμ. άκαθόριστη. Πάχ. 0.005.
- Ι-12.** Όστρακο στομίου.  
 Πηλός καθαρός σπογγωτός, έρυθρόξανθος, στόν πυρήνα φαιός. Έπιφ. έξωτ. καστανόφαιη, έσωτ. καστανή. Χείλος έσωτ. λεπτινόμενο, στόμιο άνοικτό, τοίχωμα άριστ. παχύτερο. Ύψ. 0.045. Διάμ. 0.20. Πάχ. 0.007-0.006.
- Ι-13.** Όστρακο κυκλικού στομίου. είκ. Α  
 Πηλός καθαρός, σπογγωτός, έρυθρός, έπιφ. καστανές, έντριπτες, θαμπές, έξωτ. μελανή κηλίδα. Χείλος καμπύλο, στόμιο κατακόρυφο, τοίχωμα στρεβλό. Ύψ. 0.065. Διάμ. 0.23. Πάχ. 0.007.

- 1-14.** Όμοιο. σχ. 1  
Πηλός καθαρός, σπογγωτός, έρυθρός, έξωτ. αλείφωμα έρυθρό, έσωτ. όμοιο καστανόπό. Χείλος επίπεδο, στόμιο άνοικτό. Ύψ. 0.045. Διάμ. 0.25. Πάχ. 0.007.
- 1-15.** Όμοιο. σχ. 1, 65  
Πηλός καθαρός με μαρμαρυγία, σπογγωτός, φαιός, έπιφ. έξωτ. καστανόφαιη, έσωτ. περί τό στόμιο κίτρινη, ή λοιπή μελανή. Χείλος λεπτινόμένο, στόμιο άνοικτό. Άριστ. γωνία τοῦ χείλους στρογγυλευμένη. Ύψ. 0.063. Διάμ. 0.20. Πάχ. 0.006.
- 1-16.** Όστρακο κυκλικού στομίου. είκ. 1 σχ. 1, 65  
Πηλός καθαρός, σπογγωτός, φαιός, έξωτ. καστανόφαιο, φθαρμένο, έσωτ. αλείφωμα καστανόπό, σκληρό, έντριπτο, θαμπό. Χείλος καμπύλο ως λεπτινόμένο, στόμιο κλειστό. Ύψ. 0.058. Διάμ. 0.22. Πάχ. 0.007.
- 1-17.** Τμήμα λαιμού άποκολλημένο. σχ. 2  
Πηλός τραχύς με χονδρό μαρμαρυγία, σπογγωτός, φαιός, έξωτ. καστανός ως έρυθρός, έσωτ. καστανός. Περί τό χείλος στις δύο όψεις σε άσύμμετρη ζώνη μελανός. Χείλος λεπτινόμένο έσωτ., άριστ. περισσότερο, τοίχωμα ίσοπαχές, ρίζα κομμένη λοξή. Ύψ. 0.05. Διάμ. 0.14. Πάχ. 0.006-0.007.
- 1-18.** Τμήμα λαιμού και όμου με ρίζα άποφύσεως. είκ. 2 σχ. 2, 65  
Πηλός καθαρός καστανόφαιος, έπιφ. έξωτ. κηλιδωτή, καστανόφαιη, έρυθρή, μελανωπή, έσωτ. όμοια με τόν πηλό, άνωμαλη διαμόρφωση αλλά στην άφή λεία. Χείλος έσωτ. λεπτινόμένο, λαιμός άριστ. χυμλότερος και παχύτερος. Άπόφυση κατακόρυφη. Ύψ. 0.065. Ύψ. λαιμού 0.023. Διάμ. 0.07. Πάχ. λαιμού 0.005-0.006.
- 1-19.** Πυθμένας άγγείου και άρχή τοιχώματος. σχ. 2, 65  
Πηλός καθαρός σπογγωτός έρυθρός, έπιφ. έξωτ. κηλιδωτή έρυθρή-κιτρινωπή, έσωτ. κιτρινωπή-μελανή, έπιφ. λεία. Πυθμένας ίσοπεδομένος, Κομμένο τετράπλευρο κοίλο, ή άκμή μιας πλευράς φέρει πυκνές έγκάρσιες έγκοπές ως σημεία άκιδωτού έργαλείου και είναι τριμμένη. Μέγ. διάστ. 0.075. Διάμ. περ. 0.08. Πάχ. 0.008.
- 1-20.** Όμοιο.  
Πηλός καθαρός, με μαρμαρυγία, φαιός, έπιφ. καστανόφαιες, έσωτ. λεία. Μέγ. διάστ. 0.09. Διάμ. περ. 0.10. Πάχ. 0.008.
- 1-21.** Όστρακο στομίου. είκ. 2  
Πηλός καθαρός καστανός, στον πυρήνα φαιός, έπιφ.
- έξωτ. έρυθροπή, έσωτ. καστανή, τραχεία. Χείλος επίπεδο με έγκοπές άμελώς χαραγμένες ανά 0.01 περίπου, στόμιο λίγο κλειστό. Ύψ. 0.035. Διάμ. 0.30. Πάχ. 0.006-0.008.
- 1-22.** Όστρακο κυκλικού στομίου. Συγκολλημένο. σχ. 1  
Πηλός καθαρός, έντονα σπογγωτός, καστανός, στον πυρήνα φαιός, έπιφάνειες έρυθροπέες, φθαρμένες. Χείλος λεπτινόμένο, στόμιο κλειστό. Ή άριστ. πλευρά κομμένη καμπύλη. Ύψ. 0.066. Διάμ. 0.22. Πάχ. 0.007.
- 1-23.** Όστρακο πίθου.  
Πηλός τραχύς, καστανόφαιος, έπιφ. έξωτ. καστανή, έσωτ. καστανόφαιη, όμαλή. Όστρακο τετράπλευρο με δύο μακρές πλευρές κυρτές, ένούμενες σε όξεια γωνία, φέρει έξωτ. 0.04 πρό της όξειας γωνίας έπιφανειακή κοιλότητα διαμ. 0.01. Μία πλευρά, έξωτ. και έσωτ., μαυρισμένη από φωτιά. Μέγ. διάστ. 0.125. Πάχ. 0.013.
- 1-24.** Όστρακο γάστρας με έπιθήματα. είκ. 1  
Πηλός καθαρός, σπογγωτός, φαιός, έπιφ. έξωτ. καστανή, έσωτ. μελανή, πολύ φθαρμένη. Πολλά φακοειδή έπιθήματα κολλημένα πυκνά και άσύντακτα. Μέγ. διάστ. 0.08. Πάχ. 0.006. Ύψ. έπιθ. 0.001. Διάμ. έπιθ. περ. 0.005.
- 1-25.** Όστρακο γάστρας με έπιθήματα. είκ. 1 σχ. 2, 65  
Πηλός καθαρός σπογγωτός έρυθρόξανθος, έπιφ. έντριπτες, έξωτ. καστανέρυθρη, έσωτ. μελανωπή. Έπιθήματα κωνικά. Μέγ. διάστ. 0.07. Ύψ. έπιθ. 0.007. Πάχ. τοιχ. 0.006.
- 1-26.** Όστρακο γάστρας με άπόφυση. είκ. 1 (έσωτ.) σχ. 2  
Πηλός καθαρός σπογγωτός, έρυθρός ως φαιός, έξωτ. έρυθρό, έσωτ. ιριδιζόν, από στομίου προς τά κάτω έρυθρό, κίτρινο, μελανό. Άπόφυση κάθετη τοξωτή. Κομμένο άδρά ήμιελλειπτικό, άκμή άπέναντι της άποφύσεως έσωτ. φθαρμένη. Μέγ. διάστ. 0.097. Πάχ. 0.007. Ύψ. άποφ. 0.018.
- 1-27.** Όμοιο. είκ. 1 σχ. 2  
Πηλός καθαρός, σπογγωτός, έρυθρός, έξωτ. καστανό, έσωτ. μελανόπό. Άπόφυση κάθετη τοξωτή. Μέγ. διάστ. 0.06. Πάχ. τοιχ. 0.006. Ύψ. άποφ. 0.015.
- 1-28.** Όστρακο γάστρας με έπιθήματα. είκ. 2  
Πηλός καθαρός, σπογγωτός, φαιός, έξωτ. κηλιδωτό, έρυθρό και μελανό, έσωτ. μελανόπό, όρατές στην έπιφάνεια οι όπές τοῦ πηλοῦ. Έπιθήματα ταινιωτό σε λοξή θέση, τομής τριγωνικής. Μέγ. διάστ. 0.073. Πάχ. τοιχ. 0.008. Πάχ. έπιθ. 0.003.

**1-29.** Όστρακο γάστρας με τμήμα αποφύσεως. είκ. 2 σχ. 2

Πηλός καθαρός, σπογγώτος, πρὸς τὰ ἔξω ἐρυθρός, πρὸς τὰ μέσα φαιός, ἐπιφ. ἐρυθρὸς με ἀλείφωμα κιτρινωπό, στὴν ἀφή λιπόδες, ἔξωτ. πολὺ φθαρμένο. Ἀπόφυση ὀριζόντια, ταινιωτή. Όστρακο κομμένο περ. ὀρθογώνιο. Μέγ. διάστ. 0.076. Πάχ. 0.006. Πλάτ. ἀποφ. 0.022. Σωζ. ὑψ. ἀποφ. 0.016.

**1-30.** Όστρακο γάστρας με ἀπόφυση.

Πηλός καθαρός φαιός, ἔξωτ. ἐπιφ. καστανή ὡς πορτοκαλόχρωμη, φθαρμένη, ἔσωτ. μελανωπή, λεία. Ἀπόφυση βραχεῖα τοξωτή, κάθετη, με ἡμιτελὴ ὀπή, ἄτρητη. Τμήμα τοῦ ὀστράκου ἔχει κοπεῖ καμπύλο. Μέγ. διάστ. 0.042. Πάχ. 0.007. Ὑψ. ἀποφ. 0.016.

**1-31.** Όστρακο στομίου.

Πηλός καθαρός με μαρμαρυγία, φαιός, ἔξωτ. κηλιδωτό μελανό και κιτρινόφαιο, ἔσωτ. μελανωπό. Χεῖλος λεπτινόμενο, ἔσωτ. φθαρμένο, στόμιο ἀνοικτό. Ὑψ. 0.05. Πάχ. 0.005.

**1-32.** Τμήμα δακτυλιόσχημης βάσεως με ἀρχὴ τοιχώματος. είκ. 2 σχ. 2

Πηλός λασπόδης φαιός, ἐπιφ. μελανωπός. Δακτύλιος χαμηλότατος με πλάτος μεταβαλλόμενο. Διάμ. 0.05. Ὑψ. δακτ. 0.002. Πλάτος δακτ. 0.007-0.005. Πάχ. τοιχ. 0.003.

**1-33.** Όστρακο κυκλικὸ στομίου. είκ. 2

Πηλός λασπόδης μελανωπός, ἐπιφ. ὁμοιες. Χεῖλος λεπτινόμενο, στόμιο ἀνοικτό. Ὑψ. 0.045. Διάμ. 0.20. Πάχ. 0.005.

**1-34.** Όστρακο γάστρας. είκ. 2

Πηλός πολὺ καθαρός, κιτρινωπός, ἐπιφ. ἔντριπτες, ἔξωτ. κηλιδωτὴ φαίη ἀνοικτὴ ὡς σκοτεινὴ, ἔσωτ. καστανή. Μέγ. διάστ. 0.04. Πάχ. 0.005.

**1-35.** Όστρακο κυκλικὸ στομίου. είκ. 2

Πηλός καθαρός, καστανός, στὸν πυρήνα φαιός, ἐπιφ. με ἀλείφωμα κιτρινωπό, ἐξίτηλο. Χεῖλος καμπύλο, στόμιο κλειστό. Ὑψ. 0.035. Διάμ. 0.22. Πάχ. 0.007.

**1-36.** Όστρακο στομίου. είκ. 2

Πηλός πολὺ καθαρός, ἐρυθροπός, ἐπιφ. ἐρυθρόξανθος με ἀλείφωμα κιτρινωπό, πολὺ φθαρμένο, σώζει ἴχνη ἐξομαλύνσεως τῆς ἐπιφανείας. Χεῖλος λεπτινόμενο, στόμιο κλειστό. Ὑψ. 0.03. Διάμ. 0.24. Πάχ. 0.005.

**1-37.** Όμοιο.

Πηλός πολὺ καθαρός, φαιός, ἔξωτ. ἐρυθρόξανθο με κηλιδα φαίη, ἔσωτ. φαιό, ἔντριπτο. Όστρακο κοῖλο κομμένο περίπου τετράγωνο, πλευρὰς 0.033-0.035. Πάχ. 0.005.

**1-38.** Όστρακο κυκλικὸ στομίου. είκ. 2

Πηλός πολὺ καθαρός, ἐρυθρόξανθος, ἐπιφ. κιτρινωπός. Χεῖλος λεπτινόμενο, στόμιο ἀνοικτό. Ὑψ. 0.045. Πάχ. 0.003. Διάμ. ἀκαθόριστη.

**1-39.** Όστρακο κλειστοῦ ἀγγείου.

Πηλός καθαρός με μαρμαρυγία, καστανός, ἐπιφ. ἔξωτ. ἐρυθρὴ, ἔσωτ. καστανόφαιη, ὀμαλὴ. Όστρακο κοῖλο, ἐπίμηκες, με πλευρὲς εὐθύγραμμες καὶ μία λοξὴ ποὺ καταλήγει ἔσωτ. σὲ στρογγυλεμένη γωνία. Μέγ. διάστ. 0.073. Πάχ. 0.007.

**1-40.** Όστρακο ἀνοικτοῦ ἀγγείου.

Πηλός καθαρός με μαρμαρυγία μελανωπός, ἐπιφ. ὁμοιες. Κομμένο σάν «πολυγωνικός» ἡμικυκλικός δίσκος με μία ὀξεῖα γωνία. Μέγ. διάστ. 0.052. Πάχ. 0.007.

**1-41.** Όμοιο.

Πηλός καθαρός καστανός, ἐπιφ. ἔξωτ. καστανόμαυρη, ἔσωτ. μελανή. Όστρακο πολυγωνικὸ με μία πλευρὰ καμπύλη. Μέγ. διάστ. 0.042. Πάχ. 0.005.

Μέσα στὴν τάφο I-A βρέθηκαν ἀκόμα 11 ὀστρακα στομίων, τὸ ἓνα ἱριδίζον ἔξωτ. καὶ ἄλλο ἔσωτ., 4 ὀστρακα καμπύλα με ἰσοπεδωμένο τμήμα, πιθανότατα πυθμένες (τρὶα ἀπὸ ἀνοικτά, ἓνα ἀπὸ κλειστό), 3 τμήματα ὀριζοντίων ταινιωτῶν ἀποφύσεων (πλάτος ταινίας 0.016-0.01). Κομμένα τουλάχιστον 7.

Τὰ ἄμορφα ὀστρακα ὄλων τῶν κατηγοριῶν ζυγίζουν: 220 γραμ. μελανά, 60 γραμ. κηλιδωτά καὶ 1560 γραμ. διάφορα καστανά.

## ΦΑΣΗ 2

### Λάκκος 2-A

**2-1.** Όστρακο γάστρας.

Πηλός πολὺ καθαρός καστανός ὡς μελανωπός, ἐπιφ. ἔξωτ. ἱριδίζουσα ἐρυθρὴ, κιτρινόφαιη, μελανή, ἔσωτ.

κιτρινόφαιη. Κομμένο ὡς πολυγωνικός δίσκος, κοῖλος, στὸ κέντρο ἄτρητη ὀπή. Μέγ. διάστ. 0.051. Πάχ. 0.005. Διάμ. ὀπῆς 0.002.

- 2-2.** Όστρακο κυκλικού στομίου. σχ. 4  
 Πηλός πολύ καθαρός έρυθρώπός, έπιφ. με άλειψομα καστανέρυθρο σε ποικίλους τόνους. Χείλος επίπεδο, στόμιο άνοικτό. Ή μία πλευρά κομμένη άδρά καμπύλη και έσωτ. τό τοίχωμά της λαξευμένο. Ύψ. 0.03. Διάμ. 0.20. Πάχ. 0.006. Έλάχ. πάχ. 0.003.
- 2-3.** Όστρακο κυκλικού στομίου με επίθημα. είκ. 3 σχ. 4, 66  
 Πηλός λασπώδης κιτρινόφαιος, έπιφ. έξωτ. καστανή ως κιτρινόφαιη, έσωτ. μελανωπή, με χαράγματα από τήν εξομάλυνση. Χείλος καμπύλο ως προέχον, στόμιο λίγο κλειστό, επίθημα κυκλικό χαμηλό. Ύψ. 0.085. Διάμ. 0.26. Πάχ. 0.006. Πάχ. έπιθ. 0.002.
- 2-4.** Τμήμα λαιμού. είκ. 3 σχ. 6, 66  
 Πηλός καθαρός, καστανός, έπιφ. έξωτ. καστανή ως μελανωπή, έσωτ. καστανόφαιη. Περίγραμμα κυλινδρικό, τοίχωμα ίσοπαχές συνεχόμενο προς τήν ρίζα του όμου. Ύψ. 0.048. Διάμ. 0.18. Πάχ. 0.005.
- 2-5.** Τμήμα ασύμμετρου λαιμού. είκ. 3 σχ. 6  
 Πηλός τραχύς φαιός, έξωτ. άλειψομα καστανόφαιο σκληρό, έσωτ. επάλειψη μελανωπή. Χείλος καμπύλο μεταβάλλεται σε προέχον, περίγραμμα κυλινδρικό (:). Ύψ. λαιμού 0.031-0.035. Άκτ. καμπ. 0.06. Πάχ. 0.007.
- 2-6.** Τμήμα κυκλικού λαιμού. σχ. 6  
 Πηλός καθαρός με μαρμαρυγία, έρυθρός, άλειψομα έξωτ. έρυθρώπό, θαμπό, φθαρμένο, έσωτ. κιτρινωπό σκληρό. Περίγραμμα κυλινδρικό, τοίχωμα ίσοπαχές. Ύψ. 0.053. Διάμ. 0.12. Πάχ. 0.005.
- 2-7.** Όστρακο στομίου.  
 Πηλός καθαρός με μαρμαρυγία, έρυθρός, έπιφ. όμοιες ως καστανωπές, λείες. Χείλος επίπεδο, στόμιο κλειστό. Ύψ. 0.04. Διάμ. 0.08. Πάχ. 0.006.
- 2-8.** Μικρότατο όστρακο στομίου.  
 Πηλός καθαρός με μαρμαρυγία, καστανόφαιος, έπιφ. όμοιες. Χείλος προέχον, στόμιο κλειστό. Όστρακο τριγωνικό. Ύψ. 0.03. Πάχ. 0.004. Διάμ. 0.08.
- 2-9.** Όστρακο γάστρας. είκ. 3  
 Πηλός καθαρός καστανόφαιος, έπιφ. όμοιες. Κομμένο ως πολυγωνικός δίσκος. Μέγ. διάστ. 0.06. Πάχ. 0.006.
- 2-10.** Τμήμα πυθμένος δακτυλιόσχημης βάσεως. Συγκολλημένο. είκ. 3  
 Πηλός καστανός, καθαρός, έπιφ. όμοιες, σχεδόν άψητο, χωρίς άλειψομα ή επάλειψη. Σχηματίζεται από δύο στρώματα ηλού και τό πάχος αύξάνεται στην περιφέρεια. Μέγ. διάστ. 0.065. Πάχ. πυθμένος 0.008-0.003.
- 2-11.** Μικρό τμήμα δακτυλιόσχημης βάσεως και άρχή γάστρας. Συγκολλημένο με 2-53.  
 Πηλός, επιφάνειες, δακτύλιος όμοια με 2-53. Μέγ. διάστ. 0.05.
- 2-12.** Τμήμα κωνικής βάσεως. σχ. 8  
 Πηλός λασπώδης, φαιός, έπιφ. έξωτ. μελανή έντριπτη, στιλπνή, έσωτ. άλαμπής, από κάτω άδρότερη. Διάμ. στη ρίζα 0.055. Σως. ύψ. βάσεως 0.021. Έλάχιστο πάχ. πυθμ. 0.004.
- 2-13.** Τμήμα ίσοπεδομένου πυθμένος με άρχή τοιχώματος. Συγκολλημένο με 2-37.  
 Όλα τά χαρακτηριστικά όμοια με 2-37. Μέγ. διάστ. 0.09.
- 2-14.** Όστρακο στομίου.  
 Πηλός καθαρός με μαρμαρυγία, ζοηρός έρυθρός, έξωτ. περί τό στόμιο μελανό, τό υπόλοιπο καστανόμαυρο, έσωτ. μελανωπό με όριζόντια χαράγματα διαμορφώσεως. Χείλος καμπύλο, στόμιο κλειστό. Ύψ. 0.072. Πάχ. 0.006. Διάμ. άκαθόριστη.
- 2-15.** Όστρακο γάστρας με επίθημα. είκ. 3  
 Πηλός όμοιος, έπιφ. έξωτ. καστανόμαυρη, έσωτ. μελανή ραβδωτή. Επίθημα πεταλίδας όριζόντιο. Μέγ. διάστ. 0.07. Πάχ. 0.006. Πάχ. έπιθ. 0.006. Μήκος έπιθ. 0.055.
- 2-16.** Όστρακο γάστρας. Συγκολλημένο. είκ. 3  
 Πηλός καθαρός με μαρμαρυγία, καστανός, έπιφ. ραβδωτές, έξωτ. όμοια, έσωτ. μελανωπή. Όστρακο όρθογώνιο κοίλο. Μέγ. διάστ. 0.07. Πάχ. 0.007.
- 2-17.** Όστρακο κλειστού άγγείου. Γραπτό. Συγκολλημένο. είκ. 3 και Α  
 Πηλός καθαρός, έρυθρός, έξωτ. άλειψομα μαλακό κιτρινωπό, βαθή έρυθρή, παχειά, άλαμπής, έσωτ. έρυθρή άδρή με χαράγματα. Θέμα: πλέγμα σχηματισμένο με λοξές διασταυρούμενες γραμμές. Μέγ. διάστ. 0.06. Πάχ. 0.004.
- 2-18.** Όστρακο κλειστού άγγείου με επίθημα. Συγκολλημένο. είκ. 3  
 Πηλός και έπιφ. όμοια, άβαφο. Επίθημα άμυγδαλωτό, χαμηλό, τοποθετημένο λοξά. Μία πλευρά του όστράκου καμπύλη. Μέγ. διάστ. 0.065. Πάχ. 0.004. Πάχ. έπιθ. 0.002.
- 2-19.** Όστρακο γάστρας. Γραπτό (:).  
 Πηλός πολύ καθαρός καστανός, άλειψομα λιπώδες, όμοιόχρομο, έξωτ. βαθή (:), καστανέρυθρη, στιλπνή ένοποιημένη με τό άλειψομα. Θέμα: φαίνεται ως να σχηματίζεται συμπαγές γωνιώδες κόσμημα. Μέγ. διάστ. 0.043. Πάχ. 0.006.

**2-20.** Ξοστρακο γάστρας.

Πηλός καθαρός μελανωπός, έπιφ. μελανές έντριπτες. Κομμένο ως πολυγωνικός δίσκος. Μέγ. διάστ. 0.038. Πάχ. 0.005.

**2-21.** Ξοστρακο κυκλικού στομίου.

Πηλός πολύ καθαρός, με μαρμαρυγία, φαιός, έπιφ. έξωτ. μελανή στιλπνή με κιτρινωπή ταινία περι το χείλος, έσωτ. μελανή με περιοχή κιτρινωπή. Χείλος λεπτονόμενο, στόμιο κλειστό. Ξψ. 0.04. Διάμ. 0.16. Πάχ. 0.004.

**2-22.** Ξξη οστρακα από κυκλικό στόμιο

καί γάστρα με ρίζα άποφύσεως.

Συγκολλημένα σε 4 τεμάχια. τó ένα: εικ. 5

Πηλός πολύ καθαρός με μαρμαρυγία μελανωπός, έπιφ. μελανές έντριπτες, άπόλυτα λείες. Χείλος λεπτονόμενο, μόλις σώζεται, και ρίζα άποφ. στο ευρύτερο σημείο τής γάστρας. Τó οστρακο του στομίου είναι σαν τριγωνικό με μία πλευρά κομμένη κυρτή. Μέγ. διάστ. 0.085. Πάχ. 0.002-0.004.

**2-23.** Ξοστρακο γάστρας με άπόφυση

καί όπη συγκολλήσεως. εικ. 5 σχ. 8, 66

Πηλός και έπιφ. όμοια. Άπόφυση όριζόντια όκτώ-σχημη. Όπη άνοιγμένη από έξω προς τα μέσα. Μέγ. διάστ. 0.085. Πάχ. 0.004. Ξψ. άποφύσεως 0.014. Μέγ. διάμ. όπης άποφ. 0.015. Διάμ. όπης 0.004.

**2-24.** Ξοστρακο κυκλικού στομίου.

Συγκολλημένο. εικ. 5 σχ. 3

Πηλός λασπώδης φαιός, έπιφ. μελανωπές, στιλπνές, διατηρούν πολλή όξείδωση. Χείλος λεπτονόμενο, στόμιο άνοικτό. Ξοστρακο άπολήγει σε όξεία γωνία. Ξψ. 0.044. Διάμ. 0.12. Πάχ. 0.004.

**2-25.** Όμοιο. Συγκολλημένο. σχ. 6

Πηλός καθαρός, με μαρμαρυγία, φαιός, έπιφ. μελανές, έντριπτες. Χείλος έπίπεδο, στόμιο κλειστό. Ξ ή άπόληξη σχηματισμένη άδρά κυρτή. Ξψ. 0.035. Διάμ. 0.20. Πάχ. 0.005.

**2-26.** Ξοστρακο γάστρας με ρίζα άποφύσεως.

Πηλός καθαρός, φαιός, έπιφ. μελανές έντριπτες. Σώζεται ή ρίζα όριζοντίας τοξωτής άποφύσεως. Κομμένο ως κυκλικός δίσκος. Μέγ. διάστ. 0.03. Πάχ. 0.006. Σωξ. ύψ. άποφύσεως 0.006.

**2-27.** Ξοστρακο στομίου. εικ. Α

Πηλός λασπώδης, φαιός, έπιφ. μελανωπές, άλαμπεϊς, λείες. Χείλος έπίπεδο, άνυφόμενο λίγο άριστερά. Ξψ. 0.05. Διάμ. 0.20. Πάχ. 0.006.

**2-28.** Ξοστρακο γάστρας.

Πηλός καθαρός φαιός, έπιφ. μελανές, έντριπτες, έξωτ. κιτρινώφαιη κηλίδα. Κομμένο ως πολυγωνικός

δίσκος. Μέγ. διάστ. 0.047. Πάχ. 0.006.

Ξ υπάρχουν άκόμα: στόμια καστανά 11, μελανά 9, λαιμός 1, δακτύλιος βάσεως 1, άποφύσεις 4, έπίθημα πεταλίδας 1. Κομμένα, τουλάχιστον 2. Ξμορφα οστρακα καστανά διάφορα 2400 γραμ., μελανά 360 γραμ., πηλός λασπώδης 40 γραμ., κιτρινωπό άλείφωμα 1 οστρακο.

**Λάκκος 2-B****2-29.** Ξοστρακο κυκλικού στομίου. σχ. 4

Πηλός καθαρός καστανός, έπιφ. άκαθόριστα καστανόφαιες, έσωτ. κηλιδωτή. Χείλος καμπύλο, στόμιο λίγο κλειστό. Ξψ. 0.036. Διάμ. 0.20. Πάχ. 0.006.

**2-30.** Όμοιο. σχ. 3

Πηλός πολύ καθαρός με μαρμαρυγία, έπιφ. έξωτ. καστανέρυθρη, έσωτ. ιριδίζουσα, από τó στόμιο προς τα κάτω έρυθρή, κίτρινη, μελανή. Χείλος καμπύλο, τοίχωμα παχυνόμενο προς τó άνοικτό στόμιο. Ξψ. 0.043. Διάμ. 0.18. Πάχ. 0.006-0.003.

**2-31.** Ξοστρακο γάστρας με άπόφυση. εικ. 4 σχ. 7

Πηλός καθαρός φαιός, έπιφ. με λιπώδες άλείφωμα έξωτ. κηλιδωτό έρυθρό ως κιτρινώφαιο, έσωτ. μελανωπό. Άπόφυση κάθετη τοξωτή, ή μία ρίζα μακρύτερη τής άλλης, φέρει τύπωμα νυχιού και δακτύλου του κεραμέως. Ξψ. 0.082. Πάχ. 0.007. Μήκ. άποφ. 0.07. Ξψ. άποφ. 0.02. Διάμ. όπης 0.017.

**2-32.** Ξοστρακο κυκλικού στομίου. σχ. 3

Πηλός πολύ καθαρός, με μαρμαρυγία, φαιός, λιπώδες άλείφωμα, έξωτ. καστανέρυθρο, έσωτ. κηλιδωτό κιτρινώφαιο. Χείλος λεπτονόμενο, στόμιο λίγο κλειστό, τοίχωμα καμπύλο. Ξψ. 0.041. Διάμ. 0.18. Πάχ. 0.004.

**2-33.** Ξοστρακο κυκλικού στομίου με έπίθημα σχ. 3

Πηλός πολύ καθαρός έρυθρόξανθος, στον πυρήνα φαιός, λιπώδες άλείφωμα άκαθόριστα έρυθρόξανθο. Χείλος καμπύλο, τοίχωμα παχυνόμενο προς τó κυλινδρικό στόμιο, έπίθημα κυκλικό χαμηλό. Κομμένο ριπιδιόσχημο όρθης γωνίας. Ξψ. 0.065. Διάμ. 0.16. Πάχ. 0.004-0.006. Πάχ. έπιθ. 0.002.

**2-34.** Τμήμα κυκλικού στομίου με ρίζα άποφύσεως. εικ. Α

Πηλός λασπώδης κιτρινώφαιος, έπιφ. έξωτ. άκαθόριστα καστανή, έσωτ. μελανή λεία. Χείλος έλάχιστα προέχον, στόμιο κλειστό, τοίχωμα παχυνόμενο προς τó στόμιο, ρίζα κατακορύφου άποφύσεως. Πιθανόν ίδιο άγγείο με 2-35. Ξψ. 0.065. Διάμ. 0.22-0.24. Πάχ. 0.006-0.007.

- 2-35.** Τμήμα κυκλικού στομίου σκίφου με απόφυση. Συγκολλημένο με 2-65. εικ. 4 σχ. 5, 66  
Πηλός λασπόδης κιτρινόφαιος, έπιφ. έξωτ. άκαθόριστα καστανή, έσωτ. μελανωπή, περί τό χείλος κιτρινωπή. Χείλος καμπύλο, ελάχιστα προέχον δεξιά, στόμιο κλειστό, περίγραμμα καμπύλο, τοίχωμα παχυνόμενο προς τό στόμιο, απόφυση κατακόρυφη, τοξωτή, έπιμήκης. Ύψ. 0.16. Διάμ. 0.22. Πάχ. 0.005-0.008. Μήκος άποφ. 0.115. Μέγ. διάστ. όπής 0.016.
- 2-36.** Όστρακο άνοικτού άγγελίου με απόφυση. Συγκολλημένο. σχ. 7  
Πηλός καθαρός έρυθρός, έπιφ. έξωτ. κηλιδωτή έρυθρή ως φαιή, έσωτ. έντριπτη έρυθρή. Απόφυση κάθετη, τοξωτή, έπιμήκης. Για τό σχηματισμό τής όπής αφαιρέθηκε μέρος του τοιχώματος. Όστρακο άπολήγει σέ όξεία γωνία. Ύψ. 0.084. Πάχ. 0.006. Διάμ. όπής 0.015. Ύψ. άποφ. 0.012. Μήκος άποφ. 0.065.
- 2-37.** Τμήμα ίσοπεδομένου πυθμένου με άρχή τοιχώματος. Συγκολλημένο με 2-13. σχ. 7  
Πηλός καθαρός με μαρμαρυγία φαιός, έπιφ. έξωτ. άκαθόριστα κιτρινόφαιη, έσωτ. καστανόμαυρη, λεία. Όστρακο σχηματισμένο άδρά ήμικυκλικό και σέ μέρος τής καμπύλης πλευράς έχει λαξευθεί έσωτ. τμήμα του πάχους του, ένó στην άπέναντι πλευρά ύπάρχει κοίλη έσοχή. Μέγ. διάστ. 0.125. Διάμ. άκαθόριστη. Πάχ. 0.011-0.007.
- 2-38.** Όστρακο κυκλικού στομίου με έπίθημα. εικ. 4 σχ. 4, 66  
Πηλός καθαρός με μαρμαρυγία, καστανόφαιος, έπιφ. έξωτ. καστανόμαυρη, έσωτ. μελανή. Χείλος επίπεδο, στόμιο κλειστό, έπίθημα όριζόντιο, έπιμήκης, τριγωνικής τομής. Ύψ. 0.03. Διάμ. 0.22. Πάχ. 0.008. Πάχ. έπιθ. 0.003.
- 2-39.** Τμήμα κυκλικού λαιμού. εικ. 4 σχ. 6  
Πηλός καθαρός έρυθρός, έξωτ. άλείφωμα κιτρινωπό πού μόλις επικαλύπτει και τό χείλος έσωτερικά, έσωτ. έρυθρό. Λαιμός κυλινδρικός, τομή τοιχώματος τριγωνική. Ύψ. λαιμού 0.049. Διάμ. 0.18. Μέγ. πάχ. λαιμού 0.009.
- 2-40.** Τμήμα κυκλικού λαιμού. εικ. 4 σχ. 6  
Πηλός καθαρός, σπογγωτός, φαιός, άλείφωμα μαλακό κιτρινωπό, έξωτερικά φθαρμένο. Λαιμός κυλινδρικός, χείλος έσωτ. λεπτονόμενο, τοίχωμα ίσοπαχές. Ύψ. 0.04. Διάμ. 0.14. Πάχ. 0.007.
- 2-41.** Όστρακο γάστρας. εικ. 4  
Πηλός λασπόδης άνοικτόφαιος, έξωτ. φαιός, έσωτ. έρυθρόξανθος, έπιφ. με κιτρινωπό μαλακό άλείφωμα, φθαρμένο. Μέγ. διάστ. 0.06. Πάχ. 0.006.
- 2-42.** Όστρακο στομίου. Γραπτό (:) σχ. 3  
Πηλός λασπόδης κιτρινόφαιος, έπιφ. όμοιόχρωμος με άβέβαια ίχνη καστανής βαφής. Χείλος λεπτονόμενο ως ελάχιστα προέχον, στόμιο λίγο κλειστό, ύψ. 0.033. Διάμ. 0.12. Πάχ. 0.004.
- 2-43.** Όστρακο κυκλικού στομίου. Γραπτό. εικ. 4 και Α σχ. 76  
Πηλός λασπόδης φαιός, έπιφ. κιτρινόφαιος, βαφή καστανή, πολύ έξίτηλη. Έξωτ. τριγωνικό τμήμα όλοβαφου θέματος κρέμεται από τό χείλος, έσωτ. όμοιο ένώνεται άριστ. με την άρχή δευτέρου μόλις σωζόμενου θέματος. Χείλος καμπύλο, στόμιο κυλινδρικό. Ύψ. 0.04. Διάμ. 0.18. Πάχ. 0.004.
- 2-44.** Όστρακο γάστρας.  
Πηλός πολύ καθαρός, με μαρμαρυγία, μελανωπός, έπιφ. με μελανές πολύ λείες, έξωτ. μερικώς άποφλοιωμένο άλείφωμα. Σώζεται μία διαμπερής όπή και τμήμα άλλης. Μέγ. διάστ. 0.04. Πάχ. 0.005. Διάμ. όπής 0.005.
- 2-45.** Όστρακο κυκλικού στομίου. σχ. 6  
Πηλός και έπιφ. όμοια. Χείλος λεπτονόμενο στόμιο κατακόρυφο. Ύψ. 0.037. Διάμ. 0.26. Πάχ. 0.004.
- 2-46.** Όστρακο γάστρας με απόφυση. σχ. 8  
Πηλός πολύ καθαρός με μαρμαρυγία, μελανωπός, έπιφ. μελανές έντριπτες. Απόφυση «όκτώσχημη» όριζόντια, άπολήγει στή γωνιώδη κάμψη τής γάστρας. Για τή διεύρυνση τής όπής έχει σκαφεί τό τοίχωμα του όστράκου. Μέγ. διάστ. 0.04. Πάχ. 0.007. Ύψ. άποφ. 0.01. Μέγ. διάμ. όπής 0.015.
- 2-47.** Όστρακο άσυμμέτρου στομίου. Συγκολλημένο.  
Πηλός πολύ καθαρός με μαρμαρυγία, καστανόμαυρος, έπιφ. μελανωπός, φθαρμένες. Χείλος λεπτονόμενο, στόμιο στρεβλό, τοίχωμα δεξιά παχύνεται προς τό στόμιο. Ύψ. 0.05. Άκτ. καμπ. 0.07. Πάχ. 0.004.
- 2-48.** Όστρακο στομίου.  
Πηλός λασπόδης φαιός, έπιφ. μελανές, έντριπτες, στιλπνές. Χείλος λεπτονόμενο έσωτερικά, άνυψούται λίγο άριστερά. Ύψ. 0.031. Διάμ. 0.14. Πάχ. 0.005.
- 2-49.** Όστρακο κυκλικού στομίου με έπίθημα. Συγκολλημένο. εικ. 5 σχ. 6, 66  
Πηλός πολύ καθαρός με μαρμαρυγία, μελανωπός, έπιφ. μελανές έντριπτες, έσωτ. άραιά χαράγματα. Χείλος λεπτονόμενο, στόμιο κλειστό, έπίθημα άμυγδαλωτό χαμηλό. Ύψ. 0.062. Διάμ. 0.14. Πάχ. 0.005. Πάχ. έπιθ. 0.002. Μήκος έπιθ. 0.024.
- 2-50.** Όστρακο κυκλικού στομίου. εικ. 5 σχ. 6  
Πηλός καθαρός καστανός, άλείφωμα μελανό, έξωτ. χαράγματα άδρής διαμορφώσεως, έσωτ. τμήμα άκά-

λυπτο. Χείλος λεπτυνόμενο, στόμιο κλειστό. Ύψ. 0.04. Διάμ. 0.26. Πάχ. 0.007.

**2-51.** Ύστρακο γάστρας.

Πηλός καθαρός φαιός, έπιφ. μελανές στιλπνές. Κομμένο ως πολυγωνικός δίσκος (σπασμένο κατά τη διάμ.) σώζει στο κέντρο τμήμα άτρητης όπης. Μέγ. διάστ. 0.046. Πάχ. 0.007. Διάμ. όπης 0.005.

**2-52.** Τμήμα δακτυλιόσχημης βάσεως.

Πηλός καθαρός, με μαρμαρυγία, φαιός, έπιφ. έντριπτες μελανές. Στόν πιθμένα, περί τη ρίζα της βάσεως, ή επιφάνεια άδρότερη και φαιή, μετά την αποκόλληση της τριγωνικής ένισχύσεως. Μέγ. διάστ. 0.05. Ύψ. δακτ. 0.015. Διάμ. 0.09.

**2-53.** Όμοιο. Συγκολλημένο με 2-11. σχ. 8

Πηλός πολύ καθαρός, με μαρμαρυγία, μελανωπός, έπιφ. έντριπτες, στιλπνές μελανές, έξωτ. λίγο φθαρμένη. Δακτύλιος με μικρή τριγωνική ένισχυση, πιθμένας καμπύλος. Μέγ. διάστ. 0.08. Ύψ. δακτ. 0.013. Διάμ. 0.075. Πάχ. πιθμ. 0.007.

**2-54.** Τμήμα δακτυλιόσχημης βάσεως. Συγκολλημένο με 3-167 είκ. 5 σχ. 8, 66

Πηλός πολύ καθαρός, με μαρμαρυγία, μελανωπός, έπιφ. μελανές, στιλπνές. Δακτύλιος τριγωνικής τομής. Μέγ. διάστ. 0.09. Ύψ. δακτ. 0.01. Πάχ. πιθμ. 0.006.

**2-55.** Τμήμα σώματος πιθόσχημου. Συγκολλημένο.

Πηλός πολύ καθαρός φαιός, έπιφ. καστανόφαιες, έσωτ. με κηλίδα μελανή. Περίγραμμα σφαιρικό, σώζονται οί ρίζες μικρής καθέτου αποφύσεως. Ύψ. 0.072. Μέγ. διάστ. κοιλίας 0.14. Πάχ. 0.004. Ύψ. σωζ. άποφ. 0.007.

Ύπάρχουν άκόμα: στόμια καστανά 10, λιπόδους άλειφώματος 3, μελανά 6, λασπόδους ηηλού 2, πιθμένας επίπεδος 1, άποφύσεις 4, έπιθήματα 2. Κομμένα, τουλάχιστον 3. Άμορφα όστρακα καστανά διάφορα 770 γραμ., μελανά 225 γραμ.

## Έπίχωση: Στρώνμα 2β

**2-56.** Ύστρακο κυκλικού στομίου. Συγκολλημένο. σχ. 3

Πηλός πολύ καθαρός με μαρμαρυγία, έρυθροπός ως φαιός, έξωτ. ιριδιζόν, περί τό στόμιο έρυθρό, χαμηλότερα μελανωπό, έσωτ. περί τό στόμιο κιτρινωπό, τό λοιπό μελανωπό. Χείλος λεπτυνόμενο, στόμιο κατακόρυφο, γάστρα καμπύλη. Ύψ. 0.037. Διάμ. 0.016. Πάχ. 0.004.

**2-57.** Ύστρακο κυκλικού στομίου με έπιθήμα. Συγκολλημένο.

Πηλός πολύ καθαρός με μαρμαρυγία, κιτρινόφαιος, έπιφ. έξωτ. καστανωπή με κηλίδες μελανές, έσωτ. με-

λανή με κηλίδες καστανές. Χείλος λεπτυνόμενο, στόμιο κλειστό, περίγραμμα κυρτό, χαμηλό κυκλικό έπιθήμα. Ύψ. 0.063. Διάμ. 0.14. Πάχ. 0.005. Πάχ. έπιθ. 0.001.

**2-58.** Ύστρακο κυκλικού στομίου.

Πηλός πολύ καθαρός με μαρμαρυγία, κιτρινόφαιος, έξωτ. ιριδιζόν περί τό στόμιο καστανωπό, χαμηλότερα έρυθροπό, έπιφ. φθαρμένη, έσωτ. περί τό χείλος κιτρινωπό, τό λοιπό μελανό. Χείλος λεπτυνόμενο, στόμιο κλειστό, περίγραμμα κυρτό. Ύψ. 0.057. Διάμ. 0.16. Πάχ. 0.005.

**2-59.** Ύστρακο κυκλικού στομίου με έπιθήμα είκ. Α σχ. 3

Πηλός πολύ καθαρός με μαρμαρυγία, καστανόφαιος, έπιφ. φθαρμένες, έξωτ. περί τό στόμιο κιτρινωπή, χαμηλότερα μελανή, έσωτ. όμοια. Χείλος λεπτυνόμενο, στόμιο κλειστό, έπιθήμα χαμηλό, κυκλικό. Ύψ. 0.07. Διάμ. 0.18. Πάχ. 0.005. Πάχ. έπιθ. 0.006.

**2-60.** Ύστρακο κυκλικού στομίου. σχ. 6

Πηλός πολύ καθαρός με μαρμαρυγία, φαιός, έπιφ. έξωτ. καστανόφαιη με κηλίδα μελανή, περί τό στόμιο και έσωτ. φαιή. Χείλος λεπτυνόμενο, στόμιο χωνοειδές. Ύψ. 0.028. Διάμ. 0.14. Πάχ. 0.004.

**2-61.** Ύστρακο στομίου. είκ. 6

Πηλός καθαρός με μαρμαρυγία, κιτρινόφαιος, έξωτ. ιριδιζόν άπό τό στόμιο πρός τόν πιθμένα μελανό, κίτρινο και κηλίδα έρυθρή, έσωτ. μελανό, λείο. Χείλος έσωτ. λεπτυνόμενο, δεξιά άνυσοΰται και άριστερά τό τοίχωμα παχύνεται πρός τό κλειστό στόμιο. Ύψ. 0.075. Διάμ. 0.14. Πάχ. 0.004-0.007.

**2-62.** Ύστρακο κυκλικού στομίου. σχ. 4

Πηλός καθαρός, καστανόμαυρος, άλείφομα λιπόδες, έξωτ. μελανό κηλιδωτό, έσωτ. κηλιδωτό έρυθρό, κίτρινο, φαιό. Χείλος καμπύλο, στόμιο λίγο κλειστό. Ύψ. 0.037. Διάμ. 0.26. Πάχ. 0.008.

**2-63.** Όμοιο. είκ. 6

Πηλός καθαρός, καστανός, άλείφομα λιπόδες, έξωτ. κηλιδωτό μελανό, καστανό ως ρόδινο, έσωτ. κιτρινόφαιο. Χείλος λεπτυνόμενο, στόμιο κατακόρυφο. Ύψ. 0.067. Διάμ. 0.15. Πάχ. 0.006.

**2-64.** Ύστρακο στομίου. Συγκολλημένο. είκ. 5

Πηλός καθαρός με μαρμαρυγία, καστανός, άλείφομα λιπόδες, έξωτ. άκαθόριστα καστανό, έσωτ. μελανό, επιφάνεια έσωτ. ραβδωτή. Χείλος μόλις σωζόμενο, προέχον. Ύψ. 0.11. Πάχ. 0.007.

**2-65.** Τμήμα γάστρας με τοξωτή άπόφυση. Συγκολλημένο με στόμιο 2-35.

Πηλός όμοιος με 2-35, έξωτ. καστανό. Περίγραμμα άμορφο, άπολήγει σέ κομμένη όξεία γωνία. Μέγ.

διάστ. 0.087. Ύψ. άποφ. 0.018. Άνοιγμα όπης 0.02.

**2-66.** Τμήμα κυκλικού λαιμού. σχ. 6

Πηλός τραχύς με πολύ μαρμαρυγία, σπογγώτος, φαιός, άλείφωμα έξωτ. καστανοκίτρινο, έσωτ. κιτρινόφαιο. Χείλος επίπεδο, περίγραμμα έλαφρά κωνικό, τοίχωμα ίσοπαχές. Ύψ. 0.055. Διάμ. 0.20. Πάχ. 0.01.

**2-67.** Όστρακο στομίου. σχ. 4

Πηλός με χονδρό μαρμαρυγία, σπογγώτος, καστανός, έπιφ. έξωτ. καστανέρυθρη, έσωτ. άνοικτότερη, όπτηση έντονη. Χείλος καμπύλο, στόμιο άνοικτό. Τό όστρακο άπολήγει σε όξειά γωνία κομμένη από την έξωτ. έπιφ. Ύψ. 0.058. Διάμ. 0.18. Πάχ. 0.005.

**2-68.** Όστρακο γάστρας με άπόφυση. είκ. 6 σχ. 7

Πηλός πολύ καθαρός, μελανός, έπιφ. έξωτ. άκαθόριστα καστανή σκοτεινή, έσωτ. μελανωπή, λεία. Άπόφυση όριζόντια βραχεία, τοξωτή. Άριστερά της άποφύσεως τό όστρακο άπολήγει σε όξειά γωνία. Μέγ. διάστ. 0.08. Πάχ. 0.005. Ύψ. άποφ. 0.014. Διάμ. όπης 0.01.

**2-69.** Όμοιο. σχ. 7

Πηλός καθαρός φαιός, έπιφ. έξωτ. καστανή με κηλίδες μελανές, έσωτ. μελανή άδρά διαμορφωμένη. Άπόφυση τοξωτή όριζόντια, έλαφρά άνυφομένη. Ύψ. 0.063. Πάχ. 0.004. Ύψ. άποφ. 0.021. Μέγ. διάμ. όπης 0.015.

**2-70.** Όστρακο κυκλικού στομίου. Συγκολλημένο. είκ. 6 σχ. 4

Πηλός καθαρός με μαρμαρυγία, καστανός, έπιφ. έξωτ. περί τό στόμιο μελανωπή, χαμηλότερα καστανόμαυρη, έσωτ. μελανή, άδρά έξομαλυσμένη. Χείλος καμπύλο, τοίχωμα παχυνόμενο προς τό κλειστό στόμιο. Ύψ. 0.06. Διάμ. 0.26. Πάχ. 0.006.

**2-71.** Όστρακο στομίου. Συγκολλημένο. είκ. Α

Πηλός καθαρός με μαρμαρυγία, καστανός, έπιφ. έξωτ. περί τό στόμιο μελανή, ή λοιπή καστανόφαιη, έσωτ. μελανή, άδρά έξομαλυσμένη. Χείλος καμπύλο άνυψούμενο δεξιά, Ύψ. 0.057. Διάμ. 0.25. Πάχ. 0.005.

**2-72.** Όστρακο κυκλικού στομίου με έπίθημα. είκ. 6 σχ. 4

Πηλός καθαρός με μαρμαρυγία, καστανέρυθρος, έπιφ. έξωτ. καστανόμαυρη, έσωτ. σκοτεινότερη, λίγο άδρή. Χείλος επίπεδο, στόμιο σχεδόν κατακόρυφο, έπίθημα πεταλίδας όριζόντιο. Κομμένο ως πολυγωνικός δίσκος με τό έπίθημα δίπλα σε μία πλευρά. Ύψ. 0.04. Διάμ. 0.24. Πάχ. 0.006. Πάχ. έπιθ. 0.004.

**2-73.** Όστρακο στομίου. σχ. 6

Πηλός πολύ καθαρός με μαρμαρυγία, μελανός, έπιφ. μελανές, στιλπνές, λείες. Χείλος καμπύλο, στόμιο

σχεδόν κατακόρυφο. Ύψ. 0.065. Διάμ. 0.22-0.26. Πάχ. 0.003.

**2-74.** Τμήμα κωνικής βάσεως.

Πηλός πολύ καθαρός με μαρμαρυγία, έπιφ. μελανές. Σπασμένες όλες οι άκμές στο πάτημα. Σως, ύψ. βάσεως 0.017. Διάμ. στη ρίζα 0.065. Μέγ. διάστ. 0.026.

Ύπάρχουν ακόμα: στόμια έρυθρά 8, ιριδίζον 1, λιπόδους άλειφώματος 3, έπίθηματα 3. Κομμένοι δίσκοι 3, λοιπά άκαθόριστα. Άμορφα όστρακα καστανά διάφορα 1340 γραμ., πηλός λασπόδης 30 γραμ., μελανά 190 γραμ.

## Έπίχωση: Στρώμα 2γ

**2-75.** Τμήμα σκίφου. Συγκολλημένο. είκ. 6 σχ. 3, 66

Πηλός πολύ καθαρός, με μαρμαρυγία, καστανός, έξωτ. ιριδίζον περί τό στόμιο έρυθροπό, χαμηλότερα μελανό, έσωτ. καστανέρυθρο, έπιφ. φθαρμένες. Χείλος λεπτινόμενο, στόμιο κυλινδρικό, περίγραμμα ήμισφαιρικό. Ύψ. 0.067. Διάμ. 0.12. Πάχ. 0.005.

**2-76.** Όστρακο κυκλικού στομίου. Συγκολλημένο. σχ. 3

Πηλός πολύ καθαρός έρυθροξανθος ως φαιός, έπιφ. έξωτ. κηλιδωτή έρυθροπή και κιτρινωπή, έσωτ. μελανή, περί τό χείλος κιτρινωπή. Χείλος λεπτινόμενο, στόμιο λίγο κλειστό, περίγραμμα κυρτό. Ύψ. 0.046. Διάμ. 0.14. Πάχ. 0.005.

**2-77.** Όμοιο. σχ. 3

Πηλός πολύ καθαρός με μαρμαρυγία, καστανός, έξωτ. ιριδίζον περί τό στόμιο κιτρινόφαιο με σκιά έρυθροπή, τό λοιπόν μελανό, έσωτ. κιτρινόφαιο. Χείλος έσωτ. λεπτινόμενο, στόμιο άνοικτό. Ύψ. 0.04. Διάμ. στομ. 0.14. Πάχ. 0.006.

**2-78.** Τμήμα στομίου. Συγκολλημένο.

Πηλός καθαρός, φαιός, άλείφωμα λιπόδες, έξωτ. κηλιδωτό καστανό, έσωτ. περί τό στόμιο κιτρινωπό, τό λοιπό μελανό. Χείλος έσωτ. λεπτινόμενο, στόμιο κατακόρυφο, περίγραμμα κυρτό. Ύψ. 0.072. Διάμ. περ. 0.24. Πάχ. τοιχ. 0.005.

**2-79.** Όστρακο κυκλικού στομίου. Συγκολλημένο. σχ. 4, 66

Πηλός καθαρός καστανός, έπιφ. έντριπτες, άκαθόριστα καστανόμαυρες. Χείλος καμπύλο, στόμιο λίγο άνοικτό. Κομμένο ριπιδίοσχημο όρθής γωνίας με καμπύλη πλευρά φθαρμένη έσωτ. στην άκμή και δίπλα της έπίμηκες έπιφανειακό γόαρσιμο. Ύψ. 0.065. Διάμ. 0.24. Πάχ. 0.008.

**2-80.** Ρίζα τοξωτής άποφύσεως. Συγκολλημένη. είκ. 6

Πηλός λασπόδης, έρυθροπός, έπιφ. έξωτ. κίτρινη.



έσωτ. μελανωπή. Ἐπόφυση κατακόρυφη, τοξωτή, πολύ φθαρμένη. Ὑψ. 0.007. Πάχ. 0.007.

**2-81.** Ὄστρακο κυκλικού στομίου. εἰκ. Α  
Πηλός καθαρὸς με μαρμαρυγία, καστανόφαιος, ἔξωτ. ἀκαθόριστα καστανόμαυρο, ἔσωτ. καστανόφαιο. Χεῖλος καμπύλο, στόμιο κυρτό. Ὑψ. 0.05. Διάμ. 0.24. Πάχ. 0.007.

**2-82.** Τμήμα ὄμου εὐρύστομου πιθοειδοῦς με ρίζα λαιμοῦ καὶ ἐπίθημα. Συγκολλημένο.

Πηλός καθαρὸς με πολὺ μαρμαρυγία, καστανοκίτρινος, ἐπιφ. ἔξωτ. καστανή, ἔσωτ. μελανή, ἄδρη. Ἐπίθημα ἀμυγδαλόσχημο, κολλημένο λοξὰ ἐπὶ τοῦ ὄμου. Ὑψ. 0.105. Πάχ. 0.006. Πάχ. ἐπιθ. 0.005.

**2-83.** Τμήμα δακτυλιόσχημης βάσεως. σχ. 7

Πηλός καθαρὸς ἐρυθρὸς, ἐπιφ. ὁμοίος, ἔξωτ. ἐντριπτες. Σῶζεται τμήμα τοῦ πυθμένου, δακτύλιος σπασμένος, με λεπτή τριγωνικὴ ἐνίσχυση. Μέγ. διάστ. 0.065. Διάμ. περ. 0.18. Σωζ. ὕψ. 0.013. Πάχ. πυθμ. 0.008.

**2-84.** Τμήμα κυκλικού λαιμοῦ.

Συγκολλημένο. σχ. 6, 66

Πηλός καθαρὸς ἐρυθρὸς, ἔξωτ. ἀλείφωμα κιτρινωπό, μαλακό, φθαρμένο, ἔσωτ. ἐπάλειψη ἐρυθρῆ. Περιγραμμά χονοειδές, τοίχωμα ἰσοπαχές. Ὑψ. 0.042. Διάμ. 0.14. Πάχ. 0.006.

**2-85.** Ὄστρακο γάστρας.

Πηλός πολὺ καθαρὸς ἐρυθρὸς, ἀλείφωμα παχὺ, θαμπό, σκληρό, καστανέρυθρο. Μέγ. διάστ. 0.048. Πάχ. 0.006.

**2-86.** Ὄστρακο κυκλικού στομίου

με ἐπίθημα. εἰκ. Α σχ. 6

Πηλός πολὺ καθαρὸς με μαρμαρυγία, μελανωπός, ἐπιφ. μελανές ἐντριπτες, πολὺ λείες. Χεῖλος λεπτινόμενος, στόμιο λίγο ἀνοικτό, ἐπίθημα ἀμυγδαλωτό ὀριζόντιο. Κομμένο ὡς πολυγωνικὸς δίσκος. Ὑψ. 0.045. Διάμ. 0.14. Πάχ. 0.007. Πάχ. ἐπιθ. 0.003.

**2-87.** Δύο ὄστρακα στομίου. Μὴ συγκολλούμενα.

Πηλός πολὺ καθαρὸς, μελανός, ἐπιφ. ὁμοίος, ἐντριπτες. Χεῖλος προέχων. Μέγ. ὕψ. 0.048. Πάχ. 0.004.

**2-88.** Ὄστρακο γάστρας.

Πηλός πολὺ καθαρὸς με μαρμαρυγία, φαιός, ἐπιφ. μελανές, πολὺ λείες. Σὲ δύο ἀκμές ὑπάρχουν τμήματα ὀπῶν. Μέγ. διάστ. 0.042. Πάχ. 0.005. Διάμ. ὀπῆς 0.006.

**2-89.** Τμήμα δακτυλιόσχημης βάσεως

με ἀρχὴ τοιχώματος. εἰκ. 6 σχ. 8

Πηλός πολὺ καθαρὸς φαιός, ἔξωτ. κιτρινόφαιο, ἔσωτ. σαφῶς διακρινόμενο ἀλείφωμα μελανό. Δακτύ-

λιος χαμηλότατος χωρὶς ἐνίσχυση. Ὑψ. δακτ. 0.003. Διάμ. 0.07. Μέγ. διάστ. 0.078.

Ἐπὶ ὑπάρχουν ἀκόμα: στόμια ἐρυθρὰ 6, λιπώδους ἀλείφματος 7, μελανὰ 6, βάση δακτυλιόσχημη 1, πυθμένους ἐπίπεδος 1, ἀποφύσεις 5, ἐπιθήματα 2. Κομμένα ἀκαθόριστα. Ἄμορφα ὄστρακα καστανὰ διάφορα 920 γραμ., λασπόδους πηλοῦ 50 γραμ., μελανὰ 300 γραμ.

## Ἐπίχωση: Στρῶμα 2δ

**2-90.** Ὄστρακο κυκλικού στομίου. σχ. 3

Πηλός πολὺ καθαρὸς ἐρυθρὸς, ἐπιφ. ἀκαθόριστα καστανέρυθρες. Χεῖλος λεπτινόμενος, στόμιο κατακόρυφο. Ὑψ. 0.028. Διάμ. 0.10. Πάχ. 0.005.

**2-91.** Τμήμα δακτυλιόσχημης βάσεως. σχ. 8

Πηλός καθαρὸς καστανόφαιος, ἐπιφ. λίγο ἄδρες, ὁμοίος ὡς μελανωπός, κηλιδοτές. Κυλινδρικός δακτύλιος καὶ δεῦτερος δίσκος ἐπικολλημένοι κάτω στὸν πυθμένα. Ὄστρακο τριγωνικό. Ὑψ. 0.014. Διάμ. 0.06. Πάχ. 0.007.

**2-92.** Ὄστρακο στομίου.

σχ. 4

Πηλός λίγο τραχὺς με μαρμαρυγία, καστανός, ἐπιφ. ἔξωτ. καστανόμαυρη, ἔσωτ. ἀνοικτότερη, ἄδρὰ διαμορφωμένη. Χεῖλος ἐπίπεδος, στόμιο κλειστό. Ὑψ. 0.053. Διάμ. 0.16. Πάχ. 0.005.

**2-93.** Ὄστρακο γάστρας με ἐπίθημα.

σχ. 7

Πηλός καθαρὸς με πολὺ μαρμαρυγία, καστανός, ἐπιφ. ἔξωτ. καστανόφαιη, ἔσωτ. μελανή, λεία. Ἐπίθημα ὀριζόντιο, ἀμυγδαλωτό, ὀγκώδες. Μέγ. διάστ. 0.055. Πάχ. 0.007. Πάχ. ἐπιθ. 0.016.

**2-94.** Ὄστρακο γάστρας με ἀπόφυση.

σχ. 7

Πηλός καθαρὸς με μαρμαρυγία, καστανός, ἐπιφ. ἔξωτ. καστανή ὡς καστανόμαυρη, ἔσωτ. μελανωπῆ, με ἄδρη διαμόρφωση. Ἐπόφυση ὀριζόντια ἐπιμήκης τοξωτή. Κομμένο ἄδρὰ ἑλλειπτικὸ κοῖλο. Μέγ. διάστ. 0.078. Πάχ. 0.007. Ὑψ. ἀποφ. 0.02. Μέγ. διάμ. ὀπῆς 0.016.

**2-95.** Τμήμα λαιμοῦ. Συγκολλημένο.

Πηλός καθαρὸς ἐρυθρὸς, ἔξωτ. ἀλείφωμα κιτρινωπό, μαλακό, φθαρμένο, ἔσωτ. ἐπάλειψη ἐρυθρῆ. Χεῖλος μόλις σωζόμενο. Ὑψ. λαιμοῦ 0.045. (Ὁμοιο ἀγγεῖο με 2-84).

**2-96.** Ὄστρακο στομίου.

Πηλός πολὺ καθαρὸς με μαρμαρυγία μελανός, ἐπιφ. ὁμοίος, στιλπνός. Χεῖλος λεπτινόμενος, στόμιο κλειστό. Ὑψ. 0.026. Διάμ. 0.24. Πάχ. 0.004.

**2-97.** Τμήμα κωνικῆς βάσεως.

εἰκ. 5 σχ. 8

Πηλός πολὺ καθαρὸς με μαρμαρυγία, καστανόμαυ-

ρος, έπιφ. μελανές έντριπτες, πολύ φθαρμένες. Δακτύλιος ύψηλός, απόληξη σπασμένη. Σωζ, ύψ. 0.028. Διάμ. 0.05. Πάχ. πυθμ. 0.003.

**2-98.** Τμήμα κωνικής βάσεως. σχ. 8

Πηλός καθαρός με μαρμαρυγία, σπογγώδης, φαιός, έπιφ. μελανές, φθαρμένη κατά τις άκμές και διαμορφωμένη άκανόνιστα κυκλική ως δίσκος. Στο κέντρο του πυθμένος έσωτ. άτρητη όπή. Σωζ, ύψ. 0.02. Διάμ. στή ρίζα 0.06. Διάμ. όπής 0.002.

**2-99.** Όστρακο άσυμμέτρου στομίου.

Πηλός πολύ καθαρός με μαρμαρυγία φαιός, έπιφ. όμοιος, έξωτ. στιλπνή, έσωτ. όμαλή. Χείλος λεπτινόμοιο, στόμιο στρεβλό άνυσούμενο, περίγραμμα άσύμμετρο. Όστρακο άπολήγει σε όξεία γωνία. Ύψ. 0.005. Πάχ. 0.005-0.006.

**2-100.** Όστρακο στομίου.

Πηλός Urfirnis, έρυθρόξανθος, έπιφ. όμοιος όμαλές, Όπτηση καλή. Χείλος λεπτινόμοιο, περίγραμμα άνοικτό. Ύψ. 0.033. Διάμ. 0.16. Πάχ. 0.007.

**2-101.** Όστρακο γάστρας, Συγκολλημένο.

Πηλός Urfirnis έρυθρός, προς τά μέσα φαιός, έξωτ. έπιφ. έρυθρόξανθη όμαλή, έσωτ. άδρότερη χωρίς έντονα σημεία διαμορφώσεως. Μέγ. διάστ. 0.072. Πάχ. 0.006.

Ύπάρχουν ακόμα: στόμια έρυθρά 5, μελανά 4, όμος 1, βάση 1, έπιθήματα 2. Κομμένα, άκαθόριστα. Άμορφη όστρακα καστανά διάφορα 380 γραμ., λασπόδης πηλός 30 γραμ., μελανά 90 γραμ.

## Λάκκος 2-Γ

**2-102.** Όστρακο κυκλικού στομίου.

Πηλός καθαρός με μαρμαρυγία, καστανός, έξωτ. όμοιο, περι τό στόμιο μελανό, έσωτ. μελανό έντριπτο. Χείλος καμπύλο, τοίχωμα κωνικό. Ύψ. 0.032. Διάμ. 0.18. Πάχ. 0.006.

**2-103.** Τμήμα κυκλικού λαιμού.

είκ. 7 και Α σχ. 10

Πηλός καθαρός με μαρμαρυγία, καστανός, έξωτ. έπιφ. κηλιδωτή έρυθρή ως μελανή, έσωτ. καστανή άνοικτή, λεία. Λαιμός κυλινδρικός άποκολλημένος από τη ρίζα, έσωτ. λεπτή επένδυση, απόληξη λοξή. Ύψ. 0.005. Διάμ. 0.12.

**2-104.** Τμήμα λαιμού. σχ. 10

Πηλός καθαρός καστανός, άλείφωμα λεπτό, διαφανές, στιλπνό, καστανόμαυρο, κηλιδωτό. Χείλος καμπύλο, περίγραμμα κωνικό, τοίχωμα ίσοπαχές λεπτινόμοιο στή ρίζα, φαίνεται παχύτερο στή μία πλευρά. Ύψ. 0.035. Διάμ. 0.09. Πάχ. 0.006-0.002.

**2-105.** Όμοιο.

σχ. 10

Πηλός όμοιος, άλείφωμα στιλπνό ένιαίο καστανόμαυρο. Χείλος καμπύλο, περίγραμμα κυλινδρικό, τοίχωμα λεπτινόμοιο στή ρίζα. Ύψ. 0.032. Διάμ. 0.08. Πάχ. 0.006-0.003.

**2-106.** Όστρακο γάστρας με άπόφυση. Συγκολλημένο.

Πηλός πολύ καθαρός, καστανόμαυρος, άλείφωμα σκληρό, στιλπνό έξωτ. καστανόφαιο, έσωτ. μελανό, Άπόφυση σφαιρική, τρυπημένη κατακόρυφα. Κομμένο περίπου τετράγωνο. Μέγ. διάστ. 0.046. Πάχ. 0.004. Ύψ. άποφ. 0.008. Διάμ. όπής 0.004.

**2-107.** Όμοιο. Συγκολλημένο. είκ. 7 σχ. 10

Πηλός καθαρός καστανόμαυρος, άλείφωμα έξωτ. καστανέρυθρο ως μελανωπό, έσωτ. κηλιδωτό, έντριπτο, καστανό ως μελανό. Άπόφυση σφαιρική με κάθετο τμήμα. Μέγ. διάστ. 0.15. Πάχ. 0.004. Ύψ. άποφ. 0.015. Διάμ. όπής 0.008.

**2-108.** Τρία όστρακα άνοικτού άγγείου.

Τά δύο συγκολλημένα. είκ. 7 και Β

Πηλός Urfirnis έρυθρόξανθος, έπιφ. όμοιος, όμαλές, έξωτ. όλόβυφη. Βαφή ζωηρή έρυθρή, άλαμπής, άποφλοιούμενη. Μέγ. διάστ. 0.053. Πάχ. 0.006.

**2-109.** Όστρακο άσυμμέτρου στομίου.

Πηλός καθαρός με μαρμαρυγία, φαιός, έπιφ. μελανές, έξωτ. έντριπτη, έσωτ. έντριπτη ραβδωτή. Χείλος άριστερά καμπύλο, δεξιά προέχον, περίγραμμα κυρτό, στόμιο κλείνει προς τά μέσα. Ύψ. 0.043. Άκτ. καμπ. 0.08. Πάχ. 0.005.

**2-110.** Όστρακο στομίου.

Πηλός καθαρός μελανωπός, έπιφ. έντριπτες, στιλπνές, μελανές. Χείλος καμπύλο, περίγραμμα χονοειδές, τοίχωμα άριστερά φαίνεται παχύτερο. Ύψ. 0.028. Διάμ. 0.26. Πάχ. 0.005.

**2-111.** Όμοιο.

Πηλός πολύ καθαρός, με μαρμαρυγία, μελανωπός, έπιφ. έντριπτες, στιλπνές, μελανωπές. Ύψ. 0.023. Πάχ. 0.004. Διάμ. άκαθόριστη.

**2-112.** Όμοιο.

Πηλός καθαρός, καστανόμαυρος, άλείφωμα στιλπνό, μελανωπό. Χείλος προέχον, περίγραμμα κωνικό. Ύψ. 0.02. Διάμ. 0.16. Πάχ. 0.004.

**2-113.** Όστρακο κυκλικού στομίου.

Πηλός καθαρός, με μαρμαρυγία, μελανωπός, έπιφ. μελανές, λείες. Χείλος επίπεδο, περίγραμμα κωνικό. Ύψ. 0.027. Διάμ. 0.16. Πάχ. 0.006. Διάμ. στομ. 0.16.

**2-114.** Όστρακο όμου.

Πηλός καθαρός με μαρμαρυγία, μελανωπός, έπιφ. έ-

ξωτ. και περί τή ρίζα τοῦ λαιμοῦ ἔσωτ. ἔντριπτη μελανή, ἔσωτ. τραχεῖα μελανή. Ρίζα λαιμοῦ ἔσωτ. λοξή. Ύψ. 0.043. Πάχ. 0.007.

**2-115.** Ὑστρακο γάστρας.

Πηλός καθαρός με μαρμαρυγία, καστανόμαυρος, ἐπιφ. ἔντριπτες, μελανές. Περίγραμμα κυρτό, ἔντονα πιεσμένο. Μέγ. διάστ. 0.08. Πάχ. 0.007-0.01. Μέγ. διάμ. 0.18.

**2-116.** Δύο ὄστρακα γάστρας, τοῦ ἰδίου ἄγγειου.

Πηλός Urfirnis κιτρινόφαιος, ἐπιφ. ὁμοῖες, στό ἕνα ἔσωτ. κυματιστή, στό ἄλλο ὁμαλή. Μέγ. διάστ. 0.047. Πάχ. 0.007.

**2-117.** Ὑστρακο κλειστοῦ ἄγγειου.

Πηλός λίγο τραχύς, μελανός, ἐπιφ. ἔξωτ. καστανή με πολλή ὀξειδωση, ἔσωτ. μελανή ἀδρῆ ἀπό τραβηγμένα χαλίκια. Κομμένο ἑλλειπτικό. Μέγ. διάστ. 0.068. Πάχ. 0.006.

**2-118.** Δύο ὄστρακα ἀπό τό στόμιο και τή γάστρα σκύφου. ἔγχάρακτα. Μή συγκολλούμενα.

εἰκ. 7 και Β σχ. 9, 74

Πηλός καστανόμαυρος, καθαρός, με μαρμαρυγία, ἔξωτ. ἀλείφωμα ὁμοιόχρωμο, στιλπνό φθαρμένο, ἔσωτ. ὁμοιο. Χεῖλος αὐλακωτό. Διάκ.: Ὁμάδες τεσσάρων λοξῶν παραλλήλων γραμμῶν ἀρχίζουν ἀπό τήν ὀριζόντια ἔγχάραξη τοῦ χεῖλους και διασταυρώνονται ἐπί τῆς γάστρας με ἄλλες συγκλίνουσες. Τεχνική ρηχή. Ὑπάρχει λευκό. Μέγ. ὕψ. 0.05. Διάμ. 0.26. Πάχ. 0.004-0.006.

**2-119.** Ὑστρακο ἀνοικτοῦ ἄγγειου.

ἔγχάρακτο. εἰκ. 7 σχ. 9

Πηλός καστανόμαυρος, καθαρός, με μαρμαρυγία, ἔξωτ. ἀλείφωμα ὁμοιόχρωμο, στιλπνό, ἔσωτ. ὁμοιο μελανό. Περίγραμμα γωνιώδες. Διακ.: Μία λοξή γραμμή. Τεχνική ρηχή. Ὑπάρχει λευκό. Ύψ. 0.041.

Διάμ. γάστρας περί τή γωνία, περ. 0.30. Πάχ. 0.005.

**2-120.** Ὑστρακο ἀνοικτοῦ ἄγγειου.

ἔγχάρακτο. εἰκ. 7 σχ. 9, 74

Πηλός καστανόμαυρος, πολὺ καθαρός, με μαρμαρυγία, ἔξωτ. ἀλείφωμα μελανωπό, στιλπνό, φθαρμένο, ἔσωτ. ὁμοιο. Περίγραμμα γωνιώδες. Διακ.: Δύο παράλληλες γωνίες με κορυφή τῆς ἐξωτερικῆς ἐπί ὀριζοντίας χαμηλῆς ἔγχάραξης. Τεχνική κοινή. Δέν ὑπάρχει λευκό. Διάμ. γάστρας περί τή γωνία: 0.22. Ύψ. 0.03. Πάχ. 0.005.

**2-121.** Ὑστρακο ἀνοικτοῦ ἄγγειου.

ἔγχάρακτο. εἰκ. 7 σχ. 9, 74

Πηλός φαιός, πολὺ καθαρός, με μαρμαρυγία, ἔξωτ. ἀλείφωμα καστανόφαιο, με κηλίδα μελανωπή, θαμπό, ἔσωτ. ἀλείφωμα καστανό ἀνοικτό, στιλπνό. Περίγραμμα γωνιώδες. Διακ.: Μία γωνία και ἀκμή παράλληλης γραμμῆς, με κορυφή παρά τήν ὀριζόντια χαμηλή ἔγχάραξη. Τεχνική κοινή. Ὑπάρχει λευκό. Διάμ. γάστρας περί τή γωνία: 0.22-0.24. Ύψ. 0.031. Πάχ. 0.004.

**2-122.** Ὑστρακο ἀνοικτοῦ ἄγγειου.

ἔγχάρακτο. εἰκ. 7 σχ. 9

Πηλός καστανόμαυρος, καθαρός, ἔξωτ. ἀλείφωμα μελανωπό, στιλπνό, ἔσωτ. ὁμοιο, τραχύτερο. Διακ.: Τρεῖς συγκλίνουσες λοξές γραμμές ἀνά 0.015-0.026 και μία ἐγκάρσια ὀριζόντια. Τεχνική κοινή. Δέν ὑπάρχει λευκό. Μέγ. διάμ. ὄστράκου: 0.30. Ύψ. 0.04. Πάχ. 0.008.

Ὑπάρχουν ἀκόμα: στόμια ἐρυθρά 2, μελανά 2, λαιμοί και ὄμοιο 5, ἀπόφυση 1, ἐπίθημα 1. Κομμένα, ἀκαθόριστα. Ἐμορφα ὄστρακα ἐρυθρά κοινά 310 γραμ., καστανόμαυρα ραβδωτά 320 γραμ., καστανόφαια 230 γραμ., μελανά 310 γραμ., στιλπνό ἀλείφωμα 8 ὄστρακα.

## ΦΑΣΗ 3

### Λάκκος 3-A

**3-1.** Ὑστρακο στομίου. σχ. 12, 68

Πηλός πολὺ καθαρός, φαιός, ἔξωτ. ἀλείφωμα ἀκαθόριστα καστανέρυθρο ὡς καστανόμαυρο, λεπτό, στιλπνό, φθαρμένο, ἔσωτ. ἀδρότερη ἐπιφ., κιτρινόφαιο, ἀλαμπές. Χεῖλος καμπύλο, ἀνόμαλα διαμορφωμένο, στόμιο κλειστό. Τό ὄστρακο κάτω δεξιά καμπύλο. Ύψ. 0.095. Διάμ. 0.24. Πάχ. 0.005.

**3-2.** Ὑστρακο ἀσυμμέτρου στομίου.

Συγκολλημένο. σχ. 10, 69

Πηλός καθαρός χωρίς μαρμαρυγία, ἐρυθρός, ἐπιφ. ὁμοῖες ὡς ἐρυθρόφαιες θαμπές με ρηχή ραβδωτή διαμόρφωση. Χεῖλος λεπτινόμενο ἔσωτ., στόμιο στρεβλό, περίγραμμα μεταβαλλόμενο ἀπό ἀνοικτό ὡς κλειστό. Ἄκτ. καμπ. 0.08. Ύψ. 0.11. Πάχ. 0.006.

- 3-3.** Όστρακο στομίου. είκ. 8 σχ. 11  
 Πηλός καθαρός φαιός, έπιφ. έξωτ. καστανόμαυρη με άτεχνη διαμόρφωση, έσωτ. άδρή με χαράγματα χαλκικών. Χείλος καμπύλο ως προέχον, άνόμαλα σχηματισμένο κυματοειδές, άριστ. άνυψούμενο και προέχον. Ύψ. 0.057. Διάμ. 0.12. Πάχ. 0.008.
- 3-4.** Όστρακο κυκλικού στομίου. σχ. 11  
 Πηλός καθαρός έρυθρός, στόν πυρήνα καστανός, έπιφ. έξωτ. καστανέρυθρη, έσωτ. καστανόμαυρη με 3-4 νυχιές πιεσμένες κατά τη διαμόρφωση. Χείλος λεπτονόμενο έσωτ., στόμιο κλειστό, τοίχωμα παχυνόμενο προς τό στόμιο. Ύψ. 0.067. Διάμ. 0.18. Πάχ. 0.005-0.008.
- 3-5.** Όστρακο στομίου.  
 Πηλός τραχύς έρυθρός με πυρήνα φαιό, έπιφ. έξωτ. έρυθρόξανθη, κηλίδα μελανή, έσωτ. όμοιόχρομη, άδρότερη έξομάλυνση. Χείλος λεπτονόμενο έσωτ., γίνεται δεξιά παχύτερο. Ύψ. 0.06. Διάμ. 0.16. Πάχ. 0.006.
- 3-6.** Όστρακο κυκλικού στομίου. είκ. 8  
 Πηλός καθαρός με μαρμαρυγία, σπογγωτός, καστανόφαιος, έπιφ. έξωτ. όμοια, περί τό χείλος ζώνη μελανή, έσωτ. φαιή ως καστανόφαιη, λεία με όπες άκάλυπτες. Χείλος καμπύλο, τοίχωμα κατακόρυφο. Ύψ. 0.047. Διάμ. 0.32. Πάχ. 0.009.
- 3-7.** Όμοιο.  
 Πηλός πολύ καθαρός, φαιός, έπιφ. όμοιες, έσωτ. άδρότερη. Χείλος λεπτονόμενο, στόμιο κλειστό. Ύψ. 0.051. Διάμ. 0.20. Πάχ. 0.006.
- 3-8.** Όμοιο. Συγκολλημένο. σχ. 12  
 Πηλός καθαρός, φαιός, έπιφ. έξωτ. κηλιδωτή έρυθρή ως μελανωπή, έσωτ. άδρότερη, φαιή. Χείλος λεπτονόμενο έσωτερικώς, στόμιο κλειστό. Ύψ. 0.035. Διάμ. 0.18. Πάχ. 0.004.
- 3-9.** Όμοιο.  
 Πηλός πολύ καθαρός, φαιός, έξωτ. ιριδίζον, περί τό στόμιο μελανωπό, τό λοιπόν έρυθρό, έσωτ. μελανωπό. Χείλος λεπτονόμενο έσωτ., στόμιο άνοικτό. Ύψ. 0.033. Διάμ. 0.12. Πάχ. 0.004.
- 3-10.** Όμοιο. σχ. 12  
 Πηλός λασπώδης φαιός, έπιφ. έξωτ. κιτρινωπή, έσωτ. φαιή. Χείλος λεπτονόμενο έσωτερικά, στόμιο κατακόρυφο, γάστρα καμπύλη. Ύψ. 0.06. Διάμ. 0.22. Πάχ. 0.005.
- 3-11.** Όστρακο στομίου. σχ. 12  
 Πηλός καθαρός, έρυθρός, έπιφ. καστανές ως έρυθροπέζ. Χείλος καμπύλο έξωτ., στόμιο άνοικτό, τοίχωμα κυρτό. Ύψ. 0.03. Διάμ. 0.22. Πάχ. 0.006.
- 3-12.** Όστρακο κυκλικού στομίου.  
 Πηλός καθαρός με μαρμαρυγία, καστανός, έπιφ. όμοιες θαμπές. Χείλος καμπύλο, στόμιο κλειστό. Ύψ. 0.038. Διάμ. 0.24. Πάχ. 0.008.
- 3-13.** Όστρακο κυκλικού στομίου με έπίθημα. Συγκολλημένο. σχ. 11  
 Πηλός καθαρός με μαρμαρυγία, φαιός, έπιφ. έξωτ. λίγο τραχειά, καστανή ως φαιή κηλιδωτή, έσωτ. καστανή άνοικτή, άδρότερη. Χείλος καμπύλο λίγο προέχον, στόμιο κυλινδρικό, έπίθημα κυκλικό χαμηλό. Ύψ. 0.008. Διάμ. 0.15. Πάχ. 0.006. Πάχ. έπιθ. 0.002. Διάμ. έπιθ. 0.017.
- 3-14.** Όστρακο στομίου.  
 Πηλός λίγο τραχύς, φαιός, έπιφ. κιτρινόφαιες θαμπές. Χείλος καμπύλο άνόμαλα σχηματισμένο, φαίνεται νά άνυψούται άριστερά. Ύψ. 0.035. Πάχ. 0.006.
- 3-15.** Όμοιο. είκ. Β  
 Πηλός άμμόδης πορτοκαλόχρωμος, έπιφ. όμοιες, έσωτ. σώζει κατάλοιπα έρυθρής στιλπνής βαφής. Χείλος λεπτονόμενο, στόμιο κλειστό, περίγραμμα έλαφρά καμπύλο. Ύψ. 0.07. Πάχ. 0.006.
- 3-16.** Όστρακα άσυμμέτρου στομίου και γάστρας. Μη συγκολλούμενα. είκ. Β  
 Πηλός καθαρός έρυθρός, έπιφ. άνοικτότερες. Χείλος έσωτ. λεπτονόμενο, κακότεχνα σχηματισμένο, παρουσιάζει και μία όπη, στόμιο άνυψούμενο. Μέγ. ύψ. 0.07. Άκτ. καμπ. 0.12. Πάχ. 0.005.
- 3-17.** Όστρακο κυκλικού στομίου. είκ. 8 σχ. 11, 67  
 Πηλός καθαρός φαιός, έπιφ. έξωτ. καστανόφαιη θαμπή, έσωτ. κιτρινόφαιη, άδρή. Χείλος καμπύλο, περίγραμμα κοινικό. Έξωτ. περί τό χείλος νυχιές τυπωμένες κατακόρυφα κατ' άποστάσεις 0.005-0.008. Ύψ. 0.006. Διάμ. 0.26. Πάχ. 0.008.
- 3-18.** Όμοιο.  
 Πηλός τραχύς, χωρίς συνοχή, καστανόμαυρος, έπιφ. καστανόφαιες, έσωτ. άδρότερη. Χείλος καμπύλο με τυχαίες (:) νυχιές, στόμιο χονοειδές. Ύψ. 0.027. Διάμ. 0.24. Πάχ. 0.006-0.009.
- 3-19.** Όμοιο. Συγκολλημένο.  
 Πηλός τραχύς καστανωπός, έπιφ. καστανόφαιες κηλιδωτές, έξωτ. άμελώς διαμορφωμένη, έσωτ. τραχειά με βαθειά χαράγματα χαλκικών. Χείλος έπίπεδο άνόμαλα σχηματισμένο, περίγραμμα καμπύλο. Ύψ. 0.07. Διάμ. περ. 0.32. Πάχ. 0.008.
- 3-20.** Όμοιο. είκ. 8 σχ. 12  
 Πηλός έντονα τραχύς με χαλίκια και χωρίς συνοχή.

καστανόμαυρος, έπιφ. όμοιόχρωμες, άμελώς διαμορφωμένες. Χείλος προέχον με άπόληξη άνώμαλη, στόμιο κατακόρυφο. Ύψ. 0.065. Διάμ. περ. 0.32. Πάχ. 0.01.

**3-21.** Τμήμα λαιμού και όμου.

Συγκολλημένο. είκ. 9 σχ. 14, 70

Πηλός λίγο τραχύς μελανωτός, έξωτ. άλείφωμα παχύ, θαμπό, έρυθρό, έσωτ. άδρή με βαθειά χαράγματα, καστανόφαιη. Λαιμός κυλινδρικός, τοίχωμα λαιμού ίσοπαχές. Ύψ. λαιμού 0.055. Μέγ. διάστ. 0.22. Διάμ. 0.25. Πάχ. όμου 0.007-0.013.

**3-22.** Τμήματα μεγάλου άγγελίου.

Συγκολλημένα. είκ. 10 σχ. 13, 70

Πηλός τραχύς με μαρμαρυγία μελανωτός, έπιφ. έξωτ. καστανή ως καστανόφαιη και φαιή, έσωτ. μελανωπή, όμαλή. Στόμιο κλειστό, περίγραμμα άπίοσχημο. Ένα όστρακο συγκολλούμενο έχει διαμορφωθεί ως κοίλος πολυγωνικός δίσκος. Ύψ. 0.39. Διάμ. 0.23. Πάχ. 0.008.

**3-23.** Όστρακο στομίου.

Συγκολλημένο. είκ. 8 σχ. 12

Πηλός καθαρός καστανός, έπιφ. μελανωπές, ή έσωτ. άδρότερη. Χείλος καμπύλο, στόμιο κλειστό. Ύψ. 0.055. Διάμ. 0.22. Πάχ. 0.002.

**3-24.** Όστρακα στομίου.

Τό ένα: είκ. Β

Πηλός καθαρός καστανέρυθρος, έπιφ. έξωτ. καστανόμαυρη, έσωτ. μελανή. Χείλος καμπύλο, τοίχωμα παχυνόμενο προς τό στόμιο, στόμιο κλειστό. Ύψ. 0.06. Διάμ. 0.26. περ. Πάχ. 0.004-0.009.

**3-25.** Όστρακο στομίου.

σχ. 11

Πηλός καθαρός καστανός, έπιφ. έξωτ. μελανωπή λίγο φθαρμένη, έσωτ. με ρηχά χαράγματα, καστανή. Χείλος έσωτ. έξογκωμένο, περισσότερο στη δεξιά πλευρά, περίγραμμα κατακόρυφο. Ύψ. 0.034. Διάμ. 0.22. Πάχ. 0.008.

**3-26.** Όμοιο.

Πηλός καθαρός καστανός, έπιφ. έξωτ. καστανόμαυρη θαμπή, έσωτ. λίγο άνοικτότερη, όμαλή. Χείλος έξογκωμένο, στόμιο κλειστό. Ύψ. 0.025. Διάμ. 0.26. Πάχ. 0.008.

**3-27.** Όμοιο.

σχ. 11

Πηλός καθαρός έρυθρός, έπιφ. καστανόμαυρες, Χείλος λεπτονόμενο έσωτ., περισσότερο στα δεξιά (Στό σχέδιο ή παχύτερη πλευρά). Ύψ. 0.03. Διάμ. 0.26. Πάχ. 0.007. Μέγ. πλάτος 0.038.

**3-28.** Όμοιο.

σχ. 11

Πηλός καθαρός καστανόφαιος, έπιφ. έξωτ. όμοια θαμπή, έσωτ. όμοια ραβδωτή. Χείλος καμπύλο, στόμιο κλειστό. Ύψ. 0.035. Διάμ. 0.22. Πάχ. 0.007.

**3-29.** Όμοιο.

Πηλός καθαρός καστανέρυθρος, έπιφ. καστανόμαυρες. Χείλος λεπτονόμενο έντονα έσωτ., τοίχωμα παχύνεται προς τό λίγο άνοικτό στόμιο. Ύψ. 0.04. Διάμ. άκαθόριστη. Πάχ. 0.006-0.009.

**3-30.** Όμοιο.

Πηλός καθαρός καστανόφαιος, έπιφ. έξωτ. όμοια, έσωτ. μελανή, άδρότερη. Χείλος καμπύλο άνυψούμενο προς τις δύο πλευρές, στόμιο κλειστό. Ύψ. 0.032. Πάχ. 0.007. Διάμ. άκαθόριστη.

**3-31.** Όστρακο στομίου με έπίθημα.

Πηλός καθαρός καστανός, έπιφ. έσωτ. όμοια, έξωτ. καστανόμαυρη. Χείλος λεπτονόμενο έσωτ., στόμιο λίγο κλειστό, έπίθημα πεταλίδας όριζόντιο. Ύψ. 0.04. Διάμ. άκαθόριστη. Πάχ. 0.009. Ύψ. έπιθ. 0.004.

**3-32.** Τμήμα σκύφου.

Συγκολλημένο. είκ. 11 σχ. 13, 68

Πηλός πολύ καθαρός, καστανόφαιος, έξωτ. άλείφωμα λεπτό, στιλπνό, καστανέρυθρο ως καστανόφαιο, έσωτ. όμοιο μελανωπό, έπιφ. άδρότερα διαμορφωμένη, με χαράγματα. Χείλος λεπτονόμενο ως άνώμαλα ταινιωτό, στόμιο κλειστό, περίγραμμα ήμισφαιρικό, πυθμένες καμπύλος, άπόφυση μικρή σφαιρική. Ύψ. 0.215. Διάμ. 0.23. Πάχ. 0.004. Ύψ. άποφ. 0.016. Διάμ. όπης 0.006.

**3-33.** Όστρακο κυκλικού στομίου. είκ. 8 σχ. 12

Πηλός καστανός καθαρός, έξωτ. άλείφωμα λεπτό, στιλπνό, καστανόμαυρο ως καστανέρυθρο, πολύ φθαρμένο, έσωτ. έπάλειψη κιτρινόφαιη, φθαρμένη. Χείλος ταινιωτό, στόμιο κλειστό. Ύψ. 0.07. Διάμ. 0.26. Πάχ. 0.009.

**3-34.** Όστρακο κυκλικού στομίου.

Συγκολλημένο με 4-120. είκ. 8 σχ. 12

Πηλός και άλείφωμα όμοια, έσωτ. έπάλειψη άλαμπής καστανή ως καστανόμαυρη. Χείλος ταινιωτό, στόμιο κλειστό. Ύψ. 0.047. Διάμ. 0.25. Πάχ. 0.006.

**3-35.** Όστρακο κυκλικού στομίου.

Πηλός καθαρός καστανός, έξωτ. άλείφωμα λεπτό, στιλπνό, μελανωπό, έσωτ. έπιφ. άλαμπής, άδρότερα διαμορφωμένη. Χείλος προέχον, στόμιο κλειστό, τοίχωμα δεξιά παχύτερο. Ύψ. 0.042. Διάμ. 0.22. Πάχ. 0.005-0.006.

**3-36.** Όστρακα και άπόφυση.

Μερικά συγκολλούμενα. είκ. Β

Πηλός καθαρός καστανός, άλείφωμα λεπτό στιλπνό, έξωτ. καστανόμαυρο, έσωτ. μελανωπό. Άπόφυση λοξά τοποθετημένη, τοξωτή, βραχεία. Μέγ. διάστ. 0.026. Πάχ. 0.004. Ύψ. άποφ. 0.014.

- 3-37.** Τμήμα κυκλικού στομίου με επίθημα. σχ. 12, 68  
 Πηλός καθαρός, φαιός, επίφ. έντριπτες, θαμπές, μελανωπές. Χείλος ταινιωτό, περίγραμμα καμπύλο, επίθημα ήμισφαιρικό. Ύψ. 0.07. Διάμ. 0.20. Πάχ. 0.006-0.008. Πάχ. επίθ. 0.003. Διάμ. επίθ. 0.01.
- 3-38.** Όστρακα άσυμμέτρου στομίου. σχ. 10  
 Πηλός καθαρός φαιός, έξωτ. επίφ. κιτρινόφαιη, στό ένα όστρακο περί τό χείλος μελανή, στό άλλα πλατειά άνόμαλη ταινία, έσωτ. μελανά, ραβδωτή διαμόρφωση. Χείλος καμπύλο ώς έσωτ. λεπτονόμενο, στόμιο στρεβλό. Μέγ. ύψ. 0.055. Πάχ. 0.005.
- 3-39.** Όστρακα άσυμμέτρου λαιμού. Τά τρία συγκολλημένα. σχ. 15  
 Πηλός καθαρός κατά τόπους έρυθρός ώς φαιός, επίφ. έξωτ. μελανή ώς καστανόμαυρη κηλιδωτή, έσωτ. μελανή όμαλή. Χείλος έσωτ. λεπτονόμενο, στόμιο στρεβλό. Στο δεξιότερο όστρακο κόπηκε μία σπασμένη πλευρά γιά νά σχηματιστεί μέ άλλη όξεια γωνία. Ύψ. 0.065. Πάχ. 0.005.
- 3-40.** Όστρακο κυκλικού στομίου.  
 Πηλός καθαρός φαιός, επίφ. έντριπτες μελανές, φθαρμένες. Χείλος λεπτονόμενο έσωτ., στόμιο κατακόρυφο. Ύψ. 0.032. Διάμ. 0.26. Πάχ. 0.007.
- 3-41.** Όμοιο. σχ. 14, 70  
 Πηλός καθαρός καστανός, επίφ. φαιός ώς μελανωπές θαμπές. Χείλος προέχον, περίγραμμα κοίλο. Διάμ. 0.14. Ύψ. 0.04. Πάχ. τοιχ. 0.005.
- 3-42.** Όμοιο. σχ. 12  
 Πηλός πολύ καθαρός φαιός, αλείφωμα μελανωπό, στιλπνό. Χείλος ταινιωτό, στόμιο κλειστό. Ύψ. 0.055. Διάμ. 0.16. Πάχ. 0.005.
- 3-43.** Όμοιο. σχ. 12  
 Πηλός καθαρός φαιός, επίφ. έντριπτες στιλπνές, μελανές, έσωτ. άβαθή χαράγματα χαλικιών. Χείλος καμπύλο, στόμιο κλειστό, τοίχωμα εύθύ. Ύψ. 0.047. Διάμ. 0.22. Πάχ. 0.004.
- 3-44.** Τμήμα κυκλικού λαιμού καί ώμου. Συγκολλημένο. σχ. 14  
 Πηλός τραχύς καστανός σκοτεινός, επίφ. έξωτ. άκαθόριστα καστανή ώς κιτρινόφαιη, έσωτ. καστανόμαυρη, έξομαλυσμένη. Στόμιο κυκλικό, περίγραμμα λαιμού κυλινδρικό κυρτό, τοίχωμα ίσοπαχές, επίφ. ρίζας λοξή, προσκολλάται σέ άντίστοιχα σχηματισμένη άπόληξη ώμου. Ύψ. 0.10. Ύψ. λαιμού 0.045. Διάμ. 0.22. Πάχ. 0.007.
- 3-45.** Όμοιο. Συγκολλημένο. σχ. 14  
 Πηλός καθαρός μέ μαρμαρυγία, καστανός, επίφ. έξωτ. κηλιδωτή έρυθρή ώς καστανή, έσωτ. καστανή, λεία, ώμου έσωτ. άδρή. Στόμιο κυκλικό, περίγραμμα κυλινδρικό, τοίχωμα ίσοπαχές λεπτονόμενο μόνο στό χείλος. Ύψ. λαιμού 0.03. Διάμ. 0.09. Πάχ. λαιμού 0.007. Πάχ. ώμου 0.004.
- 3-46.** Όμοιο. Συγκολλημένο. σχ. 14  
 Πηλός καθαρός μέ μαρμαρυγία, καστανός, επίφ. έξωτ. όμοια ώς κηλιδωτή φαιή, έσωτ. μελανή, περί τό χείλος φαιή. Στόμιο κυκλικό, χείλος έσωτ. λεπτονόμενο περίγραμμα χωνοειδές, έσωτ. επιφάνεια ώμου άδρή, κυματιστή. Διάμ. 0.10. Ύψ. λαιμού 0.03. Πάχ. 0.01.
- 3-47.** Τμήματα λαιμού, ώμου καί σώματος κλειστού άγγελίου. Μερικά συγκολλημένα. είκ. 12  
 Πηλός καθαρός, έντονα σπογγωτός, μελανωπός, έξωτ. επάλειψη άκαθόριστα καστανέρυθρη μέ πολλές άκάλυπτες όπές του πηλού, έσωτ. καστανή. Τοίχωμα λαιμού ίσοπαχές, περίγραμμα κυρτό. Σωξ. ύψ. λαιμού 0.037. Πάχ. λαιμού 0.007. Πάχ. τοιχ. 0.008-0.005.
- 3-48.** Τμήμα λαιμού καί ώμου. Γραπτό. Συγκολλημένο. είκ. 12 σχ. 14, 70, 76  
 Πηλός καθαρός καστανός, έξωτ. καί στό λαιμό έσωτ. αλείφωμα κηλιδωτό, θαμπό, καστανό μέ κηλίδα μελανή, διαμόρφωση άσύντακτη ραβδωτή, επίφ. ώμου έσωτ. καστανή άδρή. Βαφή καστανή έξίτηλη. Λαιμός κυλινδρικός, περίγραμμα έξωτ. κυματιστό, τοίχωμα παχυνόμενο περί τή ρίζα στό λαιμό καί στόν ώμο. Διακόσμηση στόν ώμο: Άπό ταινία τής ρίζας κρέμονται δύο ομάδες δικτυωτού άσύμμετρου κοσμήματος μέ γραμμές διασταυρούμενες σέ άνισες μεταξύ τους άποστάσεις. Ύψ. λαιμού 0.033. Μέγ. διάστ. 0.125. Διάμ. στή ρίζα 0.10. Πάχ. ώμου 0.012-0.005.
- 3-49.** Τμήμα λαιμού μέ άρχή ώμου. Συγκολλημένο. σχ. 14, 70  
 Πηλός Urfirnis, έρυθρός, επίφ. όμοιος, έξωτ. περισσότερο φθαρμένη. Λαιμός κυλινδρικός, τοίχωμα τομής τριγωνικής, παχυνόμενο πρός τή ρίζα. Ύψ. 0.07. Ύψ. λαιμού 0.06. Διάμ. 0.14. Πάχ. λαιμού 0.005 έως 0.013.
- 3-50.** Τμήμα κυκλικού λαιμού. Συγκολλημένο. σχ. 14  
 Πηλός τραχύς μέ χαλίκια μαρμαρυγία, σπογγωτός, φαιός, έξωτ. καστανός μέ ταινία άμορφη μελανή στό χείλος, έσωτ. επίφ. έξομαλυσμένη μελανωπή. Περίγραμμα κυλινδρικό, τοίχωμα ίσοπαχές, άπόληξη ρίζας λοξή καί άντίστοιχη διαμόρφωση ώμου. Ύψ. λαιμού 0.065. Διάμ. περ. 0.40. Πάχ. 0.01.
- 3-51.** Τμήμα λαιμού μέ άρχή ώμου.  
 Πηλός καθαρός, λίγο σπογγωτός, φαιός, επίφ. μέ διαμόρφωση ραβδωτή, έξωτ. καστανέρυθρη, έσωτ. όμοια μέ κηλίδες μελανές. Λαιμός χωνοειδής μέ μι-

- κρή κλίση, τοίχωμα λεπτινόμενο προς τὸ στόμιο ὀμαλά. Ύψ. 0.042. Διάμ. 0.11. Ύψ. λαιμοῦ 0.037. Πάχ. λαιμοῦ 0.007-0.009.
- 3-52.** Ὅστρακο κυκλικῶς στομίου. σχ. 11  
Πηλὸς τραχύς μελανός, ἀλείφωμα παχὺ ἐρυθρό, ἐσωτ. λεῖο. Χεῖλος ἐπίπεδο, περίγραμμα κοῖλο. Ύψ. 0.037. Διάμ. 0.16. Πάχ. 0.007.
- 3-53.** Τμήμα λαιμοῦ. Συγκολλημένο με 4-90.  
Πηλὸς τραχύς μελανός, ἀλείφωμα παχὺ, θαμπό, ἐξωτ. ἐρυθρό, ἐσωτ. καστανόπο. Λαιμὸς κυλινδρικός, τοίχωμα παχυνόμενο πρὸς τὴ ρίζα, σχηματισμένο ἀπὸ δύο στρώματα. Ύψ. 0.052. Διάμ. 0.22-0.24. Μέγ. πάχ. 0.015.
- 3-54.** Τμήμα λαιμοῦ. Συγκολλημένο. σχ. 14  
Πηλὸς καθαρὸς καστανόμαυρος, ἐπιφ. ἐξωτ. κηλιδωτὴ καστανὴ ὡς μελανή, ἐσωτ. καστανή. Λαιμὸς κυλινδρικός με ἐξωτερικὴ ἐπέκδυση. Διάμ. 0.11. Ύψ. λαιμοῦ 0.037-0.035. Πάχ. 0.007-0.01.
- 3-55.** Ὅμοιο. σχ. 14  
Πηλὸς καθαρὸς καστανόφαιος, ἐπιφ. ὅμοιος, Λαιμὸς λίγο ἀνοικτός, περίγραμμα ἐξωτ. κυρτό, τοίχωμα σχηματισμένο ἀπὸ δύο στρώματα. Ύψ. 0.032. Διάμ. 0.10. Μέγ. πάχ. 0.008.
- 3-56.** Ὅμοιο. σχ. 14, 70  
Πηλὸς καθαρὸς μελανοπός, ἐπιφ. καστανός. Λαιμὸς χονοειδής, περίγραμμα ἐσωτ. κυματιστό, τοίχωμα με ἐσωτ. ἐπέκδυση στὸ χαμηλότερο τμήμα. Ύψ. λαιμοῦ 0.03. Διάμ. 0.10. Πάχ. 0.005-0.009.
- 3-57.** Ὅμοιο.  
Πηλὸς καθαρὸς, σπογγωτός, ἐρυθρόξανθος, ἐξωτ. ἐπάλειψη καστανή, μαλακὴ, φθαρμένη, ἐσωτ. ὅμοια φαιή. Περίγραμμα χονοειδές, ἐσωτ. ρίζα σπασμένη. Σωζ. ὕψ. 0.035. Διάμ. 0.09. Πάχ. 0.007.
- 3-58.** Ὅστρακο λαιμοῦ. σχ. 14  
Πηλὸς καθαρὸς με μαρμαρυγία, καστανός, ἐξωτ. ἐπιφ. ὅμοια θαμπή, ἐσωτ. φαιή. Περίγραμμα κυλινδρικό, τοίχωμα ἰσοπαχὲς με λεπτὴ ἐσωτ. ἐπέκδυση. Ύψ. 0.031. Ύψ. λαιμοῦ 0.025. Διάμ. 0.08. Πάχ. ὄμου 0.004.
- 3-59.** Ὅστρακο λαιμοῦ. σχ. 14  
Πηλὸς καθαρὸς, σπογγωτός καστανόφαιος, ἐπιφ. ὅμοιος, ἀδρές. Περίγραμμα κυλινδρικό, τοίχωμα λεπτινόμενο πρὸς τὴν ρίζα καὶ συνεχόμενο με τὸν ὄμο, χεῖλος ἐπίπεδο. Ύψ. 0.03. Ύψ. λαιμοῦ 0.028. Διάμ. 0.08. Πάχ. ὄμου 0.003.
- 3-60.** Ὅμοιο. σχ. 14  
Πηλὸς καὶ ἐπιφ. ὅμοια. Περίγραμμα ὅμοιο, χεῖλος καμπύλο. Ύψ. 0.037. Διάμ. 0.10. Πάχ. ρίζας 0.004.
- 3-61.** Τμήμα ἀσυμμέτρου λαιμοῦ. σχ. 14  
Πηλὸς καθαρὸς ἐρυθρός, στὸν πυρῆνα φαιός, ἐπιφ. ἐξωτ. καστανόφαιη, ἐσωτ. καστανόμαυρη, στὸν ὄμο ἐξομαλυσμένη. Στόμιο κυλινδρικό ὡς ἀνοικτό, τοίχωμα παχύνεται δεξιά, ἐνιαῖος σχηματισμὸς με ὄμο ἀσύμμετρο. Ύψ. λαιμοῦ 0.02. Διάμ. στὴ ρίζα 0.08.
- 3-62.** Ὅμοιο. σχ. 14  
Πηλὸς καθαρὸς καστανός, ἐπιφ. ὅμοιος, ἀδρά ἐντριπτες. Περίγραμμα κυλινδρικό, τοίχωμα σχεδὸν ἰσοπαχὲς με λεπτὴ ἐξωτ. ἐπέκδυση. Ύψ. 0.042. Διάμ. 0.08. Πάχ. λαιμοῦ 0.004-0.006.
- 3-63.** Τμήμα μεγάλης δακτυλιόσχημης βάσεως. σχ. 16  
Πηλὸς ἀμώδης φαιός ὡς ἐρυθρός, ἐπιφ. ὅμοιος φθαρμένες. Δακτύλιος κυλινδρικός με μικρὴ τριγωνικὴ ἐνίσχυση. Ύψ. περ. 0.05. Διάμ. 0.22. Πάχ. πυθμ. 0.01.
- 3-64.** Δακτυλιόσχημη βάση. σχ. 16  
Πηλὸς ἀμώδης καστανός, ἐπιφ. ὅμοιος φθαρμένες. Δακτύλιος τριγωνικός, βάση κομμένη περὶ τὸν πυθμένα διαμορφωμένη σὲ πολυγωνικὸ δίσκο, ἀκμὴ μέρους τῆς περιφερείας στρογγυλεωμένη. Ύψ. 0.022. Διάμ. 0.08. Πάχ. πυθμ. 0.007.
- 3-65.** Τμήμα δακτυλιόσχημης βάσεως με ἀρχὴ τοιχώματος. σχ. 16  
Πηλὸς καθαρὸς ἐρυθρός, ἐξωτ. ἀλείφωμα καστανὸ κηλιδωτό, ἀλαμπές, ἐσωτ. πυθμένος καστανόφαιος. Δακτύλιος κυλινδρικός, κυρτός ἐξωτ. καὶ κοῖλος ἐσωτ. με ἀδρὴ διαμόρφωση. Μέγ. διάστ. 0.087. Ύψ. 0.04. Πάχ. τοιχ. 0.09. Διάμ. 0.12 (Σημ. Ἡ τριγωνικὴ ἐνίσχυση ἔχει ἀποπέσει καὶ στὸ δακτύλιο σημειώνεται καστανόφαιη ταινία πλ. 0.022).
- 3-66.** Τμήμα δακτυλιόσχημης βάσεως. σχ. 16  
Πηλὸς ἀμώδης, σπογγωτός, φαιός, ἐπιφ. καστανόφαιος φθαρμένες. Δακτύλιος κυλινδρικός κυρτός ἐξωτ., τριγωνικὴ ἐνίσχυση ἐσωτερικά. Μέγ. διάστ. 0.065. Διάμ. 0.10. Ύψ. δακτ. 0.023.
- 3-67.** Τμήμα ἐπίπεδης βάσεως με ἀρχὴ τοιχώματος. σχ. 16  
Πηλὸς καθαρὸς με μαρμαρυγία, σπογγωτός, κιτρινόφαιος, ἐξωτ. ἐπιφ. καστανὴ ἀνοικτὴ, ἀνόμαλα διαμορφωμένη, ἐσωτ. φαιή, λεῖα, ὀπτηση ἐντονη. Βάση ἐλαφρότατα κοίλη, σχεδὸν ἐπίπεδη. Μέγ. διάστ. 0.053. Διάμ. 0.12. Πάχ. βάσ. 0.006. Πάχ. τοιχ. 0.01.
- 3-68.** Τμήμα κωνικῆς βάσεως. Συγκολλημένο. σχ. 16  
Πηλὸς λίγο τραχύς φαιός, ἐπιφ. ἐξωτ. μελανή, ἐντριπτη, στιλπνὴ με ὀρατὰ χαλίκια πηλοῦ, ἐσωτ. φαιὴ τραχεῖα. Ἀπόληξη βάσεως προέχουσα, περίγραμμα κωνικό. Διάμ. ἀκαθόριστη. Ύψ. 0.045. Πάχ. 0.005.

**3-69.** Τμήμα δακτύλιου βάσεως. Συγκολλημένο.

Πηλός καθαρός μελανωτός, επιφ. μελανές, έξωτ. έντριπτη, έσωτ. άπλή επάλειψη. Δακτύλιος σέ λοξή θέση με μικρή έσωτ. ένίσχυση. Ύψ. 0.02. Διάμ. 0.095.

**3-70.** Τμήμα δακτυλιόσχημης βάσεως.

είκ. 12 σχ. 16

Πηλός καθαρός, λίγο σπογγωτός, φαιός, επιφ. μελανές, έξωτ. έντριπτη, στον πυθμένα άδρή. Ύψ. 0.023. Ύψ. δακτ. 0.012. Διάμ. 0.11 περ. Πάχ. 0.004.

**3-71.** Όμοιο.

Πηλός καθαρός καστανόμαυρος, επιφ. μελανές θαμπές. Δακτύλιος χαμηλός, πάτημα φθαρμένο, μικρή τριγωνική ένίσχυση, κατασκευή κακότεχνη. Άκμή περιφερείας σπασμένου πυθμένα στρογγυλεμένη. Διάμ. 0.061. Ύψ. δακτ. 0.01-0.013. Πάχ. πυθ. 0.008.

**3-72.** Τμήμα δακτύλιου βάσεως.

σχ. 16

Πηλός καθαρός καστανόμαυρος, επιφ. μελανές θαμπές, φθαρμένες. Δακτύλιος κυλινδρικός με πρόσθετη τριγωνική ένίσχυση μόνο άριστερά. Ύψ. 0.025. Διάμ. 0.08.

**3-73.** Τμήμα δακτυλιόσχημης βάσεως.

σχ. 16

Πηλός καθαρός καστανός, επιφ. καστανόμαυρες. Δακτύλιος με τριγωνική ένίσχυση. Ύψ. 0.019. Ύψ. δακτ. 0.015. Διάμ. 0.008.

**3-74.** Όμοιο.

Πηλός καθαρός σπογγωτός, καστανόφαιος, επιφ. έξωτ. όμοια, έσωτ. καστανή. Κυλινδρικός δακτύλιος με τριγωνική ένίσχυση, δεξιά παχύτερη. Όστρακο κομμένο τριγωνικό. Μέγ. διάστ. 0.041. Ύψ. βασ. 0.014. Πάχ. πυθ. 0.004.

**3-75.** Όμοιο.

είκ. 16

Πηλός άμμόδης φαιός, επιφ. όμοιες ως καστανές, φθαρμένες. Δακτύλιος με μικρή τριγωνική ένίσχυση, άπόλυτα ένοποιημένα. Διάμ. 0.10. Μέγ. διάστ. 0.047. Πάχ. πυθμ. 0.007.

**3-76.** Όμοιο.

σχ. 16

Πηλός καθαρός, λίγο σπογγωτός, έρυθρός, επιφ. όμοιες ως καστανές, άλαμπείς. Κυλινδρικός δακτύλιος με τριγωνική ένίσχυση. Πυθμένας κομμένος σαν δίσκος. Διάμ. 0.08. Ύψ. δακτ. 0.03. Πάχ. πυθμ. 0.007.

**3-77.** Όμοιο.

σχ. 16

Πηλός καθαρός, λίγο σπογγωτός, φαιός, επιφ. κηλιδωτές καστανωπές. Κυλινδρικός δακτύλιος με τριγωνική ένίσχυση μόνο δεξιά. Διάμ. 0.08. Μέγ. διάστ. 0.082. Ύψ. δακτ. 0.02.

**3-78.** Δισκοειδής ένίσχυση πυθμένος δακτυλιόσχημης βάσεως.

Πηλός λίγο τραχύς, φαιός, επιφ. πυθμένος κιτρινόφαιη, δισκοειδής ένίσχυση φαιή. Πυθμένας έλαφρά κοίλος, κάτω επιφάνεια τελείως άνόμαλη, φέρει κατά την περιφέρεια κοιλότητες άπό δακτυλιές που σχημάτισαν άνόμαλη επιφ. για να προσκολληθεί ό δακτύλιος. Μέγ. διάστ. 0.063. Πάχ. 0.018-0.01.

**3-79.** Όστρακο κυκλικού στομίου

με άπόφυση.

είκ. 12 σχ. 11, 67

Πηλός καθαρός φαιός, επιφ. έξωτ. έντριπτη, πολύ φθαρμένη, καστανόφαιη, έσωτ. όμοιόχρωμη θαμπή. Χείλος καμπύλο, άπόληξη άνόμαλη, στόμιο λίγο κλειστό, άπόφυση άγκύλη. Ή ρίζα της είσχωρεί στο τοίχωμα. Ύψ. 0.085. Διάμ. 0.30. Πάχος 0.006. Ύψ. άποφ. 0.02. Διάμ. όπης 0.008.

**3-80.** Όστρακο κυκλικού στομίου

με επίθημα.

είκ. 12 σχ. 11

Πηλός καθαρός φαιός, επιφ. έξωτ. καστανέρυθρη, έσωτ. καστανόμαυρη με άδρή διαμόρφωση. Χείλος προέχον, στόμιο κατακόρυφο, επίθημα γλωσσοειδές όριζόντιο, σχηματίζει στη ρίζα του όξεία γωνία με τό τοίχωμα. Ύψ. 0.062. Διάμ. 0.14. Πάχ. 0.008. Ύψ. επιθ. 0.017.

**3-81.** Όστρακο στομίου με άπόφυση.

σχ. 11, 67

Πηλός τραχύς φαιός, επιφ. κιτρινόφαιες, έξωτ. όμαλή, έσωτ. άδρά διαμορφωμένη. Χείλος καμπύλο ως επίπεδο, στόμιο λίγο κλειστό, κάθετη τοξωτή άπόφυση άρχίζει άπό τό χείλος. Ύψ. 0.065. Διάμ. 0.18. Πάχ. 0.007. Ύψ. άποφ. 0.018. Μέγ. διάμ. όπης 0.012.

**3-82.** Όστρακο κλειστού στομίου με άπόφυση.

Πηλός σπογγωτός, άμμόδης, φαιός, επιφ. έξωτ. πορτοκαλόχρωμη φθαρμένη, έσωτ. μελανωπή άδρή με σημεία έργαλείου. Άπόφυση τοξωτή κάθετη, με άτρητη κυλινδρική όπή. Διάμ. όπης 0.005. Μέγ. διάστ. 0.047. Πάχ. 0.006. Ύψ. άποφ. 0.011.

**3-83.** Όμοιο.

Πηλός καθαρός καστανόμαυρος, επιφ. όμοιες, άδρά διαμορφωμένες. Άπόφυση όριζόντια άγκύλη βραχεία. Μέγ. διάστ. 0.032. Πάχ. 0.006. Ύψ. άποφ. 0.02. Διάμ. όπης 0.007.

**3-84.** Όστρακο στομίου με τμήμα

λαβής.

είκ. 13 σχ. 17

Πηλός καθαρός κιτρινόφαιος, επιφ. έξωτ. όμοια με κηλίδα μελανή, έσωτ. κιτρινόφαιη, έξομαλυσμένη με ρηγά χαράγματα. Σώζεται μικρό τμήμα χείλους με επιφάνεια όδοντωτή σέ στόμιο λοξό. Τοίχωμα γάστρας περί τό στόμιο έξωτ. περίπου κατακόρυφο, έσωτ. έντονα κοίλο, τοίχωμα λεπτινόμενο προς τά κάτω. Έπάνω στο χείλος τμήμα δακτυλιόσχημης λα-



βής, κυκλικής διατομής, αποκομμένης στο άλλο άκρο από τη ρίζα. Μέγ. διάστ. 0.085. Διάμ. 0.12-0.14. Πάχ. 0.014-0.004. Σωζ. ύψ. λαβής 0.02. Διάμ. λαβής 0.015.

**3-85.** Όστρακο στομίου με τμήμα αποφύσεως.

Πηλός τραχύς καστανόμαυρος, έπιφ. καστανές ως καστανόμαυρες κηλιδωτές, έσωτ. άδρή έξομάλυνση. Χείλος καμπύλο, στόμιο κλειστό, άνυψούται προς τις δύο πλευρές, απόφυση κατακόρυφη τοξωτή, άρχίζει από το χείλος. Ύψ. 0.05. Διάμ. περ. 0.16. Πάχ. 0.005. Ύψ. άποφ. 0.016.

**3-86.** Όστρακο με απόφυση. εικ. 13 σχ. 17

Πηλός άμμόδης πορτοκαλόχρωμος, έπιφ. έσωτ. όμοια, έξωτ. όμοια ως καστανόφαιη, τελείως φθαρμένες. Απόφυση κάθετη βραχεία τοξωτή ως ήμικυκλική. Το τοίχωμα άριστ. κομμένο σε όξεία γωνία. Μέγ. διάστ. 0.05. Πάχ. 0.004. Ύψ. άποφ. 0.015. Μέγ. διάμ. όπής 0.011.

**3-87.** Όμοιο.

Πηλός καθαρός με πολύ μαρμαρυγία καστανόφαιος, έπιφ. έξωτ. όμοια έντριπτη, έσωτ. άδρή. Απόφυση τοξωτή, λοξά κολλημένη, ρίζα άνω βραχεία, κάτω έπιμήκης. Περίγραμμα όστράκου άμορφο, κομμένο άνω καμπύλο. Μέγ. διάστ. 0.052. Πάχ. 0.005. Ύψ. άποφ. 0.011. Διάμ. όπής 0.01.

**3-88.** Όμοιο. εικ. 13 σχ. 17

Πηλός καθαρός πορτοκαλόχρωμος, έξωτ. έπιφ. όλόβαφη έρυθρή, έσωτ. πορτοκαλόχρωμη, άπλά έξομαλυσμένη. Απόφυση κάθετη τοξωτή, άνω παχειά και βραχεία, κάτω λεπτή και μακρύτερη. Μέγ. διάστ. 0.05. Πάχ. 0.006. Ύψ. άποφ. 0.015. Μέγ. διάμ. όπής 0.01.

**3-89.** Τμήμα ταινιωτής λαβής. εικ. 13 σχ. 17

Πηλός Urfirnis έρυθρόξανθος, έπιφ. όμοιος με ίχνη έρυθρης βαφής. Λαβή ταινιωτή, περίγραμμα κυρτό, διατομή έλλειπτική. Μέγ. διάστ. 0.04. Πλάτος 0.023.

**3-90.** Όστρακο με τμήμα αποφύσεως. εικ. 13 σχ. 17

Πηλός τραχύς σπογγωτός, έρυθρός, έπιφ. έξωτ. όμοια, έσωτ. άνοικτόφαιη, άδρά έξομαλυσμένη. Απόφυση κάθετη τοξωτή έπιμήκης, ράχη αποκλίνουσα λίγο της κατακορύφου, διατομή τριγωνική. Όστρακο με πλευρές εϋθύγραμμες, απολήγει κάτω σε όξεία γωνία, έσωτ. φθαρμένη ή γωνία και μία μακρά πλευρά. Μέγ. διάστ. 0.085. Πάχ. 0.005. Μέγ. ύψ. άποφ. 0.027.

**3-91.** Ρίζα αποφύσεως.

Πηλός λίγο τραχύς, σπογγωτός, καστανωπός, έπιφ. έξωτ. όμοια, μέσα μελανή, έξομαλυσμένη. Απόφυση

κάθετη τοξωτή, διατομή ράχης τριγωνική, ράχη αποκλίνουσα της κατακορύφου, λίγο καμπύλη. Μέγ. διάστ. 0.07. Πάχ. 0.006. Μέγ. πάχ. ρίζας 0.024.

**3-92.** Όστρακο με απόφυση. εικ. 14 σχ. 17

Πηλός καθαρός με μαρμαρυγία καστανός, έξωτ. έπιφ. όμοια κηλιδωτή, έσωτ. μελανωπή. Απόφυση κάθετη τοξωτή, λεπτή και βραχεία άνω, μακρύτερη και παχύτερη κάτω. Τοίχωμα λεπτότατο. Όστρακο άμορφο, τμήμα πλευράς κυρτό, απολήγει σε όξεία γωνία. Ύψ. 0.08. Πάχ. 0.003. Ύψ. άποφ. 0.016. Διάμ. όπής 0.008.

**3-93.** Όστρακο με ρίζα αποφύσεως και έπιθήμα. εικ. 13

Πηλός καθαρός, άνοικτόφαιος, έπιφ. έξωτ. έρυθρή θαμπή, έσωτ. άνοικτόφαιη, άδρά διαμορφωμένη. Ρίζα κάθετη, ράχη αποκλίνουσα της κατακορύφου με αποκομμένη κορυφή. Στο τοίχωμα φακοειδές έπιθήμα. Μέγ. διάστ. 0.09. Πάχ. 0.004. Μέγ. σωζ. ύψ. ράχης 0.014. Διάμ. έπιθ. 0.007. Πάχ. έπιθ. 0.001.

**3-94.** Όστρακο γάστρας με έπιθήμα. σχ. 18

Πηλός τραχύς με μαρμαρυγία, καστανός, έπιφ. όμοιος ως καστανόφαιος, φθαρμένες. Έπιθήμα γλωσσοειδές, τριγωνικό, κολλημένο κατά τη μία έπιφ. στο όστρακο. Μέγ. διάστ. 0.067. Πάχ. 0.006. Μέγ. πάχ. έπιθ. 0.005. Μέγ. πλάτος έπιθ. 0.042. Ύψ. έπιθ. 0.003.

**3-95.** Όμοιο. εικ. 13 και B

Πηλός άμμόδης ρόδιнос ως πορτοκαλόχρωμος, έπιφ. πολύ φθαρμένες, έξωτ. ίχνος καστανόμαυρης έπιλειψεως. Έπιθήμα όμοιο. Μέγ. διάστ. 0.07. Πάχ. 0.007. Μέγ. πάχ. έπιθ. 0.004. Μέγ. πλάτος έπιθ. 0.042. Ύψ. έπιθ. 0.025.

**3-96.** Όμοιο. εικ. 13 σχ. 18

Πηλός άμμόδης πορτοκαλόχρωμος ως καστανός, έπιφ. έξωτ. όμοια, έσωτ. καστανόμαυρη, λεία. Έπιθήμα όμοιο. Μέγ. διαστ. 0.088. Πάχ. 0.005. Μέγ. πλάτος έπιθ. 0.05. Ύψ. έπιθ. 0.04.

**3-97.** Όστρακο γάστρας με τμήμα έπιθήματος. εικ. 13 σχ. 18

Πηλός καθαρός καστανόφαιος, έπιφ. καστανόμαυρες, έσωτ. ραβδωτή διαμόρφωση. Τμήμα έπιθήματος πεταλίδας όριζόντιο. Μέγ. διάστ. 0.067. Πάχ. 0.005-0.01. Πάχ. έπιθ. 0.004.

**3-98.** Όμοιο. σχ. 18

Πηλός άμμόδης φαιός ως πορτοκαλόχρωμος, έπιφ. έξωτ. καστανή άνοικτή, έσωτ. καστανόφαιη, λεία. Έπιθήμα άμυγδαλόσχημο όγκώδες, κατακόρυφο. Όστρακο κομμένο ως πολυγωνικός δίσκος με μία άκ-

μη φθαρμένη έσωτ. Μέγ. διάστ. 0.053. Πάχ. 0.007. Πάχ. έπιθ. 0.016.

**3-99.** Όστρακο γάστρας με έπιθήμα.

Πηλός καθαρός φαιός, έπιφ. όμοιος, με άπλή έξομάλυνση. Έπιθήμα γλωσσοειδές έφραπτόμενο στη ρίζα και άνασηκωμένο στην κορυφή, τοποθετημένο κατακόρυφο, έργασία κακότεχνη. Μέγ. διάστ. 0.04. Πάχ. τοιχ. 0.004. Πάχ. έπιθ. 0.014.

**3-100.** Όμοιο.

Πηλός καθαρός, λίγο σπογγωτός, φαιός, έπιφ. έξωτ. έρυθρή, έσωτ. φαιή, άδρά έξομαλυσμένη. Έπιθήμα άμυγαλωτό, τοποθετημένο λοξά. Μέγ. διάστ. 0.041. Πάχ. 0.006. Πάχ. έπιθ. 0.012.

**3-101.** Όμοιο.

Πηλός καθαρός έρυθρός, έπιφ. όμοιος με έπάλειψη. Έπιθήμα δισκοειδές. Όστρακο κομμένο ως πολυγωνικός δίσκος, κατά την περιφέρεια του έπιθήματος. Μέγ. διάμ. 0.03. Πάχ. 0.006. Πάχ. έπιθ. 0.003.

**3-102.** Όστρακα γάστρας με έπιθήμα.

Συγκολλημένα. είκ. 14

Πηλός τραχύς μελανωτός, άλείφωμα παχύ, θαμπό, έξωτ. καστανέρυθρο, έσωτ. κιτρινόφαιο, έπιφ. λεία. Διπλό ταινιωτό έπιθήμα τριγωνικής διατομής τοποθετημένο λοξά επί της γάστρας. Μέγ. διάστ. 0.09. Πάχ. 0.008. Πάχ. έπιθ. 0.006.

**3-103.** Τέσσερα όστρακα με έπιθήματα, τά δύο

του ίδιου άγγείου. είκ. 14 σχ. 18

Πηλός τραχύς με χονδρό μαρμαρυγία, φαιός, έπιφ. έξωτ. καστανέρυθρη, έσωτ. φαιή άνοικτή ως σκοτεινή, άδρά έξομαλυσμένη. Έπιθήματα φακοειδή, άκανόνιστα κυκλικά, σε πυκνά διαστήματα άσύντακτα. Όστρακο κομμένο περίπου όρθογώνιο. Μέγ. διάστ. 0.06. Πάχ. 0.005-0.007. Πάχ. έπιθ. 0.001. Μέση διάμ. έπιθ. 0.008.

**3-104.** Όστρακο στομίου με άπόφυση. είκ. 14

Πηλός τραχύς μελανός, έξωτ. έπιφ. μελανωπή κηλιδοτή, έσωτ. όμοια με όριζόντια χαράγματα και πλατείς κυματισμούς. Χείλος μόλις σωζόμενο, άπόφυση κατακόρυφη τοξωτή, όπή άνώμαλα κυκλική. Κομμένο ως πολυγωνικός δίσκος, ή άπόφυση στο άκρο μιάς πλευράς. Ύψ. 0.09. Πάχ. 0.005. Ύψ. άποφ. 0.023. Μέγ. διάμ. όπης 0.015.

**3-105.** Όστρακο γάστρας με άπόφυση.

Πηλός, έπιφ., διαμόρφωση έσωτ. έπιφ. και όπης όμοια με 3-104. Μήκος άποφ. 0.065. Πάχ. τοιχ. 0.005. Διάμ. όπης 0.014.

**3-106.** Όμοιο. είκ. 14 σχ. 18

Πηλός τραχύς καστανός, έξωτ. έπιφ. μελανή, έσωτ. καστανή, άδρή διαμόρφωση. Άπόφυση όριζόντια

άγκυλη, ράχη άνασηκωμένη. Μέγ. διάστ. 0.055. Πάχ. 0.005. Ύψ. άποφ. 0.015. Διάμ. όπης 0.015-0.02.

**3-107.** Όμοιο. είκ. 14 σχ. 18

Πηλός καθαρός μελανωτός, έπιφ. μελανός, έντριπτες, φθαρμένες. Άπόφυση όριζόντια άγκυλη. Μέγ. διάστ. 0.055. Πάχ. 0.005. Ύψ. άποφ. 0.013. Διάμ. όπης 0.013.

**3-108.** Όμοιο. είκ. Β σχ. 18

Πηλός άμμόδης μελανός, έπιφ. έξωτ. μελανόφαιη, έσωτ. μελανή. Άπόφυση όριζόντια, άγκυλη. Μέγ. διάστ. 0.042. Πάχ. 0.007. Ύψ. άποφ. 0.018. Διάμ. όπης 0.016.

**3-109.** Όμοιο.

Πηλός άμμόδης, μελανωτός, έξωτ. έπιφ. όμοια ως φαιή, έσωτ. μελανωπή. Άπόφυση όριζόντια άγκυλη. Το όστρακο άριστ. σχηματίζει όξεία γωνία. Μέγ. διάστ. 0.06. Πάχ. 0.005. Ύψ. άποφ. 0.018. Διάμ. όπης 0.014.

**3-110.** Όμοιο. είκ. 14 σχ. 18

Πηλός πολύ καθαρός μελανός, έπιφ. όμοιος, έντριπτες, στιλπνός. Άπόφυση όριζόντια, άγκυλη, ταινιωτή. Μέγ. διάστ. 0.04. Πάχ. 0.004. Ύψ. άποφ. 0.001.

**3-111.** Όστρακο γάστρας άνοικτού άγγείου.

Συγκολλημένο. είκ. 15

Πηλός Urfirnis, σπογγωτός, πορτοκαλόχρωμος, έξωτ. άλείφωμα καστανέρυθρο, σκληρό θαμπό με έπιφ. μελανή διαφανή από άραιή βαφή ή έντονο τρίψιμο, έσωτ. άλείφωμα καστανέρυθρο σκληρό, διαμόρφωση με ρηχά χαράγματα. Μέγ. διάστ. 0.08. Πάχ. 0.005.

**3-112.** Δύο όστρακα γάστρας άνοικτού άγγείου.

μη συγκολλούμενα. Τό ένα: είκ. Β

Πηλός Urfirnis, σπογγωτός, έρυθρόξανθος, έπιφ. έξωτ. όλόβαφη, έσωτ. έρυθροπή με πυκνά έπιφανειακά όριζόντια χαράγματα και όρατές τις όπες του ηηλου, βαφή μελανή, θαμπή, άποφλοιούμενη. Μέγ. διάστ. 0.075. Πάχ. 0.006.

**3-113.** Έξη όστρακα ενός άγγείου.

Μη συγκολλούμενα. Τό ένα: είκ. 15 σχ. 76

Πηλός όμοιος άνοικτός έρυθρόξανθος, έπιφ. και βαφή όμοια. Μέγ. διάστ. 0.06. Πάχ. 0.005.

**3-114.** Δύο όστρακα γάστρας. είκ. Β

Πηλός καθαρός έρυθρόξανθος, έξωτ. βαφή έρυθρή, πολύ φθαρμένη, στο ένα όστρακο λεπτή, στο άλλο παχείά. Μέγ. διάστ. 0.038. Πάχ. 0.005.

**3-115.** Όστρακο στομίου. Γραπτό.

Συγκολλημένο. είκ. Β

Πηλός λίγο τραχύς με πολλά λευκά χαλίκια, πορτο-

καλόχρωμος, επιφ. με όμοιο αλείφωμα θαμπό, βαφή παχειά, θαμπή, καστανέρυθρη, άποφλοιούμενη. Χείλος προέχον, στόμιο κλειστό, περίγραμμα περίπου κυλινδρικό. Διακ.: Όμάδες λοξών παραλλήλων γραμμών διασταυρούμενες στο χείλος σχηματίζουν πλέγμα. Ύψ. 0.065. Διάμ. άκαθόριστη. Πάχ. 0.005.

**3-116.** Όστρακο γάστρας. Γραπτό. εικ. 15

Πηλός άμμόδης πορτοκαλόχρωμος, έξωτ. επάλειψη έρυθρόξανθη, έσωτ. επιφ. φθαρμένη, βαφή έρυθρή. Διακ.: τρείς λοξές παράλληλες γραμμές. Μέγ. διάστ. 0.047. Πάχ. 0.005.

**3-117.** Όμοιο. Γραπτό.

Πηλός καθαρός καστανός, έξωτ. επάλειψη όμοια, έσωτ. αλείφωμα μελανό, επιφ. κυματοειδής, ίχνη βαφής έρυθρής. Διακ.: μόλις διακρινόμενες λοξές παράλληλες γραμμές. Μέγ. διάστ. 0.067. Πάχ. 0.008.

**3-118.** Όστρακο γάστρας. εικ. Β

Πηλός καθαρός καστανός, επιφ. με αλείφωμα σκληρό θαμπό κιτρινωπό καλύπτεται από λεπτό διαφανές έρυθρωπό στρώμα που πιθανόν όφείλεται σε χρώμα όξειδώσεως. Μέγ. διάστ. 0.034. Πάχ. 0.006.

**3-119.** Όμοιο. Γραπτό. εικ. 15

Πηλός Urfirnis καστανόφαιος, έξωτ. αλείφωμα καστανέρυθρο θαμπό, έσωτ. επιφ. φθαρμένη, βαφή λεπτή έρυθρή, έξίτηλη. Διακ.: μία ή δύο γραμμές παράλληλες. Όστρακο τριγωνικό. Μέγ. διάστ. 0.043. Πάχ. 0.004.

**3-120.** Τμήμα όμου (:) κλειστού άγγείου. Μερικώς συγκολλημένο. εικ. 15

Πηλός πολύ καθαρός, λευκός, έξωτ. αλείφωμα καστανωπό άνοικτό ως κιτρινόλευκο, στιλπνό, έσωτ. επιφ. άνοικτότερη, άδρη. Μέγ. διάστ. 0.115. Πάχ. 0.004.

**3-121.** Μικρό όστρακο γάστρας.

Πηλός πολύ καθαρός, σπογγώτος, λευκός, επιφ. όμοιος. Μέγ. διάστ. 0.04. Πάχ. 0.003.

**3-122.** Όστρακο κλειστού άγγείου.

Πηλός τραχύς, με λευκά χαλίκια και σπογγώτος, καστανός, επιφ. έξωτ. καστανόλευκη, έσωτ. καστανή με χαράγματα. Άμυδρά ίχνη έρυθρής βαφής (:). Μέγ. διάστ. 0.05. Πάχ. 0.004.

**3-123.** Όστρακο γάστρας.

Πηλός πολύ καθαρός, λευκός, επιφ. όμοιος, λείες. Περίγραμμα κυρτό, πιεσμένο. Μέγ. διάστ. 0.06. Πάχ. 0.004.

**3-124.** Όστρακο κλειστού άγγείου. Συγκολλημένο.

Πηλός καθαρός λευκός, επιφ. έξωτ. λευκόφαιη,

έσωτ. λευκωπή, άδρη. Μία πλευρά κομμένη μερικώς καμπύλη. Μέγ. διάστ. 0.037. Πάχ. 0.005.

**3-125.** Όστρακο κυκλικού στομίου. σχ. 12

Πηλός πολύ καθαρός, άνοικτόφαιος, επιφ. όμοιος, λείες. Χείλος έντονα προέχον, τοίχωμα κατακόρυφο. Ύψ. 0.035. Διάμ. 0.12. Πάχ. 0.003.

**3-126.** Όστρακο γάστρας και άποκολλημένη άπόφυση. εικ. 14

Πηλός καθαρός καστανόφαιος, επιφ. καστανές, έξωτ. σημείο προσκολλήσεως άποφύσεως διαμορφωμένο με βαθιές νυχιές και δακτυλιές. Άπόφυση τοξωτή, επιφάνεια προσκολλήσεως άνώμαλη. Μέγ. διάστ. 0.054. Πάχ. 0.11.

**3-127.** Τμήμα στομίου ή λαιμού. εικ. 12

Πηλός καθαρός με μαρμαρυγία, λίγο σπογγώτος, κιτρινόφαιος, επιφ. όμοιος. Χείλος καμπύλο ως λεπτινόμενο, περίγραμμα κοίλο, τό τμήμα άπολήγει κάτω σε διαμορφωμένο άκρο που κολλάει στην άρχή του όμου 3-128. Ύψ. λαιμού 0.022. Διάμ. 0.10. Πάχ. 0.007.

**3-128.** Όστρακο όμου. εικ. 12

Πηλός όμοιος, επιφ. όμοιος. Τοίχωμα όμου κάμπτεται προς τό λαιμό και άπολήγει σε άκμή λεπτινόμενη. Στην κάμψη κολλημένη δεύτερη στρώση ηλίου, που σχηματίζει τό λαιμό ή στόμιο. Ύψ. 0.055. Πάχ. 0.007.

**3-129.** Άπόφυση.

Πηλός καθαρός καστανέρυθρος, επιφ. καστανόμαυρες επιφ. προσκολλήσεως στο σόμα άνώμαλα διαμορφωμένη. Άπόφυση άγκυλή σχηματισμένη από λυγισμένο κύλινδρο ηλίου. Πλ. ρίζας 0.038. Διάμ. όπης 0.01.

**3-130.** Τμήμα στομίου χονδρού άγγείου. σχ. 11

Πηλός τραχύς έρυθρόξανθος, έξωτ. επιφ. ραβδωτή, έρυθρή, θαμπή, έσωτ. όμοια, τραχύτερη. Χείλος καμπύλο, στόμιο άνοικτό. Τμήμα δύο πλευρών κομμένο με περίγραμμα κυρτό, άπολήγει σε όξεία γωνία, τό λοιπό άμορφο. Ύψ. 0.16. Διάμ. 0.40 περίπου. Πάχ. 0.012.

**3-131.** Όστρακο όμου. Συγκολλημένο.

Πηλός λίγο τραχύς σπογγώτος, κιτρινόφαιος, επιφ. καστανές. Στο άκρο του σώζεται ή κάμψη του λαιμού. Κομμένο περίπου έλλειπτικό, άριστ. σχηματίζει όξεία γωνία. Μέγ. διάστ. 0.08. Πάχ. 0.007.

**3-132.** Όστρακο γάστρας. Συγκολλημένο.

Πηλός Urfirnis καστανορόδιος, επιφ. καστανωπές φθαρμένες. Περίγραμμα όστράκου σιγμοειδές. Μία πλευρά καμπύλη και άλλη ειθύγραμμη άπολήγουν σε όξεία γωνία. Μέγ. διάστ. 0.115. Πάχ. 0.006-0.008.

**3-133.** Όμοιο.

Πηλός πολύ καθαρός έρυθρός, έπιφ. έξωτ. όμοια, έσωτ. μελανή λιπόδους άφής. Κομμένο περίπου έλλειπτικό. Μέγ. διάστ. 0.055. Πάχ. 0.006.

**3-134.** Όμοιο.

Πηλός καθαρός φαιός, έπιφ. καστανόμαυρες. Κομμένο έλλειπτικό. Μέγ. διάστ. 0.035. Πάχ. 0.005.

**3-135.** Όμοιο.

Πηλός καθαρός έρυθρός, έπιφ. έξω, καστανή, έσωτ. φαιή. Κομμένο ως πολυγωνικός δίσκος. Μέγ. διάστ. 0.035. Πάχ. 0.006.

**3-136.** Όμοιο.

Πηλός πολύ καθαρός, καστανός, άλείφωμα στιλπνό έξωτ. καστανόμαυρο, έσωτ. μελανωπό. Κομμένο ριπιδίοσχημο όρθής γωνίας. Μέγ. διάστ. 0.037. Πάχ. 0.004.

**3-137.** Όμοιο. Συγκολλημένο.

Πηλός καθαρός έρυθρός, έπιφ. καστανέρυθρες, έσωτ. άδρότερη. Κομμένο περίπου έλλειπτικό. Μέγ. διάστ. 0.05. Πάχ. 0.008.

**3-138.** Όμοιο.

Πηλός καθαρός, σπογγωτός, φαιός, έπιφ. καστανωπές, ή έσωτ. άδρά διαμορφωμένη. Κομμένο ως πολυγωνικός δίσκος, φέρει περί τό κέντρο τής έσωτ. έπιφ. άτρητη όπή. Μέγ. διάστ. 0.06. Πάχ. 0.006. Διάμ. όπής 0.004.

**3-139.** Όμοιο.

Πηλός καθαρός με μαρμαρυγία, άνοικτόφαιος, έπιφ. έξωτ. ξανθοπή με κηλίδα μελανωπή, έσωτ. άνοικτόφαιη, πολύ λεία. Κομμένο τετράγωνο, κοίλο. Μέγ. διάστ. 0.057.

**3-140.** Όστρακο άνοικτού άγγείου.

Έγχάρακτο. εικ. 16 σχ. 9

Πηλός καστανόμαυρος, καθαρός, έξωτ. άλείφωμα μελανωπό, θαμπό, έσωτ. όμοιο. Διακ.: Κατακόρυφη και λοξή γραμμή συνδέονται με εγκάρσια όριζόντια. Τεχνική κοινή. Δεν υπάρχει λευκό. Ύψ. 0.042. Πάχ. 0.006.

**3-141.** Όστρακο άνοικτού άγγείου.

Έγχάρακτο. εικ. 16 σχ. 9

Πηλός έρυθρός, καθαρός, έξωτ. άλείφωμα έρυθρό με κηλίδα μελανωπή, στιλπνό, φθαρμένο, έσωτ. όμοιο, θαμπό. Διακ.: Δύο όμάδες συγκλίνουσες από τρεις ως έξη παράλληλες γραμμές. Τεχνική κοινή. Υπάρχει λευκό. Μέγ. διάμ. όστράκου 0.14. Ύψ. 0.042. Πάχ. 0.004.

**3-142.** Όστρακο άνοικτού άγγείου.

Έγχάρακτο. εικ. 16 και Β σχ. 9

Πηλός έρυθρός, καθαρός με μαρμαρυγία, έξωτ. ά-

λείφωμα όμοιοχρωμο ως καστανόφαιο, κηλιδωτό, θαμπό, έσωτ. όμοιο. Διακ.: Όκτώ παράλληλες γωνίες με κορυφή τής έξωτερικής παρά την άκμή τής χαμηλής όριζόντιας και παράλληλο προς αύτην έπιφανειακό χάραγμα στο ύψος τής τρίτης εκ τών κάτω γωνίας. Τεχνική κοινή. Δεν υπάρχει λευκό. Μέγ. διάμ. όστράκου 0.20. Ύψ. 0.06. Πάχ. 0.007-0.009.

**3-143.** Όστρακο άνοικτού άγγείου.

Έγχάρακτο. εικ. 16 σχ. 9

Πηλός καστανόμαυρος, καθαρός, έξωτ. άλείφωμα μελανό, στιλπνό, έσωτ. όμοιο καστανό. Διακ.: Δύο παράλληλες κατακόρυφες γραμμές και άκμές μιάς ως δύο λοξών μεμονομένων έγχαραξέων. Άριστερά κοιλότητα έπιφ. δηλώνει τή θέση άποκολλημένης άποφύσεως ή έπιθήματος. Τεχνική κοινή. Δεν υπάρχει λευκό. Ύψ. 0.026. Πάχ. 0.007.

**3-144.** Όστρακο άνοικτού άγγείου.

Έγχάρακτο. εικ. 16 σχ. 9

Πηλός φαιός, πολύ καθαρός, έξωτ. άλείφωμα μελανωπό, θαμπό, φθαρμένο, έσωτ. όμοιο. Διακ.: Δύο λοξές συγκλίνουσες γραμμές καταλήγουν σε όριζόντια έγχάραξη, απέχοντας μεταξύ τους 0.033. Άμυδαλωτό έπιθήμα λοξά τοποθετημένο επάνω στην όριζόντια έγχάραξη. Τεχνική κοινή. Δεν υπάρχει λευκό. Ύψ. 0.034. Πάχ. 0.005.

**3-145.** Όστρακο στομίου σκύφου.

Έγχάρακτο. εικ. 16 σχ. 9

Πηλός φαιός, προς τις έπιφ. έρυθρός, καθαρός, έξωτ. έπάλειψη καστανόφαιη, πολύ φθαρμένη, έσωτ. όμοιο. Χείλος αύλακωτό. Διακ.: Άκμές γωνίας με μία κατακόρυφη και μία λοξή πλευρά. Τεχνική δυσδιάκριτη. Ίχνος λευκού. Ύψ. 0.04. Διάμ. 0.24-0.26. Πάχ. 0.007-0.01.

**3-146.** Όστρακο στομίου σκύφου.

Έγχάρακτο. εικ. 16 σχ. 9

Πηλός καστανόμαυρος, καθαρός, έξωτ. άλείφωμα μελανωπό, φθαρμένο, έσωτ. όμοιο μελανό, θαμπό. Χείλος επίπεδο, αύλακωτό. Διακ.: Τρεις παράλληλες γωνίες με κορυφή έξωτερικής έφαπτομένης στην όριζόντια του χείλους και δεξιά συγκλίνουσα γραμμή. Τεχνική κοινή. Υπάρχει λευκό. Ύψ. 0.023. Διάμ. 0.16. Πάχ. 0.006.

**3-147.** Όστρακο κοιλίας κλειστού άγγείου.

Συγκολλημένο. Έγχάρακτο. εικ. 16

Πηλός φαιός άμμόδης, προς τις έπιφ. πορτοκαλόχρωμος, έξωτ. έπιφ. πολύ φθαρμένη φαιή με ίχνος πορτοκαλόχρωμο, έσωτ. όμοιο τραχύ. Διακ.: Δύο συγκλίνουσες όμάδες τεσσάρων λοξών παραλλήλων γραμμών περιβάλλον γωνιώδη επιφάνεια με τρία κυκλικά στίγματα διαμ. 0.006. Τεχνική κοινή (:). Δεν υπάρχει λευκό. Ύψ. 0.036. Πάχ. 0.006.

Υπάρχουν ακόμα: στόμια έρυθρά 27, καστανόμαυρα περίπου 40, μελανιά 13, λαιμοί και όμοι έρυθροί 26, μελανοί 3, πυθμένες και βάσεις έρυθρές 7, μελανές 4, άποφύσεις 12, έπιθήματα 2. Κομμένα άκαθόριστα. Άμορφα όστρακα έρυθρά κοινά 4650 γραμ., άμμόδους πηλού 850 γραμ., καστανόφαια 1750 γραμ., καστανόμαυρα 1100 γραμ., τραχειά 700 γραμ., πηλού Utfirmis 650 γραμ., λεπτότεχνα 420 γραμ., στιλπνού άλειφώματος 350 γραμ.

### Σημεία 3-Αα και 3-Αβ του Τομέα III Β

#### 3-148. Όστρακο στομίου.

Πηλός τραχύς φαιός ως έρυθρόξανθος, έπιφ. έξωτ. κηλιδοτή όμοια, έσωτ. όμαλή έρυθρόξανθη ως καστανή. Χείλος καμπύλο, στόμιο κατακόρυφο, τοίχωμα παχύ. Κομμένο άδρά, περίπου έλλειπτικό. Ύψ. 0.063. Μέγ. διάστ. 0.083. Πάχ. 0.014.

#### 3-149. Όστρακο άσυμμέτρου στομίου. εικ. 15

Πηλός λίγο τραχύς έρυθρός, έπιφ. έξωτ. καστανέρυθρη, λίγο φθαρμένη, έσωτ. καστανωπή με άδρή έξομάλυνση. Χείλος καμπύλο, στόμιο άνυσούμενο προς δύο πλευρές, περίγραμμα καμπύλο. Κομμένο όρθογώνιο. Ύψ. 0.05. Πάχ. 0.007.

#### 3-150. Όστρακο κυκλικού στομίου.

Πηλός πολύ καθαρός, φαιός, έπιφ. με άλείφωμα στιλπνό καστανόφαιο, φθαρμένο. Χείλος προέχον, στόμιο σχεδόν κατακόρυφο. Ύψ. 0.035. Πάχ. 0.006.

#### 3-151. Όστρακο στομίου.

Πηλός καθαρός μελανωπός, έπιφ. όμοιος, έξωτ. έντριπτη, έσωτ. λεία. Χείλος έσωτ. λεπτινόμενο, τοίχωμα δεξιά παχύτερο. Ύψ. 0.03. Πάχ. 0.005-0.006.

#### 3-152. Όστρακο κλειστού άγγελίου.

Πηλός πολύ καθαρός με μαρμαρυγία, έρυθρόξανθος, έπιφ. έξωτ. κηλιδοτή όμοια ως έρυθρή, θαμπή, έσωτ. άδρή με κυματισμούς και όριζόντια χαράγματα τύπου Utfirmis, κιτρινωπή. Ή μία άκμή του όστράκου άδρά διαμορφωμένη, έχει άποκολληθεί από πρόσθετο τμήμα του άγγελίου, πιθανότατα λαιμό.

#### 3-153. Τμήμα άσυμμέτρου λαιμού.

Πηλός καθαρός καστανός, έπιφ. καστανόμαυρες. Λαιμός σπασμένος στη ρίζα, στόμιο στρεβλό άνυσούμενο δεξιά. Ύψ. 0.032. Πάχ. 0.008.

#### 3-154. Τμήμα δακτυλιόσχημης βάσεως.

Πηλός καθαρός μελανός, έπιφ. καστανόφαιος ως μελανωπός. Δακτύλιος με τριγωνική ένίσχυση στην άριστε, πλευρά μόνο. Ύψ. 0.026. Ύψ. δακτ. 0.02. Διάμ. 0.12. Πάχ. δακτ. στη ρίζα του 0.009-0.013.

#### 3-155. Όστρακο στομίου. Συγκολλημένο.

Πηλός λασπόδης φαιός, έπιφ. έξωτ. έρυθρόξανθη, έσωτ. μελανωπή, χείλος έρυθρόξανθο. Χείλος λεπτινόμενο έσωτ., στόμιο λίγο άνοικτό. Ύψ. 0.061. Πάχ. 0.007.

#### 3-156. Όστρακο στομίου μικρογραφικού άγγελίου. Συγκολλημένο.

Πηλός πολύ καθαρός φαιός, έπιφ. καστανές θαμπές, έσωτ. λεία. Χείλος έσωτ. λεπτινόμενο, στόμιο άνοικτό, τοίχωμα λεπτότατο. Ύψ. 0.022. Πάχ. 0.003.

#### 3-157. Όστρακο γάστρας.

Πηλός άμμόδης πορτοκαλόχρωμος, έξωτ. επάλειψη καστανή φθαρμένη, έσωτ. έπιφ. καστανόφαιη λεία. Κομμένο με μία πλευρά καμπύλη. Μέγ. διάστ. 0.075. Πάχ. 0.006.

#### 3-158. Τμήμα κοινικής βάσεως.

Συγκολλημένο. εικ. Β σχ. 16

Πηλός πολύ καθαρός σπογγωτός, λευκός, έπιφ. με επάλειψη όμοια, έξωτ. φθαρμένη. Βάση ύψηλή κοινική με λεπτότατη τριγωνική ένίσχυση. Ή δεξιά πλευρά κομμένη λοξά σχηματίζει στρογγυλεμένη γωνία με τό πάτημα. Ύψ. 0.05. Διάμ. 0.10. Πάχ. βάσεως και πιθμ. 0.003.

#### 3-159. Όστρακο στομίου. σχ. 12

Πηλός πολύ καθαρός, λίγο σπογγωτός, κιτρινόλευκος, έπιφ. όμοιος, έντριπτες, θαμπές. Χείλος επίπεδο, στόμιο χαμηλώνει λίγο άριστερά, τοίχωμα παχυνόμενο προς τό στόμιο. Ύψ. 0.065. Διάμ. 0.24. Πάχ. 0.005-0.008.

#### 3-160. Όστρακο γάστρας. εικ. 15

Πηλός καθαρός, φαιός, προς τά έξω έρυθρός με έπιφ. σκληρή, επ' αυτής άλείφωμα παχύ, θαμπό, κιτρινόφαιο ως φαιό έξωτ., καστανόφαιο ως μελανωπό έσωτ. Μέγ. διάστ. 0.05. Πάχ. 0.007.

#### 3-161. Όστρακο γάστρας, Γραπτό.

Συγκολλημένο. εικ. 15

Πηλός καθαρός έρυθρός, έξωτ. έπιφ. καστανέρυθρη, έσωτ. άδρή με βαθειά όριζόντια χαράγματα. Έξωτ. άποτύπωμα δύο ή τριών παραλλήλων και έλαφρά καμπύλων γραμμών από βαφή τελείως άποφλοιομένη. Μέγ. διάστ. 0.07. Πάχ. 0.006.

#### 3-162. Όστρακο κλειστού στομίου.

Πηλός πολύ καθαρός έρυθρός, έξωτ. βαφή στιλπνή λεπτή καστανέρυθρη, έσωτ. έπιφ. χωρίς επάλειψη καστανή με λίγα όριζόντια ρηχά χαράγματα. Μέγ. διάστ. 0.032. Πάχ. 0.003.

#### 3-163. Μικρότατο όστρακο γάστρας άνοικτού στομίου.

Πηλός καθαρός καστανόμαυρος, έπιφ. όμοιος, έξωτ. με διυσταυρούμενα σημεία έργαλείου λειάνσεως.

Κομμένο ριπιδίοσχημο όξείας γωνίας. Μέγ. διάστ. 0.023. Πάχ. 0.003.

Υπάρχουν ακόμα: στόμια 18, λαιμός 1, βάσεις 2, αποφύσεις 2. Κομμένα, τουλάχιστον 9. Άμορφα όστρακα 940 γραμ.

## Τομέας III A

**3-164.** Όστρακο λαιμού.

Πηλός καθαρός με μαρμαρυγία, καστανός, έπιφ. όμοιες, έσωτ. άδρότερη. Χείλος λεπτινόμοιο, στόμιο άνοφώνεται έντονα άριστ., περίγραμμα κυρτό, μόλις διακρίνεται ή ρίζα του λαιμού. Κομμένο τετράγωνο. Ύψ. 0.033. Πάχ. 0.06.

**3-165.** Όστρακο κυκλικού στομίου.

Πηλός πολύ καθαρός με μαρμαρυγία, μελανωτός, έπιφ. μελανές, έντριπτες. Χείλος επίπεδο προέχον, στόμιο κλειστό. Ύψ. 0.017. Διάμ. 0.18. Πάχ. 0.006.

**3-166.** Τμήμα κωνικής βάσεως. είκ. 15 σχ. 16

Πηλός καθαρός φαιός, έπιφ. έντριπτες, μελανές. Βάση ύψηλή κωνική, έλλειψη κατά την άπόληξη, άποκομμένη περί τόν πυθμένα. Άριστ. πλευρά στρογγυλευμένη (δεξιά σπασμένη). Ύψ. 0.04. Διάμ. στη ρίζα του πυθμένος 0.06.

**3-167.** Τμήμα δακτυλιόσχημης βάσεως. Συγκολλημένο με 2-54.

Πηλός, έπιφάνειες, δακτύλιος, όμοια με 2-54. Μέγ. διάστ. 0.045.

**3-168.** Όστρακο άνοικτού στομίου με άπόφυση.

Πηλός πολύ καθαρός με μαρμαρυγία, καστανός, έπιφ. έξωτ. καστανόμαυρη, έσωτ. μελανή. Κομμένο ριπιδίοσχημο, έπίθημα πεταλίδας όριζόντιο, άποκολλημένο. Μέγ. διάστ. 0.04. Πάχ. 0.004. Ύψ. έπιθ. 0.009.

**3-169.** Όστρακο λαιμού.

Πηλός καθαρός έρυθρός, έπιφ. καστανόμαυρες φθαρμένες. Χείλος επίπεδο, στόμιο λίγο κλειστό, λαιμός ως φαίνεται συνεχόμενος με τόν όμο. Ύψ. 0.03. Πάχ. 0.006.

**3-170.** Όστρακο κλειστού άγγελίου.

Πηλός καθαρός, σπογγώτος, καστανόφαιος, έπιφ. έξωτ. καστανόμαυρη, έσωτ. μελανωπή κυματιστή με χαράγματα από τραβηγμένα χαλίκια, όπτηση έντονη. Κομμένο περίπου έλλειπτικό με όξεία γωνία. Μέγ. διάστ. 0.057. Πάχ. τοιχ. 0.007.

**3-171.** Όμοιο.

Πηλός καθαρός, σπογγώτος, καστανέρυθρος, έξωτ. άλείφωμα σκληρό, στιλπνό, καστανόμαυρο, έσωτ.

με πολλά όριζ. χαράγματα από τραβηγμένα χαλίκια, όπτηση έντονη. Μέγ. διάστ. 0.053. Πάχ. τοιχ. 0.005.

**3-172.** Όστρακο άνοικτού.

Πηλός λίγο τραχύς φαιός, έπιφ. μελανωτές, έσωτ. λεία. Κομμένο ως πολυγωνικός δίσκος. Μέγ. διάστ. 0.046. Πάχ. 0.006.

Υπάρχουν ακόμα: στόμιο 1, αποφύσεις 2. Κομμένα, τουλάχιστον 3. Άμορφα όστρακα έρυθρά 150 γραμ., μελανά 140 γραμ., λασπόδες ηλός 90 γραμ., στιλπνό άλείφωμα 6 όστρακα.

## Άπό τούς άρμούς του δαπέδου 3-B

**3-173.** Τεμάχιο στομίου μεγάλου πύθου. Συγκολλημένο.

Πηλός καθαρός, έρυθρός, έπιφ. όμοιες, έξωτ. όμαλή ραβδότη, έσωτ. τραχεία. Χείλος επίπεδο, έλάχιστα προέχον, περισσέματα ηλός άτεχνα έξομαλυσμένα, στόμιο κλειστό, τοίχωμα παχυνόμενο προς τό στόμιο. (Σημ. Τά κομμάτια είχαν κτισθεί στο λιθόστρωτο δάπεδο 3-B). Ύψ. 0.09. Διάμ. άνω τών 0.40. Μέγ. διάστ. 0.15. Πάχ. 0.019-0.023.

**3-174.** Μικρότατο τμήμα δακτυλ. βάσεως.

Πηλός καθαρός μελανωτός, έπιφ. έντριπτες μελανές. Δακτύλιος με τριγωνική ένίσχυση. Ύψ. 0.017. Ύψ. δακτ. 0.013.

**3-175.** Ρίζα άποφύσεως.

Πηλός καθαρός με μαρμαρυγία, καστανόμαυρος, έπιφ. μελανές. Ρίζα άποφύσεως όμοίου τύπου, ως φαίνεται, με 2-23. Μέγ. διάστ. 0.028. Πάχ. 0.004. Πλάτος ρίζας 0.015.

**3-176.** Όστρακο γάστρας.

Πηλός πολύ καθαρός με μαρμαρυγία, μελανωτός, έπιφ. μελανόφαιες, λείες. Στη μία άκμή διακρίνεται τελείωμα ρίζας άποφύσεως. Μέγ. διάστ. 0.062. Πάχ. 0.005.

**3-177.** Μικρότατο όστρακο κλειστού άγγελίου.

Πηλός καθαρός με μαρμαρυγία, έρυθρός, έπιφ. όμοιες, έξωτ. καστανέρυθρη βαθή σκληρή, όμοια με 3-162, έσωτ. άδρή. Μέγ. διάστ. 0.031. Πάχ. 0.005.

**3-178.** Μικρότατο όστρακο άνοικτού.

Πηλός καθαρός καστανός, έπιφ. με άλείφωμα σκληρό στιλπνό, έξωτ. καστανόμαυρο, έσωτ. μελανό. Μέγ. διάστ. 0.022. Πάχ. 0.004.

**3-179.** Όστρακο άνοικτού άγγελίου.

Έγχάρακτο.

είκ. 16

Πηλός καστανόμαυρος, προς έσωτ. έπιφ. καστανός, καθαρός, έξωτ. άλείφωμα μελανό, στιλπνό, έσωτ. έπάλειψη όμοιόχρωμη. Διακ.: Μία λοξή γραμμή. Τεχνική κοινή. Υπάρχει λευκό. Ύψ. 0.00331. Πάχ. 0.006. Υπάρχουν ακόμα μόνον άμορφα όστρακα έρυθρά 8, καστανόμαυρα 3, στιλπνό άλείφωμα 2, μελανά 8.

## ΦΑΣΗ 4

### Έπίχωση καλύβας 4-A

- 4-1.** Όστρακο κυκλικού στομίου. σχ. 22  
Πηλός καθαρός καστανόφαιος, αλείφωμα στιλπνό, έξωτ. μελανωπό, έσωτ. μελανό. Χείλος ταινιωτό, στόμιο άνοιχτό. Ύψ. 0.038. Πάχ. 0.006. Διάμ. 0.10.
- 4-2.** Όμοιο. είκ. 17  
Πηλός καθαρός καστανός, έξωτ. αλείφωμα στιλπνό καστανόμαυρο, έσωτ. θαμπό καστανόφαιο. Χείλος ταινιωτό, στόμιο κλειστό. Ύψ. 0.042. Διάμ. 0.20. Πάχ. 0.006.
- 4-3.** Όμοιο. είκ. 17  
Πηλός καθαρός καστανόμαυρος, αλείφωμα στιλπνό όμοιο ως μελανωπό. Χείλος ταινιωτό, στόμιο κλειστό, τοίχωμα παχύτερο δεξιά, δίπλα στην άριστ. άκμη εύρεία όπή. Ύψ. 0.037. Διάμ. 0.20. Πάχ. 0.006-0.007. Διάμ. όπης 0.008.
- 4-4.** Όμοιο. είκ. Γ  
Πηλός καθαρός καστανόφαιος, αλείφωμα στιλπνό, έξωτ. όμοιο με κηλίδες μελανές, έσωτ. καστανόφαιο. Χείλος ταινιωτό, στόμιο κλειστό. Ύψ. 0.062. Διάμ. 0.22. Πάχ. 0.006.
- 4-5.** Όμοιο.  
Πηλός καθαρός καστανόμαυρος, έπιφ. καστανόφαιες θαμπές. Χείλος ταινιωτό, περίγραμμα κυλινδρικό, τοίχωμα παχυνόμενο έντονα προς τά κάτω. Ύψ. 0.03. Πάχ. 0.005-0.008. Διάμ. άκαθόριστη.
- 4-6.** Όστρακο στομίου. είκ. 17  
Πηλός καθαρός καστανόφαιος, έξωτ. καστανόμαυρος περι τό χείλος και στην έσωτ. έπιφ. μελανό, με ρηγά χαράγματα. Χείλος καμπύλο, στόμιο κλειστό άνυψούμενο δεξιά. Ύψ. 0.04. Διάμ. 0.22. Πάχ. 0.008.
- 4-7.** Όστρακο στομίου.  
Πηλός άμμόδης πορτοκαλόχρωμος, έξωτ. αλείφωμα καστανέρυθρο, ραβδωτό, έσωτ. όμοια επάλειψη. Χείλος λεπτινόμοιο, προέχον, φθαρμένο, στόμιο δεξιά άνυψούμενο, κυματιστό. Ύψ. 0.075. Πάχ. 0.006.
- 4-8.** Όστρακο κυκλικού στομίου.  
Πηλός καθαρός καστανόφαιος, έπιφ. μελανές έντριπτες, έσωτ. ρηγά χαράγματα. Χείλος καμπύλο. Ύψ. 0.023. Διάμ. 0.24. Πάχ. 0.005.
- 4-9.** Τμήμα λαιμού. σχ. 23  
Πηλός καθαρός καστανόμαυρος, έπιφ. μελανές έντριπτες. Λαιμός κυλινδρικός λίγο κλειστός, περίγραμμα έξωτ. κυματοειδές, επένδυση ηηλού έσωτ. περι την ρίζα. Ύψ. 0.022. Διάμ. 0.08. Πάχ. 0.007.
- 4-10.** Όστρακο άσυμμέτρου στομίου. είκ. 17  
Πηλός καθαρός φαιός, έπιφ. μελανές, έξωτ. έντριπτη. Χείλος έσωτ. λεπτινόμοιο, στόμιο στρεβλό, άριστ. έντονα άνυψούμενο. Ύψ. 0.045. Πάχ. 0.005.
- 4-11.** Όστρακο κυκλικού στομίου.  
Πηλός καθαρός καστανός, έπιφ. έξωτ. καστανόμαυρη, έσωτ. μελανή, λεία. Χείλος καμπύλο, στόμιο κλειστό. Ύψ. 0.025. Διάμ. 0.38. Πάχ. 0.006.
- 4-12.** Όστρακο στομίου μεγάλου άγγελίου.  
Πηλός άμμόδης καστανός, προς τίς έπιφ. πορτοκαλόχρωμος, έπιφ. καστανές, διατηρούν όξειδωση. Χείλος καμπύλο προέχον, στόμιο λίγο κλειστό. Ύψ. 0.085. Διάμ. 0.34. Πάχ. 0.008.
- 4-13.** Όστρακο άσυμμέτρου στομίου. είκ. 17  
Πηλός τραχύς με μαρμαρυγία, φαιός, έξωτ. έπιφ. καστανόφαιη, έσωτ. μελανή, άδρά διαμορφωμένη. Χείλος δεξιά καμπύλο, άριστ. με προσθήκη ηηλού έξωτ. γίνεται παχύτερο και προέχον. Ύψ. 0.05. Πάχ. 0.007.
- 4-14.** Όστρακο στομίου χονδροειδούς άγγελίου. είκ. 22 σχ. 20  
Πηλός τραχύς καστανόφαιος, έξωτ. καστανέρυθρο, έσωτ. καστανό, έπιφ. λεία. Χείλος καμπύλο λίγο άνόμαλα διαμορφωμένο, στόμιο έλαφρά κλειστό. Ύψ. 0.085. Διάμ. 0.40. Πάχ. 0.015.
- 4-15.** Όστρακο κυκλικού στομίου. σχ. 20  
Πηλός άμμόδης έρυθρός ως πορτοκαλόχρωμος, έπιφ. όμοιος, έσωτ. διαμόρφωση κυματοειδής. Χείλος λεπτινόμοιο, στόμιο λίγο κλειστό, δεξιά γωνία στρογγυλεμένη. Ύψ. 0.085. Διάμ. 0.36. Πάχ. 0.008.
- 4-16.** Όμοιο.  
Πηλός καθαρός έρυθρός, αλείφωμα σκληρό, θαμπό, έρυθρό. Χείλος λεπτινόμοιο έσωτ., στόμιο σχεδόν κατακόρυφο. Ύψ. 0.07. Διάμ. 0.24. Πάχ. 0.006.
- 4-17.** Τμήμα άσύμμετρου λαιμού.  
Πηλός καθαρός φαιός, έξωτ. αλείφωμα στιλπνό καστανόμαυρο, έσωτ. έπιφ. φθαρμένη, φαιή. Λαιμός στρεβλός, περίγραμμα λεπτινόμοιο στη ρίζα. Ύψ. 0.038. Άκτ. καμπ. 0.05. Πάχ. 0.006-0.008.

- 4-18.** Τμήμα λαιμού με άρχη ὄμου. σχ. 23  
 Πηλός καθαρός καστανός, αλείφωμα στὸν λαιμὸ θαμπό, διαμόρφωση ραβδωτή, ἐξωτ. κηλιδωτὸ καστανό ὡς μελανωπό, ἐσωτ. καστανόμαυρο. Λαιμὸς κυλινδρικός, περίγραμμα ἐξωτ. κυματιστὸ με λεπτὴ ἐπένδυση στὸ τοίχωμα. Ὑψ. 0.05. Ὑψ. λαιμοῦ 0.03. Διάμ. 0.10. Πάχ. ὄμου 0.008.
- 4-19.** Ὅμοιο.  
 Πηλός καθαρὸς ἐρυθρός, αλείφωμα θαμπό, διαμόρφωση ραβδωτή, ἐξωτ. καστανή, ἐσωτ. ἐρυθρωπὴ. Λαιμὸς κυλινδρικός, χεῖλος φθαρμένο, περίγραμμα ἐξωτ. κυρτὸ με ἐπένδυση, τοίχωμα δεξιὰ παχύτερο. Ὑψ. 0.04. Ὑψ. λαιμοῦ 0.035. Πάχ. λαιμοῦ 0.006-0.008. Διάμ. ἀκαθορίστη.
- 4-20.** Τμήμα λαιμοῦ. σχ. 23  
 Πηλός καθαρὸς κιτρινόφαιος, ἐξωτ. ἐπιφ. κηλιδωτὴ κίτρινη, ἐρυθρὴ, μελανή, ἐσωτ. καστανωπὴ. Λαιμὸς κυλινδρικός, περίγραμμα ἐξωτ. κυματοειδές με λεπτὴ ἐπένδυση, τοίχωμα ἀριστ. παχύτερο. Ὑψ. 0.03. Διάμ. 0.10. Πάχ. 0.007-0.009.
- 4-21.** Τμήμα πυθμένος με δακτυλιόσχημη βάση. Συγκολλημένο.  
 Πηλός καθαρὸς καστανός, ἐπιφ. καστανέρυθρος, στὸν πυθμένα λεῖα. Δακτύλιος κυλινδρικός με πάτημα ἀνόμαλο. Μέγ. διάστ. 0.075. Ὑψ. δακτ. 0.025. Πάχ. 0.007. Διάμ. 0.14.
- 4-22.** Τμήμα πυθμένος με δακτυλιόσχημη βάση. Συγκολλημένο. σχ. 24  
 Πηλός καθαρὸς καστανός, ἐπιφ. καστανόφαιος ὡς καστανόμαυρος. Πυθμένας καμπύλος, δακτύλιος κατακόρυφος με τριγωνικὴ ἐνίσχυση μόνο ἀριστερά. Ὑψ. 0.035. Ὑψ. δακτ. 0.025. Διάμ. 0.10. Πάχ. πυθμ. 0.009.
- 4-23.** Ὅστρακο ἀνοικτοῦ ἀγγείου με ἐπιθήμα. εἰκ. 17 σχ. 25  
 Πηλός καθαρὸς καστανέρυθρος, ἐπιφ. ἐντριπτες θαμπές, ἐξωτ. κηλιδωτὴ καστανόμαυρη, ἐσωτ. καστανή. Ἐπιθήμα κερατοειδές. Μέγ. διάστ. 0.035. Πάχ. 0.005. Πάχ. ἐπιθ. 0.006.
- 4-24.** Ὅστρακο ἀνοικτοῦ ἀγγείου με ἀπόφυση. εἰκ. 17 σχ. 25  
 Πηλός καθαρὸς καστανόφαιος, αλείφωμα στιλπνό, ἐξωτ. καστανόφαιο, ἐσωτ. μελανό. Ἀπόφυση ἀγκύλη με κερατοειδῆ κορυφή, ἢ μία ρίζα παχύτερη. Μέγ. διάστ. 0.037. Πάχ. 0.005. Ὑψ. ἀποφ. 0.015. Διάμ. ὀπῆς 0.012.
- 4-25.** Ὅστρακο κυκλικοῦ στομίου με ἀπόφυση. εἰκ. 17 σχ. 22, 69  
 Πηλός πολὺ καθαρὸς καστανόμαυρος, αλείφωμα στιλπνὸ ὅμοιο. Χεῖλος καμπύλο, ἀπόφυση σφαιρικὴ
- τροπημένη κάθετα. Ὑψ. 0.037. Διάμ. 0.14. Πάχ. 0.004. Ὑψ. ἀποφ. 0.008. Διάμ. ὀπῆς 0.005.
- 4-26.** Ὅστρακο με ἐπιθήμα.  
 Πηλός ἀμώδης ἐρυθρός, ἐξωτ. ἐπιφ. καστανή, ἐσωτ. ἐρυθρὴ, φθαρμένη. Ἐπιθήμα ἀμυγδαλόσχημο. Ὑψ. 0.05. Πάχ. 0.004. Πάχ. ἐπιθ. 0.01.
- 4-27.** Ὅστρακο στομίου με ἐπιθήμα. εἰκ. 17  
 Πηλός πολὺ καθαρὸς με μαρμαρυγία, καστανόμαυρος, αλείφωμα στιλπνὸ ὁμοιόχρωμο, ἐσωτ. με ρηχὰ χαράγματα. Χεῖλος καμπύλο ὡς ταινιωτὸ, ἐπιθήμα κερατοειδές. Μέγ. διάστ. 0.085. Πάχ. 0.006. Πάχ. ἐπιθ. 0.017.
- 4-28.** Ὅστρακο γάστρας με ἐπιθήμα. σχ. 25  
 Πηλός καθαρὸς καστανόμαυρος, ἐπιφ. μελανὲς ἐντριπτες. Ἐπιθήμα δισκοειδές. Τὸ ὄστρακο με μία ὀξεῖα γωνία μεταβάλλεται σὲ φυλλόσχημο. Μέγ. διάστ. 0.04. Πάχ. 0.004. Διάμ. ἐπιθ. 0.032. Πάχ. ἐπιθ. 0.003.
- 4-29.** Ἀπόφυση.  
 Πηλός καθαρὸς καστανόμαυρος, ἐπιφ. ἐξωτ. ἐντριπτη μελανή, κακότεχνη ἐργασία, ἐσωτ. φθαρμένη. Ἀπόφυση τοξωτὴ, θέση ἀπροσδιόριστη. Μέγ. διάστ. 0.051. Ὑψ. ἀποφ. 0.012. Διάμ. ὀπῆς 0.008.
- 4-30.** Ὅστρακο γάστρας με ἀπόφυση. Συγκολλημένο. εἰκ. 17 σχ. 25  
 Πηλός καθαρὸς καστανέρυθρος, αλείφωμα στιλπνόν, ἐξωτ. καστανό ὡς καστανόμαυρο, ἐσωτ. καστανόφαιο, λίγο φθαρμένο. Ἀπόφυση σφαιρικὴ. Μέγ. διάστ. 0.08. Πάχ. 0.007. Ὑψ. ἀποφ. 0.013. Διάμ. ὀπῆς 0.007.
- 4-31.** Ὅμοιο. σχ. 25  
 Πηλός καθαρὸς με μαρμαρυγία, μελανωπός, ἐπιφ. ἐντριπτες, μελανές. Ἀπόφυση ἀγκύλη, χαμηλὴ. Ὑψ. 0.06. Πάχ. 0.008. Ὑψ. ἀποφ. 0.01. Διάμ. ὀπῆς ἄνω 0.008.
- 4-32.** Ὅκτώ ὄστρακα μεγάλων ἀγγείων με ἐπιθήματα. Τὸ ἓνα: εἰκ. 22  
 Πηλός τραχὺς με χονδρὸ μαρμαρυγία, φαιός, ἐπιφ. ἐξωτ. αλείφωμα θαμπό καστανέρυθρο ὡς καστανόφαιο, ἐσωτ. ἀδρά ἐξομαλυσμένη, σὲ τρία ἀδρότερη. Ἐπιθήματα φακοειδῆ σὲ πυκνές ἀποστάσεις, κολλημένα ἐπάνω στὸ αλείφωμα. Τὸ ἓνα ἀπολήγει σὲ κομμένη ὀξεῖα γωνία καὶ ἢ μία πλευρὰ τῆς ἐσωτ. φαγομένη. Μέγ. διάστ. 0.15. Μέσο πάχ. 0.009. Μέση διάμ. ἐπιθ. 0.007. Πάχ. ἐπιθ. 0.001.
- 4-33.** Ὅστρακο ἀγγείου. Συγκολλημένο. εἰκ. 18  
 Πηλός λίγο τραχὺς με λευκά ἄνισα μοιρασμένα χαλίκια, τύπου Urfirmis, σπογγωτὸς φαιός, πρὸς τὰ ἐξω ἐρυθρός, ἐξωτ. σώζει ἴχνη μελανῆς βαφῆς ἢ λεπτοῦ



ἀλειφόματος με χροστήρα, ἔσωτ. ἄδρη με ὀπές πηλοῦ καὶ χαράγματα. Μέγ. διάστ. 0.14. Πάχ. 0.004-0.005.

**4-34.** Ὑστρακο γάστρας, Συγκολλημένο. εἰκ. Γ  
Πηλὸς καθαρὸς με μαρμαρυγία καστανός, πρὸς τὰ ἔξω ἐρυθρός, ἐπιφ. με ὀριζόντια καὶ λοξὰ χαράγματα ἐξομαλύνσεως, ἔξωτ. ὀλόβαφη με βαφὴ παχειὰ μελανή, θαμπή, κατὰ τόπους ἀραιή, ἔσωτ. ἐπιφ. καστανή, ἄβαφη. Μέγ. διάστ. 0.105. Πάχ. 0.006.

**4-35.** Τμήμα λαιμοῦ, Συγκολλημένο. εἰκ. 19  
Πηλὸς πολὺ καθαρὸς φαιός, ἔξωτ. ἐρυθροξανθός, ἔσωτ. καστανόφαιος, βαφὴ ἐρυθρή. Λαιμὸς χονδροειδῆς, τοίχωμα ἰσοπαχές, σπασμένοι στὴ ρίζα, ἐπιφ. ὀλόβαφες, ἔξωτ. ἐρυθρή, ἔσωτ. καστανή, πολὺ φθαρμένες. Ὑψ. 0.04. Πάχ. 0.006.

**4-36.** Μικρότατο Ὑστρακο γάστρας, Γραπτό. εἰκ. 19  
Πηλὸς πολὺ καθαρὸς φαιός, πρὸς τίς ἐπιφ. μελανωπός, βαφὴ ἐρυθρή, πολὺ φθαρμένη. Διακ.: δύο παράλληλες γραμμές. Μέγ. διάστ. 0.025. Πάχ. 0.004.

**4-37.** Ὑστρακο κλειστοῦ ἄγγειου.  
Πηλὸς πολὺ καθαρὸς φαιός, πρὸς τὰ ἔξω καστανός, ἔξωτ. ἐπιφ. ἐντριπτη με ἴχνος βαφῆς, ἔσωτ. φαιή, ἄδρα διαμορφωμένη, βαφὴ ἐρυθρή. Μέγ. διάστ. 0.062. Πάχ. 0.004.

**4-38.** Ὑστρακο στομίου.  
Πηλὸς πολὺ καθαρὸς, ἀμώδης, κιτρινωπός ὡς ἀνοικτόφαιος, ἐπιφ. με καστανωπὴ ἐπάλειψη πολὺ φθαρμένες. Χεῖλος λεπτινόμενο φθαρμένο, περίγραμμα γωνιώδες. Μέγ. διάστ. 0.033. Πάχ. 0.004.

**4-39.** Μικρότατο Ὑστρακο γάστρας.  
Πηλὸς καθαρὸς καστανός, ἀλειφόμα παχὺ, σκληρὸ, ἔξωτ. κιτρινωπὸ ὡς φαιὸ κηλιδωτό, ἔσωτ. κιτρινωπὸ. Μέγ. διάστ. 0.021. Πάχ. 0.005.

**4-40.** Δύο Ὑστρακα γάστρας, Μὴ συγκολλούμενα.  
Πηλὸς Ὑρρίνης ἀνοικτόφαιος, ἐπιφ. ἔξωτ. στιλπνὴ, κιτρινωπὴ, ἔσωτ. κιτρινοφαιὴ ὁμαλὴ. Μέγ. διάστ. 0.048. Πάχ. 0.004.

**4-41.** Ὑστρακο γάστρας, Συγκολλημένο. εἰκ. Γ  
Πηλὸς πολὺ καθαρὸς σπογγώδης λευκός, ἐπιφ. λευκόφαιες λείες. Μετὰ τὸ σπάσιμο ἢ μία πλευρὰ ἐνὸς Ὑστράκου κόπηκε λοξὴ καὶ ἐγινε σταγονόσχημο. Μέγ. διάστ. 0.06. Πάχ. 0.003.

**4-42.** Μικρότατο Ὑστρακο γάστρας, Συγκολλημένο με 4-163.  
Πηλὸς καθαρὸς καστανός, στὸν πυρῆνα φαιός, ἐπιφ. καστανές ὁμαλές. Μέγ. διάστ. 0.025. Πάχ. 0.005.

**4-43.** Ὑστρακο γάστρας.  
Πηλὸς ἀμώδης πορτοκαλόχρωμος, ἐπιφ. ὁμοιές, ἔ-

ξωτ. φθαρμένη. Κομμένο ὡς κυκλικὸς δίσκος με κεντρικὴ διαμπερὴ ὀπή, τὸ μισὸ σπασμένο. Μέγ. διάστ. 0.04. Πάχ. 0.004.

**4-44.** Ὅμοιο.  
Πηλὸς ἀμώδης ἐρυθρός, ἐπιφ. μελανός, ἔξωτ. φθαρμένη. Κομμένο ὡς πολυγωνικὸς δίσκος. Μέγ. διάστ. 0.033. Πάχ. 0.006.

**4-45.** Τμήμα κοιλίας εὐρύστομου πιθοειδοῦς, Συγκολλημένο. Ἐγχάρακτο. εἰκ. 20 σχ. 19  
Πηλὸς καθαρὸς μελανωπός, ἔξωτ. ἀλειφόμα καστανόφαιο, θαμπό, ἔσωτ. ἐπιφ. μελανή, ἄδρη. Διακ.: Δύο παράλληλα λοξὰ χαράγματα καὶ ἄλλο ὁμοιο συγκλίνουν σχηματίζοντας γωνία. Χαμηλότερα, ἄτρητη ὀπή κωνικῆς τομῆς μέγ. διαμ. 0.009. Τεχνικὴ πολὺ ρηχὴ. Δὲν ὑπάρχει λευκό. Ὑψ. 0.085. Πάχ. 0.006-0.007.

**4-46.** Ὑστρακο ἀνοικτοῦ ἄγγειου.  
Ἐγχάρακτο. εἰκ. 20  
Πηλὸς καθαρὸς καστανέρυθρος, πρὸς τὴν ἔσωτ. ἐπιφ. φαιός, με μαρμαρυγία, ἔξωτ. ἐπάλειψη μελανωπὴ, φθαρμένη, ἔσωτ. ἐπιφ. φαιή, ἄδρη, κατὰ τόπους λεία. Διακ.: Τρεῖς παράπλευρες λοξές γραμμές, οἱ δύο καμπυλούμενες πρὸς τὰ ἄκρα καὶ ἀπολήξεις δύο ἄλλων με ἀντίθετη φορά. Τεχνικὴ κοινὴ. Δὲν ὑπάρχει λευκό. Ὑψ. 0.052. Πάχ. 0.006-0.007.

**4-47.** Ὑστρακο στομίου σκύφου.  
Ἐγχάρακτο. εἰκ. 20 σχ. 19  
Πηλὸς καθαρὸς καστανόμαυρος, ἔξωτ. ἀλειφόμα μελανὸ θαμπό, ἔσωτ. ὁμοιο. Χεῖλος αὐλακωτό. Διακ.: Ἀκμὴ μῆς γωνίας καὶ δύο ἀκόμη παράλληλες γραμμές ἀριστερά. Τεχνικὴ κοινὴ. Δὲν ὑπάρχει λευκό. Διάμ. χαμηλότερα τοῦ χεῖλους. 0.12-0.14. Ὑψ. 0.03. Πάχ. 0.004.

**4-48.** Ὅμοιο. εἰκ. 20 σχ. 19  
Πηλὸς καθαρὸς καστανόφαιος, ἔξωτ. ἀλειφόμα ὁμοιόμορφο, θαμπό, ἔσωτ. ὁμοιο, καστανόμαυρο. Χεῖλος καμπύλο, αὐλακωτό. Διακ.: Τέσσερις παράλληλες γωνίες, ἀπὸ τίς ὁποῖες οἱ δύο ἐσωτερικὲς ἔχουν κοινὴ τὴ δεξιὰ πλευρὰ. Ἡ κορυφὴ τῆς ἐξωτερικῆς ἐφάπτεται στὴν ὀριζόντια ἐγχάραξη τοῦ χεῖλους. Τεχνικὴ κοινὴ. Δὲν ὑπάρχει λευκό. Ὑψ. 0.033. Διάμ. 0.11. Πάχ. 0.006.

**4-49.** Δύο Ὑστρακα ἀνοικτοῦ ἄγγειου.  
Ἐγχάρακτα. Μὴ συγκολλούμενα. εἰκ. 20 σχ. 19  
Πηλὸς πολὺ καθαρὸς φαιός, ἔξωτ. ἀλειφόμα μελανωπὸ, στιλπνὸ, ἔσωτ. ὁμοιο. Διακ.: α) Πέντε παράλληλες γωνίες με κορυφές σὲ κατακόρυφη νοητὴ γραμμὴ διακόπτουν ὀριζόντια ἐγχάραξη, ποὺ ἔχει ἀποτυπωθεῖ συνεχῆς με «τρίχω». β) Τέσσερις παράλληλες γωνίες καὶ πλευρὰ πέμπτης με κορυφές σὲ ὀριζόντια νοητὴ γραμμὴ. Ἡ ἐξωτερικὴ καταλήγει σὲ ὀριζόντια ἐγχάραξη. Τεχνικὴ κοινὴ. Ὑπάρχει λευκό.

Μέγ. διάμ. 0.14. Ύψ. α' 0.025. β' 0.028. Πάχ. 0.004.

**4-50.** Ύστρακο άνοικτοϋ άγγείου. είκ. 20 και Γ  
έγγάρακτο.

Πηλός πολϋ καθαρός έρυθρός ζωηρός, έξωτ. άλείφομα μελανωπό, στιλπνό, έσωτ. όμοιο έντριπτο, Διακ.: Έξη παράλληλες γωνίες με κορυφές σε νοητή όριζόντια γραμμή και άκμές δύο άκόμα πλευρών. Δεξιά άνω άποτύπομα «τρίχας». Τεχνική κοινή. Ύχνος λευκού. Ύψ. 0.04. Πάχ. 0.005.

Λοιπά όστρακα: στόμια έρυθρά 12, καστανόμαυρα 26, μελανά 11, τμήματα λαιμών και όμων 18, βάσεις 6, άποφύσεις 5, έπιθήματα 2, κομμένα άκαθόριστος άριθμός. Έπί πλέον άμορφα: έρυθρά 2750 γραμ., καστανόμαυρα 1000 γραμ., καστανόφαια 500 γραμ., μελανά 250 γραμ.

## Πυρά καλύβας 4-A

**4-51.** Ύστρακο γάστρας

Πηλός καθαρός πολϋ σπογγωτός έρυθρός ως καστανόφαιος, έπιφ. όμοιες έπηρεασμένες από πυρά. Κομμένο με μία πλευρά καμπύλη, στην έσωτ. όψη ξεφλουδισμένη. Μέγ. διάστ. 0.052. Πάχ. 0.005.

**4-52.** Τμήμα σώματος κλειστοϋ άγγείου. Συγκολλημένο.

Πηλός πολϋ καθαρός φαιός, έπιφ. καστανόφαιες, έξωτ. κατά τόπους μελανή, έντριπτη (.), έσωτ. άδρή, άνόμαλη στό στόμιο. Περίγραμμα σφαιρικό μέχρι τόν πυθμένα, τοίχωμα λεπτονόμενο προς τό στόμιο. Μέγ. διάστ. 0.11. Πάχ. 0.008-0.003.

**4-53.** Ύστρακο στομίου. Συγκολλημένο.

Πηλός καθαρός έρυθρός ως καστανός, έπιφ. έξωτ. καστανόμαυρη, περί τό στόμιο, καστανή, έσωτ. μελανωπή. Χείλος καμπύλο, στόμιο κλειστό. Ύψ. 0.04. Πάχ. 0.006.

**4-54.** Όμοιο.

Πηλός καθαρός φαιός, έπιφ. έξωτ. καστανόμαυρη, περί τό χείλος φαιή, έσωτ. φαιή, όμαλή. Χείλος προέχον, λεπτονόμενο έντονα έσωτ., στόμιο κλειστό. Ύψ. 0.026. Διάμ. 0.10. Πάχ. 0.007.

## Σωρός 4-B

**4-55.** Ύστρακο κυκλικού στομίου. είκ. Γ σχ. 22

Πηλός καθαρός φαιός, άλείφομα στιλπνό, σκληρό, καστανόμαυρο ως μελανωπό. Χείλος ταινιωτό, στόμιο κλειστό. Ύψ. 0.035. Διάμ. 0.14. Πάχ. 0.005.

**4-56.** Ύστρακο άσυμμέτρου στομίου. είκ. 21

Πηλός καθαρός έρυθρός, έπιφ. καστανόμαυρες, έσωτ. άνοικτότερη και άδρά διαμορφωμένη με χαράγματα χαλικιών. Χείλος καμπύλο, στόμιο άνοψοϋται έντονα δεξιά. Ύψ. 0.058. Πάχ. 0.006.

**4-57.** Ύστρακο κυκλικού στομίου. σχ. 22

Πηλός συμπαγής Urfirnis, έπιφ. έξωτ. έρυθρόξανθη, έσωτ. έρυθρή. Χείλος έσωτ. λεπτονόμενο, στόμιο πολϋ άνοικτό. Κομμένο τριγωνικό με μία όξεία γωνία. Ύψ. 0.043. Διάμ. περ. 0.16. Πάχ. 0.007.

**4-58.** Ύστρακο άσυμμέτρου στομίου.

Πηλός καθαρός σπογγωτός φαιός, έπιφ. καστανόφαιες, έξωτ. άλείφομα στιλπνό, έσωτ. άδρή και τραχειά. Χείλος καμπύλο ως επίπεδο, στόμιο στρεβλό άνοψοϋμένο έντονα δεξιά. Ύψ. 0.063. Πάχ. 0.005.

**4-59.** Ύστρακο κυκλικού στομίου. σχ. 22

Πηλός καθαρός καστανόμαυρος, έπιφ. μελανές έντριπτες, πολϋ στιλπνές. Χείλος επίπεδο, στόμιο άνοικτό, περίγραμμα κυρτό. Ύψ. 0.027. Μέγ. διάστ. 0.05. Πάχ. 0.007.

**4-60.** Ύστρακο στομίου.

Πηλός καθαρός καστανός, έξωτ. έπιφ. έντριπτη με κατακόρυφα σημεία λειάνσεως, μελανή, έσωτ. ρηχά χαράγματα, έπάλειψη θαμπή μελανή. Χείλος κομμένο λοξά έσωτ., στόμιο κατακόρυφο. Ύψ. 0.03. Άκτ. καμπ. 0.025. Πάχ. 0.005.

**4-61.** Τμήμα δακτυλιόσχημης βάσεως. σχ. 24

Πηλός καθαρός καστανός, έπιφ. όμοιες, ή έξωτ. έντριπτη. Δακτύλιος κακόσχημος με άκμές φθαρμένες, ένισχυμένος από δεύτερο δίσκο στον πυθμένα. Από την έσωτ. όψη τοϋ πυθμένα κομμένο φυλλόσχημο. Ύψ. 0.022. Ύψ. δακτ. 0.015-0.012. Διαμ. στή ρίζα 0.06.

**4-62.** Ύστρακο γάστρας με άπόφυση.

Πηλός καθαρός φαιός, έπιφ. μελανές, έξωτ. έντριπτη, κακότεχνα διαμορφωμένη, ή έσωτ. φθαρμένη. Άπόφυση κατακόρυφη τοξωτή. Μέγ. διάστ. 0.067. Πάχ. 0.007. Ύψ. άποφ. 0.013. Διάμ. όπης 0.009.

**4-63.** Όμοιο. είκ. 21 σχ. 25

Πηλός καθαρός καστανόμαυρος, έπιφ. μελανές, έξωτ. έντριπτη, έσωτ. λεία με ρηχά χαράγματα. Άπόφυση όριζόντια, κυλινδρική. Μέγ. διάστ. 0.04. Πάχ. 0.006. Ύψ. άποφ. 0.01. Διάμ. όπης 0.008.

**4-64.** Τμήμα σώματος κλειστοϋ άγγείου. σχ. 20

Πηλός καθαρός φαιός, έξωτ. έπιφ. κηλιδωτή καστανόφαιη ως έρυθρή, έσωτ. καστανόφαιη. Περίγραμμα κυρτό, στόμιο σπασμένο, τοίχωμα κατασκευασμένο από δύο στρώματα ηλϋοϋ, ρίζα καθέτου άποφύσεως στό άνω άκρο. Ύψ. 0.11. Πάχ. 0.013.

**4-65.** Ύστρακο γάστρας.

Πηλός Urfirnis άνοικτόφαιος, έπιφ. φαιός ως καστανόφαιες. Κομμένο ως ρομβοειδές. Μέγ. διάστ. 0.042. Πάχ. 0.003-0.005.

**4-66.** Όστρακο γάστρας. Γραπτό. εικ. 19

Πηλός καθαρός κιτρινόφαιος, έπιφ. έξωτ. έρυθρωπή θαμπή, έσωτ. κιτρινόφαιη. Βαφή έρυθρή. Διακ.: δυσδιάγνωστη, πιθανώς αντίστοιχοι ρόμβοι ή άμείβοντες. Μέγ. διάστ. 0.035. Πάχ. 0.006.

**4-67.** Τμήμα λαιμού σπασμένο στη ρίζα. Γραπτό. Συγκολλημένο. εικ. Γ σχ. 76

Πηλός καθαρός με λεπτά λευκά χαλίκια, καστανέρυθρος, έπιφ. με άλείφωμα όμοιο θαμπό, βαφή έρυθρή άποφλοιούμενη. Λαιμός χωνοειδής, περίγραμμα έξωτ. κυρτό. Διακ.: ταινία έξωτ. περί τό χείλος άπ' όπου κρέμεται μία γωνία σε όριζόντια θέση και τμήμα δεύτερης. Ύψ. 0.023. Μέγ. διάστ. 0.047. Διάμ. 0.11. Πάχ. 0.007.

**4-68.** Όστρακο ώμου. Γραπτό. εικ. Γ σχ. 76

Πηλός και έξωτ. έπιφ. όμοια, έσωτ. όμοιο χρώμα, άδρή διαμόρφωση. Βαφή όμοια. Τοίχωμα παχυνόμενο προς τά άνω. Διακ.: πλέγμα γωνιώδους περιγράμματος με κορυφή άνω, σχηματισμένο από μη παράλληλες ομάδες διασταυρούμενων γραμμών, άριστερά τυχαία κουκίδα. Μέγ. διάστ. 0.04. Πάχ. 0.004-0.007.

**4-69.** Όστρακο γάστρας.

Πηλός πολύ καθαρός έρυθρός, στον πυρήνα φαιός, άλείφωμα στιλπνό κηλιδωτό μελανό και έρυθρό, έσωτ. έρυθρό. Κομμένο περ. ως ρομβοειδές με δύο πλευρές εϋθύγραμμας ένούμενες σε όξεία γωνία και δύο κοίλες. Μέγ. διάστ. 0.05. Πάχ. 0.005.

**4-70.** Όστρακο κλειστού άγγείου. εικ. 19

Πηλός πολύ καθαρός καστανός, προς τά έξω πορτοκαλόχρωμος, έξωτ. βαφή ή άλείφωμα καστανέρυθρο, έπιφ. καστανή ως φαιή, άδιαμόρφωτη. Μέγ. διάστ. 0.042. Πάχ. 0.007.

**4-71.** Όστρακο γάστρας. εικ. 19

Πηλός πολύ καθαρός λευκόφαιος, έπιφ. άνοικτόφαιος, λείες. Περίγραμμα καμπύλο. Μέγ. διάστ. 0.05. Πάχ. 0.004.

**4-72.** Όστρακο στομίου. εικ. 19 σχ. 22

Πηλός πολύ καθαρός καστανοκίτρινος, έπιφ. όμοιος έντριπτες. Χείλος λεπτονόμενο έσωτερικά ως προέχον άριστερά, στόμιο κλειστό. Ύψ. 0.032. Πάχ. 0.005-0.006.

**4-73.** Όστρακο γάστρας.

Πηλός πολύ καθαρός με μαρμαρυγία, έρυθρός, έπιφ. με έπάλειψη φαιή. Όστρακο άμορφο με μία πλευρά καμπύλη. Μέγ. διάστ. 0.025. Πάχ. 0.005.

**4-74.** Όστρακο γάστρας.

Πηλός καθαρός καστανός, έξωτ. καστανόμαυρο, έσωτ. μελανωπό. Κομμένο ως πολυγωνικός δίσκος. Μέγ. διάστ. 0.037. Πάχ. 0.007.

**4-75.** Μικρότατο όστρακο.

Πηλός καθαρός έρυθρός, έπιφ. έξωτ. καστανή, έσωτ. έρυθρή. Κομμένο ως δίσκος. Μέγ. διάστ. 0.015. Πάχ. 0.009.

**4-76.** Όστρακο γάστρας.

Πηλός καθαρός καστανόφαιος, έπιφ. όμοιος, ή έσωτ. άδρά διαμορφωμένη. Κομμένο ως πολυγωνικός δίσκος. Μέγ. διάμ. 0.028. Πάχ. 0.007.

**4-77.** Όστρακο γάστρας.

Πηλός καθαρός σπογγωτός, Urfirnis, έπιφ. με έπάλειψη φαιή φθαρμένη, έσωτ. έρυθρωπή, όπές πηλού όρατές. Πλευρές κομμένες εϋθύγραμμας, ή μία σπασμένη, σχηματίζουν τετράπλευρο. Μέγ. διάστ. 0.065. Πάχ. 0.007.

**4-78.** Όμοιο.

Πηλός όμοιος, προς τά έξω έρυθρωτός, έπιφ. με έπάλειψη έξωτ. φαιή φθαρμένη, έσωτ. φαιή. Όστρακο κομμένο σε άκανόνιστο ρομβοειδές σχήμα. Μέγ. διάστ. 0.06. Πάχ. 0.006.

**4-79.** Όστρακο στομίου σκύφου.

Έγχάρακτο. εικ. 20 σχ. 19, 74

Πηλός καθαρός φαιός, έξωτ. άλείφωμα καστανόμαυρο, θαμπό, φθαρμένο, έσωτ. όμοιο μελανό, στιλπνό. Χείλος καμπύλο, αύλακωτό. Διακ.: Έξη λοξές παράλληλες γραμμές, οι δύο κάμπτονται κατά τό ένα άκρο σε γωνία, και άλλη στα δύο άκρα. Τεχνική κοινή. Δέν υπάρχει λευκό. Διάμ. σε σημείο τής γάστρας 0.14. Ύψ. 0.033. Πάχ. 0.004.

**4-80.** Όστρακο άνοικτοϋ άγγείου.

Έγχάρακτο. Συγκολλημένο. εικ. 20

Πηλός καθαρός φαιός με μαρμαρυγία, έξωτ. άλείφωμα μελανό, θαμπό, φθαρμένο, έσωτ. όμοιο καστανόφαιο, έντριπτο, θαμπό. Διακ.: Έννεα παράλληλες λοξές έγχαράξεις, οι έξη κάμπτονται σε γωνίες με κορυφές σε κατακόρυφη νοητή γραμμή. Τεχνική κοινή. Δέν υπάρχει λευκό. Ύψ. 0.043. Πάχ. 0.006.

Λοιπά όστρακα: στόμια έρυθρά 3, καστανόμαυρα 11, μελανά 6, τμήματα λαιμών και ώμων 5, βάση 1, άποφύσεις 2, κομμένα άκαθόριστος άριθμός. Επί πλέον άμορφα: έρυθρά 950 γραμ., καστανόμαυρα 250 γραμ., μελανά 200 γραμ.

## Σωρός 4-Γ

**4-81.** Όστρακο κυκλικού στομίου. σχ. 22

Πηλός καθαρός καστανόμαυρος, άλείφωμα στιλπνό, έξωτ. μελανωπό, έσωτ. καστανόμαυρο. Χείλος ταινιωτό, στόμιο σχεδόν κατακόρυφο. Ύψ. 0.032. Διάμ. 0.18. Πάχ. 0.006.

**4-82.** Όστρακο στομίου.

Πηλός καθαρός φαιός, προς τά έξω καστανός, άλεί-

φομα στιλπνό, καστανόφαιο, έσωτ. έπιφ. άδρότερη. Χείλος καμπύλο, στόμιο κλειστό, τοίχωμα δεξιά παχύτερο. Κομμένο σταγονόσχημο. Ύψ. 0.055. Πάχ. 0.007-0.008.

**4-83.** Όστρακο άσυμμέτρου στομίου. εικ. Γ  
Πηλός πολύ καθαρός καστανός, αλείφωμα καστανό ως καστανόμαυρο στιλπνό έξωτ. και έσωτ. Χείλος ταινιωτό, άνυψούμενο, στόμιο κλειστό (:). Ύψ. 0.02. Άκτ. καμπ. 0.03, Πάχ. 0.004.

**4-84.** Όστρακο στομίου.  
Πηλός καθαρός καστανός, έπιφ. έντριπτες, μελανές, έξωτ. κατακόρυφα σημεία λειάνσεως, έσωτ. ρηχά χαράγματα. Χείλος λεπτονόμενο έσωτ. άριστ., έξογκωμένο δεξιά. Ύψ. 0.03. Πάχ. 0.005.

**4-85.** Όστρακα στομίου με έπίθημα.  
Συγκολλημένα σε δύο τεμάχια με 5-99. σχ. 22, 69  
Πηλός καθαρός καστανόφαιος, έπιφ. μελανές, έντριπτες. Χείλος καμπύλο, επίπεδο στομίου άνωμαλο, στόμιο άνοικτό, έπίθημα κωνικό. Ύψ. 0.055. Διάμ. 0.30. Πάχ. 0.007-0.005.

**4-86.** Όστρακο στομίου με άποκολλημένο έπίθημα.  
Πηλός καθαρός καστανός, έπιφ. έξωτ. μελανωπή, έσωτ. καστανόφαιη. Χείλος έξογκωμένο έσωτ., στόμιο λίγο κλειστό, έξωτ. σημείο άποκολλημένου όριζοντίου έπίθηματος. Κομμένο ως ριπιδίοσχημο άμβλείας γωνίας. Ύψ. 0.035. Πάχ. 0.009.

**4-87.** Τμήμα λαιμού. σχ. 23  
Πηλός καθαρός, πρός τα έξω έρυθρός, πρός τα μέσα φαιός, έπιφ. έξωτ. καστανόμαυρη, έσωτ. φαιή, με ρηχά χαράγματα. Χείλος δεξιά καμπύλο, άριστ. έσωτ. λεπτονόμενο, λαιμός κωνικός σε συνεχή καμπύλη, χωρίς ένωση με τον ώμο. Μέγ. διάστ. 0.036. Διάμ. 0.12. Πάχ. ώμου 0.003.

**4-88.** Τμήμα λαιμού και άρχή ώμου.  
Συγκολλημένο. εικ. 22 σχ. 23  
Πηλός καθαρός καστανός, έπιφ. καστανόφαιες ως μελανές, έσωτ. έπιφ. ώμου άδρή. Λαιμός χωνοειδής, άνυψούμενος δεξιά, άνιση κατασκευή. Μέγ. διάστ. 0.12. Ύψ. 0.015-0.02. Διάμ. 0.16 Πάχ. ώμου 0.005.

**4-89.** Τμήμα στομίου πίθου. εικ. 22 σχ. 20  
Πηλός έρυθρός καθαρός, έπιφ. όμοιες. Χείλος επίπεδο, πλατύ, προέχον, με περιφέρεια κυματοειδή, στόμιο κλειστό. Στή γωνία της κάμψεως, έξωτερικά, κολλημένο όριζόντια άμυγδαλωτό έπίθημα και τρία άποτυπώματα νυχιού. Ύψ. 0.05. Διάμ. 0.24. Πάχ. 0.012. Πλάτος χείλους 0.012-0.022.

**4-90.** Τμήμα μεγάλου λαιμού.  
Συγκολλημένο με 3-53. σχ. 23

Πηλός, έπιφ. κατασκευή όμοια με 3-53. Ύψ. όστρ. 0.055.

**4-91.** Τμήμα λαιμού. σχ. 23  
Πηλός καθαρός έρυθρός, αλείφωμα θαμπό, μαλακό, άνοικτότερο. Χείλος έσωτ. λεπτονόμενο, δεξιά φθαρμένο, λαιμός έλαφρά χωνοειδής, λεπτή έξωτερική έπικάλυψη. Ύψ. 0.033. Ύψ. λαιμού 0.028. Διάμ. 0.10. Πάχ. λαιμού 0.008.

**4-92.** Τμήμα δακτυλίοσχημης βάσεως με άρχή τοιχώματος. Γραπτό. εικ. 18 σχ. 24  
Πηλός Urfirnis πορτοκαλόχρωμος, έπιφ. έρυθρόξανθος, ή έσωτ. λεία, βαθή λεπτή, διαφανής, θαμπή καστανή. Δακτύλιος με τριγωνική ένίσχυση. Γραπτή ταινία άρκετά φθαρμένη, καλύπτει όλον τό δακτύλιο και τή ρίζα του πυθμένα. Ύψ. 0.04. Ύψ. δακτ. 0.018. Διάμ. 0.08. Πάχ. 0.005.

**4-93.** Τμήμα δακτυλίοσχημης βάσεως.  
Πηλός άμμόδης πορτοκαλόχρωμος, έπιφ. έρυθρές, διατηρούν όξειδωση. Δακτύλιος με τριγωνική ένίσχυση. Ύψ. 0.034. Μέγ. διάστ. 0.055. Ύψ. δακτ. 0.03.

**4-94.** Όμοιο.  
Πηλός, έπιφ., όξειδωση, δακτύλιος όμοια. Ύψ. 0.026. Ύψ. δακτ. 0.018.

**4-95.** Όμοιο.  
Πηλός, έπιφ. όμοια, δακτύλιος χαμηλός με ένίσχυση. Μέγ. διάστ. 0.033. Ύψ. δακτ. 0.013. Πάχ. πυθμ. 0.008.

**4-96.** Τμήμα πυθμένος με άρχή τοιχώματος.  
Πηλός καθαρός καστανόφαιος, πρός τα έξω έρυθρός και όμοια έπάλειψη, έσωτ. έπιφ. καστανόφαιη, άδρότερη. Περιφέρεια ίσοπεδωμένου πυθμένος δυσδιάκριτη. Μέγ. διάστ. 0.13. Πάχ. 0.008. Πάχ. πυθμ. 0.005.

**4-97.** Όμοιο.  
Πηλός καθαρός, σπογγώτος, καστανόφαιος, έπιφ. όμοιες, έσωτ. άδρότερη. Περιφέρεια πυθμένος άπροσδιόριστη. Μέγ. διάστ. 0.058. Πάχ. 0.01. Πάχ. πυθμ. 0.008.

**4-98.** Τμήμα δακτυλίοσχημης βάσεως. σχ. 24  
Πηλός καθαρός μελανωπός, έπιφ. μελανές, έξωτ. φθαρμένη. Δακτύλιος με λεπτή ένίσχυση, πυθμένας κοίλος. Ύψ. 0.027. Ύψ. δακτ. 0.016. Διάμ. 0.055. Πάχ. πυθμ. 0.007.

**4-99.** Όστρακο γάστρας με άπόφυση.  
Πηλός καθαρός μελανωπός, έπιφ. καστανόφαιες, έσωτ. άδρή. Άπόφυση τοξωτή, κάθετη. Μέγ. διάστ. 0.054. Πάχ. 0.005. Ύψ. άποφ. 0.015. Διάμ. όπης 0.012.

- 4-100.** Όστρακο κυκλικού στομίου. Συγκολλημένο. είκ. 19  
 Πηλός Urfirnis έρυθροπόσ, έξωτ. άλείφωμα διαφανές καστανό ως καστανόμαυρο με ίχνη χρωστήρα, έσωτ. όμοια επάλειψη, λεία. Χείλος έσωτ. λεπτινόμενο, περίγραμμα σιγμοειδές. Ύψ. 0.082. Πάχ. 0.007. Διάμ. περ. 0.40.
- 4-101.** Όστρακο γάστρας. είκ. 18  
 Πηλός Urfirnis έρυθρός ως πορτοκαλόχρωμος, έπιφ. έξωτ. όλόβαφη μελανή, θαμπή, άποφλοιούμενη, έσωτ. λεία, επάλειψη έρυθρή φθαρμένη. Μέγ. διάστ. 0.09. Πάχ. 0.006.
- 4-102.** Όμοιο. είκ. 18 και Γ  
 Πηλός Urfirnis έρυθροπόσ, έπιφ. όλόβαφες, έξωτ. βαφή παχειά, καστανή σκοτεινή, άποφλοιούμενη, έσωτ. λεπτή έρυθρή. Μέγ. διάστ. 0.08. Πάχ. 0.005.
- 4-103.** Όμοιο.  
 Πηλός Urfirnis φαιός, πρός τά έξω έρυθρόξανθος, έξωτ. άλείφωμα θαμπό φαιό, έσωτ. φαιή επάλειψη φθαρμένη. Μέγ. διάστ. 0.095. Πάχ. 0.006.
- 4-104.** Όμοιο.  
 Πηλός Urfirnis καστανορόδινος, επάλειψη καστανόφαιη. Όστρακο άμορφο με δύο κομμένες πλευρές που άπολήγουν σε όξειτα γωνία. Μέγ. διάστ. 0.065. Πάχ. 0.006.
- 4-105.** Όμοιο.  
 Πηλός Urfirnis έρυθροπόσ, έξωτ. έπιφ. όλόβαφη, θαμπή, καστανή σκοτεινή, φθαρμένη, έσωτ. επάλειψη όμοια του πηλού, με λεπτά χαράγματα. Μέγ. διάστ. 0.05. Πάχ. 0.005.
- 4-106.** Όμοιο. είκ. 19  
 Πηλός Urfirnis καστανόφαιος, έξωτ. άλείφωμα μαλακό, κιτρινωπό, και έπ' αυτού βαφή έρυθρή σκοτεινή, μερικός φθαρμένη, καλύπτει όλη την έπιφάνεια, έσωτ. έπιφ. σπογγωτή, φθαρμένη, με ίχνη επάλειψως. Μέγ. διάστ. 0.034. Πάχ. 0.005.
- 4-107.** Όμοιο. Γραπτό. είκ. 19  
 Πηλός πολύ καθαρός με μαρμαρυγία, μελανοπόσ, έπιφ. έξωτ. μελανή ως καστανή, βαφή έρυθρή, έσωτ. μελανή. Διακ.: τρεις παράλληλες έξίτηλες ταινίες. Μέγ. διάστ. 0.036. Πάχ. τοιχ. 0.01.
- 4-108.** Όμοιο.  
 Πηλός καθαρός έρυθρός, έπιφ. όμοιος με άλείφωμα σκοτεινότερο στιλπνό έντριπτο. Μέγ. διάστ. 0.027. Πάχ. 0.005.
- 4-109.** Όστρακο κλειστού άγγείου. Όμοιο άγγείο με 4-155.  
 Πηλός καθαρός, σπογγωτός, καστανέρυθρος, έπιφ. με άλείφωμα όμοιο, έπ' αυτού έξωτ. διάσπαρτα ύπολειμματα κιτρινωπού άλείφωματος. Μία πλευρά κομμένη καμπύλη. Μέγ. διάστ. 0.042. Πάχ. 0.005.
- 4-110.** Όστρακο γάστρας. Συγκολλημένο. σχ. 22  
 Πηλός καθαρός λευκός, έπιφ. όμοιος θαμπές, έσωτ. όμαλή με πολλά ρηγά χαράγματα. Περίγραμμα γωνιοδές. Μέγ. διάστ. 0.083. Πάχ. 0.004. Μέγ. διάμ. γάστρας 0.16.
- 4-111.** Όμοιο.  
 Πηλός καθαρός με μαρμαρυγία, καστανόφαιος, έπιφ. μελανές, έξωτ. έντριπτη. Σώζεται ίχνος ρίζας άποφύσως. Κομμένο ως πολυγωνικός δίσκος. Μέγ. διάστ. 0.055. Πάχ. 0.005.
- 4-112.** Όμοιο.  
 Πηλός καθαρός καστανός, έξωτ. έπιφ. καστανόφαιη, έσωτ. μελανή. Κομμένο άπό έσωτ. έπιφ. έλλειπτικό, έξωτ. πολυγωνικό. Μέγ. διάστ. 0.042. Πάχ. 0.008.
- 4-113.** Όστρακο στομίου.  
 Πηλός καθαρός καστανός, έπιφ. όμοιος. Χείλος έσωτ. λεπτινόμενο, στόμιο άκαθόριστο. Όστρακο κομμένο ως ρομβοειδές με μία πλευρά τό λεπτινόμενο χείλος και άπό τό μισό τμήμα του έχει λαξευθεί μέρος του πάχους του. Μέγ. διάστ. 0.04. Πάχ. 0.012 και 0.007.
- 4-114.** Όστρακο στομίου σκύφου.  
 Έγχάρακτο. είκ. 20 και Γ σχ. 19, 75  
 Πηλός καθαρός καστανέρυθρος, έξωτ. άλείφωμα μελανό, έντριπτο, στιλπνό, έσωτ. όμοιο. Χείλος καμπύλο, αϋλακωτό. Διακ.: Τμήμα τριών όμοκέντρων ρόμβων με μία κορυφή έφαπτομένη στην όριζόντια έγχάραξη του χείλους. Τεχνική κοινή. Ύπάρχει λευκό. Ύψ. 0.033. Διάμ. 0.16. Πάχ. 0.005.
- 4-115.** Μικρότατο όστρακο άνοικτού άγγείου.  
 Έγχάρακτο. είκ. 20  
 Πηλός πολύ καθαρός, φαιός, έξωτ. άλείφωμα μελανοπό, θαμπό, έσωτ. όμοιο, καστανόφαιο, στιλπνό. Διακ.: Δύο λοξές παράλληλες γραμμές. Δέν υπάρχει λευκό. Μέγ. διάστ. 0.029. Πάχ. 0.008.
- 4-116.** Όστρακο άνοικτού άγγείου.  
 Έγχάρακτο. είκ. 20 σχ. 19  
 Πηλός άμμόδης, έρυθρός, έξωτ. άλείφωμα όμοιόχρωμο, έντριπτο, στιλπνό, έσωτ. όμοιο, κηλιδωτό ως μελανοπό. Διακ.: Τρεις παράλληλες γωνίες με κορυφές σε όριζόντια νοητή γραμμή και μία άντίνοτη. Οί έξωτερικές πλευρές περιβάλλονται άπό τέσσερα κυκλικά στίγματα στη σειρά, διαμ. 0.003. Τεχνική κοινή και στικτή. Ύπάρχει λευκό. Μέγ. διάμ. όστράκου 0.18-0.20. Ύψ. 0.0035. Πάχ. 0.004-0.005.
- Λοιπά όστρακα: στόμια έρυθρά 2, καστανόμαυρα 12, μελανά 5, τμήματα λαιμών και όμων 8, άποφύσεις 3.

ἐπιθήμα 1, κομμένα ἀκαθόριστος ἀριθμός. Ἐπί πλέον ἄμορφα: ἐρυθρά 700 γραμ., καστανόμαυρα 600 γραμ., καστανόφαια 300 γραμ., Urfinnis 100 γραμ., μέ στιλπνὸ ἀλείψωμα 150 γραμ., μελανὰ 300 γραμ.

### Ἐπίχωση Τομέα III B

- 4-117.** Ὀστρακο στομίου. σχ. 21  
Πηλὸς καθαρὸς μὲ μαρμαρυγία, καστανός, ἐπιφ. μελανωπός. Χεῖλος ἐσωτ. λοξὸ ὡς ἐξογκωμένο, στόμιο κλειστό, περίγραμμα κυρτό. Ὑψ. 0.046. Διάμ. 0.26. Πάχ. 0.008.
- 4-118.** Ὅμοιο. σχ. 20  
Πηλὸς λίγο τραχύς καστανόφαιος, ἐξωτ. ἐπιφ. ὅμοια ὡς ἐρυθρή, κηλιδωτή, ἐσωτ. ἀδρά διαμορφωμένη καστανόφαιη. Χεῖλος λεπτυνόμενο, στόμιο κυλινδρικό, σώζεται σημεῖο κατακόρυφης ἀποκολλημένης ἀποφύσεως ἢ ἐπιθήματος. Ὑψ. 0.06. Διάμ. 0.14. Πάχ. 0.005.
- 4-119.** Μικρότατο ὄστρακο στομίου.  
Πηλὸς πολὺ καθαρὸς, καστανός, ἀλείψωμα στιλπνὸ, ἐξωτ. κηλιδωτὸ μελανὸ καὶ κιτρινόμαυρο, ἐσωτ. καστανό. Χεῖλος ταινιωτὸ, στόμιο κατακόρυφο. Ὑψ. 0.022. Διάμ. 0.06. Πάχ. 0.004.
- 4-120.** Ὀστρακο κυκλικοῦ στομίου. Συγκολλημένο μὲ 3-34.  
Πηλὸς, ἀλείψωμα, χεῖλος, στόμιο ὅμοια μὲ 3-34. Ὑψ. 0.05.
- 4-121.** Ὀστρακο ἀσυμμέτρου στομίου.  
Πηλὸς καθαρὸς μὲ μαρμαρυγία, φαιός, ἐξωτ. ἐπιφ. καστανή, ἐσωτ. μελανωπή. Χεῖλος ἐσωτ. λοξὸ, ἄνισα λεπτυνόμενο, στόμιο ἀνυψούμενο ἔντονα ἄριστ. Ὑψ. 0.042. Πάχ. 0.004.
- 4-122.** Ὀστρακα στομίου καὶ γάστρας μὴ συγκολληόμενα.  
Πηλὸς καθαρὸς καστανέρυθρος, ἐπιφ. καστανός μὲ ὀξειδωση. Χεῖλος λεπτυνόμενο, στόμιο κλειστό, περίγραμμα στομίου σιγμοειδές, κοιλία σφαιρική πιεσμένη. Μέγ. ὕψ. 0.065. Διάμ. 0.14. Πάχ. 0.004.
- 4-123.** Ὀστρακο ἀσυμμέτρου στομίου.  
Πηλὸς καθαρὸς καστανός, ἐξωτ. καστανέρυθρο, ἐσωτ. κηλιδωτὸ μελανωπὸ ὡς ἐρυθρὸ. Χεῖλος λεπτυνόμενο ἐσωτ., περισσότερο στὴ μία πλευρά. Ὑψ. 0.03. Ἄκτ. καμπ. 0.09. Πάχ. 0.009.
- 4-124.** Ὅμοιο.  
Πηλὸς καθαρὸς μὲ μαρμαρυγία, ἐρυθρός, ἐπιφ. ἐξωτ. καστανόμαυρη, ἐσωτ. μελανωπή, ἀδρότερη. Χεῖλος ἐσωτ. λοξὸ, περισσότερο πρὸς τὴ μία πλευρά, περίγραμμα στομίου κωνικό. Ὑψ. 0.027. Ἄκτ. καμπ. 0.10. Πάχ. 0.007.

**4-125.** Ὀστρακο στομίου.

Πηλὸς καθαρὸς μελανωπός, ἐπιφ. ἐντριπτες. Χεῖλος ἐπίπεδο, τοίχωμα παχυνόμενο περί τὸ στόμιο, ἄριστ. περισσότερο. Ὑψ. 0.026. Πάχ. 0.004-0.007.

**4-126.** Ὅμοιο. σχ. 22, 69

Πηλὸς καὶ ἐπιφ. ὅμοια. Χεῖλος ἐσωτ. λεπτυνόμενο, στόμιο ἀνοικτὸ, περίγραμμα ἐξωτ. κοῖλο, τοίχωμα δεξιὰ παχύτερο. Ὑψ. 0.028. Διάμ. 0.16. Πάχ. 0.004-0.005.

**4-127.** Ὀστρακο κυκλικοῦ στομίου.

Πηλὸς καθαρὸς φαιός, ἐπιφ. στιλπνός μελανός. Χεῖλος καμπύλο, περίγραμμα κυρτό, στόμιο λίγο ἀνοικτὸ. Ὑψ. 0.033. Διάμ. 0.15. Πάχ. 0.005.

**4-128.** Ὀστρακο ἀσυμμέτρου στομίου.

Πηλὸς λίγο τραχύς, καστανόφαιος, ἐξωτ. ἀλείψωμα στιλπνὸ ὅμοιο, ἐσωτ. ἐπιφ. ἀδρή, χωρὶς ἐπάλειψη. Χεῖλος καμπύλο, ἀνυψούμενο δεξιὰ. Ὑψ. 0.044. Πάχ. 0.006.

**4-129.** Ὀστρακο κυκλικοῦ στομίου. εἰκ. 21 σχ. 22

Πηλὸς καθαρὸς καστανός, ἀλείψωμα στιλπνὸ καστανόμαυρο. Χεῖλος παχὺ ταινιωτὸ, περίγραμμα λίγο ἀνοικτὸ. Ὑψ. 0.045. Διάμ. 0.24. Πάχ. 0.008.

**4-130.** Ὀστρακο στομίου. εἰκ. 21

Πηλὸς τραχύς καστανός σκοτεινός, ἐπιφ. καστανόφαιος, ἐξωτ. ραβδωτὴ, ἐσωτ. τραχεῖα μὲ βαθειὰ χαραγμάτα. Χεῖλος ἀνόμαλα ἐπίπεδο μὲ ἐπικολλημένη ταινία ἐξωτ. πλάτους 0.01. Ὑψ. 0.033. Πάχ. 0.004.

**4-131.** Ὅμοιο.

Πηλὸς καθαρὸς καστανέρυθρος, ἐπιφ. ἐξωτ. καστανόμαυρη, ἐσωτ. καστανή ἀνοικτή. Χεῖλος ἐσωτ. ἐξογκωμένο, καμπύλο, στόμιο κλειστό. Ὑψ. 0.032. Διάμ. 0.24. Πάχ. 0.006.

**4-132.** Ὀστρακο στομίου μὲ τμήμα ἐπιθήματος. σχ. 21

Πηλὸς καθαρὸς καστανέρυθρος, ἐπιφ. ἐξωτ. μελανωπή, ἐσωτ. μελανή, ἀδρά ἐξομαλυσμένη. Χεῖλος καμπύλο, λίγο διογκωμένο δεξιὰ, τμήμα ἐπιθήματος πεταλίδας. Ὑψ. 0.04. Διάμ. 0.22. Πάχ. 0.006. Πάχ. ἐπιθ. 0.005.

**4-133.** Ὀστρακο στομίου. σχ. 21

Πηλὸς καθαρὸς καστανόμαυρος, ἐπιφ. ἐξωτ. μελανωπή, ἐσωτ. ὅμοια ἀδρή, χωρὶς ἐπάλειψη. Χεῖλος καμπύλο, λίγο ἐξογκωμένο δεξιὰ, στόμιο κλειστό. Ὑψ. 0.042. Διάμ. 0.26. Πάχ. 0.006.

**4-134.** Ὀστρακο κυκλικοῦ στομίου. σχ. 22

Πηλὸς καθαρὸς μὲ μαρμαρυγία, φαιός, ἀλείψωμα στιλπνὸ, ἐξωτ. μελανωπὸ ὡς καστανὸ κηλιδωτὸ, ἐ-

- σωτ. ἐρυθρό, Χείλος καμπύλο, στόμιο ἀνοικτό. Ύψ. 0.045. Διάμ. 0.22. Πάχ. 0.006.
- 4-135.** Ὄστρακο στομίου. Συγκολλημένο. εἰκ. 21  
Πηλός καθαρὸς μὲ μαρμαρυγία, καστανός, ἐπιφ. ἐξωτ. μελανωπὴ, ἐσωτ. καστανόμαυρη. Χείλος καμπύλο, ἀριστ. ἐξογκωμένο, στόμιο κλειστό. Μέγ. διάστ. 0.095. Ύψ. 0.045. Διάμ. 0.35. Πάχ. 0.009.
- 4-136.** Ὅμοιο. εἰκ. 21 σχ. 21, 67  
Πηλός καθαρὸς ἐρυθρὸς μὲ μαρμαρυγία, ἐπιφ. ἐξωτ. καστανόμαυρη, ἐσωτ. μελανωπὴ, περὶ τὸ στόμιο μελανή. Χείλος δεξιὰ καμπύλο, ἀριστ. διογκωμένο καὶ ἐσωτ. λοξό. Μέγ. διάστ. 0.08. Ύψ. 0.07. Διάμ. 0.28. Πάχ. 0.009.
- 4-137.** Ὄστρακο κυκλικῶς στομίου. Συγκολλημένο.  
Πηλός ὁμοίος, ἐπιφ. ἀνοικτότερος, ἐσωτ. ραβδωτὴ. Χείλος ἐπίπεδο, ἐπικολημένη πλαστικὴ ταινία φέρει ἐξωτ. ρομβοειδεῖς κοιλότητες. Μέγ. διάστ. 0.05. Πάχ. 0.01. Πάχ. χείλους 0.012.
- 4-138.** Ὅμοιο. Συγκολλημένο. εἰκ. 21 σχ. 21  
Πηλός λίγο τραχύς μὲ μαρμαρυγία, ἐρυθρὸς, ἐπιφ. ἐξωτ. καστανόμαυρη, ἐσωτ. μελανωπὴ μὲ ρηχὰ χαράγματα. Χείλος ἐπίπεδο μὲ πλαστικὴ ταινία ἐξωτ., πού φέρει ρομβοειδεῖς κοιλότητες ἀνοιγμένες λοξά. Στόμιο κλειστό. Ύψ. 0.05. Διάμ. μεγαλύτερη τῶν 0.40. Πάχ. 0.005. Πάχ. χείλους 0.013.
- 4-139.** Τμήμα ἀσυμμέτρου λαιμοῦ μὲ τμήμα σώματος. εἰκ. 21 σχ. 23  
Πηλός καθαρὸς μὲ μαρμαρυγία, καστανόφαιος, ἐξωτ. ἐπιφ. ὁμοία, ἐσωτ. ἐπιφ. λαιμοῦ ἀδρῆ, σώματος τραχεῖα καὶ ἀνώμαλη. Λαιμὸς κυλινδρικός, στρεβλός, τοίχωμα παχυνόμενο στὴ ρίζα καὶ συνεχόμενο πρὸς τὸν ὄμο. Ύψ. 0.08. Μέγ. διάστ. 0.08. Ἄκτ. καμπ. 0.04. Πάχ. 0.006. Ύψ. λαιμοῦ 0.02-0.024.
- 4-140.** Τμήμα λαιμοῦ. Συγκολλημένο. σχ. 23  
Πηλός τραχύς μελανωπός, ἐξωτ. ἐπιφ. καστανόμαυρη, ἐσωτ. ἀδρότερη μελανωπὴ. Λαιμὸς χονοειδής, τοίχωμα ἰσοπαχές. Ύψ. 0.055. Διάμ. 0.20. Πάχ. 0.11.
- 4-141.** Τμήμα λαιμοῦ.  
Πηλός Urfirnis ἐρυθροπός, ἐπιφ. ὁμοίος, ἐπάλειψη μελανωπὴ, φθαρμένη. Χείλος ἐσωτ. λεπυνόμενο, μερικῶς φθαρμένο, λαιμὸς χονοειδής, σπασμένος στὴ ρίζα. Ύψ. 0.04. Διάμ. 0.12. Πάχ. 0.07.
- 4-142.** Ὅμοιο. εἰκ. 18  
Πηλός ὁμοίος, ἐρυθρόξανθος, ἐπιφ. κιτρινωπός, ἐσωτ. φθαρμένη. Χείλος λεπυνόμενο, λαιμὸς χονοειδής, ἀπόληξη ρίζας λοξή. Ύψ. 0.47. Διάμ. 0.14. Πάχ. 0.01.
- 4-143.** Ὅμοιο. Συγκολλημένο. σχ. 23  
Πηλός καθαρὸς καστανός, πρὸς τίς ἐπιφ. ἐρυθρὸς μὲ ὁμοιο θαμπὸ ἀλείφωμα. Λαιμὸς κυλινδρικός, τοίχωμα ἰσοπαχές. Ύψ. 0.051. Διάμ. 0.24. Πάχ. 0.008.
- 4-144.** Τμήμα λαιμοῦ μὲ ἀρχὴ ὄμοιο. σχ. 23  
Πηλός καθαρὸς ἐρυθρὸς, ἐπιφ. ὁμοίος, περὶ τὸ χείλος ἐσωτ. φαιός. Λαιμὸς κυλινδρικός, τοίχωμα ἰσοπαχές μὲ ἀπόληξη λοξῆς τομῆς γιὰ νὰ προσκολληθεῖ ὁ ὄμος καὶ ἐσωτ. ἐπένδυση. Ύψ. 0.03. Διάμ. 0.07. Πάχ. 0.008.
- 4-145.** Τμήμα δακτυλιόσχημης βάσεως. σχ. 24  
Πηλός πολὺ καθαρὸς μελανωπός, ἐπιφ. ὁμοίος, ἐσωτ. λεῖα. Χαμηλότατος, ὑποτυπώδης δακτύλιος, ἐνοποιημένος μὲ τὸν πυθμένα. Μέγ. διάστ. 0.03. Διάμ. 0.04. Ύψ. δακτ. 0.003. Πάχ. πυθμ. 0.004.
- 4-146.** Ὅμοιο. σχ. 24  
Πηλός λασπώδης φαιός, ἐπιφ. μελανωπός. Δακτύλιος τριγωνικός, ἀριστερὰ παχύτερος. Ύψ. 0.021. Ύψ. δακτ. 0.012. Διάμ. 0.08.
- 4-147.** Ὄστρακα ἀνοικτοῦ ἀγγείου μὲ ἐπίθημα. Συγκολλημένα. εἰκ. 21 σχ. 25  
Πηλός τραχύς καστανόφαιος, ἐξωτ. ἀλείφωμα στυλινό κηλιδωτὸ καστανὸ ὡς μελανό, ἐσωτ. ἐπιφ. λεῖα, θαμπή, χωρὶς σημεῖα διαμορφώσεως. Ἐπίθημα δίδυμο ταινιωτὸ περίπου τριγωνικῆς διατομῆς, ὀριζόντια κολλημένο. Μέγ. διάστ. 0.13. Πάχ. 0.006. Πάχ. ἐπιθ. 0.007-0.005.
- 4-148.** Ὄστρακο γάστρας μὲ ρίζα ἀποφύσεως. Συγκολλημένο. εἰκ. 22 σχ. 26  
Πηλός τραχύς καστανός, ἐξωτ. ἐπιφ. κιτρινόφαιη ὡς ἐρυθρῆ, ἐσωτ. ἀδρῆ, μελανή. Ρίζα πελωρίας τοξωτῆς ἀποφύσεως, κάθετης, τριγωνικῆς διατομῆς. Μέγ. διάστ. 0.14. Πάχ. 0.008. Μέγ. ὕψ. ἀποφ. 0.026. Διάμ. ὀπῆς 0.03.
- 4-149.** Ὄστρακο γάστρας. εἰκ. 18  
Πηλός ἀμώδης ρόδινος, ἐπιφ. ὀλόβαφη μὲ βαθὴ παχειὰ στερεὰ, καστανόμαυρη, θαμπή, μὲ σαφὴ σημεῖα χρωστήρα ὀριζόντια στὴ μία ἐπιφάνεια, λοξὰ στὴν ἄλλη. Μέγ. διάστ. 0.072. Πάχ. 0.006.
- 4-150.** Ὄστρακο κυκλικῶς στομίου. σχ. 22  
Πηλός Urfirnis ἐρυθρόξανθος, ἐπιφ. μὲ ἀλείφωμα φθαρμένο καστανόφαιο, ἐσωτ. σώζονται ἴχνη. Στόμιο ἀνοικτό, περίγραμμα κοῖλο. Ύψ. 0.035. Διάμ. 0.26. Πάχ. 0.005.
- 4-151.** Ὄστρακο γάστρας. εἰκ. 18  
Πηλός ὁμοίος, ἐξωτ. βαθὴ λεπτότατη, διαφανής, ὀπὲς πηλοῦ ἀκάλυπτες, καστανέρυθρο ὡς μελανωπὸ, ἐσωτ. ἴχνη ὁμοίου ἐρυθροῦ, ἐπιφ. φθαρμένη μὲ ἀρκετὰ ὀριζόντια ρηχὰ χαράγματα καὶ ὀπὲς πηλοῦ. Μέγ. διάστ. 0.065. Πάχ. 0.006.
- 4-152.** Ὅμοιο.

Πηλός όμοιος φαιός, πρὸς τὰ ἔξω ἐρυθρῶς, ἐπάλειψη φατὴ φθαρμένη, ὀπὲς πηλοῦ ἀκαλυπτες. Μέγ. διάστ. 0.05. Πάχ. 0.006.

**4-153.** Ὄστρακο κλειστοῦ ἀγγείου. Γραπτό. εἰκ. Γ  
Πηλός Urfinis, ἐρυθρῶς, ἔξωτ. ἐπιφ. σκλήρῃ ὁμοία, μὲ ἀλείφωμα κιτρινωπὸ μαλακόν, ἔσωτ. ἐρυθρῶπὴ μὲ ρηχὰ χαράγματα, βαφὴ ἐρυθρῇ. Ἐξωτ. στὸ ἄκρο τῆς μιᾶς πλευρᾶς ἴχνος ἐρυθρῆς ταινίας. Μέγ. διάστ. 0.04. Πάχ. 0.005.

**4-154.** Ὅμοιο. εἰκ. Γ  
Πηλός καθαρὸς ἐρυθρός, ἐπιφ. ἔξωτ. ἐρυθροζάνθη καὶ ἐπ' αὐτῆς ἀλείφωμα στιλπνὸ καστανέρυθρο ὡς καστανόμαυρο λόγῳ διαφορετικῆς ὀπτήσεως, ἔσωτ. ἐρυθρῇ ἀδρῇ ἐξομάλυνση. Μέγ. διάστ. 0.043. Πάχ. 0.005.

**4-155.** Ὅμοιο. Συγκολλημένο. εἰκ. 19  
Πηλός καθαρὸς σπογγωτός, καστανέρυθρος, ἔξωτ. ἀλείφωμα ὁμοιο καὶ ἐπ' αὐτοῦ δευτέρου ἀλείφωμα, κιτρινωπὸ, μαλακόν, φθαρμένο. Μέγ. διάστ. 0.058. Πάχ. 0.005.

**4-156.** Ὄστρακο ἀσυμμέτρου στομίου. εἰκ. Γ σχ. 22  
Πηλός πολὺ καθαρὸς λευκός, ἐπιφ. λείας, λευκοπές μὲ διάσπαρτα ἴχνη βαφῆς καστανῆς ὡς ἐρυθρῆς ἔξωτ. καὶ ταινία (:) καστανῇ περὶ τὸ χεῖλος ἔσωτ. Χεῖλος προέχον, στόμιο κλειστό, τοίχωμα σχηματίζει κατακόρυφα κάμψη. Ὑψ. 0.04. Πάχ. 0.003-0.004.

**4-157.** Ὄστρακο γάστρας.  
Πηλός καθαρὸς ἐρυθρός, ἐπιφ. ἔξωτ. καστανόμαυρη, ἔσωτ. μελανή. Κομμένο ἀδρᾷ ἑλλειπτικόν. Μέγ. διάστ. 0.03. Πάχ. 0.005.

**4-158.** Ὄστρακο γάστρας μὲ ἐπίθημα.  
Πηλός καθαρὸς μελανός, ἐπιφ. μελανοπές. Κομμένο ἀδρᾷ ἑλλειπτικόν, φέρει ἐπίθημα πεταλίδας. Μέγ. διάστ. 0.038. Πάχ. 0.005. Πάχ. ἐπιθ. 0.006.

**4-159.** Ὄστρακο πλευρᾶς ὀρθογωνίου (:) σκεύους. Ἐγχάρακτο. εἰκ. 20 σχ. 19  
Πηλός καθαρὸς καστανέρυθρος, ἐπάλειψη καστανόμαυρη, θυμπῇ. Χεῖλος ἐπίπεδο, αὐλακωτό. Περίγραμμα κατακόρυφο, κάμπτεται σὲ ἀμβλεῖα γωνία. Διατομὴ γωνιωδῆς. Διακ.: Δύο συγκλίνουσες ὁμάδες ἀπὸ τρεῖς καὶ πέντε λοξές παράλληλες ὡς παράπλευρες γραμμές μὲ ἐλεύθερα ἄκρα, φέρονται πρὸς τὴν ὀριζόντια ἐγχάραξη τοῦ χεῖλους. Μία ἐξωτερικὴ συνεχίζει ἀριστερὰ ὡς γωνία. Ὑπὸ τὴν ὀριζόντια λοξό, βραχύ, ἐπιφανειακὸ χάραγμα. Στὴν ἀπόληξιν μιᾶς γραμμῆς κοιλότητα καὶ ἀποτύπωμα νυχιοῦ. Τεχνικὴ κοινὴ. Ἴχνος λευκοῦ. Ὑψ. 0.048. Πάχ. 0.008-0.011.

**4-160.** Μικρότατο ὄστρακο ἀνοικτοῦ ἀγγείου. Ἐγχάρακτο. εἰκ. 20

Πηλός πολὺ καθαρὸς καστανόφαιος, ἀλείφωμα κιτρινόφαιο στιλπνόν. Διακ.: Δύο λοξές παράλληλες γραμμές καὶ μία συγκλίνουσα. Τεχνικὴ κοινὴ. Δὲν ὑπάρχει λευκόν. Ὑψ. 0.017. Πάχ. 0.006.

Λοιπὰ ὄστρακα: στόμια ἐρυθρὰ 8, καστανόμαυρα 12, μελανὰ 3, τμήματα λαιμῶν καὶ ὄμων 9, βάσεις 3, ἀποφύσεις 12. Ἐπὶ πλέον ἀμορφα: ἐρυθρὰ 1700 γραμ., καστανόμαυρα 850 γραμ., στιλπνὸ ἀλείφωμα 650 γραμ., μελανὰ 750 γραμ.

## Ἐπίχωση Τομέα III A

**4-161.** Ὄστρακο στομίου. εἰκ. 19

Πηλός καθαρὸς μὲ μαρμαρυγία, καστανόμαυρος, ἔξωτ. ἐπιφ. ὁμοία, ἔσωτ. μελανὴ μὲ ρηχὰ χαράγματα. Χεῖλος καμπύλο, στόμιο δεξιὰ πρὸς κυρτὸ καὶ τοίχωμα παχύτερο. Ὑψ. 0.043. Πάχ. 0.005. Διάμ. 0.30.

**4-162.** Τμήμα ἀσυμμέτρου λαιμοῦ. Γραπτό. εἰκ. 19  
Πηλός καθαρὸς ἐρυθρός, ἀλείφωμα στιλπνὸ καστανέρυθρο, βαφὴ λευκῇ. Λαιμὸς ἀνίσου ὕψους, κυρτός, μὲ ἔσωτ. ἐπένδυση. Περί τὴν ρίζα τοῦ λαιμοῦ καὶ ἐπὶ τοῦ χεῖλους λευκὴ φθαρμένη γραμμὴ. Ἴχνη λευκοῦ ἐπὶ τοῦ λαιμοῦ. Μέγ. διάστ. 0.045. Ὑψ. λαιμοῦ 0.027-0.029. Πάχ. λαιμοῦ 0.006.

**4-163.** Ὄστρακο κυκλικοῦ στομίου. Συγκολλημένο μὲ 4-42.

Πηλός καθαρὸς καστανός, ἐπιφ. κηλιδωτός, καστανός ὡς ἐρυθρός καὶ μελανοπές. Χεῖλος κομμένο ἔσωτερικά. Ὄστρακο ἀπολήγει σὲ ὀξεία γωνία. Ὑψ. 0.04. Πάχ. 0.005.

**4-164.** Ὅμοιο.  
Πηλός πολὺ καθαρὸς μὲ μαρμαρυγία, μελανοπές, ἐπιφ. μελανὴς ἐντριπτες. Χεῖλος ἐπίπεδο, στόμιο κατακόρυφο. Ὑψ. 0.037. Διάμ. 0.16-0.18. Πάχ. 0.004.

**4-165.** Ὄστρακο στομίου.  
Πηλός καθαρὸς μὲ μαρμαρυγία μελανοπές, ἐπιφ. ὁμοίως, ἔξωτ. κηλίδα φατὴ. Χεῖλος προέχον, στόμιο λίγο κλειστό. Ὑψ. 0.038. Διάμ. 0.20. Πάχ. 0.005.

**4-166.** Τμήμα δακτυλιόσχημης βάσεως. Συγκολλημένη. εἰκ. 21 σχ. 24

Πηλός καθαρὸς καστανόμαυρος, ἔξωτ. ἐπιφ. ὁμοία, ἔσωτ. στὸν πυθμὲν μελανὴ. Δακτύλιος μὲ πλατὸ πέλμα καὶ λεπτὴ ἐνίσχυση. Στὴν περιφέρεια τοῦ πυθμῆνος ἐγκάρσιες ἐγκοπές ἀπὸ ἀκιδωτὸ ἐργαλεῖο ποῦ ἔκοψε τὸ τοίχωμα γιὰ νὰ χρησιμεύσει ἡ βάση ὡς τριγωνικὸ ὄστρακο. Μέγ. διάστ. 0.073. Ὑψ. 0.017. Ὑψ. δακτ. 0.005. Διάμ. 0.15. Πάχ. πυθμ. 0.01.

**4-167.** Τμήμα κοιλίας πιθόσχημου, μὲ ἀπόφυση. Συγκολλημένο. εἰκ. 19 σχ. 26

Πηλός λίγο τραχὺς μελανός, ἐπιφ. ἔξωτ. μελανοπή. ἔσωτ. τραχεῖα μελανὴ. Περίγραμμα κυρτό, ἀπόφυση



στό ευρύτερο σημείο της κοιλίας άγκυλη. Ύψ. 0.041. Πάχ. 0.006. Ύψ. άποφ. 0.008. Διάμ. όπης 0.005.

**4-168. Ώστρακο γάστρας.**

Πηλός καθαρός με μαρμαρυγία, καστανόμαυρος, άλείφομα στιλπνό έξωτ. καστανό, έσωτ. μελανό έντριπτο. Περίγραμμα γάστρας γωνιώδες. Μέγ. διάστ. 0.043. Πάχ. 0.006.

**4-169. Όμοιο.**

Συγκολλημένο. εικ. Γ σχ. 22, 69

Πηλός πολύ καθαρός καστανόμαυρος, άλείφομα στιλπνό, όμοιο. Περίγραμμα γάστρας γωνιώδες. Μέγ. διάστ. 0.065. Μέγ. διάμ. γάστρας 0.30. Πάχ. 0.005.

Λοιπά όστρακα: στόμια έρυθρά 5, μελανά 10, τμήμα λαιμού 1, βάση 1, άποφύσεις 3, έπιθήματα 2, κομμένα ως δίσκοι 2, όστρακα Urfirnis 2, στιλπνό άλείφομα λίγα, λασπόδους πηλού 2, άψητα 2. Έπί πλέον άμορφα: έρυθρά 700 γραμ., μελανά 210 γραμ.

## ΦΑΣΗ 5

### Τομέας IV

#### Δάπεδο νότια του 5-A

**5-1. Ώστρακο στομίου.**

Πηλός καθαρός καστανός, έξωτ. έπιφ. άκαθόριστα καστανοκίτρινη, έσωτ. μελανή, άδρά διαμορφωμένη. Χείλος καμπύλο, στόμιο άνυσούμενο δεξιά και άριστερά από τό κεντρικό σημείο του όστράκου. Ύψ. 0.063. Πάχ. 0.005.

**5-2. Ώστρακο στομίου.**

Πηλός καθαρός καστανός, έξωτ. έπιφ. καστανόμαυρη, έσωτ. μελανωπή. Χείλος καμπύλο, στόμιο άνοικτό, τοίχωμα δεξιά παχύτερο, σημείο άποκολλημένου όριζόντιου έπιθήματος ή άποφύσεως. Ύψ. 0.035. Πάχ. 0.006-0.007.

**5-3. Όμοιο.** εικ. 24 σχ. 28

Πηλός τραχύς φαιός, έπιφ. μελανωπός, έσωτ. λεπτά χαράγματα. Χείλος καμπύλο, φέρει έξωτ. κατ' άποστάσεις άποτυπώματα νυχιού. Στόμιο σχεδόν κατακόρυφο, περίγραμμα έξωτ. κοίλο (.), τοίχωμα πολύ παχύ. Ύψ. 0.04. Διάμ. περ. 0.40. Πάχ. 0.014.

**5-4. Ώστρακο γάστρας με έπιθήμα.** εικ. 24

Πηλός καθαρός καστανόμαυρος, έπιφ. όμοιες έντριπτες, έσωτ. έντονώτερα. Έπιθήμα άμυγαλόσχημο, όριζόντιο. Μέγ. διάστ. 0.043. Πάχ. 0.007. Πάχ. έπιθ. 0.01.

**5-5. Ώστρακο γάστρας.**

Πηλός Urfirnis φαιός, έπιφ. έξωτ. φαιορόδινη, έσωτ. άδρή, σπογγώτη. Κομμένο περιπου όρθογώνιο. Μέγ. διάστ. 0.045. Πάχ. 0.007.

**5-6. Τμήμα λαιμού με άρχή όμου.** σχ. 29

Πηλός Urfirnis έρυθρόξανθος, έπιφ. όμοιες, στιλπνές. Λαιμός χωνοειδής, τό χείλος σπασμένο, τοίχωμα παχυνόμενο προς την ρίζα, κάμψη στην ρίζα γωνιώδης. Σωξ. ύψ. λαιμού 0.053. Διάμ. ρίζας 0.12. Πάχ. λαιμού 0.005-0.015. Πάχ. όμου 0.006.

**5-7. Ώστρακο κλειστού άγγείου**

με έπιθήματα. εικ. 26

Πηλός καθαρός καστανόμαυρος, έπιφ. έξωτ. καστανή, έσωτ. φαιή. Μικρά φακοειδή έπιθήματα κατά πυκνές άποστάσεις καλύπτουν όλη την έπιφάνεια. Μέγ. διάστ. 0.03. Πάχ. 0.005. Πάχ. έπιθ. 0.001. Μέση διάμ. έπιθ. 0.006.

**5-8. Ώστρακο γάστρας.**

Πηλός καθαρός λευκός, έπιφ. όμοιες, λείες. Μέγ. διάστ. 0.038. Πάχ. 0.004.

**5-9. Όμοιο.** εικ. 23

Πηλός καθαρός έρυθρός, έξωτ. καστανέρυθρο, έσωτ. άλείφομα παχύ, σκληρό, λευκόπο. Μέγ. διάστ. 0.036. Πάχ. 0.004.

**5-10. Ώστρακο κλειστού άγγείου. Γραπτό.** εικ. 23

Πηλός λίγο τραχύς, καστανός, έπιφ. όμοιες, έσωτ. χαράγματα χαλκικών, όπτηση έντονη, βαφή μελανωπή. Θέμα: δύο παράλληλες λοξές λεπτές γραμμές. Μέγ. διάστ. 0.038. Πάχ. 0.005.

**5-11. Ώστρακο άσυμμέτρου στομίου.**

Πηλός λίγο τραχύς μελανός, έξωτ. άλείφομα στιλπνό μελανωπό, περί τό στόμιο μελανό, έσωτ. έπιφ. μελανή άδρή με χαράγματα χαλκικών. Χείλος λεπτινόμοιο, άριστ. προέχον, στόμιο δεξιά άνυσούμενο και στρεβλό. Ύψ. 0.06. Πάχ. 0.006.

Λοιπά όστρακα: στόμια 4, λαιμοί 2, πυθμένας 1, έπιθήμα 1. Έπί πλέον άμορφα: έρυθρά 290 γραμ., μελανά 75 γραμ.

#### Δάπεδο 5-Γ

**5-12. Ώστρακο στομίου.**

Πηλός πολύ καθαρός μελανωπός, άλείφομα στιλπνό,

έξωτ. καστανόμαυρο, έσωτ. μελανωπό. Χείλος ταινωτό, στόμιο κλειστό. Ύψ. 0.03. Διάμ. 0.12. Πάχ. 0.005.

**5-13.** Τμήμα δακτυλιόσχημης βάσεως. Συγκολλημένο.

Πηλός καθαρός με μαρμαρυγία, φαιός, έπιφ. μελανές. Δακτύλιος με παχειά τριγωνική ενίσχυση. Ύψ. δακτ. 0.01. Μέγ. διάστ. 0.047. Διάμ. 0.08.

**5-14.** Όμοιο.

Πηλός καθαρός πορτοκαλόχρωμος, έπιφ. έρυθρές, έσωτ. στόν πυθμένα όμοια. Δακτύλιος με τριγωνική ενίσχυση. Μέγ. διάστ. 0.078. Ύψ. 0.024. Ύψ. δακτ. 0.014. Διάμ. 0.12. Πάχ. πυθμ. 0.01.

**5-15.** Όστρακο κυκλικού στομίου.

Πηλός καθαρός με μαρμαρυγία, άνοικτόφαιος, έπιφ. έξωτ. έρυθρόξανθη, έσωτ. μελανωπή, περί τό χείλος κιτρινωπή. Χείλος λεπυνόμενο, στόμιο κλειστό. Ύψ. 0.023. Διάμ. 0.26. Πάχ. 0.006.

**5-16.** Όστρακο στομίου. είκ. 24 σχ. 28

Πηλός καθαρός φαιός, έξωτ. άλείφωμα στιλπνό, φθαρμένο, καστανόμαυρο, έσωτ. επάλειψη μελανωπή. Στόμιο κλειστό, χείλος πλαστικό περίκυρτο, φέρει πυκνά χαραγμένες κατακόρυφες γραμμές. Ύψ. 0.08. Πάχ. 0.007. Πάχ. χείλους 0.008.

Λοιπά όστρακα: στόμια 5, κομμένα έλλειπτικά 4, όστρακο λασπόδους ηηλού 1. Έπί πλέον άμορφα: έρυθρά 370 γραμ., μελανά 70 γραμ.

## Έπίχωση γύρω από τό δάπεδο 5-Γ

**5-17.** Όστρακο κυκλικού στομίου. Συγκολλημένο.

Πηλός καθαρός έρυθρός, έξωτ. επάλειψη καστανόμαυρη φθαρμένη, έσωτ. έρυθρό λείο. Χείλος επίπεδο, στόμιο κατακόρυφο, τοίχωμα παχυνόμενο προς τό στόμιο. Ύψ. 0.033. Πάχ. 0.004-0.006.

**5-18.** Όμοιο. Συγκολλημένο.

Πηλός καθαρός με μαρμαρυγία, καστανόμαυρος, έπιφ. μελανωπές, λείες. Χείλος καμπύλο, στόμιο κλειστό. Ύψ. 0.017. Μέγ. διάστ. 0.05. Διάμ. 0.20. Πάχ. 0.006.

**5-19.** Δύο όστρακα κλειστού άγγελίου. Τό ένα: είκ. 23

Πηλός καθαρός λίγο σπογγωτός, φαιό, έξωτ. έπιφ. άνοικτη καστανή και επ' αυτής λευκό μαλακό άλείφωμα, φθαρμένο, έσωτ. έπιφ. άδρή. Μέγ. διάστ. 0.047. Πάχ. 0.004.

**5-20.** Όστρακο γάστρας. είκ. 23

Πηλός Urfirnis έρυθρόξανθος, έξωτ. ίχνη ζωηρής έ-

ρυθρής στιλπνής βαφής, έσωτ. έπιφ. όμαλή με λεπτότατα χαράγματα. Μόλις διαφαίνεται ό σχηματισμός ρίζας κάθετης άποφύσεως. Μέγ. διάστ. 0.043. Πάχ. 0.006.

**5-21.** Τεμάχια μικρού πιθόσχημου άσυμμέτρου στομίου, με άποφύσεις. Συγκολλημένα σε δύο τμήματα.

Τό ένα: είκ. 24

Πηλός τραχύς μελανός, έπιφ. καστανές ως καστανόφαιες, έσωτ. τραχεία. Χείλος κομμένο έσωτ. λοξό ως καμπύλο, στόμιο άνυψούμενο στο τμήμα του καμπύλου χείλους, δύο άγκυλες άποφύσεις στόν ώμο. Ύψ. 0.08. Πάχ. 0.005. Ύψ. άποφ. 0.018. Διάμ. όπών 0.009.

**5-22.** Όστρακο κυκλικού στομίου.

Πηλός λίγο τραχύς καστανόμαυρος, έπιφ. έντριπτες, μελανές, φθαρμένες. Χείλος καμπύλο, στόμιο κλειστό. Ύψ. 0.03. Διάμ. 0.20. Πάχ. 0.006.

**5-23.** Όστρακο γάστρας με επίθημα.

Πηλός καθαρός με μαρμαρυγία, καστανός, έπιφ. καστανόμαυρες, ή έξωτ. φθαρμένη, έσωτ. λεία. Έπίθημα δισκοειδές, κακότεχνο. Μέγ. διάστ. 0.033. Πάχ. 0.007. Πάχ. έπιθ. 0.002.

**5-24.** Όστρακο στομίου με επίθημα. σχ. 28

Πηλός καθαρός καστανός, έξωτ. έρυθρός με έπιφ. χείλους μελανή, έπιφ. έσωτ. καστανή, λεία. Χείλος επίπεδο, στόμιο κατακόρυφο, υπό τό χείλος όριζόντιο άμυγδαλωτό επίθημα. Ύψ. 0.063. Διάμ. περ. 0.40. Πάχ. 0.006. Πάχ. έπιθ. 0.005.

**5-25.** Όστρακο στομίου. σχ. 28

Πηλός καθαρός καστανόμαυρος, έπιφ. μελανές έντριπτες. Χείλος επίπεδο, στόμιο κλειστό. Ύψ. 0.034. Πάχ. 0.006.

**5-26.** Τμήμα σώματος κλειστού άγγελίου με άπόφυση. είκ. 24 σχ. 29, 70

Πηλός καθαρός φαιός, έπιφ. καστανόφαιες ως μελανωπές, επάλειψη μόνο έξωτερικά, έσωτ. άδρή, άνώμαλη. Περίγραμμα έντονα κυρτό, κάμπτεται άνω σε σχηματισμό ρίζας λαιμού. Άπόφυση μικροτάτη κατακόρυφη τοξωτή, τριγωνικής διατομής, όπη άνοιγμένη επί τόπου με έργαλειό πού χάραξε όριζόντια την επιφάνεια. Ύψ. 0.07. Πάχ. 0.005. Ύψ. άποφ. 0.01. Διάμ. όπής 0.004. Μήκος άποφ. 0.02.

**5-27.** Όστρακο στομίου. Συγκολλημένο. είκ. 23

Πηλός πολύ καθαρός καστανόφαιος, άλείφωμα στιλπνό, έξωτ. καστανό με κηλίδα μελανωπή, έσωτ. καστανό. Ύψ. 0.027. Πάχ. 0.003.

**5-28.** Όστρακο κυκλικού στομίου. σχ. 28, 68

Πηλός καθαρός με μαρμαρυγία, φαιός, έπιφ. μελανές, φθαρμένες. Χείλος καμπύλο ως προέχον, στόμιο κλειστό, περίγραμμα έντονα κυρτό. Ύψ. 0.034. Διάμ.

0.16. Πάχ. 0.007.

**5-29.** Ώστρακο στομίου.

Πηλός καθαρός καστανόφαιος, έπιφ. όμοιος, ή έσωτ. λεία. Χείλος καμπύλο, στόμιο άνοικτό, περίγραμμα κυρτό, έντονώτερα περί τό στόμιο. Ύψ. 0.023. Διάμ. 0.14-0.16. Πάχ. 0.005.

**5-30.** Τμήμα δακτυλίου βάσεως.

Πηλός καθαρός καστανός, έπιφ. μελανές. Δακτύλιος με λεπτή τριγωνική ένίσχυση. Ύψ. δακτ. 0.01. Διάμ. 0.08. Μέγ. διάστ. 0.035.

**5-31.** Ώστρακο κλειστού άγγείου.

Πηλός καθαρός πορτοκαλόχρωμος, έπιφ. έξωτ. όμοια, έσωτ. φαιή με όξειδωση. Κομμένο όρθογώνιο. Μέγ. διάστ. 0.045. Πάχ. 0.009.

**5-32.** Όμοιο.

Πηλός καθαρός φαιός, έπιφ. μελανές, έξωτ. σημείο άποκολλημένης άποφύσεως, έσωτ. έπιφ. άδρή. Κομμένο όρθογώνιο, λίγο σπασμένο. Μέγ. διάστ. 0.038. Πάχ. 0.007.

**5-33.** Όμοιο.

Πηλός καθαρός καστανόφαιος, έξωτ. άλείφωμα καστανό, έσωτ. άδρό μελανό. Κομμένο όρθογώνιο, λίγο σπασμένο. Μέγ. διάστ. 0.037. Πάχ. 0.008.

**5-34.** Όμοιο.

Πηλός λίγο τραχύς, φαιός, έπιφ. καστανόφαιος. Φέρει σημείο άποκολλημένου έπιθήματος ή άποφύσεως. Κομμένο όρθογώνιο. Μέγ. διάστ. 0.033. Πάχ. 0.007.

**5-35.** Ώστρακο άνοικτοϋ. Συγκολλημένο.

Πηλός καθαρός μελανός, έπιφ. όμοιος, έσωτ. λεία. Κομμένο όρθογώνιο. Μέγ. διάστ. 0.034. Πάχ. 0.004.

**5-36.** Ώστρακο κλειστοϋ άγγείου.

Πηλός τραχύς καστανόμαυρος, έπιφ. μελανωπές, έσωτ. τραχεία. Κομμένο με πλευρές εϋθύγραμμες που σχηματίζουν δύο όρθές και μία όξειά γωνία. Μέγ. διάστ. 0.06. Πάχ. 0.008.

**5-37.** Όμοιο.

Πηλός άμμόδης πορτοκαλόχρωμος, έπιφ. έσωτ. όμοια άδρή, έξωτ. άλείφωμα καστανό. Κομμένο ριπιδόσχημο. Μέγ. διάστ. 0.083. Πάχ. 0.008.

**5-38.** Όμοιο.

Πηλός καθαρός φαιός, έπιφ. έξωτ. καστανόφαιη, έσωτ. άδρότερη, μελανή. Κομμένο περίπου σε σχήμα ρόμβου. Μέγ. διάστ. 0.04. Πάχ. 0.004.

**5-39.** Όμοιο.

Πηλός λίγο τραχύς έρυθρός, έξωτ. άλείφωμα καστανό, έσωτ. έπιφ. άδρή. Κομμένο φυλλόσχημο. Μέγ.

διάστ. 0.045. Πάχ. 0.005.

**5-40.** Ώστρακο γάστρας.

Πηλός καθαρός καστανός, έξωτ. άλείφωμα όμοιο, έσωτ. έπιφ. όμαλή. Κομμένο σε σχήμα πολυγωνικού δίσκου. Μέγ. διάστ. 0.035. Πάχ. 0.006.

**5-41.** Ώστρακο στομίου.

Πηλός καθαρός καστανόμαυρος, έπιφ. μελανωπές. Χείλος καμπύλο, στόμιο άκαθόριστο. Ή κάτω άπόληξη τοϋ όστράκου στρογγυλεμένη. Ύψ. 0.03. Διάμ. άκαθόριστη. Πάχ. 0.007.

Λοιπά όστρακα: στόμια 6, τμήματα όμου 3, βάση 1, άποφύσεις 2, έπιθήμα 1, κομμένα άκαθόριστος αριθμός, όστρακα πηλοϋ Urfirnis 5. Ήπι πλέον άμορφα: έρυθρά 700 γραμ., μελανά 315 γραμ.

## Ήνώτατο στρώμα τομέα 5 IV

**5-42.** Ώστρακο στομίου με άπόφυση. είκ. 24

Πηλός τραχύς άμμόδης, φαιός, έπιφ. έξωτ. καστανόμαυρη με ίχνη κιτρινωποϋ άλείφωματος, έσωτ. φαιή με άδρή διαμόρφωση και χαράγματα σε λοξή φορά. Χείλος άνισα σχηματισμένο, καμπύλο δεξιά ως λοξό έσωτ. άριστερά. Ήπόφυση όριζόντια περίπου όρθογωνισμένη, τύπου σφαιρικής. Ύψ. 0.07. Πάχ. 0.008. Ύψ. άποφ. 0.018. Διάμ. όπης 0.01.

**5-43.** Ώστρακο κυκλικού στομίου. σχ. 29 69

Πηλός καθαρός φαιός, έπιφ. έξωτ. μελανωπή, με ρηχά χαράγματα περί τό στόμιο, έσωτ. καστανή, λεία. διατηρεί πολλή όξειδωση. Χείλος καμπύλο, στόμιο άνοικτό, τοίχωμα κυρτό. Ύψ. 0.065. Διάμ. 0.28. Πάχ. 0.008.

**5-44.** Ώστρακο στομίου. είκ. 24 σχ. 28

Πηλός καθαρός καστανόφαιος, άλείφωμα στιλπνό, έξωτ. καστανέρυθρο ως μελανωπό, έσωτ. μελανό. Χείλος ταινιωτό, στόμιο κλειστό, τοίχωμα άριστ. παχύτερο. Ύψ. 0.051. Διάμ. 0.20. Πάχ. 0.006-0.007.

**5-45.** Όμοιο.

Πηλός καθαρός καστανόμαυρος, έπιφ. έξωτ. όμοια, έσωτ. μελανωπή με ρηχά χαράγματα. Χείλος ταινιωτό, άνόμαλα διαμορφωμένο, στόμιο κλειστό. Ύψ. 0.036. Διάμ. 0.20. Μέγ. πάχ. 0.01.

**5-46.** Ώστρακο κυκλικού στομίου. σχ. 29  
Συγκολλημένο.

Πηλός καθαρός φαιός, έπιφ. έρυθροξανθες, κακότεχνα έξομαλυσμένες με χαράγματα και χαλίκια όρατά. Χείλος καμπύλο άνόμαλα διαμορφωμένο, στόμιο άνοικτό. Ύψ. 0.04. Διάμ. 0.19. Πάχ. 0.006-0.009.

**5-47.** Όμοιο. σχ. 29

Πηλός άμμόδης φαιός, έπιφ. όμοιος, ή έξω κηλιδωτή ως μελανή, με έπάλειψη φθαρμένη. Χείλος κα-

μυλό, περίγραμμα κυρτό, στόμιο άνοικτό. Ύψ. 0.052. Διάμ. 0.25. Πάχ. 0.005.

**5-48.** Όμοιο.

Πηλός άμμόδης με μαρμαρυγία, μελανωπός, έπιφ. όμοιος, με έπάλειψη, ή έσωτ. άδρότερη. Χείλος κομμένο λοξό έσωτ., στόμιο κωνικό. Ύψ. 0.026. Διάμ. 0.14. Πάχ. 0.005.

**5-49.** Τμήμα ώμου.

σχ. 29

Πηλός πολύ καθαρός, συμπαγής, χωρίς μαρμαρυγία, φαιός, έπιφ. έξωτ. καστανόφαιη, έσωτ. φαιή, άδρά έξομαλυσμένη. Περίγραμμα έξωτ. κωνικό με τοίχωμα λεπτονόμοιο έντονα έσωτ. περί τό στόμιο, χείλος άποκομμένο. Ύψ. 0.03. Πάχ. 0.007-0.012. Διάμ. στομίου 0.08.

**5-50.** Τμήμα κωνικής βάσεως.

σχ. 30

Πηλός άμμόδης φαιός, έξωτ. έπιφ. πορτοκαλόχρωμη φθαρμένη, έσωτ. φαιή, άνώμαλη διαμόρφωση. Βάση κωνική, σπασμένη στό πάτημα, έσωτ. ένίσχυση στό ρίζα, μόνο άριστ. Σωξ. ύψ. βάσ. 0.045. Ύψ. όστρ. 0.056. Διάμ. στό ρίζα 0.06, Πάχος στό ρίζα 0.02-0.011.

**5-51.** Όστρακο γάστρας με άπόφυση.

σχ. 30

Πηλός πολύ καθαρός φαιός, έξωτ. άλείφωμα στιλπνό καστανόμαυρο, έσωτ. έπιφ. μελανή. Άπόφυση σφαιρική. Μέγ. διάστ. 0.042. Πάχ. 0.005. Ύψ. άποφ. 0.012. Διάμ. όπής 0.008.

**5-52.** Όστρακο γάστρας με έπίθημα.

είκ. 24

Πηλός καθαρός με μαρμαρυγία, καστανόφαιος, έπιφ. μελανές, ή έσωτ. τουλάχιστον έντριπτη. Έπίθημα κωνικό. Μέγ. διάστ. 0.038. Πάχ. 0.006. Πάχ. έπιθ. 0.01.

**5-53.** Δύο όστρακα κλειστού άγγείου. Συγκολλημένα. Γραπτά.

είκ. 23 και Δ σχ. 76

Πηλός άμμόδης πορτοκαλόχρωμος, έξωτ. έπιφ. άλείφωμα λευκωπό και βαφή έρυθρή, άλαμπής, έσωτ. άδρή, φαιή. Διακ.: τέσσερες λοξές παράλληλες ταινίες, και στό μεγαλύτερο όστρακο οί δύο κάμπτονται δεξιά, σχηματίζοντας τεθλασμένες. Μέγ. διάστ. 0.043. Πάχ. 0.007.

**5-54.** Όστρακο γάστρας.

Πηλός πολύ καθαρός λευκός, έπιφ. όμοιος. Περίγραμμα καμπύλο. Μέγ. διάστ. 0.038. Πάχ. 0.003.

**5-55.** Τμήμα σκύφου κυκλικού στομίου.

Συγκολλημένο.

σχ. 29, 67

Πηλός καθαρός καστανός, έπιφ. καστανόφαιος ως μελανωπός. Χείλος καμπύλο, στόμιο κατακόρυφο, περίγραμμα καμπύλο. Μέγ. διάστ. 0.19. Διάμ. 0.30. Ύψ. 0.007. Πάχ. 0.006.

**5-56.** Όστρακο κυκλικού στομίου. Συγκολλημένο.

Πηλός καθαρός με μαρμαρυγία, μελανωπός, έπιφ. με-

λανές έντριπτες. Χείλος επίπεδο, στόμιο κλειστό. Ύψ. 0.038. Διάμ. 0.24. Πάχ. 0.004.

**5-57.** Τμήμα λαιμού.

Πηλός καθαρός με μαρμαρυγία, μελανός, έπιφ. μελανωπός θαμπός. Χείλος φθαρμένο, περίγραμμα κυρτό, τοίχωμα ίσοπαχές άπολήγει σέ λοξή επιφάνεια. Ύψ. 0.046. Πάχ. 0.006.

**5-58.** Τμήμα πυθμένου κλειστού άγγείου. Συγκολλημένο.

Πηλός καθαρός με μαρμαρυγία, μελανωπός, έπιφ. όμοιος. Έξωτ. σώζεται ως άνοικτότερος κύκλος τό άποτύπομα της βάσεως και περί τό κέντρο άβαθείς έγκοπές γιά τήν πρόσφυση του τριγωνικού γεμίματος. Μέγ. διάστ. 0.07. Πάχ. 0.006.

**5-59.** Τμήμα δακτυλιόσχημης βάσεως μετά

πυθένος.

σχ. 30

Πηλός μελανωπός με μαρμαρυγία, έπιφ. μελανές. Δακτύλιος με λεπτή τριγωνική ένίσχυση. Μέγ. διάστ. 0.025. Ύψ. δακτ. 0.013. Πάχ. πυθμ. 0.005.

**5-60.** Όμοιο.

Πηλός καθαρός φαιός, έπιφ. έξωτ. μελανές, στόν πυθμένα έσωτ. έρυθρή με έπάλειψη. Δακτύλιος με λεπτή τριγωνική ένίσχυση. Ύψ. 0.03. Ύψ. δακτ. 0.022. Πάχ. πυθμ. 0.006. Πάχ. δακτ. 0.012-0.014.

**5-61.** Όστρακο γάστρας με έπίθημα.

Πηλός καθαρός καστανόφαιος, έπιφ. μελανές. Έπίθημα δισκοειδές έλλειπτικού σχήματος. Μέγ. διάστ. 0.025. Πάχ. 0.005. Πάχ. έπιθ. 0.003. Μέγ. διάστ. έπιθ. 0.02.

**5-62.** Όστρακο κυκλικού στομίου.

σχ. 28

Πηλός καθαρός, σπογγωτός, με μαρμαρυγία, έρυθρωπός, έπιφ. άκαθόριστα καστανές άνοικτές ως έρυθρές. Χείλος λεπτονόμοιο έσωτ., στόμιο κυλινδρικό. Ύψ. 0.065. Διάμ. 0.24. Πάχ. 0.007.

**5-63.** Όστρακο άσυμμέτρου στομίου.

Πηλός καθαρός κιτρινώφαιος, πρός τά μέσα έρυθρός, έξωτ. άλείφωμα καστανωπό, έσωτ. έπιφ. άκάλυπτη, τραχεία. Χείλος επίπεδο, γίνεται δεξιά προέχον, στόμιο στρεβλό, άνυψώνεται άριστερά. Ύψ. 0.038. Πάχ. 0.005.

**5-64.** Όμοιο.

Πηλός καθαρός καστανέρυθρος, έπιφ. στιλπνό άλείφωμα, έξωτ. καστανόμαυρο, έσωτ. μελανωπό. Χείλος επίπεδο, στόμιο άνυψώνεται δεξιά. Ύψ. 0.06. Πάχ. 0.006.

**5-65.** Όμοιο.

Πηλός καθαρός καστανός, έξωτ. έπάλειψη καστανόμαυρη, έσωτ. όμοια, έπιφ. άδρή. Χείλος καμπύλο, στόμιο έντονα στρεβλό, προκαλεί έξωτ. κάμψη του

τοιχώματος. Ύψ. 0.034. Πάχ. 0.005.

**5-66.** Όστρακο κυκλικού στομίου. σχ. 29

Πηλός πολύ καθαρός καστανόμαυρος, αλείφωμα στιλπνό ὁμοιο, περί τὸ στόμιο μελανό, ἔσωτ. ρηχὰ χαράγματα. Χεῖλος προέχον, στόμιο ἀνοικτό, τοίχωμα παχυνόμενο ἔντονα στό στόμιο. Ύψ. 0.033. Διάμ. 0.16. Πάχ. 0.004.

**5-67.** Όστρακο στομίου.

Πηλός καθαρός καστανόφαιος, ἐπιφ. ὁμοιος ὡς μελανωπές. Χεῖλος καμπύλο, λεπτινόμενο ἔσωτ, δεξιὰ καί πιθανόν ἀνυψώνεται, στόμιο κλειστό. Κομμένο τετράγωνο. Ύψ. 0.066. Διάμ. 0.16. Πάχ. 0.005.

**5-68.** Όστρακο γάστρας. Συγκολλημένο. εἰκ. 23

Πηλός καθαρός ἐρυθροπός, ἔξωτ. αλείφωμα κιτρινωπό παχύ, μαλακό, θαμπό, ἔσωτ. ἀπλή ἐπάλειψη ἐρυθροπῆ. Τοίχωμα κυρτό. Μέγ. διάστ. 0.04. Πάχ. 0.005.

**5-69.** Τμήμα λαιμοῦ με ἀρχὴ ὄμου.

Συγκολλημένο. σχ. 29

Πηλός ἀμώδης φαιός, ἔξωτ. πορτοκαλόχρωμος, ἔσωτ. φαιός με πολλὴ ὀξειδῶση. Λαιμός χωνοειδής, λεπτὴ ἔξωτ. ἐπένδυση. Ύψ. λαιμοῦ 0.036. Διάμ. 0.10. Πάχ. λαιμοῦ 0.007.

**5-70.** Όστρακο κλειστοῦ ἀγγείου με ἀπόφυση.

σχ. 30

Πηλός καθαρός ἐρυθρός, ἐπιφ. ἀνοικτότερος ὡς πορτοκαλόχρωμος, ἔσωτ. με βαθειὰ χαράγματα, ἀδρῆ. Ἀπόφυση τοξωτὴ βραχεία, κατακόρυφη. Κομμένο ἀκανόνιστα ἑλλειπτικό. Πάχ. 0.006. Ύψ. ἀποφ. 0.023. Διάμ. ὀπῆς 0.01.

**5-71.** Όστρακο κυκλικοῦ στομίου.

εἰκ. 24 καὶ Δ σχ. 28

Πηλός καθαρός με μαρμαρυγία, καστανόφαιος, ἐπάλειψη στιλπνὴ, ἔξωτ. φαιή, ἀποφλοιωμένη, ἔσωτ. μελανή, περί τὸ χεῖλος μελανωπῆ. Χεῖλος προέχον, στόμιο κατακόρυφο. Ύψ. 0.054. Διάμ. 0.26. Πάχ. 0.005-0.007.

**5-72.** Όστρακο στομίου.

Πηλός καθαρός φαιός, αλείφωμα στιλπνό, ἔξωτ. καστανόφαιο, ἔσωτ. μελανωπὸ με ρηχὰ χαράγματα. Χεῖλος ἐπίπεδο ἀνόμαλα διαμορφωμένο, στόμιο κλειστό, τοίχωμα παχύτερο στό στόμιο. Ύψ. 0.058. Διάμ. 0.18. Πάχ. 0.004-0.005.

**5-73.** Όστρακο ἀσυμμέτρου στομίου. εἰκ. 24

Πηλός τραχύς καστανός, ἐπιφ. ὁμοιος, ἀδρὰ διαμορφωμένες, ἔξωτ. με βαθειὰ ὀριζόντια χαράγματα, ἔσωτ. ρηχὰ καί βραχύτερα. Χεῖλος ἐπίπεδο, στόμιο ἀνυψούμενο ἔντονα ἀριστ. καί τοίχωμα παχύτερο. Ύψ. 0.055. Πάχ. 0.007-0.01.

**5-74.** Όστρακα ὄμου με ρίζα λαιμοῦ. Συγκολλημένα σὲ δύο τμήματα.

Πηλός καθαρός με μαρμαρυγία ἐρυθρός, ἐπάλειψη καστανή καὶ ἐπ' αὐτῆς ἔξωτ. αλείφωμα στιλπνὸ καστανέρυθρο, ἔσωτ. ἐπιφ. ἀνόμαλη. Μέγ. διάστ. 0.058. Πάχ. τοιχ. ὄμου 0.005.

**5-75.** Βάση δακτυλιόσχημη.

Συγκολλημένη σχ. 30, 69

Πηλός καθαρός καστανόμαυρος, ἐπιφ. ἔντριπτες μελανές, φθαρμένες. Δακτύλιος με λεπτὴ τριγωνικὴ ἐνίσχυση. Ύψ. 0.0321. Ύψ. δακτ. 0.02. Διάμ. 0.10.

**5-76.** Όστρακο κλειστοῦ ἀγγείου.

Συγκολλημένο. εἰκ. Δ

Πηλός καθαρός σπογγωτός, ἐρυθρός, ἔξωτ. αλείφωμα παχύ σκληρὸ κιτρινωπό, θαμπό, ἔσωτ. ἐπιφ. ἀδρὴ καστανωπῆ. Μέγ. διάστ. 0.05. Πάχ. 0.006.

**5-77.** Όστρακο στομίου μεγάλου σκύφου.

Ἐγχάρακτο. εἰκ. 25 καὶ Δ σχ. 27, 74

Πηλός καθαρός φαιός, ἔξωτ. αλείφωμα καστανόφαιο, στιλπνὸ, φθαρμένο, ἔσωτ. ὁμοιο μελανό. Χεῖλος ἐπίπεδο, αἰλακωτό. Διακ.: Μία γωνία με ἄκρα που ἀπολήγουν στὴν ὀριζόντια ἐγχάραξη τοῦ χεῖλους καὶ ἀκμὴ μιᾶς παράλληλης πλευρᾶς. Ἐπὶ τοῦ χεῖλους, κατὰ τὴν προέκταση τῆς ἐγχάραξης, ἀποτύπωμα «τρίχας». Τεχνικὴ βαθειά. Ἴχνος λευκοῦ. Ύψ. 0.045. Διάμ. 0.28. Πάχ. 0.008.

**5-78.** Μικρότατο ὄστρακο ἀνοικτοῦ ἀγγείου.

Ἐγχάρακτο. εἰκ. 25 σχ. 27

Πηλός καθαρός καστανόμαυρος, ἔξωτ. αλείφωμα μελανό, στιλπνὸ, φθαρμένο, ἔσωτ. ὁμοιο. Διακ.: Δύο παράλληλες γωνίες καὶ μία ἀντίρροπη ἐφάπτονται ἀντίστοιχα κατὰ τὴν κορυφὴ καὶ τὴν ἀπόληξη, σὲ ὀριζόντια ἐγχάραξη. Τεχνικὴ κοινὴ. Δὲν ὑπάρχει λευκό. Ύψ. 0.003. Μέγ. διάμ. 0.20-0.22. Πάχ. 0.004.

**5-79.** Όστρακο ἀνοικτοῦ ἀγγείου.

Ἐγχάρακτο. εἰκ. 25

Πηλός καθαρός καστανόμαυρος, ἔξωτ. αλείφωμα ὁμοιόχρωμο στιλπνὸ, ἔσωτ. ὁμοιο μελανό. Διακ.: Τρεῖς λοξές παράλληλες γραμμές. Τεχνικὴ κοινὴ. Ὑπάρχει λευκό. Ύψ. 0.03. Πάχ. 0.004.

**5-80.** Μικρότατο ὄστρακο ἀνοικτοῦ ἀγγείου.

Ἐγχάρακτο. εἰκ. 25

Πηλός καθαρός καστανέρυθρος, ἔξωτ. αλείφωμα καστανόμαυρο θαμπό, ἔσωτ. ὁμοιο μελανωπὸ, στιλπνὸ. Διακ.: Ὀριζόντια χαμηλὴ ἐγχάραξη στὴν ὁποία φέρονται δύο λοξές παράλληλες γραμμές. Τεχνικὴ κοινὴ (:). Ὑπάρχει λευκό. Ύψ. 0.027. Πάχ. 0.006.

**5-81.** Όστρακο ὄμου κλειστοῦ ἀγγείου.

Ἐγχάρακτο. εἰκ. 25

Πηλός καθαρός σπογγωτός, μελανωπός, ἔξωτ. αλεί-

φομα κιτρινόφαιο, θαμπό, έσωτ. έπιφ. μελανωπή, τραχεία. Διακ.: Τρεις λοξές παράλληλες γραμμές. Τεχνική κοινή. Δεν υπάρχει λευκό. Ύψ. 0.036. Πάχ. 0.006.

**5-82.** Όστρακο άνοικτού άγγείου.  
Έγχάρακτο. εικ. 25 σχ. 27, 74

Πηλός καθαρός καστανός, έξωτ. αλείφομα καστανόφαιο κηλιδοτό, θαμπό, έσωτ. όμοιο μελανωπό, έντριπτο. Διακ.: Δύο παράλληλες γωνίες και πλευρά τρίτης, με κορυφή έξωτερικής έφαπτομένη στην χαμηλή όριζόντια έγχάραξη, που διατηρεί άνυψωμένες άκμές. Τεχνική κοινή. Υπάρχει λευκό. Ύψ. 0.06. Διάμ. γάστρας κατά την έγχάραξη 0.20. Πάχ. 0.007.

**5-83.** Όστρακο στομίου σκύφου.  
Έγχάρακτο. εικ. 25 σχ. 27

Πηλός καθαρός φαιός, προς την έσωτ. έπιφ. έρυθρός, έξωτ. αλείφομα καστανόφαιο θαμπό, έσωτ. όμοιο στιλπνό, φθαρμένο. Χείλος καμπύλο, αυλακωτό. Διακ.: Δύο παράλληλες γωνίες και πλευρά τρίτης με κορυφή έξωτερικής έφαπτομένη στην όριζόντια έγχάραξη του χείλους. Δεξιά, μεταξύ των δύο γωνιών, λοξό άποτύπωμα «τρίχας». Τεχνική κοινή. Δεν υπάρχει λευκό. Ύψ. 0.045. Διάμ. 0.20. Πάχ. 0.008.

Λοιπά όστρακα: στόμια 13, λαιμοί 2, στόμιο πιθόσχημου 1, βάση 1, άποφύσεις 6, κομμένα 24. Έπί πλέον άμορφα: έρυθρά 1140 γραμ., Urfirnis 65 γραμ., μελανά 540 γραμ.

### Τομέας III B Κατώτερο στρώμα

**5-84.** Όστρακο άσυμμέτρου στομίου με άπόφυση. εικ. 26

Πηλός καθαρός σπογγωτός, μελανωπός, αλείφομα στιλπνό καστανόφαιο ως μελανωπό, έσωτ. έπιφ. καστανόφαιη με σημεία έργαλείου, λίγο σπογγωτή. Χείλος επίπεδο, τοίχωμα δεξιά παχύτερο, στόμιο άνυψούμενο άριστ., άπόφυση σφαιρική. Ύψ. 0.06. Πάχ. 0.007-0.008. Ύψ. άποφ. 0.01. Διάμ. όπης 0.007.

**5-85.** Όστρακο άσυμμέτρου στομίου. Συγκολλημένο. Πηλός λίγο τραχύς με μαρμαρυγία, μελανός, έπιφ. μελανωπός ως καστανόφαιες, έσωτ. άδρά έξομαλυσμένη. Χείλος λεπτινόμενο άνισα έσωτ., περισσότερο δεξιά, στόμιο κλειστό άνυψούμενο άριστ., τοίχωμα παχύτερο δεξιά. Ύψ. 0.044. Πάχ. 0.005-0.007.

**5-86.** Όστρακο κυκλικού στομίου. Συγκολλημένο. σχ. 28, 67

Πηλός άμμόδης λίγο σπογγωτός καστανορόδιος, έξωτ. αλείφομα θαμπό καστανέρυθρο ως καστανόμαυρο, έπιφ. με σημεία έργαλείου έξομαλύνσεως, έσωτ. έπάλειψη ως ό ηλός, κατά τό πλείστον φθαρμένη. Χείλος προέχον, στόμιο κλειστό. Ύψ. 0.105.

Διάμ. 0.24. Πάχ. 0.008.

**5-87.** Όμοιο.

Πηλός καθαρός φαιός, έπιφ. έξωτ. καστανή ως μελανή κηλιδοτή, έσωτ. μελανωπή, άδρότερη. Χείλος επίπεδο, προέχον, στόμιο κατακόρυφο. Ύψ. 0.036. Διάμ. 0.30. Πάχ. 0.006.

**5-88.** Όστρακο άσυμμέτρου στομίου.

Πηλός καθαρός καστανόφαιος, έπιφ. όμοιος, έξωτ. με κηλίδα μελανωπή, έσωτ. άδρότερη. Χείλος καμπύλο, άνυψούμενο άριστ., στόμιο κλειστό, περίγραμμα κυρτό. Ύψ. 0.045. Άκτ. καμπ. 0.08. Πάχ. 0.006.

**5-89.** Όστρακο στομίου. εικ. 26 σχ. 29

Πηλός καθαρός καστανόφαιος, έπιφ. έξωτ. όμοια, περί τό χείλος μελανωπή, έσωτ. μελανή άδρότερη. Χείλος κομμένο έσωτ. λοξό, στόμιο κλειστό περίγραμμα κυρτό. Ύψ. 0.034. Άκτ. καμπ. 0.035. Πάχ. 0.004.

**5-90.** Τμήμα λαιμού. Συγκολλημένο.

Πηλός και έπιφ. όμοια. Στόμιο κατακόρυφο, επένδυση έσωτ. πάχους ποικίλου. Ύψ. 0.04. Πάχ. στή ρίζα 0.011-0.014.

**5-91.** Τμήμα άσυμμέτρου λαιμού.

Πηλός καθαρός έρυθρός, έπιφ. καστανέρυθρες. Λαιμός άνυψούμενος άριστ., τοίχωμα κυρτό. Ύψ. λαιμού 0.025-0.028. Μέγ. διάστ. 0.033. Πάχ. λαιμού 0.008.

**5-92.** Όστρακο στομίου.

Πηλός καθαρός με μαρμαρυγία, έρυθρός, έξωτ. καστανόμαυρο ως μελανωπό, έσωτ. μελανό, άδρότερη διαμόρφωση. Χείλος καμπύλο ως διογκόμενο, άνισα λεπτινόμενο έσωτ. Έξωτ. άποτύπωμα άποκολλημένου όριζοντίου επιθήματος. Ύψ. 0.038. Μέγ. διάστ. 0.06. Πάχ. 0.009.

**5-93.** Όστρακο άσυμμέτρου στομίου. Συγκολλημένο. εικ. 26

Πηλός πολύ καθαρός καστανόφαιος, έπιφ. μελανές έντριπτες με σαφή σημεία κατεργασίας. Χείλος λοξό έσωτ., στόμιο δεξιά άνυψούμενο. Ύψ. 0.06. Πάχ. 0.005.

**5-94.** Όμοιο. εικ. 26

Πηλός πολύ καθαρός καστανόφαιος, έπιφ. μελανές έντριπτες. Χείλος κομμένο λοξά έσωτ., άνυψούμενο άριστ. Ύψ. 0.043. Πάχ. 0.005.

**5-95.** Όστρακο στομίου. σχ. 29

Πηλός καθαρός με μαρμαρυγία, καστανόφαιος, έπιφ. μελανές, έξωτ. έντριπτη, έσωτ. λεία. Χείλος έσωτ. διογκόμενο, στόμιο κατακόρυφο, τοίχωμα παχυνό-

- μενο προς το χείλος. Ύψ. 0.035. Διάμ. 0.20. Πάχ. 0.006.
- 5-96.** Τμήμα λαιμού. Συγκολλημένο.  
Πηλός καθαρός καστανόμαυρος, επιφ. μελανές, λείες, έντριπτες, φθαρμένες. Χείλος λεπτονόμοιο έσωτ., λαιμός κατακόρυφος. Διάμ. 0.10. Ύψ. λαιμού 0.03. Πάχ. λαιμού 0.007.
- 5-97.** Τμήμα δακτυλιόσχημης βάσεως μετά πυθμένους. σχ. 30  
Πηλός καθαρός καστανός, επιφ. έξωτ. καστανέρυθρη, έσωτ. στον πυθμένα μελανωπή λεία. Ένίσχυση δακτυλίου άνίσου πάχους. Μέγ. διάστ. 0.075. Ύψ. δακτ. 0.017. Διάμ. 0.09. Πάχ. 0.005.
- 5-98.** Τμήμα δακτυλίου βάσεως. εικ. 26  
Πηλός καθαρός έρυθρός, αλείφωμα στιλπνό καστανέρυθρο. Δακτύλιος με ένίσχυση μόνο στην άριστερή πλευρά, γωνίες όστράκου στρογγυλεμένες. Ύψ. 0.03. Μέγ. διάστ. 0.055. Πάχ. δακτ. παρά τη ρίζα 0.008-0.0011.
- 5-99.** Όστρακο στομίου με επίθημα. Ένα τμήμα του συγκολλημένο με 4-88.  
Πηλός, επιφ. ως 4-88. Κάτω από το χείλος επίθημα κοινικό. Ύψ. 0.042. Διάμ. 0.30. Πάχ. 0.007. Ύψ. έπιθ. 0.012.
- 5-100.** Τμήμα βάσεως. σχ. 30  
Πηλός λίγο τραχύς, φαιός, επιφ. μελανωπές με επάλειψη και όρατές όπές του ηλοϋ. Πυθμένας ίσοπεδομένος κατά την περιφέρεια και επιφάνεια έλαφρά κοίλη. Μέγ. διάστ. 0.048. Διάμ. 0.08. Πάχ. 0.005. Πάχ. πυθμ. 0.004.
- 5-101.** Όστρακο γάστρας με απόφυση.  
Πηλός πολύ καθαρός με μαρμαρυγία, φαιός, προς τα έξω έρυθρός, έξωτ. αλείφωμα θαμπό καστανόμαυρο, έσωτ. μελανωπό. Άγκυλη απόφυση. Κομμένο ως γλωσσοειδές με καμπύλη πλευρά δεξιά. Μέγ. διάστ. 0.044. Πάχ. 0.003. Ύψ. άποφ. 0.014. Διάμ. όπης 0.008.
- 5-102.** Όμοιο.  
Πηλός πολύ καθαρός κιτρινόφαιος, έξωτ. αλείφωμα καστανόφαιο, έσωτ. επιφ. μελανή όμαλή. Απόφυση βραχεία τοξωτή κάθετη, με κακότεχνα έξομαλυσμένη επιφ. και διαμόρφωση όπης. Μέγ. διάστ. 0.051. Πάχ. 0.008. Ύψ. άποφ. 0.013. Διάμ. όπης 0.01.
- 5-103.** Όμοιο.  
Πηλός πολύ καθαρός καστανόφαιος, επιφ. όμοιος θαμπές, έσωτ. λεία, ίσως με αλείφωμα στιλπνό φθαρμένο. Απόφυση σφαιρική, όριζόντια τοποθετημένη. Μέγ. διάστ. 0.035. Πάχ. 0.005. Ύψ. άποφ. 0.011. Διάμ. όπης 0.009.
- 5-104.** Απόφυση.  
Πηλός καθαρός μελανωπός, επιφ. καστανόμαυρη άδρά έξομαλυσμένη. Απόφυση μικρή τοξωτή άγνώστου θέσεως. Μέγ. διάστ. 0.04. Ύψ. άποφ. 0.016. Διάμ. όπης 0.01.
- 5-105.** Ρίζα άποφύσεως.  
Πηλός καθαρός καστανός, επιφ. όμοια. Απόφυση άγνώστου θέσεως, διατομή τριγωνική. Μέγ. διάστ. 0.034. Σωζ. ύψ. άποφ. 0.014.
- 5-106.** Όστρακο γάστρας με ρίζα άποφύσεως.  
Πηλός καθαρός καστανόμαυρος, επιφ. μελανές, έξωτ. έντριπτη. Ρίζα τοξωτής άποφύσεως, διατομής τριγωνικής, διαμόρφωση επιφανείας της άδρη. Μέγ. διάστ. 0.03. Πάχ. 0.006. Σωζ. ύψ. ρίζας 0.012.
- 5-107.** Όστρακο κλειστοϋ άγγείου με επίθημα. Συγκολλημένο.  
Πηλός καθαρός καστανόφαιος, επιφ. έρυθρές, έσωτ. άδρη. Επίθημα άμυγδαλωτό όγκώδες όριζόντιο. Μέγ. διάστ. 0.053. Πάχ. 0.006. Πάχ. έπιθ. 0.016.
- 5-108.** Όστρακο γάστρας με επίθημα. εικ. 26  
Πηλός τραχύς με χονδρά χαλίκια μαρμαρυγία, φαιός, επιφ. καστανή. Πολλά πυκνά φακοειδή έπιθήματα. Μέγ. διάστ. 0.053. Πάχ. 0.09. Πάχ. έπιθ. 0.001. Διάμ. έπιθ. περίπου 0.008.
- 5-109.** Όμοιο. εικ. 26  
Πηλός λίγο τραχύς καστανός, επιφ. καστανέρυθρες ως καστανόμαυρες, έξωτ. αλείφωμα, έσωτ. επάλειψη. Επίθημα πεταλίδας έπικολλημένα πριν από την κάλυψη του αλείφώματος, η άποτυπώματα αυτών, σε όλη την επιφάνεια. Μέγ. διάστ. 0.083. Πάχ. 0.008. Πάχ. έπιθ. 0.004. Μήκος έπιθ. 0.003.
- 5-110.** Όστρακο γάστρας με απόφυση.  
Πηλός τραχύς έρυθρός, επιφ. πολύ φθαρμένες, άποφλοιωμένες, πλην μικρού τμήματος έξωτ. καστανού. Απόφυση άγκυλη. Μέγ. διάστ. 0.045. Πάχ. τοιχ. 0.009. Ύψ. άποφ. 0.02. Διάμ. όπης 0.015.
- 5-111.** Όστρακο άνοικτοϋ. εικ. 23  
Πηλός πολύ καθαρός λευκός, επιφ. λευκωπές, έσωτ. λεία, στο άκρο φαιή. Μέγ. διάστ. 0.065. Πάχ. 0.003.
- 5-112.** Όστρακο γάστρας. Γραπτό. εικ. 23 και Δ  
Πηλός Urfirnis φαιός, επιφ. καστανές, έξωτ. γραπτή, βαφή έρυθρή, έσωτ. όμαλή με λεπτότατα χαράγματα. Διακ.: ταινία και όμάδα λεπτών παραλλήλων γραμμών σε λοξή θέση. Μέγ. διάστ. 0.042. Πάχ. 0.005.
- 5-113.** Όστρακο κλειστοϋ άγγείου. εικ. 23  
Πηλός άμμόδης έρυθρός, έξωτ. έπί σκληρής επιφανείας παχύ μαλακό κιτρινωπό αλείφωμα με ίχνη έρυθράς βαφής έπί του κιτρινωπού. Έσωτ. επιφ. άδρη

χωρίς επάλειψη. Μέγ. διάστ. 0.04. Πάχ. 0.007.

**5-114.** Όστρακο γάστρας. Συγκολλημένο.

Πηλός καθαρός με λεπτά χαλίκια και σπογγώτος. καστανός, έξωτ. επιφ. όμοια σκληρή και επ' αυτής αλείφωμα κιτρινωπό μαλακό, φθαρμένο, έσωτ. άδρη με κυματισμούς, χαράγματα και όπές πηλού. Κομμένο γλωσσοειδές. Μέγ. διάστ. 0.062. Πάχ. 0.005-0.009.

**5-115.** Όμοιο.

Πηλός Urfirnis πορτοκαλόχρωμος, έξωτ. βαφή στιλπνή καστανόμαυρη, κατά τó πλείστον φθαρμένη, έσωτ. επιφ. φθαρμένη πορτοκαλόχρωμη. Κομμένο όρθωγώνιο. Μέγ. διάστ. 0.034. Πάχ. τοιχ. 0.005.

**5-116.** Όστρακο λαιμού. εικ. 26

Πηλός πολύ καθαρός σπογγώτος, καστανός, προς τά έξω ως φαιός, επιφ. φθαρμένες, άποφλοιωμένες πλύν μικρού τμήματος καστανού έξωτ., όπτηση άτελης. Τοίχωμα παχυνόμενο προς τή ρίζα. Ύψ. 0.046. Πάχ. 0.005-0.008.

**5-117.** Όστρακο κλειστού άγγελίου.

Πηλός πολύ καθαρός καστανός, έξωτ. αλείφωμα στιλπνό καστανέρυθρο ως καστανόμαυρο, έσωτ. επιφ. όμαλή. Περίγραμμα κυρτό. Μέγ. διάστ. 0.045. Πάχ. 0.005.

**5-118.** Όμοιο.

Πηλός όμοιος, έξωτ. αλείφωμα στιλπνό καστανέρυθρο φθαρμένο, έσωτ. επάλειψη όμοια με πηλό, επιφάνεια με χαράγματα και κυματισμούς. Περίγραμμα κυρτό. Μέγ. διάστ. 0.04. Πάχ. 0.004.

**5-119.** Όστρακο γάστρας. Συγκολλημένο. εικ. 23

Πηλός καθαρός με μαρμαρυγία πορτοκαλόχρωμος, έξωτ. αλείφωμα στιλπνό καστανέρυθρο, έσωτ. διαμόρφωση ρυθδωτή, επιφάνεια καστανόφαιη. Μέγ. διάστ. 0.046. Πάχ. 0.006.

**5-120.** Όμοιο. Συγκολλημένο.

Πηλός τραχύς φαιός ως μελανωπός, έξωτ. αλείφωμα παχύ στιλπνό κηλιδωτό μελανό ως έρυθρό και κιτρινο, έσωτ. επάλειψη φθαρμένη έρυθρή. Κομμένο φυλλόσχημο. Μέγ. διάστ. 0.056. Πάχ. τοιχ. 0.007.

**5-121.** Όμοιο.

Πηλός καθαρός με μαρμαρυγία, καστανός, επιφ. έξωτ. καστανόμαυρη ως μελανωπή θαμπή, έσωτ. μελανή, ρυθδωτή διαμόρφωση. Όστρακο κομμένο υπό τήν έσωτ. και έξωτ. όψη φυλλόσχημο, στήν επιφ. έξωτ. άποτύπωμα νυχιού. Μέγ. διάστ. 0.04. Πάχ. 0.006.

**5-122.** Όμοιο.

Πηλός πολύ καθαρός με μαρμαρυγία, άνοικτόφαιος, επιφ. μελανές, έσωτ. λεία. Κομμένο ως δίσκος πολυγωνικός. Μέγ. διάστ. 0.028. Πάχ. 0.005.

**5-123.** Όστρακο στομίου σκύφου.

Έγχάρακτο. εικ. 25 σχ. 27

Πηλός πολύ καθαρός καστανόμαυρος, έξωτ. αλείφωμα μελανό στιλπνό, έσωτ. όμοιο. Χείλος καμπύλο, αύλακωτό. Διακ.: Τέσσερεις παράλληλες γωνίες με τήν έξωτερική έφαπτομένη στήν όριζόντια έγχάραξη του χείλους. Τεχνική κοινή. Ύπάρχει λευκό. Ύψ. 0.024. Διάμ. 0.22-0.24. Πάχ. 0.006.

**5-124.** Όστρακο άνοικτού άγγελίου.

Έγχάρακτο. εικ. 25 σχ. 27

Πηλός πολύ καθαρός φαιός, έξωτ. αλείφωμα καστανόμαυρο, στιλπνό, έσωτ. όμοιο. Διακ.: Μία λοξή γραμμή και άκμη δεύτερης παράλληλης φέρονται προς τήν χαμηλή όριζόντια έγχάραξη. Τεχνική κοινή. Δέν ύπάρχει λευκό. Ύψ. 0.034. Πάχ. 0.005-0.007.

**5-125.** Τμήμα λαιμού. Έγχάρακτο. εικ. 25 σχ. 27

Πηλός άμμόδης, φαιός, έξωτ. επιφ. πορτοκαλόχρωμη, πολύ φθαρμένη, έσωτ. όμοια, άνόμαλη. Χείλος φθαρμένο, περίγραμμα χωνοειδές. Διακ.: Τέσσερεις παράλληλες γωνίες, με κορυφές πολύ φθαρμένες, σε όριζόντια νοητή γραμμή, και μία άκόμη πλευρά, περικλείουν τριγωνική επιφάνεια με δύο κυκλικές στιγμές διάμ. 0.005. Δεξιά, δύο παράλληλες κατακόρυφες γραμμές. Τεχνική κοινή (!) και στικτή. Δέν ύπάρχει λευκό. Ύψ. 0.049. Διάμ. στή ρίζα 0.14-0.16. Πάχ. 0.005-0.008.

Λοιπά όστρακα: στόμια 28, λαιμοί και όμοι 10, βάσεις 4, άποφύσεις 8, κομμένα 6. Επί πλέον άμορφα: έρυθρά 1300 γραμ., Urfirnis 150 γραμ., στιλπνό αλείφωμα 640 γραμ., μελανά 410 γραμ.

## Στεφάνη κονιάματος 5-Δ

**5-126.** Όστρακο στομίου.

Πηλός καθαρός καστανός, επιφ. μελανωπός, έσωτ. άδρά διαμορφωμένη με βαθειά λοξά χαράγματα. Χείλος καμπύλο, στόμιο κλειστό. Ύψ. 0.037. Πάχ. 0.008.

**5-127.** Μικρότατο όστρακο

στομίου. εικ. 23 σχ. 29

Πηλός πολύ καθαρός φαιός, επιφ. έρυθρωπός, λείες. Στόμιο κατακόρυφο. Ύψ. 0.018. Μέγ. διάστ. 0.022. Διάμ. 0.16. Πάχ. 0.003.

**5-128.** Όμοιο.

Πηλός πολύ καθαρός έρυθρός, επιφ. καστανέρυθρες στιλπνές. Χείλος λεπτονόμοιο, στόμιο κλειστό. Ύψ. 0.018. Διάμ. 0.10. Πάχ. 0.004.

**5-129.** Όστρακο γάστρας με επίθημα.

Συγκολλημένο. σχ. 29, 69

Πηλός πολύ καθαρός καστανόμαυρος, αλείφωμα στιλπνό, σκοτεινότερο. Περίγραμμα γωνιόδες, υπό τήν κάμψη επίθημα δισκοειδές. Ύψ. 0.032. Πάχ.



0.005. Πάχ. έπιθ. 0.002. Διάμ. έπιθ. 0.007. Μέγ. διάμ. γάστρας 0.16.

**5-130.** Τμήμα δακτυλιόσχημης βάσεως.

Πηλός καθαρός καστανός, έπιφ. καστανέρυθρος. Δακτύλιος με τριγωνική ενίσχυση, δεξιά λίγο παχύτερη. Ύψ. δακτ. 0.012. Μέγ. διάστ. 0.06. Διάμ. 0.085.

**5-131.** Όστρακο κλειστού άγγελίου.

Γραπτό. είκ. 23

Πηλός λίγο τραχύς, σπογγωτός έρυθρόξανθος, έσωτ. όμοια, όμαλή, βαθή λεπτή διαφανής, έρυθρή, έξωτ. άλείφωμα καστανό ως καστανόφαιο από μεταγενέστερη όπτηση, φέρει τρεις λοξές παράλληλες γραμμές. Έσωτ. έπιφ. όμαλή, έρυθρόξανθη. Μέγ. διάστ. 0.05. Πάχ. 0.005.

**5-132.** Όστρακο γάστρας με άπόφυση.

Πηλός καθαρός μελανωπός, έπιφ. όμοιος, έξωτ. άνόμαλα διαμορφωμένη, έσωτ. λίγο άδρή, όμαλή. Άπόφυση τοξωτή, κάθετη. Ύψ. 0.048. Πάχ. 0.005. Ύψ. άποφ. 0.017. Μέγ. διάμ. όπης 0.018.

**5-133.** Όστρακο γάστρας.

Πηλός καθαρός καστανός, έπιφ. σκοτεινότερος. Κομμένο σε σχήμα πολυγωνικού δίσκου. Μέγ. διάστ. 0.023. Πάχ. 0.004.

**5-134.** Όστρακο κλειστού άγγελίου.

Πηλός πολύ καθαρός έρυθροπός, έξωτ. καστανό, έσωτ. έρυθροπό, όμαλό. Κομμένο σε σχήμα πολυγωνικού δίσκου. Μέγ. διάστ. 0.032. Πάχ. 0.009.

Λοιπά όστρακα: στόμια 5, λαιμοί και όμοι 5, άπόφυση 1, δίσκος 1. Έπί πλέον άμορφα: έρυθρά 470 γραμ., Urfirnis 90 γραμ., στιλπνό άλείφωμα 60 γραμ., μελανά 80 γραμ.

### Στρώμα νοτίως 5-Δ

**5-135.** Όστρακο κυκλικού λαιμού.

Πηλός καθαρός σπογγωτός με μαρμαρυγία, καστανός ως φαιός άκαθορίστου χρώματος, έπιφ. με όμοια έπάλειψη. Λαιμός χονοειδής, τοίχωμα ίσοπαχές. Ύψ. λαιμού 0.042. Πάχ. 0.006.

**5-136.** Όστρακο γάστρας με έπίθημα. είκ. Δ

Πηλός Urfirnis έρυθροπός, έπιφ. με έπάλειψη καστανόφαιη άνοικτη, έξωτ. μεμονωμένο φακοειδές έπίθημα. Μέγ. διάστ. 0.053. Πάχ. 0.007. Πάχ. έπιθ. 0.001. Διάμ. έπιθ. 0.007.

**5-137.** Όστρακο γάστρας, Συγκολλημένο.

Πηλός καθαρός φαιός, άλείφωμα σκληρό, παχύ, στιλπνό, λιπώδες, έξωτ. κηλιδοτό μελανωπό ως κιτρινωπό, έσωτ. καστανόφαιο. Όστρακο κομμένο ως πλατύ ρομβοειδές. Μέγ. διάστ. 0.058. Πάχ. 0.005.

**5-138.** Όστρακο κλειστού άγγελίου.

Πηλός καθαρός καστανός, έξωτ. όμοια έπάλειψη και έπ' αυτής στιλπνό καστανέρυθρο άλείφωμα, έσωτ. έπιφ. άνόμαλη. Μέγ. διάστ. 0.041. Πάχ. 0.006.

**5-139.** Όστρακο γάστρας. είκ. Δ

Πηλός Urfirnis κιτρινόφαιος, έπιφ. όμοιος, όμαλές, έξωτ. λεία. Μέγ. διάστ. 0.052. Πάχ. 0.005. Βάρος 10 γραμ.

**5-140.** Έπίθημα.

Πηλός καθαρός έρυθρός, έξωτ. έπιφ. καστανόφαιη. Έπίθημα άμυγδαλόσχημο. Στην έπίπεδη προς έπικόλληση έπιφάνεια σχηματίζεται έγκοπή από την πίεση του πηλού στο σόμα του άγγελίου. Μέγ. διάστ. 0.033. Ύψ. 0.001.

Λοιπά όστρακα: στόμια 10, λαιμοί και όμοι 4, βάση 1, άποφύσεις 2, δίσκοι 5. Έπί πλέον άμορφα: έρυθρά 470 γραμ., Urfirnis 85 γραμ., στιλπνό άλείφωμα 55 γραμ., μελανά 80 γραμ.

### Τομέας III A Έπίχωση

**5-141.** Όστρακο λαιμού.

Πηλός καθαρός καστανόμαυρος, έπιφ. έξωτ. έρυθρή φθαρμένη, έσωτ. άλείφωμα θαμπό έρυθρό με κηλίδα μελανή. Στόμιο κατακόρυφο, τοίχωμα παχυνόμενο έντονα προς τά κάτω, έσωτ. επένδυση παχύτερη άριστερά. Σωζ. ύψ. 0.033. Διάμ. 0.14. Πάχ. 0.008-0.01.

**5-142.** Όστρακο άσυμμέτρου στομίου.

Πηλός καθαρός μελανωπός, προς τίς έπιφ. καστανός, άλείφωμα στιλπνό καστανόμαυρο. Χείλος καμπύλο, στόμιο άνυψούμενο άριστ., τοίχωμα άριστ. παχύτερο. Ύψ. 0.044. Πάχ. 0.005-0.006.

**5-143.** Όμοιο.

Πηλός καθαρός φαιός, έπιφ. έξωτ. καστανόφαιη, τό χείλος μελανό, έσωτ. μελανή λεία. Χείλος έπίπεδο, στόμιο άνυψούμενο άριστ. Ύψ. 0.03. Πάχ. 0.005.

**5-144.** Όστρακο στομίου.

Πηλός πολύ καθαρός με μαρμαρυγία, μελανωπός, έπιφ. μελανές έντριπτες. Χείλος λεπτινόμενο έσωτ., στόμιο κλειστό. Ύψ. 0.038. Πάχ. 0.005. Διάμ. άκαθόριστη.

**5-145.** Όμοιο.

Πηλός πολύ καθαρός μελανωπός, έπιφ. μελανές έντριπτες, με σαφή σημεία κατεργασίας. Χείλος καμπύλο, στόμιο κλειστό, τοίχωμα δεξιά παχύτερο. Ύψ. 0.048. Διάμ. 0.30. Πάχ. 0.006-0.007.

**5-146.** Μικρό όστρακο κυκλικού στομίου.

Πηλός πολύ καθαρός με μαρμαρυγία, μελανωπός, έπιφ. μελανές έντριπτες. Χείλος έπίπεδο, στόμιο κατακόρυφο. Ύψ. 0.015. Διάμ. 0.20. Πάχ. 0.005.

**5-147.** Όστρακο στομίου.

Πηλός καθαρός καστανός, έπιφ. μελανές λείες. Χείλος λεπτονόμοιο έξωτ., στόμιο κατακόρυφο. Ύψ. 0.019. Διάμ. περίπου 0.32. Πάχ. 0.005.

**5-148.** Όστρακο κυκλικού στομίου.

Πηλός καθαρός με μαρμαρυγία, μελανωπός, έπιφ. μελανές, έσωτ. με όπες πηλού. Χείλος κομμένο λοξό έσωτ., στόμιο κυλινδρικό. Ύψ. 0.05. Διάμ. 0.18. Πάχ. 0.006.

**5-149.** Όστρακο γάστρας με επίθημα.

Πηλός πολύ καθαρός με μαρμαρυγία, κιτρινόφαιος, έπιφ. έξωτ. φαιή, εξομάλυνση ραβδωτή, έσωτ. μελανή, λεία. Επίθημα έλλειπές άμυγδαλωτό (;) με άποτύπωμα νυχτιού στη ρίζα του. Μέγ. διάστ. 0.04. Πάχ. τοιχ. 0.006. Πάχ. έπιθ. 0.004.

**5-150.** Όστρακο με ρίζα άποφύσεως.

Πηλός καθαρός με μαρμαρυγία μελανωπός, έπιφ. έξωτ. καστανέρυθρη, έσωτ. μελανωπή, όμαλή. Ρίζα τοξωτής άποφύσεως, κατακόρυφα τοποθετημένη. Κομμένο ως φυλλόσχημο. Μέγ. διάστ. 0.04. Πάχ. 0.005. Σωζ. ύψ. άποφ. 0.01.

**5-151.** Δύο όστρακα από τό στόμιο και τή γάστρα άνοικτου άγγείου. Έγχάρακτα. εικ. 25 και Δ σχ. 27

Πηλός πολύ καθαρός μελανωπός, έξωτ. άλειψωμα όμοιόχρωμο, στιλπνό, έσωτ. όμοιο, θαμπό. Χείλος έπίπεδο, αύλακωτό. Διακ.: Έπτά παράλληλες λοξές γραμμές. Τεχνική βαθειά. Ίχνος λευκού εξαφανίσθηκε κατά τόν καθαρισμό. Μέγ. ύψ. 0.056. Διάμ. περ. 0.40. Πάχ. 0.005-0.007.

Λοιπά όστρακα: στόμια 2, άπόφυση 1, δίσκοι 3. Έπί πλέον άμορφα έρυθρά 580 γραμ., μελανά 115 γραμ.

**Έστία 5-E****5-152.** Όστρακο κλειστου άγγείου με άπόφυση.

Πηλός τραχύς μελανός, έπιφ. έξωτ. καστανή ως μελανωπή, έσωτ. μελανή άδρή. Περίγραμμα γάστρας έντονα καμπύλο, άπόφυση πολύ μικρή άγκύλη. Μέγ. διάστ. 0.047. Πάχ. 0.006. Ύψ. άποφ. 0.008. Διάμ. όπής 0.006.

**5-153.** Όστρακο κυκλικού στομίου.

Πηλός πολύ καθαρός με μαρμαρυγία, μελανωπός, έπιφ. μελανές, λείες. Χείλος έπίπεδο, στόμιο λίγο άνοικτό. Ύψ. 0.048. Πάχ. 0.004-0.005.

**5-154.** Μικρότατο όστρακο στομίου.

Πηλός καθαρός μελανωπός, έπιφ. μελανές, έσωτ. έντριπτη. Χείλος έπίπεδο, περίγραμμα στομίου κυρτό, τοίχωμα έντονα παχυνόμενο περί τό χείλος. ύψ. 0.023. Διάμ. 0.22. Πάχ. 0.009.

**5-155.** Όστρακο στομίου.

Πηλός τραχύς καστανός, έπιφ. έξωτ. καστανόμαυρη με όρατά χαλίκια, έσωτ. όμαλή με ρηγά χαράγματα, μελανή. Χείλος έπίπεδο, φθαρμένο κατά τό έξωτ. τμήμα του όστράκου που διαχωρίζεται καθέτως από τό έσωτερικό. Μέγ. διάστ. 0.061. Πάχ. 0.007-0.009.

**5-156.** Όστρακο γάστρας.

Πηλός πολύ καθαρός καστανέρυθρος, έπιφ. έξωτ. άλειψωμα στιλπνό, καστανόμαυρο, έσωτ. όμοια άδρή, άνόμαλη. Κομμένο με μία πλευρά άδρά καμπύλη. Μέγ. διάστ. 0.07. Πάχ. 0.005.

**Τομέας II  
Κτίσμα 5 II****5-157.** Όστρακο κυκλικού στομίου.

Πηλός καθαρός σπογγωτός καστανός, έπιφ. με έπάλειψη, έξωτ. όμοια άπολεπισμένη, έσωτ. περί τό χείλος κίτρινη, χαμηλότερα μελανή. Χείλος λεπτονόμοιο. Ύψ. 0.05. Πάχ. 0.007.

**5-158.** Όμοιο.

Πηλός καθαρός σπογγωτός, με μαρμαρυγία, έρυθρός, έπιφ. έξωτ. όμοια, χείλος μελανό, έσωτ. μελανή λεία. Χείλος λεπτονόμοιο έσωτερικώς. Ύψ. 0.033. Πάχ. 0.008.

**5-159.** Όστρακο στομίου.

σχ. 29

Πηλός καθαρός καστανόφαιος, έξωτ. έπιφ. καστανόμαυρη, έσωτ. καστανή με άδρή διαμόρφωση. Χείλος κομμένο λοξό έσωτ., στόμιο άνοικτό. Ύψ. 0.027. Διάμ. 0.16. Πάχ. 0.005.

**5-160.** Όστρακο στομίου.

Πηλός καθαρός καστανόμαυρος, έπιφ. έξωτ. όμοια, έσωτ. μελανή με ρηγά χαράγματα. Χείλος καμπύλο, στόμιο κλειστό. Ύψ. 0.033. Διάμ. 0.22. Πάχ. 0.007.

**5-161.** Όμοιο.

σχ. 29

Πηλός καθαρός με μαρμαρυγία, φαιός, έπιφ. καστανόφαιος. Χείλος καμπύλο, στόμιο άνοικτό. Ύψ. 0.037. Διάμ. 0.18. Πάχ. 0.007.

**5-162.** Όμοιο.

σχ. 29

Πηλός πολύ καθαρός, λίγο σπογγωτός, έρυθρός, έπιφ. έρυθρόξανθες, σώζουν ίχνη λεπτού μαλακού κιτρινωπού άλειψώματος, ή έσωτ. με ρηγά χαράγματα και όπες πηλού. Χείλος έσωτ. λεπτονόμοιο, στόμιο κατακόρυφο. Ύψ. 0.042. Διάμ. 0.18. Πάχ. 0.004.

**5-163.** Όμοιο.

Πηλός καθαρός με μαρμαρυγία, κιτρινόφαιος, έπιφ. έξωτ. καστανόμαυρη, έσωτ. καστανωπή. Χείλος λεπτονόμοιο, δεξιά παχύτερο, στόμιο κλειστό. Μέγ. διάστ. 0.035. Διάμ. 0.24. Πάχ. 0.006.

**5-164.** Όμοιο.

Πηλός καθαρός καστανόμαυρος, έπιφ. αλείφωμα στιλπνό καστανόμαυρο, έξωτ. όριζόντια χαράγματα διαμορφώσεως, έσωτ. άδρή. Χείλος επίπεδο προέχον, στόμιο κλειστό. Ύψ. 0.032. Διάμ. 0.18-0.20. Πάχ. 0.007.

**5-165.** Όστρακο κυκλικού στομίου.

Πηλός καθαρός με μαρμαρυγία, άνοικτόφαιος, έπιφ. λείες, έξωτ. καστανή, έσωτ. καστανόφαιη. Χείλος καμπύλο, στόμιο κλειστό. Ύψ. 0.025. Διάμ. 0.20. Πάχ. 0.006.

**5-166.** Όμοιο.

Πηλός καθαρός σπογγωτός με μαρμαρυγία, καστανός, έξωτ. έπιφ. καστανόμαυρη, έσωτ. μελανή. Χείλος καμπύλο, στόμιο κλειστό. Ύψ. 0.02. Διάμ. 0.24. Πάχ. 0.006.

**5-167.** Όμοιο.

σχ. 28

Πηλός πολύ καθαρός με μαρμαρυγία, μελανός, έπιφ. έξωτ. έρυθρή με χείλος μελανό, έσωτ. μελανή λεία. Χείλος καμπύλο, στόμιο κλειστό. Ύψ. 0.025. Πάχ. 0.005. Διάμ. άκαθόριστη.

**5-168.** Όμοιο.

σχ. 28

Πηλός πολύ καθαρός με μαρμαρυγία, μελανωπός, έπιφ. έξωτ. έρυθρόξανθη, έσωτ. μελανή, λεία. Χείλος καμπύλο, στόμιο κλειστό. Ύψ. 0.027. Διάμ. περ. 0.20. Πάχ. 0.005.

**5-169.** Όμοιο.

σχ. 28, 68

Πηλός καθαρός με μαρμαρυγία, μελανωπός, έπιφ. μελανές έντριπτες. Χείλος καμπύλο, στόμιο κλειστό. Ύψ. 0.03. Διάμ. περ. 0.20. Πάχ. 0.005.

**5-170.** Τμήμα λαβής.

Πηλός καθαρός σπογγωτός, φαιός, έπιφ. καστανόφαιη. Λαβή ταινιωτή άσύμμετρη και κακότεχνη. Ύψ. τεμαχίου 0.037. Πλάτος ράχης 0.027. Πάχ. λαβής 0.005.

**5-171.** Όστρακο γάστρας με έπιθημα.

Πηλός πολύ καθαρός με μαρμαρυγία, έρυθρός, έπιφ. έξωτ. όμοια, έσωτ. μελανή. Έπιθημα κυκλικό χαμηλό, Μέγ. διάστ. 0.03. Πάχ. 0.003. Πάχ. έπιθ. 0.003.

**5-172.** Όμοιο.

Πηλός καθαρός σπογγωτός, με μαρμαρυγία, μελανός, έπιφ. μελανωπός, έσωτ. λεία. Έπιθημα χαμηλότατο κυκλικό. Μέγ. διάστ. 0.037. Πάχ. 0.005. Πάχ. έπιθ. 0.001.

**5-173.** Μικρό τμήμα λαιμού, τó χείλος σπασμένο.

Πηλός άμωδής πορτοκαλόχρωμος, έπάλειψη καστανή, έξωτ. έπ' αυτής αλείφωμα κιτρινωπό, μαλακό, φθαρμένο. Σωζ. ύψ. 0.026. Πάχ. 0.005.

**5-174.** Τμήμα λαιμού.

είκ. 26 σχ. 29

Πηλός τραχύς σπογγωτός, φαιός, έπιφ. μελανωπός. Στόμιο κλειστό, στην ρίζα του λαιμού όριζόντια αλάκωση, τοίχωμα δεξιό παχύτερο. Ύψ. όστρ. 0.046. Ύψ. λαιμού έξωτ. 0.032. Διάμ. στομίου περ. 0.22. Πάχ. λαιμού 0.008-0.009.

**5-175.** Όστρακο όμου. Συγκολλημένο.

Πηλός λίγο τραχύς φαιός, έπιφ. έξωτ. μελανωπή ως καστανή, καλυμμένη με σημεία τεσσάρων κυκλικών έπιθημάτων που απέπεσαν, έσωτ. μελανή με άδρή διαμόρφωση. Μέγ. διάστ. 0.073. Πάχ. 0.012. Διάμ. κυκλ. σημείων 0.023.

**5-176.** Τμήμα δακτυλιόσχημης βάσεως με

πιθμένα.

σχ. 30

Πηλός καθαρός μελανωπός, έπιφ. μελανές, Δακτύλιος χωρίς ένίσχυση, πιθμένας όριζόντιος. Ύψ. δακτ. 0.012. Διάμ. 0.07. Μέγ. διάστ. 0.05. Πάχ. πιθμ. 0.005.

**5-177.** Τμήμα δακτυλιόσχημης βάσεως.

σχ. 30

Πηλός καθαρός έρυθρός, έπιφ. όμοιος, στον πιθμένα έσωτ. μελανή. Δακτύλιος με παχειά τριγωνική ένίσχυση. Ύψ. δακτ. 0.015. Διάμ. 0.08. Μέγ. διάστ. 0.038.

**5-178.** Όστρακο γάστρας.

Πηλός καθαρός φαιός, αλείφωμα παχύ στιλπνό, έξωτ. κηλιδωτό έρυθρό ως φαιό, έντριπτο, έσωτ. καστανόμαυρο. Περίγραμμα γάστρας έντονα καμπύλο, παχυνόμενο προς τή μία πλευρά. Άριστ. σημείο άποκολλήσεως άποφύσεως. Κομμένο από έσωτ. όψη, περίπου τριγωνικό κοίλο με μία πλευρά καμπύλη. Μέγ. διάστ. 0.059. Πάχ. τοιχ. 0.003 στην κορυφή τής γωνίας, 0.011 στην καμπύλη πλευρά.

**5-179.** Όστρακο κλειστού άγγείου. Συγκολλημένο.

Πηλός άμωδής σπογγωτός, πορτοκαλόχρωμος, έπιφ. έξωτ. καστανή και έπ' αυτής κιτρινωπό μαλακό αλείφωμα, έσωτ. τραχεία με όριζόντια χαράγματα, καστανόμαυρη. Μέγ. διάστ. 0.085. Πάχ. 0.009.

**5-180.** Όστρακο γάστρας με έπιθημα.

Πηλός τραχύς άνοικτόφαιος, προς τά έξω πορτοκαλόχρωμος, έξωτ. αλείφωμα καστανέρυθρο, θαμπό, έσωτ. έπάλειψη φαιή, όμαλή. Τμήμα άμυδαλωτού έπιθήματος όριζόντια τοποθετημένο. Μέγ. διάστ. 0.053. Πάχ. 0.009. Πάχ. έπιθ. 0.002.

**5-181.** Όστρακο γάστρας.

Πηλός καθαρός με μαρμαρυγία, μελανωπός, έπιφ. μελανές έντριπτες. Περίγραμμα γάστρας με έντονη κάμψη, τοίχωμα παχύτερο δεξιά. Κομμένο έλλειπτικό. Διάμ. γάστρας στην κάμψη περ. 0.18. Πάχ. τοιχ. 0.006-0.008. Μέγ. διάμ. έλλείψεως 0.044.

**5-182.** Άμορφο άντικείμενο, σχεδόν άκέραιο.

Πηλός λίγο τραχύς μελανοπός, έπιφ. μελανές Σχήμα: στην πλατιότερη όψη άκανόνιστα κοινικό με έκκεντρη κορυφή. Ή μία πλευρά όμαλά επικλινής, στην άλλη διαμορφωμένη κοιλότητα που παρέμεινε φαιή. Ή βάση έλλειπτικής διατομής. Ύψ. 0.053. Διάμ. βάσεως 0.047 και 0.033.

**5-183.** Τμήμα λαιμού.

Πηλός καθαρός έρυθρός, έρυθροξανθές, έσωτ. όμαλή, έξωτ. έπ' αυτής άλείφωμα λευκό, μαλακό, πολύ φθαρμένο. Χείλος σπασμένο, λαιμός στρεβλός. Μέγ. διάστ. 0.038. Μέγ. πάχ. λαιμού 0.007.

**5-184.** Όμοιο.

Πηλός τραχύς φαιός, έξωτ. άλείφωμα θαμπό καστανέρυθρο, έσωτ. έπιφ. άδρη με όπές ηηλού, μελανοπή. Μικρό φακοειδές επίθημα και ίχνος άλλου άποκόλλημένου. Μέγ. διάστ. 0.04. Πάχ. 0.006. Πάχ. έπιθ. 0.002. Διάμ. έπιθ. 0.01.

**5-185.** Όστρακο γάστρας.

Πηλός και έπιφ. όμοιος. Σώζονται τρία άποτυπώματα νυχιού στο σημείο άποκόλλησης άποφύσεως (-). Κομμένο έλλειπτικό. Μέγ. διάστ. 0.037. Πάχ. 0.007.

**5-186.** Όστρακο κλειστού άγγείου.

Πηλός καθαρός καστανός, έξωτ. άλείφωμα κηλιδωτό μελανό ως έρυθρό, έσωτ. έπιφ. όμαλή. Κομμένο ριπιδωτό όρθής γωνίας, ή καμπύλη άκμή έσωτ. φθαρμένη. Μέγ. διάστ. 0.033. Πάχ. 0.007.

**5-187.** Όμοιο.

Πηλός καθαρός με μαρμαρυγία καστανόφαιος, έπιφ. έξωτ. όμοια, έσωτ. μελανή όμαλή. Κομμένο φυλλόσχημο. Μέγ. διάστ. 0.04. Πάχ. 0.006.

**5-188.** Όμοιο.

Πηλός όμοιος, έπιφ. έξωτ. κηλιδωτή καστανή ως μελανοπή, έσωτ. μελανή. Κομμένο ριπιδωτό άμβλείας γωνίας, στην καμπύλη άκμή διακρίνεται ή κοπή του περιγράμματος έξωτερικά. Μέγ. διάστ. 0.055. Πάχ. 0.006.

Λοιπά όστρακα: στόμια 3, όμος 1, άποφύσεις 3, λασπόδους ηηλού 1, κομμένα τουλάχιστον 28. Ή επί πλέον άμορφα: έρυθρά 300 γραμ., μελανά 45 γραμ.

## Ήξωτερικά τοίχου 5-Z και είσοδος 5-Λ

**5-189.** Τμήμα δακτυλίωσης βάσεως.

Πηλός πολύ καθαρός πορτοκαλόχρωμος, έπιφ. όμοιος, ίχνη έρυθρής βαφής. Δακτύλιος με λεπτή τριγωνική ένίσχυση. Ύψ. 0.02. Διάμ. 0.08.

**5-190.** Τμήμα λαιμού. είκ. 26 σχ. 29

Πηλός καθαρός, ζωηρός έρυθρός, άλείφωμα στιλπνό έρυθρό ως καστανέρυθρο. Λαιμός χονοειδής, στόμιο κυκλικό, χείλος φθαρμένο, περίγραμμα έξωτ. κυρτό, έσωτ. έντονα κοίλο, άπόληξη ρίζας διχαλωτή, τοίχωμα με έσωτ. επένδυση στο κάτω τμήμα του λαιμού. Σωζ. ύψ. 0.038. Διάμ. ρίζας. 0.06. Πάχ. λαιμού 0.004-0.014.

**5-191.** Όστρακο άνοικτού άγγείου.

Πηλός λίγο τραχύς φαιός, έξωτ. καστανός με μαλακό κιτρινωπό άλείφωμα, φθαρμένο, έσωτ. κιτρινωπό. Μέγ. διάστ. 0.042. Πάχ. 0.005.

**5-192.** Όστρακο κλειστού άγγείου με επίθημα.

Πηλός άμμόδης με μαρμαρυγία μελανός, έπιφ. έξωτ. καστανή, έσωτ. καστανόφαιη άδρη. Χαμηλό άμυγδαλωτό επίθημα κολλημένο λοζά. Μέγ. διάστ. 0.04. Πάχ. 0.005. Ύψ. έπιθ. 0.004.

**5-193.** Τμήμα δακτυλίου βάσεως.

Πηλός καθαρός με άσπρα χαλίκια, πορτοκαλόχρωμος, έπιφ. όμοιος. Δακτύλιος με έσωτ. ένίσχυση. Ύψ. 0.02. Διάμ. 0.08.

**5-194.** Τμήμα δακτυλίωσης βάσεως. σχ. 30

Πηλός καθαρός μελανοπός, έπιφ. μελανές, έξωτ. έντριπτη. Δακτύλιος χωρίς ένίσχυση. Μέγ. διάστ. 0.03. Ύψ. 0.018. Ύψ. δακτ. 0.011. Διάμ. 0.08.

**5-195.** Όστρακο με πελωρία λαβή. είκ. 26 σχ. 30

Πηλός καθαρός σπογγωτός φαιός, έξωτ. έπιφ. έρυθροξανθή, έσωτ. άδρά διαμορφωμένη, με όπές ηηλού, άνοικτόφαιη. Λαβή τοξωτή με πλατιά ράχη, όπη έλλειπτική. Στην ράχη και στο τοίχωμα του όστράκου σώζονται τέσσερα άποτυπώματα νυχιού. Μέγ. διάστ. 0.145. Πάχ. 0.007. Ύψ. λαβής 0.03. Πλάτος ράχης 0.027. Μέγ. διάστ. όπης 0.033. Μέγ. διάμ. γάστρας περίπου 0.30.

**5-196.** Τμήμα δακτυλίωσης βάσεως. Δύο μη συγκολλούμενα όστρακα.

Πηλός καθαρός με μαρμαρυγία, σπογγωτός, φαιός, έπιφ. μελανές. Δακτύλιος με παχύτερη ένίσχυση άριστερά. Μεγ. διάστ. 0.075. Διάμ. 0.07. Πάχ. τοιχ. άγγείου 0.005. Πάχ. δακτ. στη ρίζα 0.009-0.012.

**5-197.** Όστρακο άνοικτού άγγείου.

Ήγχάρακτο. είκ. 25

Πηλός καθαρός καστανόμαυρος, έξωτ. άλείφωμα όμοιοχρωμο, στιλπνό, έσωτ. όμοιο. Διακ.: Μία γωνία και μία ως τρεις άκόμη παράλληλες πλευρές. Τεχνική κοινή. Δέν υπάρχει λευκό. Ύψ. 0.022. Πάχ. 0.005.

Λοιπά όστρακα: στόμια 3, βάση 1, κομμένα 5. Ή επί πλέον άμορφα, έρυθρά 400 γραμ., μελανά 60 γραμ.

## ΦΑΣΗ 6

### Τομέας IV Κτίσμα 6 IV

- 6-1.** Όστρακο κυκλικού στομίου. είκ. 27 σχ. 31  
Πηλός καθαρός με μαρμαρυγία μελανωπός ως έρυθρός. έπιφ. έξωτ. ίριδιζουσα από στομίου προς τα κάτω μελανή, κιτρινωπή και έρυθρή. έσωτ. μελανωπή. Χείλος λεπτινόμοιο, έξωτ. άτελώς εξομαλυσμένο. Στόμιο κλειστό, περίγραμμα κυρτό, κάτω από το χείλος άνοιγμένη όπή συγκολλήσεως. Ύψ. 0.085. Πάχ. 0.005. Διάμ. 0.16. Διάμ. όπής 0.006.
- 6-2.** Όμοιο. είκ. 27  
Πηλός πολύ καθαρός με μαρμαρυγία, έρυθρός ως φαιός κατά τόπους, έπιφ. έξωτ. κηλιδοτή καστανή ως μελανωπή. έσωτ. καστανωπή, λεία. Χείλος λεπτινόμοιο, στόμιο κατακόρυφο, περίγραμμα λίγο κυρτό. Ύψ. 0.075. Πάχ. 0.007.
- 6-3.** Όμοιο. σχ. 31  
Πηλός καθαρός με μαρμαρυγία, έπιφ. έξωτ. έρυθροπή, έσωτ. μελανή, λεία. Χείλος καμπύλο, στόμιο άνοικτό, περίγραμμα κωνικό. Ύψ. 0.073. Διάμ. 0.30. Πάχ. 0.007.
- 6-4.** Όμοιο.  
Πηλός καθαρός με μαρμαρυγία φαιός, έπιφ. έξωτ. έρυθρή, έσωτ. περί τό στόμιο κιτρινωπή, χαμηλότερα μελανωπή. Χείλος λεπτινόμοιο, στόμιο άνοικτό, περίγραμμα κωνικό. Ύψ. 0.037. Διάμ. 0.12. Πάχ. 0.006.
- 6-5.** Όμοιο. Συγκολλημένο. είκ. 27  
Πηλός λασπόδης κιτρινόφαιος, έπιφ. έξωτ. έρυθρή, περί τό στόμιο έρυθρόξανθη, έσωτ. κιτρινωπή. Χείλος καμπύλο, στόμιο κλειστό. Ύψ. 0.038. Διάμ. 0.14. Πάχ. 0.006.
- 6-6.** Ρίζα άποφύσεως. είκ. 27  
Πηλός και έξωτ. έπιφ. όμοια, έσωτ. μελανή. Ρίζα κατακόρυφης τοξωτής άποφύσεως. Μέγ. διάστ. 0.048. Πάχ. 0.006. Σωζ. ύψ. άποφ. 0.016.
- 6-7.** Όστρακο γάστρας με έπίθημα. είκ. 27  
Πηλός καθαρός με μαρμαρυγία μελανός, έπιφ. μελανές έντριπτες. Έπίθημα ήμισφαιρικό χαμηλό. Κομμένο ως γλωσσοειδές. Μέγ. διάστ. 0.04. Πάχ. 0.005. Πάχ. έπιθ. 0.008. Διάμ. έπιθ. 0.015.
- 6-8.** Τμήμα βάσεως με άρχή γάστρας. σχ. 31  
Πηλός λασπόδης φαιός, έπιφ. μελανωπός, φθαρμένες. Βάση κωνική ύψηλή, χωρίς ένίσχυση, έλλιπής. Ύψ. 0.035. Σωζ. ύψ. δακτ. 0.02. Πάχ. 0.006.
- 6-9.** Όστρακο στομίου. είκ. 27  
Πηλός καθαρός φαιός, έξωτ. άλείφωμα στιλπνό καστανόφαιο, περί τό στόμιο μελανό, έσωτ. έπάλειψη μελανωπή με χαράγματα όριζόντια και λοξά. Χείλος έσωτ. λεπτινόμοιο, τοίχωμα δεξιά παχύτερο. Ύψ. 0.072. Πάχ. 0.005-0.006.
- 6-10.** Όστρακο κυκλικού στομίου. είκ. 27 σχ. 32  
Πηλός πολύ καθαρός έρυθρός, στόν πυρήνα φαιός, έπιφ. καστανόμαυρες, έξωτ. έπάλειψη στιλπνή, έσωτ. άδρά διαμορφωμένη, με χαράγματα όριζόντια και λοξά. Χείλος προέχον, στόμιο κλειστό, τοίχωμα λεπτινόμοιο προς τα κάτω. Ύψ. 0.045. Διάμ. 0.14. Πάχ. 0.006-0.004.
- 6-11.** Όστρακο στομίου. σχ. 32  
Πηλός πολύ καθαρός φαιός, άλείφωμα στιλπνό έξωτ. καστανόφαιο ως μελανωπό, έσωτ. άνοικτότερο. Χείλος προέχον, στόμιο κλειστό, τοίχωμα άριστερά παχύτερο. Ύψ. 0.032. Διάμ. 0.18. Πάχ. 0.004-0.005.
- 6-12.** Όστρακο κυκλικού στομίου. σχ. 32, 68  
Πηλός όμοιος, έπιφ. έξωτ. καστανόφαιη, με σημεία εξομαλύνσεως όριζόντια και λοξά, έσωτ. μελανωπή με ρηχά χαράγματα. Χείλος προέχον, στόμιο έλαφρά κλειστό. Όστρακο κομμένο τετράγωνο. Ύψ. 0.043. Διάμ. 0.16. Πάχ. 0.006.
- 6-13.** Όμοιο. είκ. 27  
Πηλός Urfirnis έρυθρόξανθος, άλείφωμα έξωτ. διαφανές φαιό, έσωτ. έρυθρόξανθο. Χείλος λεπτινόμοιο προέχον, στόμιο άνοικτό, περίγραμμα σιγμοειδές (:). Ύψ. 0.031. Διάμ. 0.14. Πάχ. 0.004.
- 6-14.** Όμοιο. σχ. 33  
Πηλός τραχύς φαιός, έπιφ. έξωτ. κιτρινόφαιη με χείλος μελανό, έσωτ. μελανή, θαμπή, λεία. Χείλος καμπύλο, στόμιο άνοικτό. Ύψ. 0.039. Διάμ. περ. 0.18. Πάχ. 0.007.
- 6-15.** Όστρακο στομίου.  
Πηλός καθαρός καστανωπός, έπιφ. έξωτ. κηλιδοτή, όμοια ως φαιή, έσωτ. καστανωπή. Χείλος πλατύ προέχον, με πρόσθετη πλαστική ταινία, πλάτος χείλους μειούμενο δεξιά, στόμιο κλειστό. Μέγ. διάστ. 0.03. Πάχ. τοιχ. 0.005. Διάμ. περ. 0.30. Πλάτ. χείλους 0.01-0.012.

- 6-16.** Όμοιο. είκ. 27 σχ. 33  
 Πηλός καθαρός καστανόφαιος, έπιφ. έξωτ. όμοια, έσωτ. μελανή, στιλπνή. Χείλος επίπεδο πλατύ, προέχον, με πρόσθετη πλαστική ταινία, φέρει έξωτ. ρομβοειδείς έγκοπές, στόμιο κατακόρυφο. Ύψ. 0.032. Πάχ. 0.008. Πλάτος χείλους 0.013.
- 6-17.** Όστρακο κυκλικού στομίου. είκ. 27 σχ. 33  
 Πηλός καθαρός σπογγωτός φαιός, έξωτ. επάλειψη όμοια με χαράγματα εξομαλύνσεως, έσωτ. μελανή με όρατές όπές του πηλού. Χείλος καμπύλο, στόμιο κατακόρυφο. Ύψ. 0.06. Διάμ. 0.22. Πάχ. 0.006.
- 6-18.** Όστρακο στομίου. σχ. 32  
 Πηλός καθαρός φαιός, έξωτ. αλείφωμα στιλπνό μελανωπό ως καστανόμαυρο, έσωτ. όμοιο μελανωπό. Χείλος καμπύλο, στόμιο κατακόρυφο. Ύψ. 0.038. Διάμ. 0.20. Πάχ. 0.005.
- 6-19.** Όστρακο κυκλικού στομίου. είκ. Δ σχ. 33, 69  
 Πηλός καθαρός καστανέρυθρος, έπιφ. με επάλειψη στιλπνή μελανωπή. Χείλος ταινιωτό, στόμιο άνοικτό, περίγραμμα κυρτό. Όστρακο τριγωνικό. Ύψ. 0.042. Διάμ. 0.30. Μέγ. πάχ. 0.008.
- 6-20.** Όμοιο. σχ. 31  
 Πηλός καθαρός μελανωπός, έπιφ. μελανές έντριπτες, άφή λιπόδης. Χείλος καμπύλο, στόμιο κατακόρυφο, περίγραμμα έντονα κυρτό. Ύψ. 0.035. Διάμ. 0.26. Πάχ. 0.004.
- 6-21.** Όστρακο στομίου.  
 Πηλός καθαρός φαιός, επάλειψη καστανόφαιη, έσωτ. λεία. Χείλος επίπεδο, στόμιο κλειστό, τοίχωμα παχύτερο δεξιά. Ύψ. 0.038. Διάμ. 0.24. Πάχ. 0.005.
- 6-22.** Όστρακο άσυμμέτρου στομίου. είκ. 27  
 Πηλός καθαρός καστανός, έπιφ. μελανωπός, έσωτ. με ρηχά χαράγματα. Χείλος καμπύλο ως προέχον, στόμιο άνυψούμενο δεξιά, τοίχωμα παχύτερο δεξιά, όρατή ή προσθήκη πηλού. Ύψ. 0.038. Πάχ. 0.004-0.006.
- 6-23.** Όμοιο. είκ. 28  
 Πηλός καθαρός φαιός, έξωτ. αλείφωμα στιλπνό καστανόμαυρο, στο χείλος μελανό, έσωτ. άνόμαλη διαμόρφωση. Χείλος καμπύλο, στόμιο κλειστό, άνυψούμενο δεξιά. Ύψ. 0.055. Διάμ. 0.20. Πάχ. 0.006.
- 6-24.** Όστρακο κυκλικού στομίου. είκ. 27 σχ. 32  
 Πηλός καθαρός καστανός, επάλειψη μελανωπή, στιλπνή, έσωτ. λεία. Χείλος ταινιωτό, στόμιο κλειστό. Ύψ. 0.04. Διάμ. 0.18. Πάχ. 0.006.
- 6-25.** Τμήμα μικρού πιθόσχημου με επίθημα. είκ. 28 σχ. 34  
 Πηλός καθαρός σπογγωτός με μαρμαρυγία, μελανω-
- πός, έπιφ. όμοιες, έσωτ. άδρή. Χείλος καμπύλο, φθαρμένο, στόμιο κατακόρυφο, όμος κυρτός, στο ευρύτερο σημείο επίθημα χαμηλό ήμισφαιρικό. Ύψ. 0.058. Διάμ. 0.08-0.10. Μέγ. πάχ. 0.009. Πάχ. έπιθ. 0.002.
- 6-26.** Τμήμα λαιμού. σχ. 31  
 Πηλός καθαρός με μαρμαρυγία, φαιός, προς τά έξω έρυθρός, έπιφ. έξωτ. έρυθρή, έσωτ. μελανωπή, διαμόρφωση ραβδωτή. Λαιμός άποχωρισμένος του σώματος, κυλινδρικός, τοίχωμα ίσοπαχές, τομή ρίζας λοξή. Ύψ. 0.056. Διάμ. 0.12. Πάχ. λαιμού 0.005.
- 6-27.** Τμήμα κυκλικού λαιμού. σχ. 34  
 Πηλός καθαρός με μαρμαρυγία έρυθρός, έπιφ. έξωτ. όμοια, φθαρμένη, έσωτ. λεία. Λαιμός χωνοειδής, τοίχωμα ίσοπαχές. Ύψ. 0.055. Διάμ. 0.21. Πάχ. λαιμού 0.008.
- 6-28.** Όστρακο κλειστού άγγείου. Συγκολλημένο.  
 Πηλός καθαρός καστανόφαιος, έξωτ. επάλειψη έρυθρή ως καστανόμαυρη, έσωτ. καστανόφαιη, άδιαμόρφωτη. Περίγραμμα γωνιώδες. Μέγ. διάστ. 0.063. Πάχ. 0.006.
- 6-29.** Όστρακα γάστρας. Συγκολλούμενα.  
 Πηλός άμμόδης φαιός, έπιφ. πορτοκαλόχρωμες. Περίγραμμα γωνιώδες. Ύψ. 0.05. Πάχ. 0.004.
- 6-30.** Όστρακο γάστρας.  
 Πηλός καθαρός φαιός, έπιφ. έξωτ. κηλιδοτή έρυθρή ως έρυθρόξανθη, έσωτ. επάλειψη πορτοκαλόχρωμη. Περίγραμμα καμπύλο πιεσμένο. Όστρακο έλλειπτικό. Μέγ. διάστ. 0.073. Πάχ. 0.005.
- 6-31.** Όστρακο κλειστού άγγείου.  
 Γραπτό. είκ. 27  
 Πηλός λίγο τραχύς, σπογγωτός, φαιός, έπιφ. έξωτ. έρυθρή ως πορτοκαλόχρωμη, έσωτ. μελανή με χαράγματα, βαθή μελανή, θαμπή, εξίτηλη. Διακ.: Δύο παράλληλες λοξές ταινίες. Μέγ. διάστ. 0.034. Πάχ. 0.005.
- 6-32.** Όστρακο γάστρας. είκ. 27  
 Πηλός καθαρός έρυθρός, προς τά έξω φαιός, αλείφωμα θαμπό, παχύ μελανωπό με κιτρινωπή κηλίδα, έσωτ. παχύ θαμπό, κιτρινωπό. Μέγ. διάστ. 0.034. Πάχ. 0.006.
- 6-33.** Όστρακο κλειστού άγγείου. Συγκολλημένο.  
 Πηλός καθαρός καστανός, αλείφωμα λεπτό, διαφανές, λευκωπό, έσωτ. έπιφ. άδρή, φαιή. Μέγ. διάστ. 0.062. Πάχ. 0.004.
- 6-34.** Όστρακο με ρίζα άποφύσεως.  
 Συγκολλημένο. είκ. 28 σχ. 35  
 Πηλός λίγο τραχύς με μαρμαρυγία, μελανωπός, έπιφ. έξωτ. καστανή άνοικτή, διαμόρφωση ραβδωτή, έσωτ.

μελανή, όμαλή. Ρίζα πολύ μεγάλης άγκύλης άποφύσεως. Στο κάτω τμήμα κομμένο τριγωνικό. Μέγ. διάστ. 0.085. Πάχ. 0.012. Ύψ. άποφ. 0.011. Διάμ. όπης 0.013.

**6-35.** Ρίζα άποφύσεως. είκ. 28

Πηλός καθαρός καστανός, έπιφ. καστανέρυθρες, έσωτ. με χαράγματα. Ρίζα ταινιωτής όριζόντιας άποφύσεως, ράχη καμπύλη. Μέγ. διάστ. 0.057. Πάχ. 0.009. Σωζ. ύψ. άποφ. 0.019.

**6-36.** Όστρακο γάστρας με άπόφυση. είκ. 28

Πηλός καθαρός φαιός, επάλειψη στιλπνή καστανόφαιη με κηλίδα έρυθρή, έσωτ. έπιφ. άδρά διαμορφωμένη. Άπόφυση άγκύλη. Μέγ. διάστ. 0.063. Πάχ. 0.005. Ύψ. άποφ. 0.017. Διάμ. όπης 0.01.

**6-37.** Όμοιο. είκ. 28 σχ. 35

Πηλός καθαρός καστανός, επάλειψη κηλιδοτή καστανή και μελανή, έσωτ. καστανόμαυρη, λεία. Άπόφυση άγκύλη, στο τοίχωμα κατακόρυφο χάραγμα από τό εργαλείο διευρύνσεως τής όπης. Ύψ. 0.052. Πάχ. 0.005. Ύψ. άποφ. 0.011. Διάμ. όπης 0.008. Διάμ. γάστρας περ. 0.30.

**6-38.** Όμοιο.

Πηλός καθαρός έρυθρός, έπιφ. όμοιος, έσωτ. άδρά διαμορφωμένη. Άπόφυση μικρή, άγκύλη. Ύψ. 0.04. Πάχ. 0.006. Ύψ. άποφ. 0.01. Διάμ. όπης 0.005. Μέγ. διάμ. γάστρας 0.20 περίπου.

**6-39.** Όμοιο. Συγκολλημένο. είκ. 28 σχ. 35

Πηλός καθαρός, στόν πυρήνα φαιός, προς τίς επιφάνειες καστανός, αλείφωμα στιλπνό, σκληρό, έξωτ. καστανόφαιο, έσωτ. φαιό. Άπόφυση σφαιρική όριζόντια τοποθετημένη. Μέγ. διάστ. 0.057. Πάχ. 0.005. Ύψ. άποφ. 0.01. Διάμ. όπης 0.005.

**6-40.** Όστρακο γάστρας με επίθημα.

Πηλός καθαρός με μαρμαρυγία, έπιφ. έξωτ. κηλιδοτή έρυθρή ως καστανόμαυρη, έσωτ. μελανωπή με άδρή διαμόρφωση. Επίθημα πεταλίδας όριζόντιο, ένοποιημένο άπόλυτα με τή γάστρα. Δεξιά κομμένο τριγωνικό. Μέγ. διάστ. 0.052. Πάχ. 0.005. Πάχ. έπιθ. 0.003.

**6-41.** Όστρακο γάστρας με άπόφυση. είκ. 28

Πηλός καθαρός μελανός, έπιφ. έξωτ. καστανόφαιη, έσωτ. μελανωπή, όμαλή. Άπόφυση τοξωτή κατακόρυφη. Στην κάτω άπόληξη του όστράκου καμπύλη κοπή τής άκμης για να μεταβληθεί σε φυλλόσχημο. Μέγ. διάστ. 0.054. Πάχ. 0.005. Ύψ. άποφ. 0.008. Διάμ. όπης 0.007.

**6-42.** Όμοιο. Συγκολλημένο.

Πηλός τραχύς φαιός, προς τά έξω έρυθρός, έπιφ. έξωτ. έρυθρή, διαμόρφωση ραβδοτή, έσωτ. καστανή,

κυματιστή και με χαράγματα. Άπόφυση τοξωτή, λοξά επί τής γάστρας, όπή άμορφη. Μέγ. διάστ. 0.075. Πάχ. 0.005. Ύψ. άποφ. 0.014. Διάμ. όπης 0.009.

**6-43.** Όστρακο κλειστού με άπόφυση.

Πηλός άμμώδης με μαρμαρυγία κιτρινόφαιος, έπιφ. έρυθρές, έξωτ. αλείφωμα, έσωτ. όμαλή. Βραχεία κύβητη τοξωτή άπόφυση. Τρείς πλευρές του όστράκου κομμένες εύθειες, ή τέταρτη σπασμένη. Μέγ. διαστ. 0.054. Πάχ. 0.006. Ύψ. άποφ. 0.01.

**6-44.** Ρίζα άποφύσεως.

Πηλός λίγο τραχύς έρυθροξάνθος, έπιφ. όμοιος, έσωτ. χωρίς επάλειψη, με βαθειά χαράγματα. Ρίζα μεγάλης τοξωτής, κάθετης άποφύσεως, ράχη τριγωνικής διατομής. Μέγ. διάστ. 0.047. Πάχ. 0.007. Σωζ. ύψ. άποφ. 0.014.

**6-45.** Τμήμα δακτυλιόσχημης βάσεως με τμήμα τοιχώματος. Συγκολλημένο. είκ. 30 σχ. 34

Πηλός τραχύς με χονδρο μαρμαρυγία, φαιός, έπιφ. έξωτ. έντριπτη μελανή, κακότεχνα διαμορφωμένη, έσωτ. ρηχά χαράγματα, άδρή. Δακτύλιος με ένίσχυση τριγωνική μόνο στο άκρο δεξιά, πυθμένας κοίλος. Μέγ. διάστ. 0.105. Διάμ. 0.09. Ύψ. δακτ. 0.01. Πάχ. 0.007.

**6-46.** Όστρακο γάστρας με άπόφυση.

Πηλός τραχύς μελανωπός, έξωτ. επάλειψη στιλπνή, μελανωπή ως καστανή, έσωτ. καστανόφαιη, όμαλή. Άπόφυση όριζόντια, τοξωτή. Μέγ. διάστ. 0.06. Πάχ. 0.006. Ύψ. άποφ. 0.01. Διάμ. όπης 0.008.

**6-47.** Όστρακο γάστρας με επίθημα. είκ. 28

Πηλός καθαρός φαιός, έπιφ. έξωτ. κηλιδοτή μελανή ως φαιή, έσωτ. φαιή, όμαλή. Επίθημα όγκώδες σε σχήμα πεταλίδας. Όστρακο έλλειπτικό, σπασμένο. Μέγ. διάστ. 0.055. Πάχ. 0.01. Πάχ. έπιθ. 0.006.

**6-48.** Όστρακο στομίου με επίθημα. είκ. 28 σχ. 33

Πηλός καθαρός καστανός, επάλειψη έξωτ. στιλπνή μελανωπή ως καστανόμαυρη, έσωτ. μελανή. Χείλος καμπύλο, στόμιο άνοικτό, περιγύρμα κωνικό. Σε δύο όριζόντιες σειρές άμυγδαλωτά επίθημα. Ύψ. 0.03. Διάμ. περ. 0.30. Πάχ. 0.008. Πάχ. έπιθ. 0.002. Μέγ. διάμ. έπιθ. 0.012.

**6-49.** Όστρακο γάστρας με επίθημα. είκ. 28 σχ. 35

Πηλός καθαρός μελανωπός, έπιφ. έξωτ. καστανή, έσωτ. μελανή όμαλή. Επίθημα ύψηλό, κωνικό, όριζόντιο. Όστρακο κομμένο έλλειπτικό. Μέγ. διαστ. 0.045. Πάχ. 0.008. Ύψ. 0.02.

**6-50.** Όστρακο γάστρας με άπόφυση. είκ. 29 σχ. 35

Πηλός καθαρός καστανός, έπιφ. μελανωπός, έσωτ. όμαλή. Απόφυση κυλινδρική, κάθετα τρυπημένη. Όστρακο τετράγωνο περίπου. Ύψ. 0.035. Πάχ. 0.005. Ύψ. άποφ. 0.1. Πλάτος ράχης 0.017. Διάμ. όπης 0.006.

**6-51.** Όμοιο. Συγκολλημένο. εικ. 28 σχ. 35  
Πηλός καθαρός με μαρμαρυγία, μελανός, έπιφ. μελανές έντριπτες. Απόφυση άγκυλή. Μέγ. διάστ. 0.054. Πάχ. 0.006. Ύψ. άποφ. 0.01. Διάμ. όπης 0.009. Μέγ. διάμ. γάστρας 0.20.

**6-52.** Όστρακο κυκλικού στομίου. σχ. 33  
Πηλός καθαρός φαιός, προς τις έπιφάνειες έρυθρός, άλείφωμα στιλπνό, καστανόμαυρο. Χείλος επίπεδο άνώμαλα διαμορφωμένο, στόμιο άνοικτό. Ύψ. 0.032. Διάμ. 0.24. Πάχ. 0.005.

**6-53.** Όστρακο στομίου.  
Πηλός άμμώδης φαιός, προς τα έξω καστανός, έξωτ. έπάλειψη καστανόμαυρη, έπιφ. έσωτ. φαιή με ρηγά χαράγματα. Χείλος καμπύλο, στόμιο κλειστό, τοίχωμα δεξιά παχύτερο. Ύψ. 0.004. Διάμ. 0.22. Πάχ. 0.006-0.007.

**6-54.** Όστρακο κυκλικού στομίου.  
Πηλός καθαρός με μαρμαρυγία, φαιός σκοτεινός, έπιφ. μελανές, έσωτ. λεία. Χείλος προέχον, στόμιο κλειστό, περίγραμμα σιγμοειδές. Ύψ. 0.32. Διάμ. 0.20. Πάχ. 0.005.

**6-55.** Όμοιο. Συγκολλημένο. σχ. 33  
Πηλός καθαρός με μαρμαρυγία, μελανωπός, έπιφ. μελανές, ή έσωτ. λεία. Χείλος επίπεδο, στόμιο κατακόρυφο, τοίχωμα περί τό στόμιο παχύτερο. Ύψ. 0.038. Διάμ. 0.16. Πάχ. 0.005.

**6-56.** Όστρακο στομίου.  
Πηλός καθαρός φαιός, έπιφ. μελανές, έσωτ. λεία. Χείλος καμπύλο, στόμιο κατακόρυφο. Ύψ. 0.03. Διάμ. 0.18-0.20. Πάχ. 0.008.

**6-57.** Τμήμα δακτυλιόσχημης βάσεως. σχ. 34. 68  
Πηλός καθαρός με μαρμαρυγία μελανός, έπιφ. έντριπτες μελανές. Δακτύλιος με τριγωνική ένίσχυση, παχύτερη στη μία πλευρά. Μέγ. διάστ. 0.078. Ύψ. δακτ. 0.016. Διάμ. στη ρίζα 0.11.

**6-58.** Όμοιο. σχ. 34  
Πηλός καθαρός με μαρμαρυγία, φαιός, έπιφ. μελανές. Δακτύλιος με τριγωνική ένίσχυση, παχύτερη άριστ., περίγραμμα κατακόρυφο ως κοίλο. Ύψ. δακτ. 0.018. Διάμ. δακτ. περί τη ρίζα 0.08.

**6-59.** Τμήμα δακτύλιου βάσεως.  
Πηλός καθαρός καστανόφαιος, έπιφ. έξωτ. καστανή, έσωτ. καστανόφαιη. Δακτύλιος κακότεχνος με έπι-

κολλημένα κομμάτια πηλού στις δύο όψεις, χωρίς έσωτ. ένίσχυση, πιθανόν άσύμμετρος. Ύψ. 0.03. Διάμ. 0.14-0.16.

**6-60.** Όστρακο μεγάλου άνοικτού άγγελίου.  
Έγχάρακτο. Συγκολλημένο. εικ. 31 και Δ  
Πηλός πολύ καθαρός φαιός, προς τό έξω έρυθρός, έξωτ. άλείφωμα καστανόφαιο, θαμπό, έσωτ. όμοιο, μελανό. Διακ.: Πέντε παράλληλες γωνίες και άκμές έκτης με κορυφές σε κατακόρυφη νοητή γραμμή. Τεχνική βαθειά. Ύψη λευκού. Ύψ. 0.05. Πάχ. 0.008-0.009.

**6-61.** Όστρακο μεγάλου άνοικτού άγγελίου.  
Έγχάρακτο. εικ. 31  
Πηλός καθαρός καστανόμαυρος, έξωτ. άλείφωμα όμοιοχρoμο ως μελανωπό, θαμπό, έσωτ. όμοιο μελανό με κηλίδα καστανέρυθη, στιλπνό. Διακ.: Δύο παράλληλες γωνίες και πλευρά τρίτης με κορυφές σε όριζόντια νοητή γραμμή. Τεχνική βαθειά. Δέν υπάρχει λευκό. Ύψ. 0.042. Πάχ. 0.007-0.008.

**6-62.** Όστρακο μεγάλου άνοικτού άγγελίου.  
Έγχάρακτο. εικ. 31 σχ. 31  
Πηλός καθαρός καστανόμαυρος, έξωτ. άλείφωμα μελανό, φθαρμένο, έσωτ. όμοιο, στιλπνό. Διακ.: Πέντε παράλληλες γωνίες με κορυφές σε κατακόρυφη νοητή γραμμή. Η έξωτερική άριστερά συνεχίζει ως τεθλασμένη. Τεχνική βαθειά. Δέν υπάρχει λευκό. Ύψ. 0.047. Πάχ. 0.006-0.01.

**6-63.** Όστρακο άνοικτού άγγελίου.  
Έγχάρακτο. εικ. 31 σχ. 31  
Πηλός τραχύς, καστανόμαυρος, έξωτ. άλείφωμα μελανό, θαμπό, έσωτ. όμοιο. Διακ.: Πέντε παράλληλες γωνίες με κορυφές σε κατακόρυφη νοητή γραμμή. Η έξωτερική πλευρά, άριστερά, σώζεται άκέραιη. Τεχνική βαθειά. Δέν υπάρχει λευκό. Ύψ. 0.036. Πάχ. 0.008-0.009.

**6-64.** Όστρακο στομίου σκύφου.  
Έγχάρακτο. Συγκολλημένο. εικ. 31 σχ. 31  
Πηλός άμμώδης καστανός, έξωτ. έπάλειψη μελανωπή, πολύ φθαρμένη, έσωτ. όμοιο, χωρίς φθορά. Χείλος επίπεδο, αυλακωτό. Διακ.: Τρεις παράλληλες γωνίες και τρεις άκόμα παράλληλες γραμμές που φέρονται προς την όριζόντια έγχάραξη του χείλους. Τεχνική λεπτή. Δέν υπάρχει λευκό. Ύψ. 0.045. Διάμ. περ. 0.22. Πάχ. 0.004-0.007.

**6-65.** Όστρακο άνοικτού άγγελίου.  
Έγχάρακτο. εικ. 31 και Δ  
Πηλός πολύ καθαρός καστανόμαυρος, προς την έξωτ. έπιφ. έρυθρός, έξωτ. άλείφωμα μελανωπό, στιλπνό, έσωτ. όμοιο έντριπτο. Διακ.: Δύο γωνίες με κορυφές σε όριζόντια νοητή γραμμή και δύο ως τέσσερις άκόμη πλευρές. Τεχνική κοινή. Δέν υπάρχει λευ-



κό. Ύψ. 0.042. Πάχ. 0.005.

**6-66.** Ώστρακο άνοικτοϋ άγγειοϋ.

Έγχάρακτο. είκ. 31  
Πηλός πολϋ καθαρός καστανόμαυρος, πρός τήν έξωτ. έπιφ. έρυθρός, έξωτ. άλείφομα μελανό, φθαρμένο, έσωτ. όμοιο. Διακ.: Τρείς λοξές παράλληλες γραμμές. Τεχνική κοινή. Ύπάρχει λευκό. Ύψ. 0.029. Πάχ. 0.006.

**6-67.** Ώστρακο άνοικτοϋ άγγειοϋ.

Έγχάρακτο. είκ. 31  
Πηλός πολϋ καθαρός φαιός, έξωτ. άλείφομα μελανωπό, στιλπνό, έσωτ. όμοιο, έντριπτο. Διακ.: Δϋο παράλληλες γωνίες με κορυφές σέ όριζόντια νοητή γραμμή. Κατά τήν προέκταση μιās πλευράς ύπάρχει άποτύπωμα «τριχας». Άριστερά, θέση άποκολλημένης άποφύσεως ή επιθήματος. Τεχνική κοινή. Δέν ύπάρχει λευκό. Ύψ. 0.038. Πάχ. 0.005.

**6-68.** Ώστρακο άνοικτοϋ άγγειοϋ.

Έγχάρακτο. είκ. 31 σχ. 31  
Πηλός καθαρός καστανόμαυρος, έξωτ. άλείφομα μελανό, θαμπό, έσωτ. όμοιο. Διακ.: Δϋο ζεύγη παραλλήλων γωνιών, μεταξύ τους άντίρροπα και ένδιάμεση γραμμή. Τεχνική κοινή. Δέν ύπάρχει λευκό. Ύψ. 0.02. Πάχ. 0.005.

**6-69.** Ώστρακο άνοικτοϋ άγγειοϋ.

Έγχάρακτο. είκ. 31  
Πηλός καθαρός καστανός, έξωτ. άλείφομα μελανωπό, φθαρμένο, έσωτ. έπάλειψη καστανή. Διακ.: Λοξή γραμμή άπολήγει σέ όριζόντια έγχάραξη. Τεχνική κοινή. Δέν ύπάρχει λευκό. Ύψ. 0.025. Πάχ. 0.006-0.007.

**6-70.** Ώστρακο εύρυστόμου πιθόσχημου άγγειοϋ.

Έγχάρακτο. είκ. 31  
Πηλός καθαρός φαιός, πρός τήν έξωτ. έπιφ. έρυθρός, έξωτ. άλείφομα μελανωπό, θαμπό, έσωτ. έπιφ. φαιή, έξομαλυσμένη. Διακ.: Δϋο λοξές συγκλίνουσες γραμμές. Τεχνική ρηχή (:). Δέν ύπάρχει λευκό. Ύψ. 0.035. Πάχ. 0.007.

**6-71.** Ώστρακο άνοικτοϋ άγγειοϋ.

Έγχάρακτο. είκ. 31  
Πηλός καθαρός καστανόμαυρος, έξωτ. άλείφομα μελανωπό, φθαρμένο, έσωτ. όμοιο, θαμπό. Διακ.: Μία γωνία και μία ως δϋο παράλληλες πλευρές. Τεχνική κοινή. Δέν ύπάρχει λευκό. Ύψ. 0.025. Πάχ. 0.01.

Λοιπά όστρακα: στόμια 31, λαιμοί 11, ώμοι 11, βάσεις 7, άποφύσεις 11, επιθήματα 3, όστρακα ηηλοϋ πρώτης και δεύτερης φάσεως 5, κομμένα τουλάχιστον 30. Έπί πλέον άμορφα, έρυθρά 2750 γραμ., καστανόμαυρα 270 γραμ., Urfignis 150 γραμ., στιλπνό άλείφομα 90 γραμ., μελανά 760 γραμ.

## Ύεστία 6-E

**6-72.** Δϋο όστρακα γάστρας.

Πηλός καθαρός με μαρμαρυγία, μελανωπός, έπιφ. μελανές, θαμπές. Κομμένα τό ένα ριπιδωτό, τό άλλο ή-μειλλειπτικό. Μέγ. διάστ. 0.025. Πάχ. 0.005.

**6-73.** Τέσσερα όστρακα γάστρας.

Πηλός καθαρός με μαρμαρυγία, καστανός, έπιφ. μελανωπός. Κομμένα ένα ως δίσκος κυκλικός, άλλο έλλειπτικό και δϋο ριπιδωτά όρθής γωνίας. Μέγ. διάστ. 0.047. Πάχ. 0.005-0.008.

**6-74.** Δϋο όστρακα γάστρας. Τό ένα συγκολλημένο.

Πηλός καθαρός καστανός και φαιός, έπιφ. καστανόφαιες. Κομμένα έλλειπτικά, χωρίς φθορά άκμής. Μέγ. διάστ. 0.055. Πάχ. 0.007.

Λοιπά όστρακα 37, από τά όποια τά 15 άσφαλώς κομμένα και πιθανόν άλλα 10. Άκόμα, ένα όστρακο στομίου και δϋο ώμων.

## Ύεπίχωση δυτικά τοίχου 6-A

**6-75.** Ώστρακο στομίου. Συγκολλημένο. σχ. 32

Πηλός λίγο τραχύς με μαρμαρυγία, καστανός ως φαιός, έπιφ. έξωτ. καστανόμαυρη, έσωτ. μελανή με άδρή έξομάλυνση. Χείλος καμπύλο, στόμιο κλειστό, τοίχωμα παχύτερο άριστερά. Ύψ. 0.046. Πάχ. 0.007-0.008. Διάμ. 0.18.

**6-76.** Ώστρακο άσυμμέτρου στομίου.

Πηλός λίγο τραχύς με μαρμαρυγία, φαιός, έπιφ. έξωτ. καστανή ως καστανόφαιη, έσωτ. φαιή ως μελανωπή με ρηγά χαράγματα. Χείλος λεπτυνόμενο, στόμιο άριστ. άνυψούμενο, τοίχωμα παχύτερο άριστ. Ύψ. 0.043. Πάχ. 0.006-0.005.

**6-77.** Ώστρακο γάστρας

με άπόφυση. είκ. 29 σχ. 35

Πηλός καθαρός φαιός, πρός τά έξω έρυθρός, έξωτ. έπάλειψη στιλπνή, κηλιδωτή, καστανή, μελανή, έρυθρή, έσωτ. φαιή, λεία. Άπόφυση σφαιρική, όριζόντια. Μέγ. διάστ. 0.058. Πάχ. 0.005. Ύψ. άποφ. 0.01. Μέγ. διάμ. γάστρας 0.22.

**6-78.** Τμήμα δακτυλιόσχημης βάσεως. σχ. 34

Πηλός καθαρός με μαρμαρυγία, φαιός, έπιφ. μελανές φθαρμένες. Δακτύλιος με τριγωνική ένίσχυση παχύτερη δεξιά, πάτημα φθαρμένο. Ύψ 0.016. Ύψ. δακτ. 0.012. Διάμ. 0.08.

**6-79.** Ώστρακο στομίου κλειστοϋ άγγειοϋ.

Πηλός τραχύς φαιός, έπιφ. έξωτ. καστανή, έσωτ. μελανωπή. Στόμιο φθαρμένο, σώζεται μόνο ή κάμψη πρός τά έξω. Ώστρακο κομμένο έλλειπτικό. Μέγ. διάστ. 0.063. Πάχ. 0.008.

**6-80.** Όστρακο γάστρας. Συγκολλημένο. εικ. 29  
Πηλός Urfirnis έρυθρόξανθος, βαθή στιλπνή διαφανής, καστανή ως μελανωπή, έσωτ. έπάλειψη έρυθρή, πολύ φθαρμένη. Ή μία πλευρά κομμένη κυρτή. Μέγ. διάστ. 0.06. Πάχ. 0.006.

**6-81.** Όστρακο στομίου με έπιθήμα. σχ. 32  
Συγκολλημένο.

Πηλός καθαρός με μαρμαρυγία, καστανός, έπιφ. έξωτ. καστανόμαυρη ως μελανωπή, έσωτ. καστανέρυθρη, λεία. Χείλος καμπύλο, στόμιο κλειστό, έπιθήμα πεταλίδας, άριστ. τό χείλος λίγο παχύτερο. Ύψ. 0.058. Διάμ. 0.22. Πάχ. 0.006-0.007. Πάχ. έπιθ. 0.004.

**6-82.** Όμοιο. σχ. 32

Πηλός όμοιος, έξωτ. έπιφ. καστανόφαιη, έσωτ. καστανή, λεία. Χείλος έσωτ. λοξό, διογκωμένο, άριστ. περισσότερο. Ύψ. 0.034. Διάμ. 0.20. Πάχ. 0.008.

Λοιπά όστρακα: στόμια 3, δίσκοι 3, κομμένα όλίγα. Ή επί πλέον άμορφα 260 γραμ.

### Τομέας III B Έπίχωση

**6-83.** Τμήμα άσυμμέτρου λαιμού. σχ. 34  
Συγκολλημένο.

Πηλός καθαρός καστανόμαυρος, έπιφ. άλείφωμα στιλπνό καστανόφαιο, στό χείλος μελανό, έσωτ. μελανό. Λαιμός στρεβλός, τοίχωμα παχυνόμενο περί την ρίζα, περίγραμμα κυρτό. Ύψ. 0.038. Άκτ. καμπ. 0.05. Πάχ. 0.005-0.007.

**6-84.** Τμήμα λαιμού.

Πηλός άμμόδης καστανόφαιος, έξωτ. άλείφωμα στιλπνό όμοιο, έσωτ. όμοια έπάλειψη. Λαιμός χωνοειδής, περίγραμμα κυρτό, τοίχωμα παχύτερο άριστ. Ύψ. 0.045. Διάμ. 0.10. Πάχ. 0.007-0.008.

**6-85.** Όστρακο κυκλικού στομίου. σχ. 32, 68

Πηλός καθαρός καστανόφαιος, έπιφ. μελανωπές, ή έξωτ. πολύ φθαρμένη. Χείλος άνισα ταινιωτό, στόμιο κλειστό. Ύψ. 0.03. Διάμ. 0.20-0.22. Πάχ. 0.008.

**6-86.** Τμήμα κυκλικού λαιμού. σχ. 34

Πηλός καθαρός καστανός, έπιφ. όμοιες θαμπές. Λαιμός κυλινδρικός με λεπτή έξωτ. επένδυση, χείλος λεπτονόμενο. Ύψ. 0.038. Διάμ. 0.09. Πάχ. λαιμού 0.008.

**6-87.** Τμήμα δακτυλιόσχημης βάσεως. σχ. 34

Πηλός άμμόδης πορτοκαλόχρωμος, έπάλειψη καστανή, έπιφ. φθαρμένες. Δακτύλιος με τριγωνική ένίσχυση, πυθμένας κοίλος. Ύψ. 0.03. Ύψ. δακτ. 0.025. Διάμ. 0.095. Πάχ. πυθμ. 0.006.

**6-88.** Άπόφυση. εικ. 29 σχ. 35

Πηλός καθαρός με μαρμαρυγία, φαιός, έπιφ. μελανές, έσωτ. λεία. Άπόφυση τοξωτή κάθετη, όπη κακότεχνη. Ύψ. 0.044. Πάχ. 0.005. Ύψ. άποφ. 0.015. Διάμ. όπης 0.012.

**6-89.** Μικρότατο όστρακο με έπιθήμα.

Πηλός καθαρός καστανός, έπιφ. μελανωπές θαμπές. Τμήμα δισκοειδούς έπιθήματος. Μέγ. διάστ. 0.033. Πάχ. 0.007. Πάχ. έπιθ. 0.003.

**6-90.** Όστρακο γάστρας με άπόφυση. σχ. 35

Πηλός άμμόδης πορτοκαλόχρωμος, έπάλειψη καστανή, έπιφ. φθαρμένες. Άπόφυση κάθετη, τοξωτή, όπη με ευρύτερο άνοιγμα άριστερά, κακότεχνη. Μέγ. διάστ. 0.062. Πάχ. 0.005. Διάμ. όπης 0.007-0.013. Μέγ. διάμ. γάστρας περ. 0.20.

**6-91.** Τμήμα δακτυλιόσχημης βάσεως. σχ. 34

Πηλός λίγο τραχύς με μαρμαρυγία, καστανός, έπιφ. έξωτ. πορτοκαλόχρωμη, έσωτ. κιτρινόφαιη, άδρή. Δακτύλιος με τριγωνική ένίσχυση, χαμηλός, πάτημα πλατύ. Ύψ. 0.025. Ύψ. δακτ. 0.01. Διάμ. 0.11. Πάχ. 0.011.

**6-92.** Όστρακο στομίου.

Πηλός καθαρός με μαρμαρυγία, μελανωπός, έπιφ. έξωτ. καστανόμαυρη, έσωτ. μελανή. Χείλος καμπύλο, στόμιο κυλινδρικό. Ύψ. 0.04. Διάμ. 0.26. Πάχ. 0.009.

Λοιπά όστρακα: στόμια 13, λαιμοί και όμοι 2, άπόφυση 1, έπιθήματα 2, κομμένα τουλάχιστον 5. Ή επί πλέον άμορφα, έρυθρά 440 γραμ., Urfirnis 160 γραμ., στιλπνό άλείφωμα 155 γραμ., μελανά 125 γραμ.

### Αυλλάκι 6-H

**6-93.** Όστρακο κυκλικού στομίου. εικ. Δ σχ. 33

Πηλός Urfirnis έρυθρόξανθος, άλείφωμα στιλπνό, διαφανές, καστανόπο. Χείλος λεπτονόμενο έσωτ., στόμιο άνοικτό. Ύψ. 0.04. Διάμ. 0.12. Πάχ. 0.003.

**6-94.** Όστρακο γάστρας με ρίζα άποφύσεως, Συγκολλημένο.

Πηλός πολύ καθαρός έρυθρός, έπιφ. καστανές, με άλείφωμα θαμπό. Ρίζα μικρής σφαιρικής άποφύσεως. Κομμένες πλευρές του όστράκου σχηματίζουν δεξιά όξεια γωνία. Μέγ. διάστ. 0.035. Πάχ. 0.003.

**6-95.** Τμήμα δακτυλιόσχημης βάσεως.

Πηλός καθαρός έρυθρός ως κιτρινόφαιος, έπιφ. κιτρινόφαιες, έσωτ. ό πυθμένας μελανός, όμαλός. Δακτύλιος χωρίς ένίσχυση. Ύψ. 0.022. Ύψ. δακτ. 0.013. Διάμ. 0.07. Πάχ. 0.005.

**6-96.** Όστρακο με πολλά πυκνά έπιθήματα.

Πηλός τραχύς με χονδρό μαρμαρυγία, φαιός, έπιφ. έξωτ. καστανέρυθρη, έσωτ. φαιή, όμαλή. Πολλά φα-

κοιδή επιθήματα τοποθετημένα σε πυκνές μεταξύ τους αποστάσεις καλύπτουν όλη την έξωτ. επιφάνεια. Μέγ. διάστ. 0.09. Πάχ. 0.007. Πάχ. έπιθ. 0.001. Μέση διάμ. έπιθ. 0.007.

**6-97.** Όστρακο γάστρας. εικ. 29

Πηλός καθαρός μελανωπός, προς τα έξω έρυθρός, αλείφωμα άπολεπιζόμενο, παχύ, θαμπό, έξωτ. κιτρινωπό, έσωτ. μελανωπό. Μέγ. διάστ. 0.055. Πάχ. 0.006.

**6-98.** Όστρακο γάστρας.

Πηλός Urfirnis έρυθρωπός, έξωτ. επάλειψη μελανωπή πολύ φθαρμένη, έσωτ. έπιφ. όμαλή. Κομμένο ως ρομβοειδές κοίλο. Μέγ. διάστ. 0.036. Πάχ. 0.003-0.007.

**6-99.** Όστρακο γάστρας. εικ. 29

Πηλός Urfirnis έρυθρωπός, αλείφωμα θαμπό, μελανό, άπολεπιζόμενο, έσωτ. επάλειψη έρυθρή φθαρμένη. Μέγ. διάστ. 0.006. Πάχ. 0.006.

**6-100.** Όστρακο κλειστού άγγείου. Γραπτό. εικ. Δ

Πηλός λίγο τραχύς με μαρμαρυγία, φαιός, έπιφ. έξωτ. καστανή, έσωτ. άδρη, έρυθρή, βαφή καστανή τελείως άποφλοιωμένη. Ίχνη τριών παραλλήλων ταινιών. Μέγ. διάστ. 0.055. Πάχ. 0.006.

**6-101.** Όστρακο στομίου. Συγκολλημένο. σχ. 33

Πηλός καθαρός, λίγο σπογγωτός, φαιός, έπιφ. κιτρινόφαιος. Χείλος λεπυνόμενο έσωτ., στόμιο κυλινδρικό. Ύψ. 0.033. Διάμ. 0.20. Πάχ. 0.006.

**6-102.** Όστρακο άνοικτού άγγείου. Έγχάρακτο. εικ. 31

Πηλός πολύ καθαρός καστανόμαυρος, έξωτ. αλείφωμα μελανωπό, στιλπνό, έσωτ. όμοιο. Διακ.: Τέσσερις λοξές παράλληλες γραμμές. Τεχνική κοινή. Ίχνος λευκού. Ύψ. 0.026. Πάχ. 0.008.

**6-103.** Όστρακο άνοικτού άγγείου. Έγχάρακτο. εικ. 31

Πηλός καθαρός σπογγωτός, καστανόμαυρος, έξωτ. αλείφωμα μελανωπό, θαμπό, έσωτ. όμοιο. Διακ.: Άκμές μιās γωνίας. Τεχνική δυσδιάκριτη. Δεν υπάρχει λευκό. Ύψ. 0.028. Πάχ. 0.009.

Λοιπά όστρακα: στόμια 6, όμοι 2, άποφύσεις 2, κομμένα τουλάχιστον 10. Έπί πλέον άμορφα έρυθρά 200 γραμ., καστανόμαυρα 65 γραμ., Urfirnis 60 γραμ., στιλπνό αλείφωμα 200 γραμ., μελανά 70 γραμ.

## ΤΟΜΕΑΣ ΙΙΑ

**6-104.** Όστρακο γάστρας.

Πηλός άμμόδης φαιός, έπιφ. πορτοκαλόχρωμες φθαρμένες, έσωτ. αρχικά λεία. Περίγραμμα γωνιώδες. Τοίχωμα άριστ. λεπτότερο. Ύψ. 0.053. Πάχ. 0.004-0.005.

**6-105.** Όστρακο στομίου.

Πηλός πολύ καθαρός με μαρμαρυγία, κιτρινόφαιος, έπιφ. έξωτ. καστανή, έσωτ. μελανή. Ύψ. 0.044. Πάχ. 0.006. Διάμ. άκαθόριστη.

## Τομέας ΙΙ Έπίχωση

**6-106.** Όστρακο στομίου. εικ. 30 σχ. 32

Πηλός καθαρός σπογγωτός με μαρμαρυγία, καστανόφαιος, έξωτ. επάλειψη στιλπνή, φθαρμένη, περί τό στόμιο έρυθρή, χαμηλότερα καστανόφαιη, έσωτ. όμοια πολύ φθαρμένη, έπιφ. όμαλή. Χείλος καμπύλο μεταβάλλεται σε λεπυνόμενο, στόμιο κλειστό. Ύψ. 0.08. Πάχ. 0.006. Διάμ. 0.26.

**6-107.** Όστρακο στομίου με επιθήμα.

Συγκολλημένο. εικ. 30

Πηλός καθαρός με μαρμαρυγία, έρυθρός, έπιφ. έξωτ. καστανόμαυρη, περί τό στόμιο μελανή, έσωτ. μελανή ως μελανωπή, ραβδωτή διαμόρφωση. Χείλος καμπύλο, δεξιά έσωτ. λεπυνόμενο, στόμιο κλειστό, έπίθημα πεταλίδας. Ύψ. 0.065. Πάχ. 0.008. Πάχ. έπιθ. 0.005.

**6-108.** Όστρακο άσυμμέτρου στομίου.

Συγκολλημένο. εικ. 30

Πηλός πολύ καθαρός φαιός, αλείφωμα στιλπνό, έξωτ. καστανόμαυρο ως μελανό, έσωτ. μελανό. Χείλος ταινιωτό, άριστ. άνυψούμενο, στόμιο κλειστό, περίγραμμα κυρτό, τοίχωμα δεξιά παχύτερο. Ύψ. 0.062. Άκτ. καμπ. 0.09. Πάχ. 0.005-0.006.

**6-109.** Όμοιο, ίδιο άγγείο με τό 6-108.

Πηλός, επιφάνειες, χείλος όμοια. Στόμιο λιγότερο κλειστό και περίγραμμα λιγότερο κυρτό. Ύψ. 0.06. Άκτ. καμπ. 0.06. Πάχ. 0.005-0.006.

**6-110.** Όστρακο κυκλικού στομίου.

Πηλός πολύ καθαρός με μαρμαρυγία, φαιός, έπιφ. έξωτ. έρυθρόξανθη, έσωτ. μελανωπή, περί τό χείλος κιτρινωπή. Χείλος λεπυνόμενο, στόμιο σχεδόν κατακόρυφο. Ύψ. 0.003. Διάμ. 0.20. Πάχ. 0.004.

**6-111.** Όμοιο. Συγκολλημένο. εικ. 30 σχ. 32, 68

Πηλός πολύ καθαρός έρυθρός ζωηρός, αλείφωμα στιλπνό, σκληρό, καστανόμαυρο. Χείλος ταινιωτό, στόμιο κλειστό. Ύψ. 0.055. Διάμ. 18. Πάχ. 0.004.

**6-112.** Όμοιο.

Πηλός καθαρός κιτρινόφαιος, έξωτ. αλείφωμα στιλπνό καστανόφαιο, έσωτ. επάλειψη μελανωπή θαμπή, όμαλή. Χείλος ταινιωτό, στόμιο κλειστό. Ύψ. 0.034. Διάμ. 0.20. Πάχ. 0.005.

**6-113.** Όμοιο.

Πηλός πολύ καθαρός φαιός, αλείφωμα στιλπνό κα-

στανόφαιο. Χείλος ταινιωτό, στόμιο κλειστό. Ύψ. 0.032. Διάμ. 0.20. Πάχ. 0.005.

**6-114.** Όμοιο. Συγκολλημένο. σχ. 32

Πηλός καθαρός καστανός, έπιφ. μελανές θαμπές. Χείλος ταινιωτό ως περίκυρτο, στόμιο κλειστό. Ύψ. 0.02. Διάμ. 0.22. Πάχ. 0.006.

**6-115.** Όμοιο. σχ. 32

Πηλός πολύ καθαρός με μαρμαρυγία, μελανωπός, έπιφ. έξωτ. όμοια, φθαρμένη, έσωτ. μελανή έντριπτη. Χείλος επίπεδο πλατύ, στόμιο κλειστό. Ύψ. 0.028. Διάμ. 0.24. Πάχ. 0.006.

**6-116.** Τμήμα δακτυλιόσχημης βάσεως. είκ. 29 σχ. 34

Πηλός πολύ καθαρός πορτοκαλόχρωμος, έπιφ. όμοιες, φθαρμένες. Δακτύλιος με πολύ λεπτή ένισχυση. Στην κάτω επιφάνεια του πυθμένος τρεις σειρές άτριπτες όπες, σχεδόν παράλληλες. Ύψ. 0.028. Ύψ. άκτ. 0.021. Πάχ. πυθμ. 0.011. Διάμ. στή ρίζα περ. 0.09.

**6-117.** Τμήμα στομίου. σχ. 34

Πηλός καθαρός καστανός, έπιφ. όμοιες. Στόμιο κυλινδρικό κάμπτεται έντονα προς τον όμο. Ύψ. 0.017. Διάμ. 0.26.

**6-118.** Τμήμα δακτυλιόσχημης βάσεως. είκ. 30

Πηλός καθαρός μελανωπός, έπιφ. μελανές, φθαρμένες. Δακτύλιος πολύ χαμηλός, με μικρή τριγωνική ένισχυση. Όστρακο τριγωνικό. Ύψ. άκτ. 0.011. Μέγ. διάστ. 0.041. Πάχ. 0.004.

**6-119.** Τμήμα πολύ μεγάλης άποφύσεως. είκ. 29 σχ. 35

Πηλός τραχύς κιτρινόφαιος, έπιφ. έξωτ. καστανή άνοικτη, έσωτ. άδρή. Ρίζα τοξωτής καθέτου άποφύσεως, τριγωνικής διατομής. Μέγ. διάστ. 0.08. Πάχ. 0.006. Σωξ. ύψ. άποφ. 0.028.

**6-120.** Όστρακο γάστρας.

Πηλός καθαρός φαιός, έπιφ. έξωτ. μελανωπή, έσωτ. έρυθρόξανθη. Κομμένο σε σχήμα ρόμβου. μέγ. διάστ. 0.03. Πάχ. 0.003.

**6-121.** Όμοιο.

Πηλός πολύ καθαρός με μαρμαρυγία, έρυθρός, έξωτ. άλειψωμα καστανέρυθρο, έσωτ. έπιφ. μελανή, πολύ λεία. Κομμένο περιπου όρθογώνιο με μία γωνία καμπύλη, πολύ φθαρμένη έσωτ. Μέγ. διάστ. 0.053. Πάχ. 0.006.

**6-122.** Όστρακο κλειστού άγγελίου. Συγκολλημένο.

Πηλός καθαρός, σπογγώτος, φαιός, έξωτ. άλειψωμα στιλπνό, κηλιδωτό έρυθρό με σκιές μελανές, έπιφ. έσωτ. άδρή με κυματισμούς, όριζόντια χαράγματα

και όπες πηλοϋ. Όστρακο κομμένο έπίμηκες με μία όξεια γωνία έσωτ. φθαρμένη. Μέγ. διάστ. 0.068. Πάχ. 0.007.

**6-123.** Όστρακο γάστρας. Συγκολλημένο. είκ. 29

Πηλός πολύ τραχύς, ρόδινος, ιδιότυπος, έπιφ. φθαρμένες, ίχνη κιτρινωπού άλειψώματος, όπτηση έντονη. Γάστρα καμπύλη. Μέγ. διάστ. 0.062. Πάχ. 0.005.

**6-124.** Όστρακο άμορφο.

Πηλός καθαρός καστανός, έπιφ. τελείως άνόμαλες και φθαρμένες από κακή, άτελή όπτηση, καστανές. Μέγ. διάστ. 0.048. Πάχ. 0.006-0.003.

**6-125.** Όστρακο στομίου. σχ. 33

Πηλός καθαρός με μαρμαρυγία, καστανός, έπιφ. έξωτ. κηλιδωτή έρυθρόξανθη ως έρυθρή, χείλος φαιό, έσωτ. μελανή, λεία. Χείλος επίπεδο, στόμιο κατακόρυφο. Ύψ. 0.033. Διάμ. περ. 0.22. Πάχ. 0.009.

**6-126.** Όμοιο.

Πηλός πολύ καθαρός, με μαρμαρυγία, καστανός, έπιφ. έξωτ. καστανή άνοικτη, έσωτ. μελανή, λεία. Χείλος επίπεδο, στόμιο κλειστό. Ύψ. 0.003. Πάχ. 0.006. Διάμ. περ. 0.20.

**6-127.** Όμοιο. σχ. 33

Πηλός πολύ καθαρός, καστανόμαυρος, έπιφ. μελανές έντριπτες. Χείλος προέχον, στόμιο σχεδόν κατακόρυφο. Ύψ. 0.03. Διάμ. 0.20. Πάχ. 0.006.

**6-128.** Όστρακο κυκλικού στομίου. σχ. 33

Πηλός πολύ καθαρός με μαρμαρυγία, φαιός, έπιφ. έξωτ. καστανή, χείλος μελανωπό, έσωτ. μελανή, λεία. Χείλος καμπύλο, στόμιο κλειστό, περίγραμμα κυρτό, τοίχωμα παχυνόμενο προς τά κάτω. Ύψ. 0.042. Διάμ. 0.26. Μέγ. πάχ. 0.008.

**6-129.** Όστρακο γάστρας. Συγκολλημένο.

Πηλός πολύ καθαρός με μαρμαρυγία, μελανωπός, έπιφ. μελανές, έξωτ. φθαρμένη, έσωτ. έντριπτη. Περίγραμμα γωνιώδες. Ύψ. 0.02. Μέγ. διάστ. 0.055. Πάχ. 0.007.

**6-130.** Τμήμα λαιμοϋ.

Πηλός λίγο τραχύς έρυθρόξανθος, έπιφ. όμοιες, έξωτ. όλόβαφο έρυθρό, βαθή φθαρμένη. Χείλος έσωτ. λεπτινόμενο, στόμιο κατακόρυφο, ρίζα σπασμένη. Σωξ. ύψ. 0.019. Διάμ. 0.10. Πάχ. 0.006.

**6-131.** Όστρακο γάστρας. Συγκολλημένο.

Πηλός Urfinis πορτοκαλόχρωμος, έπιφ. έξωτ. έρυθρόξανθη, έσωτ. πορτοκαλόχρωμη, διατηρεί πολλή όξειδωση. Κομμένο άδρά ήμικυκλικό. Μέγ. διάστ. 0.05. Πάχ. 0.004.

**6-132.** Όμοιο.

Πηλός όμοιος, έπιφ. έξωτ. όλόβαφη, έσωτ. πορτοκαλόχρωμη, διατηρεί όξειδωση, βαφή μελανή κατά τόπους στιλπνή πυκνή ή διαφανής. Μέγ. διάστ. 0.035. Πάχ. 0.004.

**6-133.** Όστρακο άνοικτοό άγγείου.

Έγχάρακτο. είκ. 31 σχ. 31

Πηλός καθαρός φαιός, έξωτ. άλείφωμα κιτρινόφαιο, θαμπό, έσωτ. όμοιο. Διακ.: Δύο παράλληλες γωνίες και πλευρές τρίτης, που καταλήγουν σε όριζόντια χαμηλή έγχάραξη. Τεχνική κοινή. Έγάρχει λευκό. Ύψ. 0.035. Πάχ. 0.004-0.006.

Λοιπά όστρακα: στόμια 11, λαιμοί 2, άποφύσεις 3, όστρακα λασπόδους πηλοό 3, κομμένα τουλάχιστον 19. Έπί πλέον άμορφα, έρυθρά 410 γραμ., πίθου 220 γραμ., Urfirnis 50 γραμ., στιλπνό άλείφωμα 80 γραμ., μελανό 160 γραμ.

## Άπό διάλυση τοίχου 6-Λ

**6-134.** Τμήμα άγγείου. Συγκολλημένο. σχ. 33, 67

Πηλός καθαρός με μαρμαρυγία, καστανόμαυρος, έπιφ. έξωτ. όμοια φθαρμένη, έσωτ. μελανή έντριπτη. Χείλος καμπύλο, στόμιο πολύ άνοικτό, πυθμένας ίσοπεδωμένος, σχήμα πινακίου. Μέγ. διάστ. 0.074. Ύψ. πινακίου 0.036. Πάχ. 0.008. Πάχ. πυθμ. 0.01. Διάμ. έσωτ. στον πυθμένα 0.10.

Λοιπά όστρακα: στόμια 3, βάση 1, άπόφυση 1, κομμένα 7. Έπί πλέον άμορφα 55 γραμ.

## Περιοχή έστίας 6-K

**6-135.** Όστρακο γάστρας.

Πηλός καθαρός με μαρμαρυγία, μελανόπος, έπιφ. μελανός, θαμπός. Κομμένο ως ήμικυκλικός δίσκος, λίγο σπασμένο. Μέγ. διάστ. 0.03, Πάχ. 0.006.

**6-136.** Όστρακο κλειστοό άγγείου. Γραπτό.

Συγκολλημένο. είκ. Δ σχ. 76

Πηλός πολύ καθαρός φαιός, προς τα έξω έρυθρός, έπιφ. καστανός, έσωτ. άδρή, βαφή λευκωπή. Θέμα: τρεις όξετες γωνίες με άλληλοστεμνόμενες πλευρές και τίς κορυφές άνω, γεμίζονται με πλέγμα. Μέγ. διάστ. 0.06. Πάχ. 0.005.

**6-137.** Όστρακο γάστρας με άποκολλημένη άπόφυση. Συγκολλημένο.

Πηλός καθαρός με μαρμαρυγία, μελανός, έπιφ. όμοιος θαμπός. Έξωτ. δύο βαθειά άποτυπώματα νυχιών και τμήματα άλλων δύο για προσκόλληση άποφύσεως ή έπιθήματος, θέση κατακόρυφη. Μέγ. διάστ. 0.04. Πάχ. 0.004.

**6-138.** Τμήμα κοινικής βάσεως. σχ. 34

Πηλός καθαρός με μαρμαρυγία, φαιός, έπιφ. έξωτ. μελανωπή, έντριπτη, έσωτ. μελανή με άδρή διαμόρφωση. Βάση ύψηλή, κοινική, σπασμένη στο κάτω τμήμα, άποκολλημένη από τον πυθμένα, περίγραμμα έξωτ. κοίλο, τριγωνική ένίσχυση περι τη ρίζα. Σωζ. ύψ. 0.05. Διάμ. στη ρίζα 0.08. Πάχ. τοιχ. 0.006.

**6-139.** Όστρακο γάστρας.

είκ. 29

Πηλός καθαρός καστανός, έξωτ. άλείφωμα κιτρινωπό, παχύ, σκληρό, και έπ' αυτού ίχνη έρυθροό άλείφωματος, έσωτ. άλείφωμα μελανό, στιλπνό. Περίγραμμα καμπύλο, πιεσμένο. Μέγ. διάστ. 0.045. Πάχ. τοιχ. 0.005.

**6-140.** Όστρακο γάστρας.

Πηλός Urfirnis φαιός, έξωτ. κιτρινόφαιος, ίχνη καστανής βαφής. Μέγ. διάστ. 0.04. Πάχ. 0.004.

Λοιπά όστρακα: στόμια 3, άμορφα 135 γραμ.

## Θεμελίωση έστίας 6-K

**6-141.** Όστρακο γάστρας, Γραπτό.

Συγκολλημένο. είκ. 29

Πηλός Urfirnis έρυθροπόπος, έπιφ. καστανός, έσωτ. με τυπικούς κυματισμούς, βαφή καστανόμαυρη, στιλπνή. Έξωτ. πέντε παράλληλες γραμμές, καστανόμαυρες, πολύ φθαρμένες, καλύπτονται σε λίγα σημεία από διάσπαρτα ίχνη έρυθροό άλείφωματος ή βαφής. Μέγ. διάστ. 0.043. Πάχ. 0.005.

**6-142.** Όστρακο κυκλικού στομίου.

Πηλός καθαρός με μαρμαρυγία, προς τα έξω καστανόφαιος, προς τα μέσα μελανός, έπιφ. έξωτ. καστανόφαιη με χείλος μελανό, έσωτ. μελανή, έντριπτη. Χείλος λεπτονόμοιο, στόμιο κλειστό. Ύψ. 0.033. Διάμ. 0.26. Πάχ. 0.005.

**6-143.** Τμήμα δακτυλιόσχημης βάσεως.

Συγκολλημένο. σχ. 34

Πηλός πολύ καθαρός με μαρμαρυγία, φαιός, έπιφ. μελανός, ή έξωτ. φθαρμένη. Χαμηλότατος και λεπτός δακτύλιος με πλατειά λεπτή τριγωνική ένίσχυση. Μέγ. διάστ. 0.05. Ύψ. δακτ. 0.006. Πάχ. πυθμ. 0.008.

**6-144.** Όστρακο κυκλικού στομίου

με έπιθήμα. Συγκολλημένο. είκ. 30 σχ. 33, 67

Πηλός καθαρός με μαρμαρυγία, καστανόμαυρος, έπιφ. έξωτ. όμοια, περι το χείλος μελανή, έσωτ. άλείφωμα μελανό, στιλπνό. Χείλος έπίπεδο, στόμιο κυλινδρικό, έπιθήμα πεταλίδας κάτω από το χείλος. Ύψ. 0.12. Διάμ. 0.26. Πάχ. 0.005. Πάχ. έπιθ. 0.004.

**6-145.** Τμήμα έπίπεδης βάσεως και άρχη τοιχώματος. Συγκολλημένο.

σχ. 34

Πηλός λασπόδης ἐρυθρόξανθος, ἐπιφ. ἐξωτ. ὁμοία, ἐσωτ. φαιή, λεία. Βάση επίπεδη, περίγραμμα τοιχώματος κωνικό. Μέγ. διάστ. 0.063. Διάμ. 0.06. Πάχ.

0.008.

Λοιπά ὄστρακα: στόμια 3, ἀποφύσεις 2, κομμένα τουλάχιστον 8. Ἐπί πλέον ἄμορφα, 100 γραμ.

## ΦΑΣΗ 7

### Τομέας IV Ἐπίχωση

#### 7-1. Ὄστρακο στομίου.

εἰκ. 32

Πηλός τραχὺς φαιός, ἐξωτ. ἐπάλειψη θαμπή κηλιδωτή μελανωπή ὡς καστανέρυθρη, ἐσωτ. ἐπιφ. ἀνώμαλη καὶ ἄδρῃ μὲ βαθειὰ λοξὰ χαράγματα. Χεῖλος προέχον, στόμιο κλειστό, τοίχωμα δεξιὰ παχύτερο. Ὑψ. 0.065. Πάχ. 0.007-0.006.

#### 7-2. Ὄστρακο κυκλικοῦ στομίου.

εἰκ. E σχ. 37, 70

Πηλός καθαρὸς καστανός, ἐπάλειψη καστανή ὡς φαιή, χεῖλος μελανωπός, ἐσωτ. ἐπιφ. λεία. Χεῖλος καμπύλο, στόμιο κλειστό, περίγραμμα σιγμοειδές. Ὑψ. 0.45. Διάμ. 0.22. Πάχ. 0.005.

#### 7-3. Ὄστρακο κυκλικοῦ στομίου.

σχ. 37

Πηλός πολὺ καθαρὸς φαιός, ἐπάλειψη θαμπή κιτρινόφαιη, ἐσωτ. μελανωπή, διατηρεῖ ὀξειδῶση, περὶ τὸ στόμιο βαθειὰ χαράγματα. Χεῖλος ταινιωτὸ λεπτό, στόμιο κλειστό. Ὑψ. 0.053. Διάμ. 0.18. Πάχ. 0.005.

#### 7-4. Ὄστρακο στομίου.

Πηλός ἀμμόδης φαιός, ἐπιφ. ἐξωτ. μελανωπή, πολὺ φθαρμένη, ἐσωτ. ἀλείφωμα θαμπό, καστανόφαιο. Χεῖλος λεπτονόμοιο, στόμιο κλειστό, τοίχωμα δεξιὰ παχύτερο. Ὑψ. 0.04. Μέγ. πάχ. 0.009.

#### 7-5. Ὄστρακο κυκλικοῦ στομίου.

εἰκ. E σχ. 37

Πηλός πολὺ καθαρὸς φαιός, ἐπάλειψη θαμπή, ἐξωτ. κηλιδωτή καστανόφαιη ὡς μελανωπή, ἐσωτ. μελανωπή. Χεῖλος ταινιωτὸ, στόμιο κατακόρυφο. Ὑψ. 0.034. Διάμ. 0.22. Πάχ. 0.006.

#### 7-6. Ὄμοιο.

εἰκ. E σχ. 37

Πηλός καθαρὸς σπογγώτος, κιτρινόφαιος, ἐξωτ. ἐπάλειψη καστανόφαιη μὲ ὀξειδῶση, ἐσωτ. μελανή, ἐπιφ. ἄδρῃ μὲ ὀριζόντια καὶ λοξὰ χαράγματα καὶ ὀπές. Χεῖλος ἐπίπεδο ὑποτυπωδὸς ταινιωτὸ, περισσότερο αἰσθητὸ μὲ τὴ ἀφή, στόμιο κλειστό. Ὑψ. 0.05. Διάμ. 0.16. Πάχ. 0.006.

#### 7-7. Ὄστρακο στομίου.

Πηλός πολὺ καθαρὸς κιτρινόφαιος, ἐπάλειψη θαμπή ὁμοία, ἐσωτ. ὁμαλή. Χεῖλος ταινιωτὸ λεπτό. Ὑψ. 0.04. Πάχ. 0.005.

#### 7-8. Ὄστρακο κυκλικοῦ στομίου.

Πηλός καθαρὸς φαιός, ἐπιφ. ὁμοίος, μὲ ὀξειδῶση. Χεῖλος λεπτὸ ταινιωτὸ, στόμιο κλειστό. Ὑψ. 0.005. Διάμ. 0.16. Πάχ. 0.005.

#### 7-9. Ὄστρακο στομίου.

Πηλός καθαρὸς φαιός, ἐξωτ. ἐπάλειψη θαμπή, καστανόφαιη, φθαρμένη, ἐσωτ. ἐπιφ. ὁμαλή καστανή. Χεῖλος καμπύλο, τοίχωμα ἄριστ. παχύτερο. Ἡ κάτω πλευρὰ κομμένη καμπύλη. Ὑψ. 0.045. Πάχ. 0.004-0.005.

#### 7-10. Ὄμοιο.

Πηλός πολὺ καθαρὸς κιτρινόφαιος, ἐπάλειψη θαμπή ὁμοία, ἐσωτ. ἐπιφ. λεία. Χεῖλος καμπύλο, στόμιο κλειστό. Ὑψ. 0.04. Πάχ. 0.006.

#### 7-11. Ὄστρακο κυκλικοῦ στομίου.

σχ. 37

Πηλός πολὺ καθαρὸς μὲ μαρμαρυγία, φαιός, ἐπιφ. μελανές, ἐξωτ. θαμπή, λίγο φθαρμένη, ἐσωτ. ἐντριπτη. Χεῖλος καμπύλο, στόμιο πολὺ ἀνοικτό. Ὑψ. 0.038. Διάμ. 0.20. Πάχ. 0.006.

#### 7-12. Ὄστρακο ἀσυμμέτρου στομίου.

Συγκολλημένο.

Πηλός καθαρὸς μελανωπός, ἐπιφ. ἐξωτ. μελανή ἐντριπτη, ἐσωτ. ἄδρῃ, χωρὶς ἐπάλειψη, μὲ χαράγματα καὶ ὀπές ηλίου. Χεῖλος καμπύλο, στόμιο ἀνοικτό, περίγραμμα χωνοειδές. Οἱ γωνίες στό χεῖλος στρογγυλεμένες ὥστε νὰ σχηματίζεται ἐπίμηκες κοῖλο. Ὑψ. 0.068. Ἄκτ. καμπ. 0.04. Πάχ. 0.004.

#### 7-13. Ὄστρακο στομίου.

εἰκ. 32

Πηλός τραχὺς κιτρινόφαιος πρὸς τίς ἐπιφ. ἐρυθρός, ἐξωτ. ἀλείφωμα θαμπό, ἐρυθρό, πολὺ φθαρμένο, ἐσωτ. ἴχνη τοῦ ἴδιου περὶ τὸ στόμιο, χαμηλότερα ἄδρῃ μὲ δύο κατακόρυφα χαράγματα περὶ τὸ στόμιο. Χεῖλος ἐπίπεδο, τοίχωμα κατακόρυφο (:). Ὑψ. 0.07. Πάχ. 0.009.

#### 7-14. Ὄμοιο. Συγκολλημένο.

Πηλός ἀμμόδης πορτοκαλόχρωμος, ἐπιφ. καστανές φθαρμένες, ἐσωτ. ὁμαλή. Χεῖλος ἐπίπεδο μὲ πλάτος αὐξομιεθόμενο. Ὑψ. 0.047. Πάχ. 0.011. Πλάτος χεῖ-

λους 0.012-0.009.

**7-15.** Όμοιο.

Πηλός άμμώδης καστανός, έπιφ. έξωτ. πορτοκαλόχρωμη ως φαιή, χείλος και έσωτ. μελανά. Χείλος επίπεδο πλατύ, σχηματισμένο από λεπτή πρόσθετη πλαστική ταινία, λίγο φθαρμένο. Ύψ. 0.022. Μέγ. διάστ. 0.04. Πάχ. 0.009. Πλάτος χείλους 0.011-0.013.

**7-16.** Όστρακο γάστρας με απόφυση.

Συγκολλημένο. είκ. 32

Πηλός πολύ καθαρός φαιός, έπιφ. με έπάλειψη ή άλείφωμα θαμπό, έξωτ. κιτρινόφαιο, έσωτ. φαιό, με πολλή όξειδωση. Απόφυση σφαιρική. Μέγ. διάστ. 0.06. Πάχ. 0.006. Ύψ. άποφ. 0.012. Διάμ. όπης 0.007.

**7-17.** Όστρακο στομίου με έπίθημα. είκ. 33

Πηλός πολύ καθαρός καστανός, έπιφ. όμοιος, έσωτ. λεία. Χείλος ταινιωτό, έπίθημα σφαιρικό. Ύψ. 0.04. Πάχ. 0.006. Πάχ. έπιθ. 0.004. Διάμ. έπιθ. 0.01.

**7-18.** Όστρακο γάστρας με απόφυση.

Πηλός άμμώδης καστανός, έπιφ. καστανές, ή έσωτ. άδρή. Απόφυση άγκυλή μικρή. Μέγ. διάστ. 0.032. Πάχ. 0.005. Ύψ. άποφ. 0.011. Διάμ. όπης 0.011.

**7-19.** Όμοιο.

Πηλός καθαρός με μαρμαρυγία έρυθρός, έπιφ. έξωτ. όμοια φθαρμένη, έσωτ. μελανωπή, όμαλή. Σφαιρική κακότεχνη απόφυση. Μέγ. διάστ. 0.064. Πάχ. 0.008. Ύψ. άποφ. 0.024. Διάμ. όπης 0.01.

**7-20.** Όμοιο.

Πηλός καθαρός με μαρμαρυγία, καστανόφαιος, έπιφ. μελανές, έντριπτες. Απόφυση μικρή τοξωτή κατακόρυφη, τύπου όκτώσχημης, όπή άμορφη. Κομμένο ως ριπιδόσχημο όξειάς γωνίας, καμπύλη άκμή έσωτ. φθαρμένη. Ύψ. 0.046. Πάχ. 0.006. Πάχ. άποφ. 0.01.

**7-21.** Τμήμα δακτυλιόσχημης βάσεως.

Συγκολλημένο. σχ. 38

Πηλός καθαρός φαιός, έπιφ. μελανές. Δακτύλιος πολύ χαμηλός με λεπτή τριγωνική ένίσχυση. Μέγ. διάστ. 0.048. Ύψ. 0.015. Ύψ. δακτ. 0.007. Διάμ. 0.08.

**7-22.** Όστρακο κυκλικού στομίου. είκ. 33

Πηλός καθαρός καστανόφαιος, προς τίς έπιφ. έρυθρός, άλείφωμα σκληρό παχύ, σταθερό κιτρινωπό. Χείλος λεπτονόμενο, στόμιο κλειστό. Ύψ. 0.032. Πάχ. 0.006.

**7-23.** Όστρακο γάστρας.

Πηλός καθαρός κιτρινόφαιος, προς έπιφ. έρυθρός, άλείφωμα σκληρό, παχύ, σταθερό κιτρινωπό, έξωτ. κηλιδωτό, φαιό, διατηρεί άπορροφημένη έρυθρωπή όξειδωση. Μέγ. διάστ. 0.055. Πάχ. 0.005.

**7-24.** Όμοιο.

Πηλός άμμώδης έρυθρός, έξωτ. άλείφωμα σκληρό κιτρινωπό, διατηρεί άπορροφημένη έρυθρή όξειδωση, έσωτ. έπιφ. έρυθρή όμαλή. Μέγ. διάστ. 0.038. Πάχ. 0.006.

**7-25.** Όστρακο κλειστού άγγείου.

Πηλός καθαρός με μαρμαρυγία φαιός, προς έπιφ. έρυθρός, άλείφωμα θαμπό κίτρινο όχρας, φθαρμένο, έσωτ. έπιφ. άδρή, μελανωπή. Μέγ. διάστ. 0.06. Πάχ. 0.01.

**7-26.** Όστρακο γάστρας. Γραπτό. είκ. 33

Πηλός άμμώδης πορτοκαλόχρωμος, έξωτ. άλείφωμα παχύ, μαλακό, κιτρινωπό με βαφή έρυθρή φθαρμένη σχηματίζει τρεις παράλληλες όριζόντιες ταινίες, έσωτ. έπιφ. όμαλή πορτοκαλόχρωμη. Μέγ. διάστ. 0.033. Πάχ. 0.005.

**7-27.** Όμοιο.

Πηλός λίγο τραχύς πορτοκαλόχρωμος, έπιφ. έρυθρός, έξωτ. άλείφωμα μαλακό κίτρινο όχρας, φθαρμένο, έσωτ. καστανή όμαλή. Μέγ. διάστ. 0.038. Πάχ. 0.006.

**7-28.** Όστρακο στομίου. είκ. 32 σχ. 37

Πηλός καθαρός κιτρινόφαιος, έπάλειψη θαμπή, έξωτ. καστανή ως φαιή, έσωτ. μελανή. Χείλος καμπύλο, στόμιο κατακόρυφο, τοίχωμα δεξιά χαύτερο. Ύψ. 0.055. Διάμ. 0.18. Πάχ. 0.006-0.007.

**7-29.** Όμοιο. είκ. 32

Πηλός τραχύς μελανός, έπιφ. έξωτ. καστανόφαιη ως μελανή, έσωτ. άδρά διαμορφωμένη, με όρατά χαλίκια, καστανόφαιη. Χείλος επίπεδο, στόμιο άνυψούμενο άριστ. Ύψ. 0.04. Διάμ. 0.16. Πάχ. 0.006.

**7-30.** Όμοιο. είκ. 32

Πηλός λίγο τραχύς φαιός, έξωτ. έπάλειψη στιλπνή καστανόφαιη, έσωτ. όμοια, θαμπή, άδρότερη. Χείλος ταινιωτό, στόμιο άνυψούμενο άριστερά και ταινία χείλους λεπτότερη. Ύψ. 0.004. Διάμ. 0.20. Πάχ. 0.005.

**7-31.** Όστρακο στομίου.

Πηλός καθαρός έρυθρός, έπιφ. όμοιος σκληρές και άλείφωμα παχύ, μαλακό, κίτρινο. Χείλος λεπτονόμενο, στόμιο κλειστό, περίγραμμα σιγμοειδές. Μέγ. διάστ. 0.04. Μέγ. πάχ. 0.007. Διάμ. άκαθόριστη.

**7-32.** Τμήμα δακτυλιόσχημης βάσεως. Συγκολλημένο.

Πηλός καθαρός με μαρμαρυγία, καστανόφαιος, έπιφ. μελανές φθαρμένες. Δακτύλιος με τριγωνική ένίσχυση. Ύψ. 0.02. Ύψ. δακτ. 0.015. Μέγ. διάστ. 0.05.

**7-33.** Όστρακο όμου.

Πηλός άμμώδης καστανόφαιος, έξωτ. έπάλειψη ό-

μοια, έσωτ. έπιφ. όμοιόχρωμη, άδρή. Έσωτερικά πρός την ρίζα φέρει κυρτή ταινία πηλού για την ένωση με τόν λαιμό. Κομμένο ήμικυκλικό με εΐθεια πλευρά την παχειά ρίζα. Μέγ. διάστ. 0,05. Πάχ. 0,006. Πάχ. με ταινία 0,009.

**7-34.** Όστρακο γάστρας με έπιθήματα. Συγκολλημένο. είκ. 32

Πηλός καθαρός καστανός, έπιφ. όμοιος, έσωτ. άδρή. Δύο τμήματα και ίχνος τρίτου έπιθήματος ταινιωτού σε άκτινωτή διάταξη ένώνονται στό άκρο του όστράκου. Στην περικλειόμενη έπίπεδη έπιφάνεια τρία φακοειδή έπιθήματα και σημεία άλλων πέντε άποκολλημένων. Μέγ. διάστ. 0,072. Πάχ. 0,006. Μέγ. σωζ. μήκος ταινιωτού έπιθ. 0,007. Πάχ. φακοειδών 0,001. Διάμ. 0,006.

**7-35.** Όστρακο με έπιθήμα. είκ. 33

Πηλός λίγο τραχύς καστανός, έξωτ. αλείφωμα κίτρινο, μαλακό, φθαρμένο, έσωτ. έπιφ. άδρή. Τμήμα άμυγδαλωτού έπιθήματος, σχεδόν κατακόρυφο. Μέγ. διάστ. 0,047. Πάχ. 0,007. Πάχ. έπιθ. 0,004.

**7-36.** Όστρακο κλειστού άγγελίου.

Πηλός λίγο τραχύς φαιός, έπιφ. έξωτ. καστανή, έσωτ. φαιή, άδρή. Κομμένο ήμικυκλικό, έσωτ. καμπύλη άκμή φθαρμένη. Μέγ. διάστ. 0,05. Πάχ. 0,01.

**7-37.** Όστρακο κυκλικού στομίου. σχ. 37

Πηλός τραχύς καστανόφαιος, έπιφ. με έπάλειψη στιλπνή μελανωπή. Χείλος καμπύλο, στόμιο άνοικτό. Ύψ. 0,038. Διάμ. 0,18. Πάχ. 0,007.

**7-38.** Τμήμα δακτυλιόσχημης βάσεως. Συγκολλημένο.

Πηλός λίγο τραχύς, καστανός ως μελανωπός, έπιφ. δακτυλίου και πυθμένος έξωτ. καστανή, έσωτ. πυθμένος έρυθρή. Δακτύλιος χωρίς τριγωνική ένίσχυση. Μέγ. διάστ. 0,056. Ύψ. δακτ. 0,019. Πάχ. πυθμ. 0,006.

**7-39.** Όστρακο στομίου σκύφου. Έγχάρακτο. είκ. 35 σχ. 36

Πηλός άρκετά καθαρός με μαρμαρυγία, μελανωπός, έξωτ. έπάλειψη μελανή, έπιφ. φθαρμένη, έσωτ. όμοιο. Χείλος έπίπεδο, αΐλακωτό, στόμιο κατακόρυφο. Διακ.: Δύο παράλληλες γωνίες με κορυφή έξωτερικής παρά την όριζόντια έγχάραξη του χείλους και άκμή τρίτης πλευράς. Τεχνική κοινή. Δεν υπάρχει λευκό. Ύψ. 0,04. Διάμ. 0,16. Πάχ. 0,008.

**7-40.** Όμοιο. Έγχάρακτο. είκ. 35 σχ. 36

Πηλός άρκετά καθαρός καστανέρυθρος, έξωτ. αλείφωμα μελανόφαιο, έπιφ. φθαρμένη, έσωτ. όμοιο. Χείλος καμπύλο αΐλακωτό. Διακ.: Δύο παράλληλες λοξές γραμμές. Τεχνική κοινή. Ίχνη λευκού. Ύψ. 0,025. Διάμ. 0,22. Πάχ. 0,007.

**7-41.** Όστρακο στομίου λεκάνης.

Έγχάρακτο. είκ. 35 σχ. 36

Πηλός καθαρός, σπογγωτός, καστανέρυθρος, έξωτ. αλείφωμα μελανό, θαμπό, έσωτ. όμοιο. Χείλος καμπύλο, αΐλακωτό. Διακ.: Μία γωνία με πλευρές που φέρονται πρός την όριζόντια έγχάραξη του χείλους και δύο άκόμα παράλληλες γραμμές. Αποτύπωμα «τρίχας» παράπλευρο πρός την όριζόντια του χείλους. Τεχνική βαθειά. Ίχνος λευκού. Ύψ. 0,42. Διάμ. 0,24. Πάχ. 0,01.

**7-42.** Όστρακο εύρύστομου κλειστού άγγελίου.

Έγχάρακτο. είκ. 35

Πηλός καθαρός, σπογγωτός, κιτρινόφαιος, έξωτ. αλείφωμα καστανόφαιο, θαμπό, έσωτ. όμοιόχρωμο του πηλού, έπιφάνεια έξομαλυσμένη. Διακ.: Πέντε παράλληλες γωνίες με κορυφές σε όριζόντια νοητή γραμμή και πλευρά έκτης. Τεχνική ρηχή. Δεν υπάρχει λευκό. Ύψ. 0,055. Πάχ. 0,006-0,007.

**7-43.** Όστρακο άνοικτού άγγελίου.

Έγχάρακτο. είκ. 35 και E

Πηλός καθαρός ζοηρός έρυθρός, έξωτ. αλείφωμα καστανόμαυρο, στιλπνό, φθαρμένο, έσωτ. όμοιο. Διακ.: Τέσσερις παράλληλες γωνίες με κορυφές σε όριζόντια νοητή γραμμή και πλευρές τριών άκόμη. Τεχνική κοινή. Δεν υπάρχει λευκό. Ύψ. 0,038. Πάχ. 0,004-0,005.

**7-44.** Όστρακο άνοικτού άγγελίου. Έγχάρακτο.

Συγκολλημένο. είκ. 35 σχ. 36

Πηλός καθαρός καστανέρυθρος, έξωτ. ίχνη καστανόμαυρης έπαλείψεως, έπιφάνεια πολύ φθαρμένη, έσωτ. έπάλειψη μελανωπή, θαμπή. Διακ.: Δύο παράλληλες γωνίες, με κορυφές σε κατακόρυφη νοητή γραμμή, από τις όποιες ή μία συνεχίζει ως τεθλασμένη, και μία άκόμα πλευρά. Τεχνική κοινή. Υπάρχει λευκό. Ύψ. 0,06. Πάχ. 0,006.

**7-45.** Όστρακο στομίου σκύφου.

Έγχάρακτο. είκ. 35 και E σχ. 36

Πηλός άμμόδης καστανός, έξωτ. έπάλειψη όμοιόχρωμη, φθαρμένη, έσωτ. όμοιο. Χείλος εΐθι με άβαθέστατη αΐλάκωση στην όριζόντια έγχάραξη. Διακ.: Τρεις παράλληλες γωνίες και πλευρά τετάρτης με κορυφή της έξωτερικής άπολήγουσα στην όριζόντια έγχάραξη του χείλους. Περιθώριο από λεπτότατες στιγμές που σχηματίζουν τεθλασμένη. Τεχνική λεπτή και σικτή. Δεν υπάρχει λευκό. Ύψ. 0,023. Διάμ. 0,22. Πάχ. 0,006.

**7-46.** Όστρακο άνοικτού άγγελίου.

Έγχάρακτο. είκ. 35

Πηλός καθαρός κιτρινόφαιος, έξωτ. αλείφωμα καστανόμαυρο θαμπό, έσωτ. όμοιο, μελανό. Διακ.: Τέσσερις στιγμές διαμ. 0,004 σε λοξή σειρά. Τεχνική σικτή. Δεν υπάρχει λευκό. Ύψ. 0,043. Πάχ. 0,008.



7-47. ΄Οστρακο στομίου σκύφου.

΄Εγχάρακτο. είκ. 35 και E σχ. 36

Πηλός πολύ καθαρός, μελανωπός, έξωτ. αλείφωμα ομοιόχρωμο ως φαιό, θαμπό, φθαρμένο (:), έσωτ. όμοιο. Χείλος εύθύ, αύλακωτό. Διακ.: Δύο όμαδες από τρεις αντίνυτες παράλληλες γωνίες έξωτερικά συμπλεκόμενες, με κορυφές σε όριζόντια νοητή γραμμή και μία άκόμενη παράλληλη πλευρά. ΄Η έσωτάτη δεξιά συνεχίζει, σχηματίζοντας τμήμα ρόμβου. Στην άπόληξη του όστράκου όριζόντια έγχάραξη. Τεχνική κοινή. ΄Υπάρχει λευκό. ΄Υψ. 0.031. Διάμ. 0.14. Πάχ. 0.005.

7-48. ΄Οστρακο άνοικτου άγγείου.

΄Εγχάρακτο. είκ. 35 σχ. 36

Πηλός πολύ καθαρός μελανωπός, έξωτ. αλείφωμα καστανόμαυρο, φθαρμένο, έσωτ. όμοιο μελανό, στιλπνό. Διακ.: Τέσσερις παράλληλες γωνίες με κορυφές σε όριζόντια νοητή γραμμή. ΄Αλλη με κορυφή σε κατακόρυφη γραμμή και παράλληλη πλευρά άπολήγει στην όριζόντια χαμηλή έγχάραξη. Τεχνική κοινή. ΄Υπάρχει λευκό. ΄Υψ. 0.035. Πάχ. 0.005-0.006.

Λοιπά όστρακα: Στόμια έρυθρά 7, καστανόμαυρα 4, μελανά 9, λαιμοί και όμοιο 5, βάσεις 2, άποφύσεις 7, κομμένα 10. ΄Αμορφα έρυθρά 1800 γραμ., πορτοκαλόχρωμα 50 γραμ., καστανόμαυρα 650 γραμ., στιλπνή έπάλειψη 220 γραμ., αλείφωμα 50 γραμ., Urfirnis 110 γραμ., μελανά 500 γραμ.

## ΝΔ τμήμα τομέα IV

7-49. ΄Οστρακο στομίου με έπιθημα.

Πηλός καθαρός με μαρμαρυγία, καστανός, έπιφ. έξωτ. καστανόφαιη, έσωτ. όμοια ραβδωτή. Χείλος έπίπεδο, στόμιο κλειστό, στη γάστρα έπιθημα άμυδαλωτό. ΄Υψ. 0.058. Πάχ. 0.008. Πάχ. έπιθ. 0.01.

7-50. Τμήμα άγγείου με άπόφυση.

Συγκολλημένο. είκ. 34

Πηλός πολύ καθαρός, ζωηρός έρυθρός, έξωτ. αλείφωμα στιλπνό καστανόμαυρο, άμελώς άλειμμένο, έσωτ. διαμόρφωση με στενό έργαλειό, άδρή και άτεχνη, καστανόμαυρη, θαμπή. Χείλος λεπτινόμενο ως προέχον, στόμιο κυλινδρικό, άπόφυση τύπου άγκύλης, ράχη τριγωνικής διατομής, άνισα σχηματισμένη. ΄Υψ. 0.077. Μέγ. διάστ. 0.105. Διάμ. στομ. 0.22. Πάχ. 0.006. ΄Υψ. άποφ. 0.02. Διάμ. όπής 0.012.

7-51. ΄Οστρακο στομίου.

Πηλός πολύ καθαρός φαιός, έπάλειψη έξωτ. κατά τόπους στιλπνή, καστανή με κηλίδα φαιή, έσωτ. έρυθρή ως μελανή. Χείλος καμπύλο, στόμιο κλειστό, τοίχωμα άριστ. παχύτερο. ΄Υψ. 0.058. Διαμ. 0.20. Πάχ. 0.005-0.007.

7-52. ΄Οστρακο στομίου.

Πηλός πολύ καθαρός κιτρινόφαιος, αλείφωμα στιλ-

πνό μελανωπό ως καστανόμαυρο. Χείλος προέχον, στόμιο κατακόρυφο. ΄Υψ. 0.037. Διάμ. 0.16. Πάχ. 0.005.

7-53. Τμήμα λαιμού. Συγκολλημένο.

Πηλός λίγο τραχύς φαιός, έπιφ. έρυθρές, θαμπές. Λαιμός κυλινδρικός, έσωτ. παχύτερη ένίσχυση δεξιά, ρίζα διαμορφωμένη έσωτ. λοξή σε έπιφ. άνίσου πλάτους. Λαιμός κατασκευασμένος άνεξάρτητα του σώματος. ΄Υψ. 0.05. Μέγ. πάχ. στη ρίζα 0.01.

7-54. ΄Οστρακο γάστρας με έπιθημα.

Πηλός καθαρός με μαρμαρυγία, καστανός, έπιφ. έξωτ. όμοια, έσωτ. μελανωπή ως καστανή, λεία. ΄Επιθημα άμυδαλωτό με άποτύπωμα νυχιού στη ρίζα του. Μέγ. διάστ. 0.05. Πάχ. 0.006. Πάχ. έπιθ. 0.005.

7-55. ΄Οστρακο γάστρας. Συγκολλημένο. είκ. E

Πηλός καθαρός με μαρμαρυγία, έρυθρός, έπιφ. έξωτ. έντονα ραβδωτή, τό έργαλειό έχει σχηματίσει γραμμές με βαθύτερο χρώμα καστανό, έσωτ. μελανωπή. Κομμένο ριπιδίοσχημο, σπασμένο. Μέγ. διάστ. 0.05. Πάχ. 0.007.

7-56. ΄Οστρακο κλειστού άγγείου.

Συγκολλημένο. είκ. 34

Πηλός λίγο τραχύς έρυθρός, έπιφ. έξωτ. καστανέρυθρη θαμπή, έσωτ. τραχεία διαμόρφωση, ίχνη έργαλειού σχηματίζουν βαθειά χαράγματα, όπτηση έντονη. Μέγ. διάστ. 0.075. Πάχ. 0.004.

7-57. ΄Οστρακο στομίου. Συγκολλημένο.

Πηλός καθαρός με μαρμαρυγία έρυθρός, έπιφ. ραβδωτός, έξωτ. έρυθρή ως καστανή, έσωτ. μελανή. Χείλος έπίπεδο, στόμιο κλειστό, υπό τό χείλος σημείο άποκολλημένου όριζοντίου έπιθηματος. ΄Υψ. 0.10. Πάχ. 0.008.

7-58. ΄Ομοιο.

Πηλός πολύ καθαρός, ζωηρός έρυθρός, έπιφ. με έπάλειψη θαμπή, έξωτ. καστανόμαυρη, έσωτ. μελανωπή. Χείλος καμπύλο, στόμιο κλειστό. ΄Υψ. 0.035. Πάχ. 0.005.

7-59. ΄Ομοιο.

Πηλός πολύ καθαρός, ζωηρός έρυθρός, αλείφωμα καστανόμαυρο, έξωτ. στιλπνό, έσωτ. ραβδωτή διαμόρφωση. Χείλος λεπτινόμενο έσωτ., στόμιο κλειστό, άριστ. άρχή ρίζας άποφύσεως. ΄Υψ. 0.048. Πάχ. 0.005.

7-60. Ρίζα άποφύσεως του ίδιου άγγείου με 7-59.

Πηλός και έπιφ. όμοια. Ρίζα άγκύλης (: ) άποφύσεως. Μέγ. διάστ. 0.038. Πάχ. 0.005. Σωζ. ύψ. άποφ. 0.017.

7-61. Τρία όστρακα κλειστού άγγείου.

Πηλός καθαρός καστανόφαιος, έπιφ. έξωτ. έρυθρή και έπ' αυτής αλείφωμα μαλακό, παχύ, κιτρινωπό,

διατηρεί την οξειδωση, έσωτ. άδρη, κυματιστή, καστανόμαυρη, με οξειδωση. Μέγ. διάστ. 0.07. Πάχ. 0.007.

**7-62.** Μικρό όστρακο άνοικτου άγγελου. εικ. 35  
Έγγάρακτο.

Πηλός καθαρός με μαρμαρυγία, μελανωπός, έξωτ. έπάλειψη μελανή, θαμπή, φθαρμένη, έσωτ. όμοιο, χωρίς φθορά. Διακ.: Τρεις παράλληλες λοξές γραμμές. Τεχνική κοινή. Δεν υπάρχει λευκό. Ύψ. 0.026. Πάχ. 0.007.

Λοιπά όστρακα: Στόμια 2, λαιμοί 2, κομμένα 30 (δίσκοι 9, ρομβοειδή 10, λοιπά 11). Άμορφα έρυθρά 300 γραμ., καστανόμαυρα 50 γραμ., στιλπνό άλειψομα 40 γραμ., μελανά 40 γραμ.

### Λάκκος έκβολής αυλάκιου 7-Δ

**7-63.** Όστρακο στομιού. σχ. 37

Πηλός καθαρός με μαρμαρυγία, καστανόφαιος, έπιφ. έξωτ. καστανόμαυρη, έσωτ. μελανή, έντριπτη. Χείλος καμπύλο, στόμιο κατακόρυφο, τοίχωμα παχυνόμενο δεξιά. Ύψ. 0.038. Διάμ. 0.22. Πάχ. 0.006-0.007.

**7-64.** Δύο όστρακα κυκλικού στομιού με έπίθημα. εικ. 34 σχ. 37  
Συγκολλημένα.

Πηλός καθαρός με μαρμαρυγία, φαιός, έπιφ. καστανόφαιος, ή έξωτ. κηλιδωτή μελανωπή, έσωτ. όμαλή. Χείλος επίπεδο, στόμιο κλειστό, έπίθημα όγκώδες άμυδαλωτό. Ύψ. 0.045. Διάμ. 0.30. Πάχ. 0.006. Πάχ. έπιθ. 0.009.

**7-65.** Τμήμα κυκλικού λαιμού. εικ. 32 σχ. 38  
Συγκολλημένο.

Πηλός καθαρός έρυθρός, άλειψομα θαμπό, όμοιόχρωμο. Λαιμός χονοειδής, τοίχωμα ίσοπαχός. Ύψ. 0.05. Διάμ. 0.10. Πάχ. 0.006.

**7-66.** Τμήμα επίπεδης βάσεως με άρχή γάστρας. εικ. 33 σχ. 38

Πηλός καθαρός σπογγωτός φαιός, έπάλειψη κτρινόφαιη, φθαρμένη. Βάση επίπεδη, κάμψη προς γάστρα γωνιώδης. Ύψ. 0.02. Διάμ. 0.08. Μέγ. διάστ. 0.053. Πάχ. 0.004. Πάχ. πυθμ. 0.006.

**7-67.** Όστρακο γάστρας με έπίθημα. εικ. 32  
Συγκολλημένο.

Πηλός λεπτόκοκκος άμμόδης, πορτοκαλόχρωμος, άλειψομα όμοιο, έσωτ. έντριπτο. Περίγραμμα έντονα καμπύλο, έπίθημα δισκοειδές. Ύψ. 0.055. Πάχ. 0.005. Πάχ. έπιθ. 0.005. Διάμ. έπιθ. 0.015.

**7-68.** Άπόφυση. σχ. 38

Πηλός καθαρός καστανόμαυρος, έπιφ. έξωτ. όμοια, έσωτ. μελανή, λεία. Άπόφυση τύπου άγκύλης. Ύψ. 0.039. Πάχ. 0.008. Ύψ. άποφ. 0.028. Διάμ. όπής 0.007.

**7-69.** Όστρακο κλειστου άγγελου. εικ. 33  
Συγκολλημένο.

Πηλός καθαρός έρυθρός, έξωτ. παχύ, μαλακό, κτρινωπό άλειψομα, φθαρμένο, γραμμές χρωστήρος κατακόρυφες, έσωτ. έπιφ. όμαλή. Μέγ. διάστ. 0.043. Πάχ. 0.005.

Λοιπά όστρακα: Στόμιο 1, λαιμοί 3, βάσεις 2, κομμένα 6. Άμορφα έρυθρά 80 γραμ., καστανόμαυρα 70 γραμ., στιλπνό άλειψομα και έπάλειψη 70 γραμ., Urfirnis τρία όστρακα, μελανά 40 γραμ.

### Έπίχωση βορείου πρανουδς δρόμου 7-Γ

**7-70.** Όστρακο σκύφου. εικ. 34 σχ. 37  
Συγκολλημένο.

Πηλός καθαρός με μαρμαρυγία, φαιός, έπιφ. μελανές, στιλπνές, έντριπτες. Χείλος δεξιά καμπύλο, άριστερά προέχον, στόμιο κλειστό, περίγραμμα καμπύλο. Ύψ. 0.115. Διάμ. 0.24-0.26. Πάχ. 0.005.

**7-71.** Όστρακο στομιού.

Πηλός καθαρός μελανωπός, έπιφ. μελανές, έξωτ. φθαρμένη, έσωτ. έντριπτη. Χείλος καμπύλο, στόμιο κλειστό. Ύψ. 0.028. Διάμ. περ. 0.20. Πάχ. 0.007.

**7-72.** Δύο όστρακα γάστρας.

Πηλός καθαρός καστανόφαιος, έπιφ. μελανές έντριπτες. Κομμένα περίπου ως ρομβοειδή. Τό ένα με μία σπασμένη γωνία. Μέγ. διάστ. 0.044. Πάχ. 0.007.

**7-73.** Τέσσερα όστρακα γάστρας.

Πηλός καθαρός καστανός, έπιφ. καστανόφαιος ως έρυθροξανθος, τά δύο έσωτ. μελανά. Κομμένα ως ρομβοειδή, τά τρία με μία γωνία ή μία πλευρά σπασμένη. Μέγ. διάστ. 0.04. Μέγ. πάχ. 0.008.

Λοιπά όστρακα: Λαιμός 1, κομμένα ρομβοειδή 6, δίσκοι 7, λοιπά 2.

### Τομέας ΙΙΒ Έπίχωση

**7-74.** Όστρακο κυκλικού στομιού.

Πηλός καθαρός καστανόφαιος, άλειψομα σκληρό, θαμπό, καστανόφαιο. Χείλος ταινιωτό, στόμιο άνοικτό. Ύψ. 0.038. Πάχ. 0.004.

**7-75.** Τμήμα άσυμμέτρου λαιμού. εικ. 33

Πηλός λίγο τραχύς, σπογγωτός, κτρινόφαιος, έξωτ. ίχνη έρυθρού άλειψομάτος ή βαφής, έσωτ. λιγότερα, έπιφ. όμαλή. Στόμιο στρεβλό άνυψούμενο, χείλος επίπεδο. Ύψ. 0.037. Πάχ. λαιμού 0.008.

**7-76.** Όστρακο στομιού. εικ. 33

Πηλός Urfirnis έρυθροξανθος, έπιφ. όμοιος, μαλακός, βαφή έρυθρή, εξίτηλη. Χείλος μόλις σωζόμενο.

Έπιφ. έξωτ. ὀλόβαφη φθαρμένη. ἔσωτ. περί τὸ χεῖλος ταινία. Ὑψ. 0.05. Πάχ. 0.007.

7-77. Ὄστρακο ἀσυμμέτρου στομίου. εἰκ. 33

Πηλὸς καθαρὸς ἐρυθρὸς, ἀλείφωμα παχύ, σκληρό, κιτρινωπό. ἔχει ἀπορροφήσει ἐρυθροπὴ ὀξειδωση. Χεῖλος προέχον, στόμιο στρεβλό, τοίχωμα δεξιὰ παχύτερο. Ὑψ. 0.04. Πάχ. 0.005-0.006.

7-78. Τμήμα κωνικῆς βάσεως. Συγκολλημένο τοῦ ἰδίου ἀγγείου μετ' τὸ 7-77. εἰκ. 33 καὶ E

Πηλὸς ὁμοιοῦ, ἔξωτ. ὁμοιοῦ, ἔσωτ. ἐπιφ. χωρὶς ἀλείφωμα, κυματιστὴ, καστανόφαιη. Βάση κωνικὴ, στρεβλὴ, σῶζεται μόνον τὸ κάτω τμήμα, πάτημα μερικῶς φθαρμένο. Σωζ. ὕψ. 0.043. Πάχ. 0.007.

7-79. Τμήμα ἀσυμμέτρου λαιμοῦ.

Πηλὸς καθαρὸς ἐρυθρὸς, ἐπιφ. καστανός. Λαιμὸς στρεβλός, χεῖλος λεπτινόμενος ἔσωτ., τοίχωμα ἔσωτ. σὲ ἐνιαία καμπύλη μετ' τὸν ὄμο. Τὸ δεξιὸ ἄκρον τοῦ χεῖλους ἔχει κοπεὶ στήν ἀκμὴ καμπύλο. Ὑψ. 0.047. Ὑψ. λαιμοῦ 0.037-0.034. Πάχ. 0.009.

7-80. Τμήμα κυκλικοῦ λαιμοῦ. σχ. 38

Πηλὸς καθαρὸς ἐρυθρὸς, ἐπιφ. ὁμοιοῦ, θαμπός. Λαιμὸς κωνικός, στόμιο λίγο κλειστό, περίγραμμα ἔξωτ. κυματιστό. Ὑψ. 0.028. Διάμ. 0.08. Πάχ. 0.007.

7-81. Ὄστρακο γάστρας.

Πηλὸς πολὺ καθαρὸς λευκός, ἐπιφ. ὁμοιοῦ, ἔσωτ. λεία μετ' ὀξειδωση. Ὄστρακο κομμένο τετράπλευρον μετ' μία στρογγυλεμένη γωνία. Μέγ. διάστ. 0.043. Πάχ. 0.004.

7-82. Τμήμα λαιμοῦ. εἰκ. 34 σχ. 38

Πηλὸς καθαρὸς φαιός, ἐπιφ. μετ' μικρὰς ἀνωμαλίας, ἀλείφωμα θαμπό, καστανόφαιο. Λαιμὸς κυλινδρικός, περίγραμμα ἔξωτ. κυρτό, ἔσωτ. κοίλο, τοίχωμα μετ' ἔσωτ. ἐπέκδυση. Ὑψ. 0.052. Ὑψ. λαιμοῦ 0.04. Διάμ. 0.11. Πάχ. λαιμοῦ 0.005-0.01.

7-83. Ὄστρακο στομίου μετ' ἀπόφυση. σχ. 37, 67

Πηλὸς καθαρὸς, λίγο σπογγωτός, μελανός, ἐπιφ. ἔξωτ. μετ' ἀνωμαλίας μελανή, κατὰ τόπους καστανή, ἔσωτ. μελανή μετ' κυματισμούς καὶ ρηχὰ χαράγματα. Χεῖλος καμπύλο, στόμιο κλειστό, τοίχωμα δεξιὰ παχύτερο, ἀπόφυση τοξωτὴ ὀριζόντια. Ὑψ. 0.04. Διάμ. 0.16. Πάχ. 0.005-0.007. Ὑψ. ἀποφ. 0.013. Διάμ. ὀπῆς 0.008.

7-84. Ὄστρακο κλειστοῦ ἀγγείου. εἰκ. 32

Πηλὸς καθαρὸς μετ' μαρμαρυγία, ἐρυθρὸς, ἐπιφ. ἔξωτ. ὁμοιοῦ, ἔσωτ. ὁμοιοῦ ἀδρῆ, φέρει δύο λοξὲς βαθειὰς ἐγχαράξεις. Κομμένο ὀρθογώνιον μετ' δύο πλευρὰς ἀπολύτως εὐθύγραμμες. Μέγ. διάστ. 0.062. Πάχ. 0.011.

7-85. Τμήμα δακτυλιόσχημης βάσεως.

Πηλὸς ἀμμόδης φαιός, ἐπιφ. πορτοκαλόχρους, ἐ-

ξωτ. τελείως φθαρμένη. Δακτύλιος μετ' τριγωνικὴ ἐνίσχυση. Ἡ μία σπασμένη πλευρὰ φθαρμένη, καμπύλη. Ὑψ. 0.024. Μέγ. διάστ. 0.054.

7-86. Πέντε ὄστρακα γάστρας. Τὰ δύο συγκολλημένα. Ἐγχαράκτα. εἰκ. 35

Πηλὸς ἀμμόδης, πορτοκαλόχρους. Ἐξωτ. ἴχνος ἐρυθροῦ ἀλείφματος, ἐπιφ. πολὺ φθαρμένη, ἔσωτ. ἐπέκδυση ὡς ὁ πηλός. Διακ.: Μέχρι πέντε λοξὲς παράλληλες γραμμὲς μετ' στικτὸ περιθώριον. Τεχνικὴ κοινὴ καὶ στικτὴ. Δὲν ὑπάρχει λευκό. Μέγ. διάστ. 0.038. Πάχ. 0.005.

7-87. Ὄστρακο στομίου γωνιόδους σκύφου. Ἐγχαράκτο. εἰκ. 35 σχ. 36

Πηλὸς καθαρὸς, σπογγωτός, μετ' μαρμαρυγία, μελανωτός, ἔξωτ. ἐπέκδυση μελανή, ἔσωτ. ὁμοιοῦ. Χεῖλος εὐθύ, χωρὶς ὀριζόντια ἐγχαράξη. Διακ.: Δύο συγκλίνομενες γραμμὲς μετ' ἐνοῦμενες σὲ γωνία καὶ δεξιὰ ἀκμὴ κατακορυφου. Τεχνικὴ κοινὴ. Δὲν ὑπάρχει λευκό. Ὑψ. 0.034. Διάμ. 0.12-0.014. Πάχ. 0.005.

Λοιπὰ ὄστρακα: Στόμια 8, λαιμοὶ καὶ ὄμοιοι 8, πυθμῆνας 1, κομμένα τουλάχιστον 17. Ἄμορφα ἐρυθρὰ 400 γραμ., καστανόμαυρα 190 γραμ., στιλπνὸ ἀλείφωμα καὶ ἐπέκδυση 300 γραμ., Urfirmis 90 γραμ., μελανὰ 80 γραμ.

## Αὐλάκι 7-Δ

7-88. Ὄστρακο στομίου. σχ. 37

Πηλὸς καθαρὸς κιτρινώφαιος, ἀλείφωμα στιλπνὸ καστανόμαυρον, ἔσωτ. ἐπέκδυση μελανωπὴ, λεπτὰ χαράγματα. Χεῖλος ταινιωτό, στόμιο κλειστό. Ὑψ. 0.027. Διάμ. 0.20-0.22. Πάχ. 0.006.

7-89. Ὄστρακο ἀσυμμέτρου στομίου.

Πηλὸς πολὺ καθαρὸς καστανός, στὸν πυθμῆνα φαιός, ἀλείφωμα στιλπνόν, καστανόμαυρον. Χεῖλος ταινιωτό, ἄνισα διαμορφωμένο, στόμιο στρεβλό. Ὑψ. 0.034. Ἄκτ. καμπ. 0.05. Πάχ. 0.005.

7-90. Τμήμα λαιμοῦ. σχ. 38

Πηλὸς καθαρὸς ἐρυθρὸς, ἔξωτ. ἐπιφ. καστανή, ἔσωτ. μελανωπὴ. Λαιμὸς κυλινδρικός, τοίχωμα ἄριστ. παχύτερο. Ὑψ. 0.047. Διάμ. 0.20. Ὑψ. λαιμοῦ 0.037. Πάχ. στή ρίζα 0.008-0.01.

7-91. Ὄστρακο γάστρας. Συγκολλημένο.

Πηλὸς Urfirmis ἐρυθρὸς, ἔσωτ. ἐπιφ. ὁμοιοῦ λεία, ἔξωτ. ἀμυδρὰ ἴχνη μελανῆς βαφῆς. Μέγ. διάστ. 0.125. Πάχ. 0.006.

7-92. Ὄστρακο γάστρας.

Πηλὸς πολὺ καθαρὸς ἐρυθροπός, ἐπιφ. ὁμοιοῦ. Κομμένο ὡς ριπιδιόσχημο ὀξειας γωνίας. Μέγ. διάστ. 0.03. Πάχ. 0.004.

7-93. Όστρακο κλειστού άγγελίου.

Πηλός καθαρός καστανόμαυρος, έξωτ. άλείφωμα στιλπνό όμοιο, έσωτ. έπιφ. άδρή μελανή. Κομμένο σε σχήμα ρόμβου. Μέγ. διάστ. 0.04. Πάχ. 0.006.

7-94. Δύο όστρακα φθαρμένα.

Πηλός πολύ καθαρός σπογγώτος, στόν πυρήνα έρυθρός, στις έπιφάνειες φαιός, έντονα φθαρμένοσ από κακή όπτηση. Τό ένα φέρει άτρητη όπη διαμ. 0.004. Μέγ. διάστ. 0.04. Πάχ. 0.007.

Λοιπά όστρακα: Στόμια 3, κομμένα 14. Άμορφα έρυθρά 120 γραμ., καστανόμαυρα 60 γραμ., στιλπνό άλείφωμα και έπάλειψη 50 γραμ., Urfirnis 100 γραμ., μελανά 30 γραμ.

## Τομέας III A Έπίχωση

7-95. Όστρακο κυκλικού στομίου. σχ. 37

Πηλός πολύ καθαρός φαιός, έπιφ. όμοιος. Χείλος περικυρτό, στόμιο άνοικτό. Ύψ. 0.03. Πάχ. 0.005.

7-96. Όστρακο άσυμμέτρου στομίου. εικ. 34

Πηλός άμμόδης φαιός, στιλπνό άλείφωμα κηλιδωτό καστανόφαιο ως μελανωπό, έξωτ. πολύ φθαρμένο. Χείλος επίπεδο, στόμιο στρεβλό, τοίχωμα παχύτερο δεξιά. Ύψ. 0.05. Άκτ. καμπ. 0.08. Πάχ. 0.009-0.011.

7-97. Όστρακο κυκλικού στομίου. σχ. 37

Πηλός πολύ καθαρός με μαρμαρυγία, κιτρινόφαιος άνοικτός, έπάλειψη όμοια, θαμπή. Χείλος λεπτινόμένο, στόμιο λίγο κλειστό. Ύψ. 0.038. Διάμ. 0.26. Πάχ. 0.005.

7-98. Όστρακο άσυμμέτρου στομίου. εικ. 34

Πηλός πολύ καθαρός κιτρινόφαιος, έπάλειψη στιλπνή καστανόφαιη, έσωτ. όμαλή. Χείλος χαμηλότατο ταινιωτό, στόμιο άνυσούμενο έντονα άριστερά, περιγράμμα στρεβλό. Ύψ. 0.027. Άκτ. καμπ. 0.023. Πάχ. 0.004.

7-99. Τμήμα κυκλικού λαιμού. εικ. 33 σχ. 38

Πηλός Urfirnis άνοικτόφαιος, πρόσ έξωτ. έρυθρόξανθος, έξωτ. ίχνη λευκωπού άλειφώματος, πολύ φθαρμένου, έσωτ. ίχνη έρυθροπής έπαλείψεως. Λαιμός χονοειδής, τοίχωμα ίσοπαχές. Ύψ. 0.047. Διάμ. 0.15. Πάχ. λαιμού 0.007.

7-100. Τμήμα δακτυλιόσχημης βάσεως. εικ. 34 σχ. 38

Πηλός λασπόδης φαιός, έπιφ. όμοιος ως καστανές, με όξειδωση, θαμπές, όπτηση έντονη. Δακτύλιος χωρίς ένίσχυση, πάτημα επίπεδο. Ύψ. 0.013. Ύψ. δακτ. 0.005. Διάμ. 0.08. Πάχ. 0.005.

7-101. Όστρακο στομίου. σχ. 37

Πηλός τραχύς μελανωπός, έπιφ. καστανόφαιος, έξωτ. θαμπή έπάλειψη, έσωτ. άδρή. Χείλος λεπτινόμένο, στόμιο κλειστό, περιγράμμα κυρτό. Όστρακο κομμένο τετράγωνο περ. Ύψ. 0.042. Διάμ. 0.12. Πάχ. 0.005.

7-102. Άπόφυση. σχ. 38

Πηλός καθαρός καστανός, έπιφ. έξωτ. όμοια θαμπή, έσωτ. γάστρας μελανή. Άπόφυση τοξωτή κάθετη, άποκολλημένη κατά τό ήμισυ από τή γάστρα, άνώμαλη έπιφάνεια έπικολλησεως για στερεότερη πρόσφυση. Μέγ. διάστ. 0.062. Πάχ. 0.005. Ύψ. άποφ. 0.017. Διάμ. όπής 0.012.

7-103. Όστρακο στομίου. Συγκολλημένο. σχ. 37

Πηλός καθαρός καστανός, έπιφ. έξωτ. καστανόμαυρη ως μελανωπή, έσωτ. μελανωπή, λεία. Χείλος κομμένο έσωτ. λοξό, λίγο έξογκωμένο, στόμιο κλειστό. Ύψ. 0.038. Διάμ. περ. 0.26. Πάχ. 0.008.

7-104. Μικρότατο τμήμα δακτυλιόσχημης βάσεως.

Πηλός καθαρός με μαρμαρυγία, φαιός, έπιφ. μελανωπός, θαμπές. Χαμηλότατος δακτύλιος με λεπτή ένίσχυση. Μέγ. διάστ. 0.035. Ύψ. δακτ. 0.01.

7-105. Όστρακο γάστρας με έπιθήματα.

Πηλός καθαρός καστανόφαιος, έπιφ. καστανές, έσωτ. όμαλή. Δύο φακοειδή έπιθήματα και σημείο άποκολλησεως τρίτου, σε πυκνές άποστάσεις. Μέγ. διάστ. 0.038. Πάχ. 0.006. Πάχ. έπιθ. 0.001. Διάμ. έπιθ. 0.005.

7-106. Όστρακο γάστρας.

Πηλός καθαρός με μαρμαρυγία, φαιός, έπιφ. μελανωπός. Κομμένο άδρά έλλειπτικό με μία γωνία όξεια. Μέγ. διάστ. 0.052. Πάχ. 0.005.

7-107. Έξη όστρακα γάστρας.

Πηλός και έπιφ. όμοια. Τά έντε κομμένα ρομβοειδή, τό ένα ριπιδίοσχημο. Μέγ. διάστ. 0.053. Πάχ. 0.005.

7-108. Δύο όστρακα γάστρας.

Πηλός καθαρός καστανός, έπιφ. φαιός, στο ένα έξωτ. καστανή. Κομμένα με μία πλευρά κυρτή και μία εϋθύγραμμη που σχηματίζουν όξεια γωνία ως άσύμμετρα φιλλόσχημα. Μέγ. διάστ. 0.036. Μέγ. πάχ. 0.007.

7-109. Όστρακο γάστρας με ρίζα άποφύσεως.

Πηλός καθαρός καστανόφαιος, έξωτ. καστανό, έσωτ. μελανωπό, λείο. Ρίζα άγκύλης άποφύσεως. Τό άπέναντι άκρο, κομμένο, σχηματίζει γωνία.

7-110. Όστρακο γάστρας.

Πηλός καθαρός φαιός, έξωτ. κιτρινωπό, έσωτ. κιτρι-

νόφαιο, όμαλό. Κομμένο περίπου όρθογώνιο. Μέγ. διάστ. 0.045. Πάχ. 0.007.

**7-111.** Όστρακο στομίου άνοικτού άγγελίου.  
Έγγάρακτο. είκ. 35 σχ. 36

Πηλός καθαρός φαιός, έξωτ. άλείφωμα καστανόμαυρο, στιλπνό, φθαρμένο, έσωτ. έπάλειψη φαιή. Χείλος καμπύλο, αύλακωτό. Διακ.: Άκμή μιās λοξής έγγαράξεως φθάνει μέχρι τήν όριζόντια του χείλους. Τεχνική κοινή. Δέν ύπάρχει λευκό. Διάμ. 0.18. Σωζ. ύψ. 0.025. Πάχ. 0.007.

Λοιπά όστρακα: Στόμια έρυθρά 5, καστανόμαυρα 5, μελανό 1. Λαιμοί και όμοι 2, άποφύσεις 5, κομμένα 23. Άμορφα έρυθρά 550 γραμ., καστανόμαυρα 300 γραμ., στιλπνό άλείφωμα και έπάλειψη 100 γραμ., Urfinis ένα όστρακο, μελανά 180 γραμ.

## Έστία 7-Θ

**7-112.** Όστρακο στομίου. σχ. 37

Πηλός λίγο τραχύς φαιός, στιλπνό άλείφωμα, έξωτ. μελανωπό, στό χείλος και έσωτ. καστανέρυθρο. Χείλος παχύ περίκυρτο, στόμιο κλειστό. Ύψ. 0.022. Διάμ. 0.20. Πάχ. 0.007.

**7-113.** Όστρακο άσυμμέτρου στομίου. σχ. 37

Πηλός πολύ καθαρός φαιός, έπάλειψη καστανόφαιη, θαμπή. Χείλος καμπύλο, στόμιο κλειστό, τοίχωμα παχύ περί τό στόμιο, καμπτόμενο προς όμο λεπτότερο. Ύψ. 0.023. Άκτ. καμπ. 0.04. Πάχ. στομίου 0.006. Πάχ. όμου 0.003.

**7-114.** Όστρακο γάστρας.

Πηλός καθαρός με μαρμαρυγία, έρυθρόξανθος, έπιφ. έξωτ. έρυθρή φθαρμένη, έσωτ. όμοια με πηλό, άδρή. Κομμένο καμπύλο με άκμές έξωτ. και έσωτ. πολύ φθαρμένες, τμήμα σπασμένο. Μέγ. διάστ. 0.04. Πάχ. 0.007.

**7-115.** Όστρακο με ρίζα άποφύσεως.

Πηλός καθαρός με μαρμαρυγία, καστανόφαιος, έπιφ. έξωτ. καστανή ως κιτρινωπή, κηλιδωτή, έσωτ. κιτρινόφαιη, όμαλή. Ρίζα τοξωτής άποφύσεως, τριγωνικής διατομής, όριζόντια. Κομμένο ως γλωσσοειδές. Μέγ. διάστ. 0.05. Πάχ. 0.007. Σωζ. ύψ. άποφ. 0.015.

**7-116.** Όστρακο γάστρας. Συγκολλημένο.

Πηλός πολύ καθαρός έρυθρός, έπιφ. έξωτ. όμοια, έσωτ. μελανωπή, όμαλή. Κομμένο ως φυλλόσχημο. Μέγ. διάστ. 0.044. Πάχ. 0.006.

**7-117.** Όμοιο.

Πηλός καθαρός, προς τά έξω έρυθρός, προς τά μέσα φαιός, έξωτ. άλείφωμα μελανωπό, έσωτ. έπιφ. καστα-

νόφαιη έντριπτη. Κομμένο ως φυλλόσχημο. Μέγ. διάστ. 0.032. Πάχ. 0.005.

**7-118.** Όστρακο γάστρας.

Πηλός πολύ καθαρός, λίγο σπογγωτός, άνοικτόφαιος, έπιφ. άκαθόριστα καστανές, έξωτ. ως έρυθρή, έσωτ. κηλίδα μελανωπή. Κομμένο ως ρομβοειδές. Μέγ. διάστ. 0.033. Πάχ. 0.005.

**7-119.** Όμοιο.

Πηλός καθαρός καστανόμαυρος, έπιφ. έξωτ. όμοια θαμπή, έσωτ. μελανωπή όμαλή. Κομμένο τριγωνικό από έξωτ. όψη με κατακόρυφη τομή δύο πλευρών. Μέγ. διάστ. 0.038. Πάχ. 0.006.

**7-120.** Όστρακο γάστρας. Συγκολλημένο.

Πηλός καθαρός μελανωπός, έπιφ. μελανές, έσωτ. έντριπτη. Κομμένο ως ρομβοειδές. Μέγ. διάστ. 0.033. Πάχ. 0.005.

Λοιπά όστρακα: Στόμιο 1, λαιμός 1, κομμένα 6. Άμορφα 11.

## Τομέας II Έπίχωση

**7-121.** Όστρακα κυκλικού στομίου και γάστρας με άπόφυση. Μερικά συγκολλημένα. σχ. 37

Πηλός πολύ καθαρός φαιός, άλείφωμα έξωτ. καστανόμαυρο θαμπό, έσωτ. μελανό. Χείλος ταινιωτό ως προέχον, στόμιο κλειστό, άπόφυση μικρή τοξωτή ως σφαιρική, κατακόρυφη. Μέγ. διάστ. 0.09. Διάμ. 0.13. Πάχ. 0.005. Μήκος άποφ. 0.029. Ύψ. άποφ. 0.01. Διάμ. όπής 0.007.

**7-122.** Όστρακο στομίου.

Πηλός πολύ καθαρός κιτρινόφαιος, έπιφ. έξωτ. κηλιδωτή μελανή ως μελανωπή, έντριπτη, έσωτ. άλείφωμα θαμπό, κιτρινόφαιο. Χείλος ταινιωτό, περίγραμμα κυρτό. Ύψ. 0.036. Πάχ. 0.007. Διάμ. άκαθόριστη.

**7-123.** Τμήμα δακτυλιόσχημης βάσεως.

Συγκολλημένο. είκ. 34

Πηλός καθαρός με μαρμαρυγία, μελανωπός, έπιφ. μελανές έντριπτες. Δακτύλιος χωρίς τριγωνική ένίσχυση. Μέγ. διάστ. 0.09. Ύψ. δακτ. 0.012. Διάμ. 0.11. Πάχ. 0.005.

**7-124.** Όστρακο άνοικτού άγγελίου με ρίζα άποφύσεως.

Πηλός καθαρός φαιός, έπιφ. όμοιες φθαρμένες. Ρίζα τοξωτής άποφύσεως. Κομμένο τριγωνικό, στη βάση του ή ρίζα άποφύσεως. Μέγ. διάστ. 0.036. Πάχ. 0.004. Ύψ. ρίζας 0.008.

**7-125.** Έπίθημα.

Πηλός καθαρός καστανός ως μελανωπός, έπιφ. έξωτ.

μελανωπή ως καστανή, θαμπή, έσωτ. μελανή, λεία. Έπιθήμα άμυγδαλωτό, λίγο σπασμενο, όριζόντιο, στηριγμένο μέσα σέ κοιλότητα του τοιχώματος. Μέγ. διάστ. 0.05. Πάχ. 0.007. Πάχ. έπιθ. 0.01.

**7-126.** Όστρακο στομίου.

Πηλός πολύ καθαρός καστανόφαιος, επάλειψη έξωτ. όμοια στιλπνή, έσωτ. μελανή, ρηγά χαράγματα. Χείλος προέχον. Ύψ. 0.033. Πάχ. 0.005.

**7-127.** Όστρακο κυκλικού στομίου. σχ. 37

Πηλός πολύ καθαρός καστανόφαιος, αλείφωμα σκληρό, όμοιο, θαμπό, έξωτ. όξειδωση. Χείλος λεπτονόμενο έσωτ., στόμιο άνοικτό. Ύψ. 0.034. Διάμ. 0.16. Πάχ. 0.006.

**7-128.** Όστρακο κυκλικού λαιμού.

Πηλός καθαρός με μαρμαρυγία, καστανός, έπιφ. καστανόφαιες, θαμπές. Λαιμός χωνοειδής, τοίχωμα ίσοπαχές. Ύψ. 0.035. Πάχ. 0.007.

**7-129.** Όστρακο άνοικτού άγγείου. είκ. 35  
Έγχάρακτο.

Πηλός καθαρός φαιός, έξωτ. αλείφωμα καστανόμαυρο, στιλπνό, έσωτ. όμοιο. Διακ.: Όριζόντια έγχάραξη και άκμές από δύο συγκλίνουσες λοξές γραμμές στα άκρα του όστράκου. Τεχνική κοινή. Δέν υπάρχει λευκό. Ύψ. 0.035. Πάχ. 0.007.

**7-130.** Όστρακο στομίου άνοικτού άγγείου. είκ. 35  
Έγχάρακτο.

Πηλός άμμόδης καστανέρυθρος με φαιό πυρήνα, έπιφ. φθαρμένες, έχουν τό χρώμα του πηλού. Χείλος εύθό. Διακ.: Τρεις λοξές παράλληλες γραμμές, και ή

μία κάμπτεται σέ γωνία. Τεχνική κοινή ως λεπτή. Δέν υπάρχει λευκό. Ύψ. 0.035. Πάχ. 0.005.

Λοιπά όστρακα: Όμος 1, άπόφυση 1, κομμένα 7. Άμορφα 210 γραμ.

## Πυρά 7-1

**7-131.** Όστρακο στομίου.

Πηλός πολύ καθαρός καστανός, αλείφωμα στιλπνό καστανόμαυρο ως μελανωπό. Χείλος ταινιωτό παχύ ως περικυρτο, στόμιο κλειστό, τοίχωμα λεπτό. Ύψ. 0.036. Διάμ. 0.20. Πάχ. 0.003.

**7-132.** Όστρακο γάστρας με έπιθήμα.

Πηλός καθαρός με μαρμαρυγία, καστανός, έπιφ. μελανές στιλπνές, έξωτ. πολύ φθαρμένη. Έπιθήμα πεταλίδας όριζόντιο, έκατέρωθεν ανά μία άτρητη όπή. Ύψ. 0.031. Πάχ. 0.005. Μήκος έπιθ. 0.043. Πάχ. έπιθ. 0.011. Διάμ. όπών 0.008.

**7-133.** Μικρότατο όστρακο στομίου.

Πηλός καθαρός φαιός, έπιφ. έξωτ. μελανωπή, έσωτ. καστανή. Χείλος λεπτονόμενο, στόμιο άνοικτό. Ύψ. 0.015. Διάμ. 0.09. Πάχ. 0.004.

**7-134.** Όστρακο γάστρας με έπιθήμα.

Πηλός τραχύς μελανωπός, έξωτ. έπιφ. έρυθρή, έσωτ. μελανή, όμαλή. Έπιθήμα πεταλίδας. Κομμένο από έσωτ. όψη ως ριπιδιόσχημο. Μέγ. διάστ. 0.05. Πάχ. 0.008. Πάχ. έπιθ. 0.004.

Λοιπά όστρακα: Στόμια 3, λαιμοί 2, κομμένα 17, Άμορφα 20.

## ΦΑΣΗ 8

### Τομέας IV

#### Έπίχωση

**8-1.** Όστρακο κυκλικού στομίου. σχ. 41

Πηλός καθαρός με μαρμαρυγία, κιτρινόφαιος, έπιφ. έξωτ. καστανή, έσωτ. άνοικτόφαιη. Χείλος έσωτ. λεπτονόμενο, στόμιο κατακόρυφο. Ύψ. 0.045. Διάμ. 0.24. Πάχ. 0.008.

**8-2.** Όστρακο στομίου. σχ. 41

Πηλός καθαρός με μαρμαρυγία, πρós τά έξω καστανός, πρós τά μέσα φαιός, έπιφ. έξωτ. καστανόμαυρη, έσωτ. καστανωπή με άδρά λοξά χαράγματα διαμορφώσεως. Χείλος επίπεδο, στόμιο άνοικτό. Ύψ. 0.032. Διάμ. 0.22. Πάχ. 0.005.

**8-3.** Όστρακο κυκλικού στομίου. σχ. 41

Πηλός καθαρός φαιός, έπιφ. έξωτ. καστανόφαιη, χείλος μελανωπό, έσωτ. μελανωπή, όμαλή. Χείλος επίπεδο παχυνόμενο έξωτ. με πρόσθετο τμήμα πηλού, στόμιο κλειστό. Ύψ. 0.04. Διάμ. 0.20. Πάχ. 0.006.

**8-4.** Όμοιο. είκ. 37

Πηλός τραχύς με χονδρό μαρμαρυγία, φαιός, έπιφ. καστανόφαιες με επάλειψη, όρατές όπés του πηλού και χαλίκια. Χείλος ταινιωτό, στόμιο κλειστό. Ύψ. 0.045. Πάχ. 0.004. Διάμ. άκαθόριστη.

- 8-5.** Ώστρακο στομίου. είκ. 37  
 Πηλός καθαρός με μαρμαρυγία, μελανωπός, έπιφ. έξωτ. περί τó στόμιο μελανή, χαμηλότερα καστανόφαιη, έσωτ. περί τó στόμιο έξομαλυσμένη, χαμηλότερα βαθύτερα χαράγματα. Χείλος επίπεδο, στόμιο κατακόρυφο, τοίχωμα παχύτερο άριστ. Ύψ. 0.054. Διάμ. 0.34. Πάχ. 0.006-0.007.
- 8-6.** Ώστρακο κυκλικού στομίου.  
 Πηλός καθαρός καστανόμαυρος, άλείφομα μελανωπό έντριπτο. Χείλος ταινιωτό, στόμιο κλειστό. Ύψ. 0.028. Διάμ. 0.18-0.22. Πάχ. 0.005.
- 8-7.** Ώστρακο άσυμμέτρου στομίου. είκ. 36  
 Πηλός πολύ καθαρός φαιός, άλείφομα στιλπνό μελανωπό έξωτ., καστανόφαιο έσωτ. Χείλος ταινιωτό, στόμιο στρεβλό. Ύψ. 0.024. Άκτ. καμπ. 0.03. Πάχ. 0.004.
- 8-8.** Ώστρακο στομίου. είκ. 37  
 Πηλός λίγο τραχύς φαιός, έπιφ. έξωτ. καστανόφαιη κηλιδοτή, έσωτ. μελανωπή άδρή. Χείλος καμπύλο με άνισες κάθετες έγχαράξεις, στόμιο σιγμοειδές. Ύψ. 0.46. Διάμ. 0.18. Πάχ. 0.008.
- 8-9.** Τμήμα λαιμού.  
 Πηλός καθαρός μελανός, έπιφ. όμοιος ως καστανόμαυρες έντριπτες. Χείλος ταινιωτό, λαιμός κατακόρυφος, τοίχωμα παχυνόμενο περί τó μέσον. Ύψ. 0.028. Ύψ. λαιμού 0.023-0.024. Μέγ. πάχ. 0.008.
- 8-10.** Όμοιο. είκ. 36  
 Πηλός πολύ καθαρός καστανός, στον πυρήνα φαιός, έξωτ. άλείφομα θαμπό κηλιδοτό καστανό ως φαιό, έσωτ. φαιό. Λαιμός κυλινδρικός, χείλος ταινιωτό. Μέγ. διάστ. 0.049. Ύψ. λαιμού 0.025. Διάμ. 0.10. Πάχ. λαιμού 0.005.
- 8-11.** Ώστρακο στομίου. είκ. 36  
 Πηλός άμμόδης φαιός, έπιφ. πορτοκαλόχρωμες φθαρμένες. Χείλος πλατύ γωνιώδες, έξωτ. έγκοπή στη γωνία της κάμψεως. Μέγ. διάστ. 0.028. Πλάτος χείλους 0.013.
- 8-12.** Τμήμα κυκλικού λαιμού. είκ. 36 σχ. 42  
 Πηλός Urfirnis σπογγωτός, φαιός, έπιφ. έρυθρόξανθες φθαρμένες, έξωτ. διατηρεί όξειδωση, έσωτ. ίχνη έρυθροπού άλειφώματος. Λαιμός χονοειδής, περίγραμμα έξωτ. κυρτό, έσωτ. κοίλο, χείλος έλαφρά προέχον. Ύψ. λαιμού 0.042. Διάμ. 0.13. Πάχ. 0.009-0.006.
- 8-13.** Τμήμα άσυμμέτρου λαιμού. είκ. 36  
 Πηλός καθαρός φαιός, έπάλειψη έξωτ. στιλπνή μελανωπή ως άνοικτόφαιη, έσωτ. μελανή. Χείλος ταινιωτό, λαιμός στρεβλός, έγκοπή περί την ρίζα του λαιμού. Ύψ. 0.038. Πάχ. λαιμού 0.007.
- 8-14.** Τμήμα κωνικής βάσεως. είκ. 37  
 Πηλός καθαρός μελανωπός, προς τά έξω έρυθρός, έξωτ. άλείφομα παχύ, σκληρό, μελανωπό, έσωτ. έπιφ. άνόμαλη μελανή. Βάση κωνική, σπασμένη κάτω, άποκολλημένη από τον πυθμένα. Σωζ. ύψ. 0.043. Πάχ. βάσεως 0.007.
- 8-15.** Τμήμα δακτυλιόσχημης βάσεως.  
 Πηλός άμμόδης πορτοκαλόχρωμος, έξωτ. άλείφομα θαμπό έρυθρό, έσωτ. έπιφ. στον πυθμένα άδρή καστανή. Δακτύλιος ύψηλός με βραχεία τριγωνική ένίσχυση μόνο άριστ. Ύψ. όστρ. 0.038. Διάμ. 0.10. Ύψ. δακτ. 0.03.
- 8-16.** Όμοιο. είκ. 37  
 Πηλός λίγο τραχύς καστανόμαυρος, έπιφ. μελανές, έσωτ. άδρή χωρίς άλείφομα. Δακτύλιος σπασμένος σε σημείο που είχαν γίνει λεπτά κτυπήματα. Μέγ. διάστ. 0.048. Πάχ. πυθμ. 0.006. Πάχ. δακτ. 0.017.
- 8-17.** Ώστρακο γάστρας.  
 Πηλός καθαρός μελανωπός, έξωτ. άλείφομα παχύ κιτρινωπό, επικάλυψη έρυθροπή από την άπορρόφηση όξειδώσεως, έσωτ. έπιφ. μελανή λεία, φθαρμένη. Μέγ. διάστ. 0.04. Πάχ. 0.006.
- 8-18.** Όμοιο. είκ. 36  
 Πηλός καθαρός έρυθρός, άλείφομα σκληρό κιτρινωπό, έξωτ. έρυθρή επικάλυψη από την άπορροφημένη όξειδωση. Μέγ. διάστ. 0.028. Πάχ. 0.005.
- 8-19.** Ώστρακο κυκλικού στομίου. σχ. 41  
 Πηλός καθαρός με μαρμαρυγία, μελανωπός, έπιφ. μελανές, έντριπτες, θαμπές. Χείλος επίπεδο, στόμιο κλειστό. Ύψ. 0.027. Διάμ. 0.18. Πάχ. 0.006.
- 8-20.** Ώστρακο γάστρας με άπόφυση.  
 Πηλός καθαρός με μαρμαρυγία, μελανωπός, έπιφ. μελανές έντριπτες, θαμπές. Άπόφυση άγκύλη χαμηλή. Κομμένο ως ριπιδίοσχημο όξειας γωνίας. Μέγ. διάστ. 0.045. Πάχ. 0.006. Ύψ. άποφ. 0.011. Διάμ. όπης 0.011.
- 8-21.** Όμοιο. Συγκολλημένο. είκ. 37  
 Πηλός πολύ καθαρός καστανόμαυρος, έπιφ. έξωτ. κηλιδοτή καστανέρυθρη ως μελανή, έσωτ. μελανωπή με ρηγά χαράγματα και κυματισμούς διαμορφώσεως τύπου Urfirnis. Άπόφυση πολύ μικρή τοξωτή κατακόρυφη, τοίχωμα κυρτό. Μέγ. διάστ. 0.042. Πάχ. 0.004. Ύψ. άποφ. 0.012. Διάμ. όπης 0.009.
- 8-22.** Ώστρακο γάστρας με άπόφυση. είκ. 36  
 Συγκολλημένο.  
 Πηλός καθαρός έρυθρός, έπιφ. καστανές, έσωτ. όμαλη. Άπόφυση πολύ μικρή άγκύλη σαν σφαιρική. Κομμένο τριγωνικό με όξεία γωνία. Μέγ. διάστ. 0.035. Πάχ. 0.007. Ύψ. άποφ. 0.012. Διάμ. 0.007.

- 8-23.** Όστρακο γάστρας με απόφυση. εικ. 36  
Συγκολλημένη.  
Πηλός Urfirnis πορτοκαλόχρωμος, έπιφ. έξωτ. κιτρινόφαιη θαμπή φθαρμένη, έσωτ. ως ό πηλός. Γάστρα με έντονη καμπυλότητα και στό σημείο αυτό απόφυση μικρογραφική τοξωτή όριζόντια. Μέγ. διάστ. 0.025. Πάχ. 0.004. Ύψ. άποφ. 0.006. Διάμ. όπής 0.004.
- 8-24.** Όμοιο.  
Πηλός άμμόδης πορτοκαλόχρωμος, έπιφ. με άλείφωμα καστανό, έσωτ. λεία. Χαμηλή όριζόντια άγκυλή απόφυση. Κομμένο ως ριπιδίοσχημο όρθης γωνίας. Μέγ. διάστ. 0.043. Πάχ. 0.005. Ύψ. άποφ. 0.01. Διάμ. όπής 0.008.
- 8-25.** Όστρακο γάστρας με έπιθήμα. εικ. 37  
Πηλός καθαρός κιτρινόφαιος, άλείφωμα θαμπό, έξωτ. καστανόμαυρο, ως καστανέρυθρο, έσωτ. μελανωπό. Περιγράμμα γάστρας γωνιώδες και υπό την κάμψη έπιθήμα άμυδαλωτό μικρότατο, κατακόρυφο. Κομμένο τετράγωνο, κοίλο. Ύψ. 0.033. Πάχ. 0.007. Πάχ. έπιθ. 0.006.
- 8-26.** Έπιθήμα.  
Πηλός καθαρός έρυθρός, έπιφ. έξωτ. καστανόμαυρη, έσωτ. έρυθρή, λεία. Έπιθήμα πεταλίδας όριζόντιο. Μέγ. διάστ. 0.042. Πάχ. 0.005. Πάχ. έπιθ. 0.006.
- 8-27.** Όστρακο γάστρας με έπιθήμα. εικ. 37  
Πηλός καθαρός κιτρινόφαιος, έπιφ. έξωτ. μελανή ως καστανή κηλιδωτή, έσωτ. κιτρινόφαιη, κυματιστή, διατηρεί πολλή όξειδωση. Έπιθήμα άμυδαλωτό με έπίπεδη κορυφή, όριζόντιο. Μέγ. διάστ. 0.06. Πάχ. 0.005-0.008. Μήκος έπιθ. 0.005.
- 8-28.** Όμοιο. εικ. 37  
Πηλός λίγο τραχύς με μαρμαρυγία, σπογγωτός, μελανωπός, έξωτ. έπιφ. μελανή, έσωτ. όμαλή με όπες πηλού και ρηγά χαράγματα. Τμήμα έπιθήματος ταινιωτού (:). Μέγ. διάστ. 0.04. Πάχ. 0.005. Πάχ. έπιθ. 0.001. Πλάτος έπιθ. 0.006.
- 8-29.** Όστρακο κυκλικού στομίου. Συγκολλημένο.  
Πηλός καθαρός καστανόμαυρος, έπιφ. μελανές έντριπτες, στιλπνές. Χείλος καμπύλο, στόμιο άνοικτό, τοίχωμα παχυνόμενο προς τά κάτω. Ύψ. 0.053. Διάμ. περ. 0.28. Πάχ. 0.006-0.008.
- 8-30.** Όμοιο. σχ. 41  
Πηλός καθαρός φαιός, έπιφ. μελανωπές, θαμπές, φθαρμένες, έσωτ. λίγο άδρότερη. Χείλος καμπύλο, στόμιο πολύ άνοικτό, τοίχωμα παχυνόμενο προς τά κάτω. Ύψ. 0.048. Διάμ. 0.20. Πάχ. 0.007-0.01.
- 8-31.** Όστρακο γάστρας με έπιθήμα.  
Πηλός καθαρός καστανός, έπιφ. έξωτ. όμοια, έσωτ.
- φαιή, όμαλή. Έπιθήμα φακοειδές και τμήμα δευτέρου, χωρίς άλλο ίχνος. Μέγ. διάστ. 0.045. Πάχ. 0.007. Πάχ. έπιθ. 0.001. Διάμ. έπιθ. 0.005.
- 8-32.** Όμοιο, Συγκολλημένο. σχ. 42  
Πηλός καθαρός με μαρμαρυγία, μελανωπός, έπιφ. μελανές, έντριπτες, θαμπές. Γάστρα καμπύλη, έντονα πιεσμένη, έπιθήμα έλλειπτικό χαμηλό, όριζόντιο, επί της κάμψως του περιγράμματος. Τοίχωμα παχυνόμενο στην κάμψη. Ύψ. 0.058. Μέγ. διάμ. γάστρας έσωτ. περ. 0.22. Πάχ. 0.005-0.011. Πάχ. έπιθ. 0.002.
- 8-33.** Δύο όστρακα γάστρας. Μη συγκολλούμενα.  
Πηλός πολύ καθαρός μελανωπός, έπιφ. έξωτ. κατά τόπους φαιή, έρυθρή ή καστανή, σκληρή και έπ' αυτής άλείφωμα παχύ, μαλακό, στην φαιή μελανό, στην έρυθρή κιτρινωπό και στην καστανή άνοικτόφαιο, έπιφ. έσωτ. μελανή, όμαλή. Μέγ. διάστ. 0.035. Πάχ. 0.006.
- 8-34.** Όστρακο γάστρας.  
Πηλός λίγο τραχύς, σπογγωτός, φαιός, προς τά έξω έρυθρός, ίχνη άλειφώματος ή βαφής κίτρινης, έσωτ. έπιφ. όμαλή, φαιή. Τά κίτρινα τμήματα σχηματίζουν καμπύλες ταινίες, μάλλον τυχαία κατάλοιπα κίτρινου μαλακού άλειφώματος. Μέγ. διάστ. 0.048. Πάχ. 0.005.
- 8-35.** Όμοιο, Συγκολλημένο.  
Πηλός καθαρός έρυθρός, έπιφ. καστανέρυθρες σκληρές, έπ' αυτόν παχύ, σκληρό, κιτρινωπό άλείφωμα φθαρμένο. Μέγ. διάστ. 0.027. Πάχ. 0.005.
- 8-36.** Όμοιο.  
Πηλός καθαρός καστανός, έπιφ. πορτοκαλόχρωμος, έξωτ. σκληρή και έπ' αυτής μαλακό κιτρινωπό άλείφωμα, φθαρμένο, έσωτ. διατηρείται όξειδωση. Μέγ. διάστ. 0.029. Πάχ. 0.005.
- 8-37.** Όστρακο λαιμού. σχ. 42  
Πηλός πολύ καθαρός φαιός, έπιφ. έξωτ. έρυθρόξανθη, έσωτ. έρυθροπή με χαμηλά ρηγά χαράγματα. Λαιμός κυλινδρικός, έλαφρά κυρτός, τοίχωμα θεωρητικά ίσοπαχές, δεξιά λίγο παχύτερο, μόλις σώζεται ή ρίζα. Ύψ. 0.042. Διάμ. 0.15. Πάχ. 0.005-0.006.
- 8-38.** Τμήμα δακτυλιόσχημης βάσεως. σχ. 43  
Συγκολλημένο.  
Πηλός άμμόδης φαιός, έπιφ. καστανές ως πορτοκαλόχρωμες. Δακτύλιος άνίσου ύψους, ένισχύεται με κυκλικό δίσκο κάτω από τον πυθμένα. Σε μία σπασμένη άκμή φαίνονται 5 έως 6 έγκάρσιες έγκοπές από τό άκιδωτό έργαλείο που έκοψε τό όστρακο για τη νέα χρήση. Ύψ. 0.02. Ύψ. δακτ. 0.008-0.01. Διάμ. 0.07. Πάχ. 0.005. Πάχ. προσθέτου δίσκου 0.005.
- 8-39.** Δακτύλιος βάσεως. Συγκολλημένος.  
Πηλός καθαρός καστανόφαιος, έπιφ. καστανέρυ-



θρες, θαμπές. Δακτύλιος χωρίς τριγωνική ενίσχυση. Ύψ. 0.025. Μέγ. διάστ. 0.07. Διάμ. 0.09.

**8-40.** Ώστρακο άνοικτοϋ άγγείου.

Έγχάρακτο. είκ. 39

Πηλός άρκετά καθαρός, σπογγωτός, καστανός, έξωτ. άλείφωμα καστανόμαυρο, φθαρμένο, έσωτ. όμοιο μελανωπό, θαμπό. Διακ.: Μία γωνία με κορυφή σε όριζόντια νοητή γραμμή και πλευρές τριών άκόμε παραλλήλων, πού δέν ένώνονται στις κορυφές τους. Στο έσωτερικό τής γωνίας μία άτρητη όπή. Τεχνική κοινή. Ίχνος λευκού. Ύψ. 0.04. Πάχ. 0.008.

**8-41.** Ώστρακο άνοικτοϋ άγγείου.

Έγχάρακτο. είκ. 39

Πηλός καθαρός έρυθρός με πυρήνα καστανό, έξωτ. ίχνη καστανόμαυρου άλειφώματος, έσωτ. άλείφωμα καστανόφαιο θαμπό. Διακ.: Τέσσερις παράλληλες γωνίες με κορυφές σε κατακόρυφη νοητή γραμμή, από τις όποιες οι δύο έχουν μία πλευρά κοινή και μία άκόμα παράλληλη γραμμή. Τεχνική κοινή. Ίχνη λευκού. Ύψ. 0.036. Πάχ. 0.005-0.007.

**8-42.** Ώστρακο γωνιώδους σκίφου.

Έγχάρακτο. είκ. 39 σχ. 39

Πηλός καθαρός με μαρμαρυγία, καστανόμαυρος, έξωτ. άλείφωμα όμοιόχρωμο θαμπό, έσωτ. όμοιο μελανό. Διακ.: Δύο παράλληλες γωνίες και μία άκόμη λοξή γραμμή άπολήγουν στο σημείο κάμψως του περιγράμματος. Τεχνική κοινή. Δέν υπάρχει λευκό. Ύψ. 0.033. Διάμ. στην κάμψη του περιγράμματος 0.24. Πάχ. 0.006-0.008.

**8-43.** Μικρότατο όστρακο άνοικτοϋ άγγείου.

Έγχάρακτο. είκ. 39 σχ. 39

Πηλός καθαρός μελανωπός, έξωτ. επάλειψη ή άλείφωμα καστανόφαιο, θαμπό, έσωτ. όμοιο, μελανό. Διακ.: Μία γωνία με κορυφή σε κατακόρυφη νοητή γραμμή και τέσσερις άκόμα παράλληλες λοξές γραμμές από τις όποιες οι τρεις τερματίζουν σε άλλη λοξή έγχάραξη με αντίθετη φορά. Τεχνική κοινή. Δέν υπάρχει λευκό. Ύψ. 0.018. Πάχ. 0.005.

**8-44.** Ώστρακο άνοικτοϋ άγγείου.

Έγχάρακτο. είκ. 39

Πηλός άμμοδης φαιός, έξωτ. επάλειψη όμοιόχρομη, θαμπή, πολύ φθαρμένη, έσωτ. άλείφωμα μελανωπό, έντριπτο. Διακ.: Η μισή επιφάνεια καλύπτεται με κυκλικές στιγμές, από τις όποιες πολλές σχηματίζουν λοξές εϋθύγραμμες σειρές. Τεχνική στικτή. Ύπάρχει λευκό. Ύψ. 0.045. Πάχ. 0.004-0.005.

**8-45.** Ώστρακο άνοικτοϋ άγγείου.

Έγχάρακτο. είκ. 39

Πηλός καθαρός, σπογγωτός, φαιός, έξωτ. άλείφωμα καστανοκίτρινο στιλπνό, έσωτ. επάλειψη μελανωπή,

έπιφ. άδρή. Διακ.: Δύο παράλληλες γωνίες με κορυφές σε όριζόντια νοητή γραμμή και πλευρές άλλων δύο. Τεχνική κοινή. Ίχνη λευκού. Ύψ. 0.03. Πάχ. 0.006.

**8-46.** Ώστρακο άνοικτοϋ άγγείου.

Έγχάρακτο. είκ. 39

Πηλός καθαρός καστανόμαυρος, έξωτ. άλείφωμα όμοιόχρομο στιλπνό, φθαρμένο, έσωτ. όμοιο, μελανό, θαμπό. Διακ.: Μόλις σωζόμενες άπολήξεις μιάς γωνίας και μιάς μέχρι τριών παραλλήλων λοξών γραμμών. Τεχνική ρηχή (:). Ίχνος λευκού. Ύψ. 0.028. Πάχ. 0.005.

Λοιπά όστρακα: Στόμια έρυθρά 17, καστανόμαυρα 14, μελανά 16. Λαιμοί και όμοιο 18, βάσεις 2, άποφύσεις 6, κομμένα τουλάχιστον 58 (δίσκοι 35, ριπιδόσχημα 14, όρθογώνια 8, ρομβοειδές 1). Άμορφα, έρυθρά 1650 γραμ., έρυθρά χονδρά 1400 γραμ., καστανόμαυρα 460 γραμ., Urfirnis 260 γραμ., μελανά 1000 γραμ.

## Πηγάδι 8-A Έπιφάνεια βράχου

**8-47.** Ώστρακο στομίου.

Πηλός πολύ καθαρός καστανός, έπιφ. μελανές, έντριπτες. Χείλος λεπτονόμομο, στόμιο άνοικτό, τόχωμα πολύ λεπτό. Ύψ. 0.027. Πάχ. 0.003.

**8-48.** Όμοιο. Συγκολλημένο.

Πηλός λίγο τραχύς με μαρμαρυγία, έρυθρός, έπιφ. έξωτ. καστανόφαιη, έσωτ. όμοια. Χείλος καμπύλο, στόμιο λίγο άνοικτό. Ύψ. 0.028. Πάχ. 0.009.

**8-49.** Τμήμα δακτυλιόσχημης βάσεως.

Πηλός καθαρός καστανόφαιος, έπιφ. όμοιες, θαμπές. Δακτύλιος χωρίς ενίσχυση, με πάτημα πλατύ. Έξωτ. στο άκρο φθαρμένη. Ύψ. 0.023. Διάμ. 0.10. Ύψ. δακτ. 0.018.

**8-50.** Ώστρακο γάστρας με άπόφυση.

Πηλός καθαρός καστανόφαιος, έπιφ. έξωτ. καστανή με κηλίδα μελανή στην ράχη, έσωτ. καστανόφαιη όμαλή. Άπόφυση μικρή όριζόντια έλλειπτική ως βραχεία τοξωτή. Κομμένο όρθογώνιο. Μέγ. διάστ. 0.038. Πάχ. 0.004. Ύψ. άποφ. 0.014. Διάμ. όπής 0.007.

Λοιπά όστρακα: Στόμιο 1. Άμορφα 4.

## Κατώτατο στρώμα

**8-51.** Ώστρακο κυκλικού στομίου. είκ. E

Πηλός πολύ καθαρός καστανός, έπιφ. μελανές θαμπές, ή έσωτ. λεία. Χείλος καμπύλο, στόμιο κλειστό. Ύψ. 0.053. Πάχ. 0.008.

**8-52.** Όστρακο γάστρας με επίθημα.

Πηλός καθαρός με μαρμαρυγία, κιτρινόφαιος, έπιφ. όμοιος με όρατές όπές του πηλού, έσωτ. όμαλή, διατηρεί όξειδωση. Επίθημα δισκοειδές χαμηλό. Μέγ. διάστ. 0.046. Πάχ. 0.006. Πάχ. έπιθ. 0.002. Διάμ. έπιθ. 0.024.

**8-53.** Όστρακο γάστρας.

Πηλός καθαρός έρυθρός, έπιφ. έξωτ. όμοια, έσωτ. μελανή. Κομμένο ως ήμισυτέλες φυλλόσχημο. Έσωτ. κατά την επέκταση τής κομμένης καμπύλης άκρης συνεχίζει περίγραμμα του σχήματος, ενώ από τό προς άποκοπήν περιττό τμήμα έχει αφαιρεθεί μόνο λεπτή έπιφανειακή στρώση. Μέγ. διάστ. 0.04. Πάχ. 0.009.

**8-54.** Μικρότατο όστρακο γάστρας.

Πηλός πολύ καθαρός καστανόμαυρος, έπιφ. μελανές στιλπνές. Κομμένο ως ρομβοειδές. Μέγ. διάστ. 0.028. Πάχ. 0.005.

Λοιπά όστρακα: Στόμια 2, λαιμός 1, βάση 1, άπόφυση 1, κομμένα 7. Άμορφα, έρυθρά 140 γραμ., μελανά 60 γραμ.

## Μεσαίο στρώμα

**8-55.** Όστρακο στομίου. Συγκολλημένο. σχ. 41

Πηλός καθαρός με μαρμαρυγία, φαιός, έπιφ. έξωτ. καστανή, έσωτ. μελανή ως καστανόφαιη, λεία. Χείλος λεπτινόμομο, στόμιο άνοικτό. Ύψ. 0.058. Διάμ. περ. 0.26. Πάχ. 0.007.

**8-56.** Όμοιο. σχ. 42

Πηλός καθαρός έρυθρός, έπιφ. έξωτ. όμοια έντριπη, έσωτ. κηλιδωτή έρυθρόξανθ, περί τό στόμιο έρυθρή, λεία. Χείλος επίπεδο, στόμιο κατακόρυφο, τοίχωμα παχυνόμομο προς τό στόμιο, άριστ. παχύτερο. Ύψ. 0.043. Διάμ. 0.18. Πάχ. 0.008-0.005.

**8-57.** Όστρακο κυκλικού στομίου. Συγκολλημένο.

Πηλός λασπόδης καστανόφαιος, έπιφ. μελανές έντριπτες με λιπόδη άφή. Χείλος επίπεδο, στόμιο κατακόρυφο. Ύψ. 0.036. Διάμ. 0.16. Πάχ. 0.005.

**8-58** Τμήμα κυκλικού λαιμού. σχ. 42

Πηλός καθαρός με μαρμαρυγία, έρυθρός ως κιτρινοπός, έπιφ. έρυθρές, έξωτ. με έπιφανειακές ρωγμές. Λαιμός χονοειδής, τοίχωμα παχυνόμομο προς την ρίζα, με άπόληξη λοξή. Ύψ. 0.05. Διάμ. 0.10. Πάχ. 0.005-0.009.

**8-59.** Όστρακο γάστρας με επίθημα.

Πηλός τραχύς φαιός, έπιφ. έξωτ. έρυθρή, διατηρεί στίγματα μελανής όξειδωσης, έσωτ. μελανοπή με όμοια στίγματα, όπτηση έντονη. Επίθημα χαμηλό άμυγαλωτό όριζόντιο και παραπλεύρως σημείο άπο-

κολλησεως δευτέρου. Μέγ. διάστ. 0.075. Παχ. 0.007. Πάχ. έπιθ. 0.002. Σωζ. μήκος έπιθ. 0.016.

**8-60.** Όστρακο γάστρας με άπόφυση.

Πηλός πολύ καθαρός φαιός, έπιφ. έξωτ. έρυθρή, έσωτ. με κυματισμούς, μελανοπή, διατηρεί όξειδωση. Άπόφυση τοξωτή, ήμικυκλικής διατομής, κάθετη όπή, στην μια πλευρά εύρτερη. Μέγ. διάστ. 0.063. Πάχ. 0.008. Ύψ. άποφ. 0.017. Διάμ. όπής 0.016-0.013.

**8-61.** Όστρακο γάστρας με επίθημα.

Συγκολλημένο. εικ. 37

Πηλός καθαρός με μαρμαρυγία, καστανόμαυρος, έπιφ. έξωτ. όμοια, έσωτ. μελανή, όμαλή. Κομμένο ήμικυκλικό σπασμένο, έκκεντρα επίθημα πεταλίδας. Μέγ. διάστ. 0.053. Πάχ. 0.007. Πάχ. έπιθ. 0.003.

**8-62.** Όστρακο στομίου μεγάλου άνοικτού

άγγελίου. Έγχάρακτο. εικ. 39 και Ε σχ. 39

Πηλός καθαρός καστανόμαυρος, έξωτ. άλείφομο μελανό, στιλπνό, έσωτ. όμοιο, θυμπό. Χείλος καμπύλο, αΐλακωτό. Διακ.: Μία γωνία με πλευρές άπολήγουσες στην όριζόντια έγχάραξη και άκμή μις άκόμη παράλληλης γραμμής. Τεχνική βαθιά. Ύπάρχει λευκό. Ύψ. 0.036. Διάμ. 0.32. Πάχ. 0.009-0.011.

**8-63.** Όστρακο εύρυστομου κλειστού άγγελίου.

Έγχάρακτο. εικ. 39 σχ. 39

Πηλός τραχύς φαιός, έξωτ. άλείφομο καστανόμαυρο, στιλπνό, έσωτ. όμοιοχρνομο του πηλού, έπιφ. άδρή, έξομαλισμένη. Διακ.: Ρόμβος με τρεις γωνίες φθαρμένες, και μία άκόμη παράλληλη γωνία έξωτερικά. Πери τό κέντρο λοξά τοποθετημένη άπόφυση. Τεχνική βαθιά. Δέν ύπάρχει λευκό. Ύψ. 0.05. Πάχ. 0.005.

Λοιπά όστρακα: Στόμια 5, λαιμοί και όμοι 7, κιτρινοπό άλείφομο 1, κομμένα 24. Άμορφα, έρυθρά 280 γραμ., άλείφομο στιλπνό 45 γραμ., μελανά 90 γραμ.

## Άνώτατο στρώμα

**8-64.** Όστρακο στομίου. εικ. Ε σχ. 41

Πηλός καθαρός με μαρμαρυγία, καστανόφαιος, έπιφ. έξωτ. όμοια ως καστανή, θυμπή, έσωτ. καστανή ως μελανοπή, άδρή με λοξά χαράγματα. Χείλος επίπεδο εΐθδ ως λίγο προέχον άριστερά, στόμιο κλειστό, περίγραμμα εΐθδγγραμμο, παχυνόμομο λίγο προς τό στόμιο. Ύψ. 0.068. Διάμ. 0.32. Πάχ. 0.005-0.006.

**8-65.** Όστρακο κυκλικού στομίου. σχ. 41

Πηλός καθαρός πορτοκαλόχρομος, έπιφ. έξωτ. περί τό στόμιο μελανοπή, χαμηλότερα καστανόμαυρη, έσωτ. καλιμμένη με όξειδωση. Χείλος καμπύλο, στόμιο λίγο κλειστό. Ύψ. 0.05. Διάμ. 0.26. Πάχ. 0.007.

**8-66.** Ώστρακο κυκλικού στομίου με επίθημα.

Πηλός τραχύς με μαρμαρυγία, καστανόμαυρος, έπιφ. έξωτ. περί τό στόμιο μελανωπή, χαμηλότερα καστανέρυθρη, έσωτ. μελανωπή, άδρή. Χείλος κακότεχνο έσωτ. λεπτινόμενο, ύπ' αυτό άπολήγουν άντικρυστά δύο όριζόντια επίθηματα. Ύψ. 0.06. Πάχ. 0.01. Πάχ. έπιθ. 0.012.

**8-67.** Ώστρακο στομίου. είκ. 37  
Πηλός καθαρός κιτρινόφαιος, έπιφ. καστανωπές, έσωτ. λεία. Χείλος επίπεδο, στόμιο κλειστό. Ύψ. 0.036. Πάχ. 0.008.

**8-68.** Ώστρακο στομίου.  
Πηλός καθαρός καστανόμαυρος, έπιφ. έξωτ. όμοιο ως μελανωπή με έπάλειψη, έσωτ. μελανωπή όμαλή. Χείλος επίπεδο, δεξιά εύθ, άριστερά προέχον, στόμιο κυλινδρικό. Μέγ. διάστ. 0.035. Πάχ. 0.005.

**8-69.** Ώστρακο στομίου. Συγκολλημένο.  
Πηλός καθαρός με μαρμαρυγία, καστανός, έπιφ. έξωτ. καστανόμαυρη, έσωτ. μελανή, λεία. Χείλος επίπεδο, στόμιο κλειστό. Ύψ. 0.04. Διάμ. 0.22. Μέγ. διάστ. 0.065. Πάχ. 0.007.

**8-70.** Τμήμα κυκλικού λαιμού.  
Πηλός λασπώδης μελανωπός, έπιφ. όμοιες, έσωτ. φθαρμένη. Χείλος επίπεδο, λαιμός κυλινδρικός σπασμένος στη ρίζα του. Μέγ. ύψ. 0.036. Διάμ. 0.10. Πάχ. 0.005.

**8-71.** Τμήμα λαιμού. Συγκολλημένο.  
Πηλός καθαρός φαιός, έπιφ. καστανές, θαμπές. Λαιμός χονοειδής, περίγραμμα μεταβαλλόμενο, χείλος εύθ, τοίχωμα παχύτερο άριστερά, μόλις σωζόμενο τμήμα ρίζας. Μέγ. διάστ. 0.10. Σωζ. ύψ. λαιμού 0.04. Πάχ. 0.007-0.008. Διάμ. 0.14.

**8-72.** Τμήμα λαιμού με άρχή ώμου. σχ. 42  
Πηλός καθαρός κιτρινωπός ως καστανός, έπιφ. έξωτ. καστανόμαυρη, έσωτ. όμοια, στόν ώμο μελανή, άδρότερη. Λαιμός χονοειδής, τοίχωμα λαιμού παχυνόμενο προς τη ρίζα. Ύψ. 0.033. Ύψ. λαιμού 0.025. Διάμ. 0.11. Πάχ. λαιμού 0.005-0.009.

**8-73.** Τμήμα κυκλικού λαιμού. Συγκολλημένο.  
Πηλός Urfirnis έρυθροπός, έπιφ. όμοιες φθαρμένες, διατηρούν όξειδωση. Λαιμός χονοειδής, τοίχωμα ίσοπαχές, χείλος πολύ φθαρμένο. Ύψ. 0.055. Πάχ. 0.007.

**8-74.** Τμήμα δακτυλίσχημης βάσεως με πυθμένα. Συγκολλημένο.  
Πηλός άμμώδης πορτοκαλόχρωμος, έπιφ. καστανές, φθαρμένες. Δακτύλιος με πάτημα επίπεδο, άνόμαλο και φθαρμένο, λεπτή τριγωνική ένιςχυση, πυθμένας κοίλος. Μέγ. διάστ. 0.08. Διάμ. 0.09. Ύψ. δακτ.

0.018. Πάχ. πυθμ. 0.005.  
**8-75.** Ώστρακο κλειστού άγγείου με ρίζες άποφύσεως.  
Πηλός άμμώδης λίγο τραχύς καστανός, έπιφ. έξωτ. πορτοκαλόχρωμη, καλυμμένη με όξειδωση, έσωτ. άδρή με κυματισμούς, καστανή. Σώζονται οι δύο ρίζες κατακόρυφης, πολύ μεγάλης τοξωτής άποφύσεως, Κομμένο ως πολυγωνικός δίσκος, σπασμένο. Μέγ. διάστ. 0.073. Πάχ. 0.01.

**8-76.** Ώστρακο με ρίζα άποφύσεως. είκ. 38  
Πηλός τραχύς φαιός, έπιφ. έξωτ. καστανή ως καστανόμαυρη, έσωτ. όμαλή μελανή. Ρίζα τοξωτής άποφύσεως, τριγωνικής διατομής και παραπλεύρως άποτοπόματα νυχτιού και ξύλου (:) που σχηματίζουν γωνία. Κομμένο φυλλόσχημο, ή καμπύλη πλευρά έσωτ. πολύ φαγωμένη. Μέγ. διάστ. 0.065. Πάχ. 0.007.

**8-77.** Ώστρακο κλειστού άγγείου με επίθημα.  
Πηλός καθαρός πορτοκαλόχρωμος, προς τις έπιφ. καστανός, έξωτ. έπάλειψη στιλπνή καστανόμαυρη, έσωτ. άδρή με κυματισμούς και ρηγά χαράγματα τύπου Urfirnis. Τμήμα όριζοντίου επίθηματος πεταλίδας. Μέγ. διάστ. 0.039. Πάχ. 0.005. Πάχ. έπιθ. 0.003.

**8-78.** Ώστρακο γάστρας με επίθημα. Συγκολλημένο. είκ. 38  
Πηλός λίγο τραχύς καστανόμαυρος, έξωτ. άλειφωμα θαμπό, όμοιο ως μελανό, έσωτ. έπιφ. καστανόμαυρη, άδρή, χωρίς έπάλειψη. Επίθημα όγκώδες άμυγδαλόσχημο όριζόντιο. Μέγ. διάστ. 0.065. Πάχ. 0.005. Πάχ. έπιθ. 0.02. Μήκος έπιθ. περ. 0.055.

**8-79.** Ώστρακο γάστρας με άποφυση. Συγκολλημένο.  
Πηλός τραχύς μελανός, έπιφ. έξωτ. καστανόφαιη, έσωτ. μελανωπή, όμαλή. Άπόφυση τύπου άγκύλης, χαμηλή και πλατεία σαν τοξωτή. Μέγ. διάστ. 0.057. Πάχ. 0.005. Ύψ. άποφ. 0.017. Διάμ. όπής 0.011.

**8-80.** Άπόφυση. Συγκολλημένο. είκ. 37  
Πηλός καθαρός με μαρμαρυγία, καστανόμαυρος, έπιφ. μελανές, έσωτ. όμαλή. Άπόφυση μικρού τύπου άγκύλης, σαν όγκώδης σφαιρική. Μέγ. διάστ. 0.033. Πάχ. 0.005. Ύψ. άποφ. 0.012. Διάμ. όπής 0.009.

**8-81.** Όμοιο.  
Πηλός καθαρός καστανός, έπιφ. μελανωπές, έσωτ. όμαλή. Άπόφυση σφαιρική. Κομμένο ως ρομβοειδές. Μέγ. διάστ. 0.025. Πάχ. 0.006. Ύψ. άποφ. 0.008. Διάμ. όπής 0.006.

**8-82.** Ώστρακο στομίου.  
Πηλός άμμώδης έρυθρός, έπιφ. καστανές, διατηρούν όξειδωση. Χείλος λεπτινόμενο, πολύ φθαρμένο. Κομμένο ως γλωσσοειδές, περί τό μέσον τής εύθι-

γραμμής πλευράς διαμετρής όπη. Ύψ. 0.05. Πάχ. 0.005. Διάμ. όπής 0.004.

**8-83.** Όμοιος με άρχή λαιμού πιθόσχημου άγγείου. Έγχάρακτο. εικ. 39 σχ. 39

Πηλός καθαρός σπογγώδης, καστανόφαιος, έξωτ. άλείφωμα καστανόμαυρο ως μελανωπό, στιλπνό, έσωτ. καστανόφαιο, έξομαλυσμένο, με ίχνη μελανής έπαλείψεως. Διακ.: Δύο συγκλίνουσες ομάδες δύο και τεσσάρων λοξών παραλλήλων γραμμών. Τεχνική κοινή. Δέν υπάρχει λευκό. Διάμ. ρίζας λαιμού 0.20. Ύψ. 0.077. Πάχ. 0.007.

**8-84.** Όστρακο στομίου άνοικτου άγγείου. Έγχάρακτο. εικ. 39

Πηλός άρκετά καθαρός με μαρμαρυγία, μελανωπός, έξωτ. άλείφωμα μελανό, στιλπνό, φθαρμένο, έσωτ. όμοιο. Χείλος καμπύλο, αύλακωτό, με φθαρμένη έπιφάνεια. Διακ.: Τέσσερεις λοξές παράλληλες γραμμές. Τεχνική ρηχή. Ύπάρχει λευκό. Ύψ. 0.044. Πάχ. 0.008.

**8-85.** Όστρακο άνοικτου άγγείου. Έγχάρακτο. εικ. 39 και E σχ. 39

Πηλός καθαρός μελανωπός, έξωτ. έπαλείψη καστανόφαιη θαμπή, έσωτ. όμοια, μελανωπή. Διακ.: Μία γωνία με κορυφή σε όριζόντια νοητή γραμμή και πλευρές δύο ως τριών άλλων παραλλήλων. Τεχνική ρηχή. Ύπάρχει λευκό. Ύψ. 0.048. Πάχ. 0.006.

**8-86.** Μικρότατο όστρακο άνοικτου άγγείου. Έγχάρακτο. εικ. 39

Πηλός πολύ καθαρός, καστανός με πυρήνα έρυθρό, έξωτ. ίχνος άλείφωματος μελανωπού, στιλπνού, έσωτ. όμοιο. Διακ.: Μία γωνία και δύο άκόμη παράλληλες πλευρές. Τεχνική βαθειά. Ύπάρχει λευκό. Ύψ. 0.02. Πάχ. 0.007.

**8-87.** Έπτά όστρακα από τό στόμιο και τό σόμα εύρύστομου πιθόσχημου άγγείου. Έγχάρακτα. Τρία και δύο όστρακα συγκολλημένα. εικ. 40 και E σχ. 40

Πηλός καθαρός καστανόμαυρος, προς την έξωτ. έπιφ. καστανέρυθρος, έξωτ. άλείφωμα όμοιόχρομο ως μελανωπό, στιλπνό, έσωτ. όμοιο. Χείλος αύλακωτό, προέχον. Διακ.: Τέσσερεις ομάδες από πέντε λοξές παράλληλες γραμμές σχηματίζουν τμήματα όμοκέντρων ρόμβων. Αποτύπωμα «τριχας» έπί του χείλους παράλληλο προς την όριζόντια έγχάραξη. Τεχνική ρηχή. Ύπάρχει λευκό. Διάμ. 0.28. Μέγ. ύψ. 0.08. Πάχ. 0.005.

Λοιπά όστρακα: Στόμια 14, λαιμοί και όμοι 7, βάση 1, άποφύσεις 4, κομμένα, τουλάχιστον 600 γραμ. Αμορφα, έρυθρά 750 γραμ., στιλπνό άλείφωμα και έπαλείψη 260 γραμ., κιτρινωπό άλείφωμα 3 όστρακα, μελανά 90 γραμ.

## Περιοχή τοίχου 8-B

**8-88.** Όστρακο στομίου.

Πηλός τραχύς καστανός, προς τά έξω έρυθρός, έπιφ. έξωτ. μελανωπή, έσωτ. καστανόφαιη. Χείλος έπίπεδο, στόμιο κλειστό. Ύψ. 0.04. Διάμ. 0.20. Πάχ. 0.007.

**8-89.** Όμοιο.

Πηλός καθαρός κιτρινόφαιος, έπιφ. έξωτ. καστανόμαυρη με λίγα χαράγματα, έσωτ. μελανωπή άδρή με άνωμαλίες, χαράγματα και όπές. Χείλος έπίπεδο άνώμαλα διαμορφωμένο, στόμιο περίπου κατακόρυφο, τοίχωμα παχυνόμενο προς τό στόμιο. Κομμένο ως γλωσσοειδές. Ύψ. 0.037. Διάμ. 0.12. Πάχ. 0.005-0.009.

**8-90.** Όστρακο στομίου με χείλος πλαστικό. εικ. 36

Πηλός καθαρός με μαρμαρυγία, έρυθροξανθος, έπιφ. έξωτ. έρυθρή, έσωτ. μελανή όμαλή με λίγα ρηγά χαράγματα. Χείλος έπίπεδο, πλατύ, με πρόσθετη πλαστική ταινία, φέρει κατακόρυφες τριγωνικές έγκοπές, στόμιο κλειστό. Ύψ. 0.035. Διάμ. 0.34. Πάχ. 0.01. Μέγ. πλάτος χείλους 0.015.

**8-91.** Όμοιο.

Πηλός καθαρός με μαρμαρυγία, έρυθρός, έπιφ. έξωτ. καστανωπή με χείλος μελανό, έσωτ. μελανή. Χείλος έπίπεδο, πλατύ, σχηματισμένο με πρόσθετη πλαστική ταινία, έξωτ. περιφέρεια έλαφρά κυματοειδής. Ύψ. 0.018. Μέγ. διάστ. 0.031. Πάχ. 0.008. Μέγ. πλάτος χείλους 0.016.

**8-92.** Τμήμα λαιμού.

Πηλός πολύ καθαρός κιτρινόφαιος, έπιφ. όμοιος με έπαλείψη, φθαρμένες, διατηρεί όξειδωση. Λαιμός χωνοειδής, περί την ρίζα κάμπτεται έντονα προς τά έξω και σχηματίζει έσωτ. αντίστοιχη γωνιώδη κάμψη. Τοίχωμα ίσοπαχές. Ύψ. 0.04. Πάχ. 0.006.

**8-93.** Όστρακο κλειστου άγγείου. Συγκολλημένο.

Πηλός καθαρός μελανός, έπιφ. έξωτ. καστανόφαιη, έσωτ. μελανή, άδρή. Κομμένο ως φυλλόσχημο. Μέγ. διάστ. 0.05. Πάχ. 0.004.

**8-94.** Όστρακο άσυμμέτρου στομίου. Συγκολλημένο.

Πηλός πολύ καθαρός φαιός, έπιφ. μελανές. Χείλος λεπτονόμενο, στόμιο στρεβλό. Ύψ. 0.028. Πάχ. 0.006.

**8-95.** Τμήμα δακτυλιόσχημης βάσεως. Συγκολλημένο.

Πηλός καθαρός με μαρμαρυγία, καστανόφαιος, έπιφ. μελανές, έξωτ. έντριπτη, φθαρμένη. Δακτύλιος με λεπτή τριγωνική ένίσχυση ως δεύτερος πυθμένας, πάτημα στό μεγαλύτερο τμήμα φθαρμένο. Ύψ. 0.014.

Μέγ. διάστ. 0.065. Πάχ. πυθμ. 0.004.

**8-96.** Τμήμα ύψηλης βάσεως.

Πηλός καθαρός μελανοπός, αλείφωμα στιλπνό, μελανωπό ως ανοικτόφαιο, έπιφ. έσωτ. τραχειά μελανωπή. Περίγραμμα κωνικό, πάτημα προέχον, άνω τμήμα σπασμένο. Σωζ. ύψ. 0.025. Πάχ. 0.006. Διάμ. 0.008.

**8-97.** Όμοιο.

είκ. 38

Πηλός καθαρός καστανόφαιος, έπιφ. έξωτ. κηλιδωτή μελανωπή ως καστανή, έσωτ. αλείφωμα καστανόμαυρο. Βάση παχειά δακτυλιόσχημη, ως φαίνεται ένιαία τριγωνική, σπασμένη στο πάτημα. Μιά σπασμένη πλευρά διατηρεί μέρος διαμετρούς όπης άνοιγμένης κατά τό πάχος του δακτυλίου, πρό τής όπτήσεως. Μέσα στον πυθμένα σώζονται δύο ζεύγη βραχέων εύθυγράμμων έγχυράξεων, σχηματισμένων μετά τήν όπτηση. Σωζ. ύψ. δακτ. 0.02. Πάχ. 0.01. Διάμ. όπης 0.01. Μήκος έγχυρ. 0.018.

**8-98.** Όστρακο χονδρού κλειστού άγγελίου.

Πηλός καθαρός με μαρμαρυγία κιτρινόφαιος, έπιφ. έξωτ. έρυθρή, έσωτ. μελανή, άδρή. Κομμένο ήμιελειπτικό, έσωτ. τμήμα του πάχους του πελεκημένο. Μέγ. διάστ. 0.06. Πάχ. 0.013.

**8-99.** Έξη όστρακα από τό στόμιο

και τό σώμα σκύφου. Έγχάρακτα.

Τά δύο συγκολλημένα.

είκ. 40 σχ. 39, 74

Πηλός καθαρός καστανόμαυρος, έξωτ. αλείφωμα μελανό, φθαρμένο, έσωτ. όμοιο. Χείλος καμπύλο, αύλακωτό. Διακ.: Στα δύο συγκολλημένα υπάρχει όμάδα τεσσάρων παράλληλων τεθλασμένων με κορυφές γωνιών σε κατακόρυφες νοητές γραμμές. Τεχνική κοινή. Δέν υπάρχει λευκό. Διάμ. 0.22. Μέγ. ύψ. 0.05. Πάχ. 0.008.

**8-100.** Όστρακο στομίου σκύφου.

Έγχάρακτο.

είκ. 40 σχ. 39

Πηλός καθαρός καστανέρυθρος, έξωτ. αλείφωμα καστανόμαυρο, φθαρμένο, έσωτ. όμοιο μελανό, στιλπνό. Χείλος εύθύ, αύλακωτό. Διακ.: Τέσσερις παράλληλες γωνίες με κορυφή τής έξωτερικής έφαπτομένη στην όριζόντια έγχάραξη του χείλους. Τεχνική κοινή. Υπάρχει λευκό. Διάμ. 0.22. Ύψ. 0.036. Πάχ. 0.006.

**8-101.** Όστρακο στομίου σκύφου.

Έγχάρακτο.

είκ. 40 σχ. 39

Πηλός καθαρός κιτρινόφαιος, έξωτ. αλείφωμα καστανόφαιο στιλπνό, φθαρμένο, έσωτ. όμοιο. Χείλος επίπεδο, αύλακωτό. Διακ.: Δύο παράλληλες γωνίες, με κορυφή έξωτερικής έφαπτομένη στην όριζόντια έγχάραξη του χείλους και μία συγκλίνουσα λοξή γραμμή. Τεχνική βαθειά. Ύχνος λευκού. Διάμ. 0.16. Ύψ. 0.029. Πάχ. 0.007.

**8-102.** Όστρακο εύρύστομου κλειστού άγγελίου.

Έγχάρακτο.

είκ. 40

Πηλός καθαρός, σπογγωτός, φαιός, έξωτ. αλείφωμα καστανόφαιο, στιλπνό, φθαρμένο, έσωτ. όμοιόχρωμο του πηλού, έξομαλισμένο, χωρίς έπάλειψη. Διακ.: Τέσσερις παράλληλες γωνίες με κορυφές σε όριζόντια νοητή γραμμή και πλευρές άλλων δύο. Τεχνική ρηχή. Δέν υπάρχει λευκό. Ύψ. 0.038. Πάχ. 0.006.

**8-103.** Μικρότατο όστρακο άνοικτού άγγελίου.

Έγχάρακτο.

είκ. 40

Πηλός καθαρός με μαρμαρυγία, μελανωπός, έξωτ. ίχνη μελανωπής έπαλείψεως, έπιφ. φθαρμένη, έσωτ. όμοιο. Διακ.: Τέσσερις λοξές παράλληλες γραμμές. Τεχνική ρηχή. Δέν υπάρχει λευκό. Ύψ. 0.028. Πάχ. 0.007.

**8-104.** Μικρότατο όστρακο άνοικτού άγγελίου.

Έγχάρακτο.

είκ. 40

Πηλός καθαρός καστανόμαυρος, έξωτ. αλείφωμα όμοιόχρωμο, θαμπό, έσωτ. όμοιο. Διακ.: Τρεις παράλληλες λοξές γραμμές σε άνισες και άνιές αποστάσεις 0.006-0.01. Τεχνική κοινή. Δέν υπάρχει λευκό. Ύψ. 0.02. Πάχ. 0.006.

Λοιπά όστρακα: Στόμια έρυθρά 7, μελανά 6, λαιμοί και ώμοι 9, βάσεις 3, άποφύσεις 2, κομμένα 50 (όισκοι 14, ριπιδίοσχημα 11, ρομβοειδή και γωνιώδη 19, λοιά 6). Άμορφα, έρυθρά 380 γραμ., Urfirnis 60 γραμ., στιλπνό αλείφωμα και έπάλειψη 100 γραμ., μελανά 100 γραμ.

## Τομέας III B

**8-105.** Όστρακο στομίου.

σχ. 41

Πηλός καθαρός κιτρινόφαιος, έπιφ. έξωτ. καλυμμένη με έπάλειψη μελανή θαμπή άποφλοιωμένη, έσωτ. έπάλειψη καστανοκίτρινη, όμαλή. Χείλος επίπεδο, στόμιο κλειστό, τοίχωμα παχυνόμενο περί τό στόμιο, δεξιά περισσότερο, περίγραμμα περί τό στόμιο έλαφρά σιγμοειδές. Ύψ. 0.06. Διάμ. 0.20. Πάχ. 0.008-0.007.

**8-106.** Όστρακο κυκλικού στομίου.

σχ. 41

Πηλός καθαρός φαιός, προς τίς έπιφ. έρυθρός, έξωτ. έπάλειψη μελανή θαμπή, φθαρμένη, έσωτ. περί τό χείλος όμοια, ή λοιπή έπιφ. καστανέρυθρη, λεία. Χείλος καμπύλο, στόμιο κλειστό. Ύψ. 0.034. Διάμ. 0.28. Πάχ. 0.007.

**8-107.** Όστρακο στομίου.

σχ. 41

Πηλός καθαρός με μαρμαρυγία, καστανός, έπιφ. έξωτ. σκοτεινότερη, έσωτ. καστανέρυθρη, χείλος μελανό. Χείλος επίπεδο, στόμιο κλειστό. Ύψ. 0.027. Διάμ. 0.18-0.20. Πάχ. 0.004.

**8-108.** Όστρακο κυκλικού στομίου.

Πηλός πολύ καθαρός, λίγο σπογγωτός με μαρμαρυ-

για, ανοικτόφαιος, έπιφ. έξωτ. κηλιδωτή καστανή ως καστανόφαιη, έσωτ. μελανή λεία, στο χείλος κιτρινωπή. Χείλος λεπτινόμομο, στόμιο κλειστό. Κομμένο όρθογώνιο. Ύψ. 0.043. Πάχ. 0.006.

**8-109.** Όστρακο στομίου. Συγκολλημένο.

Πηλός λίγο τραχύς καστανόφαιος, έπιφ. έξωτ. μελανωπή, με λίγα χαράγματα, έσωτ. φαιή άδρή. Χείλος επίπεδο, στόμιο κλειστό, τοίχωμα άριστερά λεπτότερο. Ύψ. 0.033. Διάμ. 0.26. Πάχ. 0.006-0.007.

**8-110.** Τμήμα λαιμού. Συγκολλημένο. σχ. 42

Πηλός καθαρός καστανός, έπιφ. όμοιος, έξωτ. κηλιδωτά μελανωπή. Λαιμός κατακόρυφος, περίγραμμα στομίου έξωτ. κυρτό, τοίχωμα παχυνόμενο προς τη ρίζα, άποτελούμενο από δύο φύλλα ηηλού, τό έξωτ. άπολήγει σε ρίζα λοξή, τό έσωτ. άποκομμένο, συνδεόταν με τον όμο. Ύψ. 0.035. Διάμ. 0.10. Μέγ. πάχ. τοιχ. 0.011.

**8-111.** Μικρό τμήμα δακτυλίου βάσεως.

Πηλός καθαρός μελανός, έπιφ. όμοιος φθαρμένης. Δακτύλιος με τριγωνική ενίσχυση, παχύτερη άριση. Ύψ. 0.02. Διάμ. περ. 0.08.

**8-112.** Όστρακο κλειστού άγγελίου με επιθήματα. Συγκολλημένο.

Πηλός τραχύς με χαλίκια και μαρμαρυγία, φαιός, έπιφ. έξωτ. καστανή, έσωτ. φαιή, άδρή. Μικρά κυκλικά επιθήματα τοποθετημένα σε πυκνές άποστάσεις καλύπτουν όλη τήν έξωτ. επιφάνεια. Μέγ. διάστ. 0.13. Πάχ. 0.009. Πάχ. έπιθ. 0.001. Μέση διάμ. 0.008.

**8-113.** Τμήμα έλλειπτικής δακτυλιόσχημης βάσεως. σχ. 43

Πηλός άμμόδης φαιός, έπιφ. έξωτ. έρυθρή με έπάλειψη καστανή πολύ φθαρμένη, έσωτ. καστανόφαιη. Δακτύλιος βάσεως στρεβλός κωνικός. Ύψ. 0.043. Μέγ. διάστ. 0.056.

**8-114.** Όστρακο στομίου. σχ. 41

Πηλός καθαρός φαιός, έπιφ. μελανός, έξωτ. έντριπη φθαρμένη, έσωτ. όμαλή. Χείλος έσωτ. λοξό, στόμιο κλειστό. Ύψ. 0.03. Διάμ. περ. 0.20. Πάχ. 0.006.

**8-115.** Όστρακο γάστρας. εικ. 36 και E

Πηλός Urfirnis κιτρινωπός, έξωτ. βαφή λεπτή διαφανής, μελανή, έσωτ. όμαλή, κιτρινωπή. Κομμένο με δύο πλευρές ένούιμενες σε όξεια γωνία, οι άλλες σπασμένες. Μέγ. διάστ. 0.04. Πάχ. 0.004.

**8-116.** Όστρακο γάστρας. Γραπτό. εικ. 36 και E

Πηλός άμμόδης πορτοκαλόχρωμος, έξωτ. άλείφωμα με μαρμαρυγία καστανό, έσωτ. έπιφ. καστανόκιτρινη, βαφή λευκωπή, εξίτηλη. Θέμα: Τρεις λεπτές και μία παχύτερη παράλληλες γραμμές. Μέγ. διάστ. 0.035. Πάχ. 0.005.

**8-117.** Όστρακο γάστρας.

Πηλός καθαρός έρυθρόξανθος, έξωτ. καστανό, έσωτ. μελανό. Κομμένο με μία πλευρά κυρτή ως δίσκος κυκλικός, σπασμένος κατά τη διάμετρο, στο κέντρο διαμετρής όπή. Διάμ. 0.038. Πάχ. 0.004. Διάμ. όπής 0.002.

**8-118.** Όστρακο άνοικτού άγγελίου. Έγγάρακτο. Συγκολλημένο. εικ. 40

Πηλός άμμόδης, έρυθρός ζωηρός, έξωτ. έπάλειψη κεραμόχρομη, θαμνή, έσωτ. έπάλειψη μελανή, φθαρμένη. Διακ.: Δύο από τις τέσσερις λοξές παράλληλες γραμμές καταλήγουν σε άκμή κατακόρυφης έγγαράσεως. Τεχνική κοινή. Δέν υπάρχει λευκό. Ύψ. 0.063. Πάχ. 0.005.

**8-119.** Όστρακο στομίου με ρίζα άποκολλημένη. σχ. 41

Πηλός καθαρός με μαρμαρυγία, καστανός, έπιφ. έξωτ. μελανωπή, έσωτ. καστανή όμαλή. Χείλος καμπύλο, στόμιο λίγο άνοικτό, κάτω από τό χείλος ρίζα κάθετη άποφύσεως ή επιθήματος άποκολλημένου, έχει αφήσει περιοχή έλλειπτική άκάλυπτη, που σώζει ρηχές όριζόντιες γραμμές της άρχικής άδρης έξομαλύνσεως. Ύψ. 0.055. Διάμ. 0.32. Πάχ. 0.008. Σωξ. ύψ. ρίζας 0.005.

**8-120.** Όστρακο κυκλικού στομίου. Συγκολλημένο. σχ. 41

Πηλός πολύ καθαρός καστανός, έπιφ. έξωτ. καστανέρυθη ως μελανωπή με ρωγμές, έσωτ. καστανόφαιη, διαμόρφωση ραβδωτή. Χείλος καμπύλο, στόμιο κατακόρυφο, τοίχωμα παχυνόμενο προς τό στόμιο. Ύψ. 0.034. Διάμ. 0.16. Πάχ. 0.006-0.008.

**8-121.** Τμήμα κυκλικού λαιμού με άρχή όμου. εικ. 38 σχ. 42

Πηλός πολύ καθαρός με μαρμαρυγία κιτρινόφαιος, έπιφ. καστανόφαιος, έξωτ. λίγο φθαρμένη, έσωτ. λεία. Λαιμός έλαφρά χωνοειδής, χείλος καμπύλο, τοίχωμα ίσοπαχές, κάμψη προς όμο έξωτ. και έσωτ. γωνιώδης. Ύψ. 0.039. Ύψ. λαιμού 0.033. Πάχ. λαιμού 0.006. Διάμ. 0.10.

**8-122.** Τμήμα επίπεδης βάσεως με άρχή τοιχώματος. σχ. 43

Πηλός τραχύς καστανόφαιος, έπιφ. καστανός, έσωτ. μελανωπή, άδρή. Πυθμένες επίπεδος, περίγραμμα τοιχώματος κωνικό. Ύψ. 0.028. Διάμ. 0.14. Έλάχιστο πάχ. τοιχ. 0.007.

**8-123.** Τμήμα λαιμού.

Πηλός καθαρός καστανός, έπιφ. όμοιος, Χείλος σπασμένο, τοίχωμα ίσοπαχές. Κομμένο ως ριτιδιόσχημο όρθής γωνίας, κοίλο. Ύψ. 0.042. Πάχ. 0.008.

**8-124.** Όστρακο γάστρας.

Πηλός πολύ καθαρός καστανός άνοικτός, έπιφ. ό-

μοιες. Κομμένο ως ριπιδίοσχημο ὀρθῆς γωνίας, ἢ καμπύλη ἀκμή ἔσωτ. πολὺ φθαρμένη. Μέγ. διάστ. 0.031. Πάχ. 0.007.

**8-125.** Ὑστρακο στομίου. Συγκολλημένο. σχ. 42

Πηλὸς πολὺ καθαρὸς μὲ μαρμαρυγία, φαιὸς, ἐπιφ. ἔξωτ. καστανή, ἔσωτ. μελανή, περί τὸ χεῖλος καστανή. Χεῖλος καμπύλο, στόμιο ἀνοικτό, περιγύρισμα κυρτό. Κομμένο ἀπὸ ἔσωτ. ὄψη ὡς πολυγωνικὸς δίσκος. Ὑψ. 0.042. Πάχ. 0.006. Διάμ. περ. 0.11.

**8-126.** Ὑστρακο κυκλικοῦ στομίου.

Πηλὸς καθαρὸς καστανός, ἐπιφ. ἔξωτ. καστανή ὡς μελανωπή, ἔσωτ. καστανή λεία. Χεῖλος καμπύλο, στόμιο ἐλαφρὰ κυρτό. Κομμένο ὡς ρομβοειδές. Ὑψ. 0.04. Διάμ. 0.16. Πάχ. 0.005-0.007.

**8-127.** Ὑστρακο κλειστοῦ ἀγγείου.

Πηλὸς καθαρὸς καστανόφαιος, ἐπιφ. ὅμοιες, ἔσωτ. ὀδρῆ. Κομμένο ριπιδίοσχημο ἀμβλείας γωνίας. Μέγ. διάστ. 0.05. Πάχ. 0.006.

**8-128.** Ὑστρακο γάστρας.

Πηλὸς ἀμώδης πορτοκαλόχρωμος, ἐπιφ. ἔξωτ. καστανόφαιη, ἔσωτ. διατηρεῖ ὀξειδωση. Κομμένο ὡς γλωσσοειδές. Μέγ. διάστ. 0.038. Πάχ. 0.007.

**8-129.** Ὅμοιο.

Πηλὸς καθαρὸς καστανός ἀνοικτός, ἔξωτ. ἀλείφωμα στιλπνὸ καστανόμαυρο, ἔσωτ. ἐπιφ. ὀδρότερη, καστανή. Κομμένο ἀπὸ τὴν ἔξωτ. ἐπιφάνεια ὡς ρομβοειδές. Μέγ. διάστ. 0.04. Πάχ. 0.006.

Λοιπὰ ὄστρακα: Στόμια ἐρυθρὰ 12, μελανὰ 1, λαιμοὶ καὶ ὄμοι 10, βάση 1, ἀποφύσεις 2, κομμένα 107 (δίσκοι 34, ριπιδίοσχημα 37, γωνιώδη 36). Ἄμορφα, ἐρυθρὰ καὶ καστανόμαυρα 1300 γραμ., *Urtirnis* 120 γραμ., στιλπνὸ ἀλείφωμα καὶ ἐπάλειψη 280 γραμ., μελανὰ 140 γραμ.

### Τομέας III A

**8-130.** Τμήμα ἀσυμμέτρου λαιμοῦ. εἰκ. 36

Πηλὸς καθαρὸς ἐρυθρός, στὸν πυρήνα φαιός, ἐπιφ. καστανή, ἔσωτ. μὲ ρηχὰ χαράγματα, καλυμμένη στὶς δύο ὄψεις μὲ μαλακὸ κιτρινωπὸ ἀλείφωμα φθαρμένο. Λαιμὸς στρεβλός, χεῖλος ἐλαφρὰ ταινιωτό, ρίζα σπασμένη, τοίχωμα ἰσοπαχές. Σωσ. ὕψ. 0.05. Πάχ. 0.007.

**8-131.** Ὅμοιο. Συγκολλημένο.

Πηλὸς καθαρὸς μὲ μαρμαρυγία καστανός, ἐπάλειψη θαμπή, ἔξωτ. κηλιδωτή καστανή ὡς καστανόφαιη, ἔσωτ. καστανόμαυρη μὲ ρηχὰ χαράγματα καὶ λίγο ἀνόμαλη. Λαιμὸς στρεβλός, τοίχωμα λεπτὸ παχυνόμενο λίγο πρὸς τὴ ρίζα, χεῖλος εὐθὺ ἀριστ., προέχον δεξιὰ. Ὑψ. 0.05. Μέγ. πάχ. 0.008.

**8-132.** Ὑστρακο γάστρας μὲ ἐπιθήματα.

Πηλὸς καθαρὸς φαιός, πρὸς τὰ ἔξω πορτοκαλόχρωμος, ἐπιφ. ἔξωτ. καστανωπή, ἔσωτ. μελανή. Δύο φακοειδῆ ἐπιθήματα καὶ ἴχνος ἀποκολλημένου. Κομμένο ἀδρά ἠμικυκλικό, ἔσωτ. μέγα μέρος τοῦ πάχους τοῦ πελεκημένο γιὰ νὰ μείνει λεπτότερο στὴ μία γωνία. Μέγ. διάστ. 0.044. Πάχ. 0.008. Πάχ. ἐπιθ. 0.001. Διάμ. ἐπιθ. 0.007.

**8-133.** Ὑστρακο στομίου. σχ. 41

Πηλὸς καθαρὸς μὲ μαρμαρυγία, ἐπιφ. μελανές, πολὺ φθαρμένες, χεῖλος ἐπίπεδο. Κομμένο ὡς πολυγωνικὸς δίσκος. Μέγ. διάστ. 0.033. Πάχ. 0.005.

**8-134.** Ὑστρακο κλειστοῦ ἀγγείου. Γραπτό.

Πηλὸς καθαρὸς μὲ μαρμαρυγία, καστανός, ἐπιφ. ἔξωτ. ὅμοια, ἔσωτ. μελανωπή, ὀμαλή. Ἐξωτ. σώζονται τὰ σημεῖα δύο λοξῶν παραλλήλων γραμμῶν γραπτῶν ἀπὸ ὅπου ἔπεσε ἡ βαφή. Μέγ. διάστ. 0.038. Πάχ. 0.005.

**8-135.** Ἀπόφυση. εἰκ. 38

Πηλὸς ἀμώδης φαιός, ἐπιφ. ὅμοιες φθαρμένες. Ἀπόφυση μεγάλη ἀγκύλη. Ὑψ. ὄστρ. 0.036. Διάμ. ὀπῆς 0.015.

**8-136.** Ὑστρακο στομίου. σχ. 41, 68

Πηλὸς πολὺ καθαρὸς μελανωπός, ἐπιφ. ὅμοιες, ἐντρίπτει. Χεῖλος ταινιωτό, στόμιο κλειστό, περίγραμμα κυρτό. Ὑψ. 0.036. Διάμ. 0.20. Πάχ. 0.006.

**8-137.** Τμήμα κυκλικοῦ λαιμοῦ. σχ. 42

Πηλὸς καθαρὸς καστανός, στὸν πυρήνα φαιός, ἐπάλειψη στιλπνὴ καστανόμαυρη. Λαιμὸς χονοειδής, περίγραμμα ἔξωτ. κυματιστό. Ὑψ. λαιμοῦ 0.025. Ὑψ. ὄστρ. 0.034. Διάμ. στὴ ρίζα 0.12.

**8-138.** Ὑστρακο ἀσυμμέτρου στομίου.

Πηλὸς καθαρὸς μὲ μαρμαρυγία καστανός, ἐπιφ. μελανωπός, ἢ ἔσωτ. ἀνόμαλα διαμορφωμένη. Χεῖλος λεπτονόμενος, στόμιο στρεβλό, δεξιὰ ἀνυψούμενο μὲ ἐλαφρὴ κάμψη στὴν ἐπιφ. τοῦ χεῖλους. Ὑψ. 0.41. Πάχ. 0.007.

**8-139.** Τμήμα κυκλικοῦ λαιμοῦ. σχ. 42

Πηλὸς πολὺ καθαρὸς φαιός ὡς ἐρυθρόξανθος, ἐπιφ. ἐρυθρόξανθος ὀλόβαφες, βαφή καστανή σκοτεινή, θαμπή, ἀποφλοιωμένη. Λαιμὸς κατακόρυφος, τοίχωμα παχύτερο ἀριστερά. Ὑστρακο κομμένο ὀρθογώνιο. Ὑψ. λαιμοῦ 0.039. Διάμ. 0.12. Πάχ. 0.006-0.007.

**8-140.** Ὑστρακο στομίου μὲ ἀπόφυση. εἰκ. 38 σχ. 43

Πηλὸς καθαρὸς καστανόφαιος, ἐπιφ. ὅμοιες, ἔξωτ. θαμπή, ἔσωτ. ὡς μελανή, ἀτελῶς ἐντρίπτη. Χεῖλος ἐπίπεδο, στόμιο κλειστό, ἀπόφυση κατακόρυφη ἀπὸ τοῦ χεῖλους, τοξωτή. Ὑψ. 0.052. Διάμ. χαμηλότερα τοῦ στομίου 0.10. Πάχ. 0.005. Ὑψ. ἀποφ. 0.015.

Διάμ. όπης 0.008.

**8-141.** Τμήμα δακτυλιόσχημης βάσεως, Συγκολλημένο. σχ. 43

Πηλός καθαρός καστανόφαιος, έπιφ. όμοιος, έξωτ. δακτύλιος μελανωτός, έντριπτος. Δακτύλιος με πλατύ πάτημα και λεπτή τριγωνική ένίσχυση. Ύψ. δακτ. 0.015. Μέγ. διάστ. 0.052. Πάχ. πυθμ. 0.006.

**8-142.** Ύστρακο γάστρας με άπόφυση. είκ. 38 σχ. 43

Πηλός καθαρός έρυθροπόος, έπιφ. με άλείφωμα λεπτό, διαφανές, μόλις στιλπνό έξωτ., καστανόμαυρο έσωτ., πολύ άραιό, θαμπό. Άπόφυση χαμηλή άγκύλη. Μέγ. διάστ. 0.063. Πάχ. 0.005. Ύψ. άποφ. 0.018. Διάμ. όπης 0.011. Μέγ. διάμ. γάστρας 0.28.

**8-143.** Ύστρακο γάστρας με έπίθημα.

Πηλός καθαρός με μαρμαρυγία έρυθροξανθος, έπιφ. έξωτ. καστανή άνοικτη θαμπή, έσωτ. καστανόφαιη, άδρή. Τμήμα ταινιωτού έπιθήματος λοξά τοποθετημένου. Μέγ. διάστ. 0.053. Πάχ. 0.007. Πάχ. έπιθ. 0.001. Πλάτος έπιθ. 0.005.

**8-144.** Τμήμα ίσοπεδομένου πυθμένου και τοιχώματος. Συγκολλημένο. σχ. 43

Πηλός καθαρός καστανόμαυρος, έπιφ. όμοιος ως καστανόφαιες θαμπές, έσωτ. λεία. Ύσοπεδομένος πυθμένος χωρίς σαφή διάκριση από τό τοίχωμα. Μέγ. διάστ. 0.10. Διάμ. πυθμ. 0.06. Πάχ. 0.006. Πάχ. πυθμ. 0.006.

**8-145.** Ύστρακο στομίου. Συγκολλημένο. σχ. 41

Πηλός καθαρός καστανόμαυρος, έπιφ. όμοιος ως μελανωπός, έσωτ. λεία. Χείλος επίπεδο, στόμιο λίγο κλειστό. Ύψ. 0.036. Διάμ. 0.22. Πάχ. 0.008.

**8-146.** Όμοιο. σχ. 41

Πηλός καθαρός πορτοκαλόχρωμος, έπάλειψη καστανή ως καστανόμαυρη. Χείλος έσωτ. λεπτινόμενο, τοίχωμα έξογκωμένο, στόμιο κατακόρυφο. Ύψ. 0.024. Διάμ. 0.26. Πάχ. 0.007.

**8-147.** Όμοιο. σχ. 41

Πηλός καθαρός καστανέρυθρος, έπιφ. έξωτ. καστανόμαυρη, έσωτ. μελανή, λεία. Χείλος καμπύλο προέχον, στόμιο κλειστό. Ύψ. 0.03. Διάμ. 0.30. Πάχ. 0.007.

Λοιπά όστρακα: Στόμια 7, λαιμοί και όμοι 2, βάσεις 3, άποφύσεις 5, κομμένα 59 (ριπιδίοσχημα 23, ρομβοειδή 15, γωνιώδη 9, λοιπά 12). Άμορφα, έρυθρά

220 γραμ., Urfirnis 150 γραμ., στιλπνό άλείφωμα 70 γραμ., μελανά 160 γραμ.

## Τομέας II

**8-148.** Ύστρακο στομίου. σχ. 41

Πηλός πολύ καθαρός μελανός, έξωτ. άλείφωμα καστανόμαυρο θαμπό, έσωτ. έπάλειψη καστανόφαιη. Χείλος καμπύλο, στόμιο άνοικτό, περίγραμμα κυρτό. Ύψ. 0.043. Διάμ. 0.08-0.10. Πάχ. 0.004.

**8-149.** Ύστρακο κυκλικού στομίου. σχ. 41

Πηλός πολύ καθαρός κιτρινόφαιος, έπιφ. καστανές θαμπές, έσωτ. λίγο άδρή. Χείλος λεπτινόμενο, στόμιο άνοικτό, περίγραμμα κυρτό. Ύψ. 0.037. Διάμ. 0.08. Πάχ. 0.004.

**8-150.** Τμήμα κυκλικού λαιμού. σχ. 42

Πηλός καθαρός πορτοκαλόχρωμος, έπιφ. όμοιος, έξωτ. έπάλειψη φθαρμένη. Λαιμός χονοειδής, τοίχωμα παχυνόμενο προς τή ρίζα. Ύψ. 0.053. Ύψ. λαιμού έξωτ. 0.047. Μέγ. πάχ. λαιμού 0.013. Διάμ. 0.10.

**8-151.** Δακτυλιόσχημη βάση και όστρακα γάστρας με άπόφυση. Μερικώς συγκολλημένα. είκ. 38

Πηλός λίγο τραχύς μελανωπός, άλείφωμα θαμπό καστανέρυθρο ως καστανόμαυρο, έσωτ. έπιφ. τραχεία, άκάλυπτη, μελανωπή. Δακτύλιος χαμηλός χωρίς τριγωνική ένίσχυση, φθαρμένος στό πάτημα, μεγάλο τμήμα σπασμένο. Στη γάστρα κάθετη τοξωτή άπόφυση, σπασμένη. Μέγ. διάστ. 0.125. Πάχ. 0.006. Ύψ. δακτ. 0.017. Διάμ. βάσ. 0.06. Ύψ. άποφ. 0.012. Διάμ. όπης άποφ. 0.012.

**8-152.** Μικρό όστρακο γάστρας με έπίθημα.

Πηλός καθαρός καστανός, έπιφ. έξωτ. καστανόφαιη, έσωτ. μελανωπή, όμαλή. Τμήμα έπιθήματος πεταλίδας. Μέγ. διάστ. 0.031. Πάχ. 0.005. Πάχ. έπιθ. 0.005.

**8-153.** Ύστρακο γάστρας.

Πηλός Urfirnis καστανορόδινος, έπιφ. έσωτ. όμοια όμαλή, έξωτ. άλείφωμα φθαρμένο καστανό. Κομμένο όρθογώνιο, έσωτ. δύο άκμές φθαρμένες. Μεγ. διάστ. 0.048. Πάχ. 0.005.

**8-154.** Ύστρακο γάστρας με έπίθημα. είκ. E

Πηλός καθαρός κιτρινόφαιος, έπιφ. όμοιος, έσωτ. λεία. Έπίθημα σφαιρικό. Ύστρακο κομμένο ως πολυγωνικός δίσκος. Μέγ. διάστ. 0.004. Πάχ. 0.006. Πάχ. έπιθ. 0.005.

## ΦΑΣΗ 9

### Τομέας IV – Έπίχωση

**9-1.** Ύστρακο στομίου.

Πηλός καθαρός πορτοκαλόχρωμος, στον πυρήνα κι-

τρινόφαιος, άλείφωμα λεπτό, στιλπνό, διαφανές, καστανόμαυρο. Χείλος λεπτινόμενο, στόμιο κλειστό.



Κομμένο ὀρθογώνιο. Ύψ. 0.035. Διάμ. 0.24. Πάχ. 0.005.

**9-2.** Ὅμοιο. εἰκ. 43  
Πηλὸς πολὺ καθαρὸς φαιὸς, ἐπιφ. λεῖες. ἔξωτ. μελανή ὡς κηλιδοτὴ καστανή, ἔσωτ. μελανωπὴ. Χεῖλος λεπτινόμενο ἔσωτ., ἔξωτ. εὐθύ, στόμιο ἀνοικτό. Ύψ. 0.031. Διάμ. 0.17. Πάχ. 0.005.

**9-3.** Ὅμοιο. Συγκολλημένο. εἰκ. 41  
Πηλὸς πολὺ καθαρὸς κιτρινόφαιος, ἀλείφωμα μελανωπό. ἔξωτ. φθαρμένο. Χεῖλος ταινιωτό, στόμιο ἀκαθόριστο. Ύψ. 0.035. Πάχ. 0.005.

**9-4.** Ὅμοιο. εἰκ. 43  
Πηλὸς πολὺ καθαρὸς μελανὸς ἐπιφ. ἔξωτ. μελανή ὡς καστανόφαιη, ἔσωτ. μελανή λεία. Χεῖλος ταινιωτό, κατὰ μέγα μέρος σπασμένο. Ύψ. 0.033. Πάχ. 0.006.

**9-5.** Ὅμοιο.  
Πηλὸς λίγο τραχὺς καστανόφαιος, ἐπιφ. ὅμοιος. Χεῖλος καμπύλο, στόμιο κλειστό. Κομμένο ὡς πολυγωνικός δίσκος ἡμιτελής, μὲ σημεῖα κοπῆς ἔξωτ. Ύψ. 0.032. Διάμ. 0.20. Πάχ. 0.007.

**9-6.** Ὅστρακο στομίου. Συγκολλημένο.  
Πηλὸς καθαρὸς καστανόμαυρος, ἐπιφ. ἔξωτ. ὅμοια, ἔσωτ. καστανὴ ὀμαλὴ. Χεῖλος ἐπίπεδο ὡς καμπύλο, στόμιο κλειστό. Ύψ. 0.04. Διάμ. 0.28. Πάχ. 0.007.

**9-7.** Ὅστρακο στομίου.  
Πηλὸς λίγο τραχὺς λευκόφαιος, ἐπιφ. ἔξωτ. ὅμοια ὡς ἐρυθρόξανθη διατηρεῖ στρώμα θαμπῆς ἐρυθρῆς βαφῆς, ἔσωτ. τελείως ἀποφλοιωμένη, κατασκευὴ ἀποτυχημένη. Χεῖλος ἐπίπεδο, στόμιο κλειστό. Ύψ. 0.048. Διάμ. 0.22. Σωζ. πάχ. 0.006.

**9-8.** Ὅμοιο. σχ. 46, 71  
Πηλὸς καθαρὸς, ἔντονα σπογγωτὸς, φαιὸς, ἐπιφ. ἔξωτ. φατὴ πολὺ φθαρμένη, ἔσωτ. ἀδρὴ διαμορφωμένη ὀριζόντια καὶ λοξά, μὲ κυματισμούς. Χεῖλος ἐπίπεδο καὶ σὲ τμήμα μόνον ταινιωτό, πλατύτερο ἀριστερά, στόμιο κλειστό. Ύψ. 0.077. Διάμ. 0.34. Πάχ. 0.01. Πλάτ. χεῖλους 0.008-0.11.

**9-9.** Τμήμα λαιμοῦ.  
Πηλὸς καθαρὸς μὲ μαρμαρυγία ἀνοικτόφαιος, ἐπιφ. ἔξωτ. καστανωπὴ, ἔσωτ. καστανέρυθρη. Λαιμὸς λίγο ἀνοικτός, περίγραμμα κυρτό ἔξωτ., κοῖλο ἔσωτ., τοίχωμα παχυνόμενο περὶ τὴν ρίζα ἔσωτ. Ύψ. 0.056. Ύψ. λαιμοῦ 0.005. Πάχ. 0.006-0.012.

**9-10.** Τμήμα ἀσυμμέτρου λαιμοῦ.  
Πηλὸς καθαρὸς ἐρυθρὸς, ἐπιφ. ὅμοιος, λεῖες. Στόμιο δεξιὰ ἀνυψούμενο, τοίχωμα ἀπὸ δύο φύλλα πηλοῦ παχυνόμενο πρὸς τὴν ρίζα. Τὸ ἔσωτ. φύλλο σώζεται μακρύτερο καὶ σχηματίζει μὲ τὸ ἔξωτ. ἐγκοπὴ γιὰ νά

προσκολληθεῖ ὁ ὄμοιος. Ύψ. 0.031-0.027. Μέγ. διάστ. 0.042.

**9-11.** Ὅμοιο.  
Πηλὸς καθαρὸς, λίγο σπογγωτὸς μὲ μαρμαρυγία, καστανός, ἐπιφ. καστανέρυθρες, Λαιμὸς στρεβλός, σπασμένος στὴ ρίζα, χεῖλος λεπτινόμενο, στόμιο ἀνυψούμενο. Σωζ. ὕψ. 0.035. Πάχ. 0.008.

**9-12.** Τμήμα λαιμοῦ.  
Πηλὸς ἀμμόδης ἐρυθρὸς, ἐπιφ. ἔξωτ. καστανέρυθρη ὡς μελανωπὴ κηλιδοτὴ, ἔσωτ. μελανή, ἐπάλειψη φθαρμένη. Χεῖλος φθαρμένο, λεπτινόμενο ἔσωτ., τοίχωμα ἰσοπαχές, ἀπόληξη ρίζας σχεδὸν ὀριζόντια. Ύψ. 0.05. Πάχ. 0.01.

**9-13.** Ὅστρακο ἀσυμμέτρου λαιμοῦ.  
Πηλὸς καθαρὸς μὲ μαρμαρυγία μελανωπός, ἐπιφ. καστανός, θαμπός, ὀπτησὴ ἔντονη. Χεῖλος λίγο φθαρμένο, λαιμὸς στρεβλός, τοίχωμα ἰσοπαχές, περίγραμμα ἔξωτ. ἐλαφρὰ κυρτό, κάμπτεται σὲ καμπύλη καὶ σχηματίζει μὲ τὸν ὄμο ἔσωτ. γωνία. Ύψ. ὄστρ. 0.035. Ύψ. λαιμοῦ ἔσωτ. 0.029-0.026. Πάχ. λαιμοῦ 0.005. Πάχ. ὄμου 0.004.

**9-14.** Τμήμα λαιμοῦ.  
Πηλὸς καθαρὸς μὲ μαρμαρυγία, καστανός, ἐπιφ. ὅμοιος, ἔξωτ. μερικῶς διαβρωμένη. Λαιμὸς χονοειδής, λεπτινόμενος πρὸς τὸ στόμιο, φέρει ἔσωτ. λεπτὴ ἐπένδυση, γίνεται περὶ τὴν ρίζα παχύτερος καὶ προσκολλάται κατ' ὀρθὴ γωνία στὸν ὄμο. Ύψ. 0.045. Ύψ. λαιμοῦ 0.04. Πάχ. 0.005-0.0013.

**9-15.** Τμήμα δακτυλιόσχημης βάσεως. Συγκολλημένο.  
Πηλὸς καθαρὸς μὲ μαρμαρυγία καστανόμαυρος, ἐπιφ. μελανός. Δακτύλιος μὲ πλατὺ πάτημα καὶ τριγωνικὴ ἐνίσχυση, παχύτερη δεξιὰ. Ύψ. 0.022. Ύψ. δακτ. 0.019. Διάμ. 0.08. Πάχ. δακτ. στὴ ρίζα 0.011-0.014.

**9-16.** Τμήμα δακτυλίου βάσεως.  
Πηλὸς καθαρὸς, λίγο σπογγωτὸς, μὲ μαρμαρυγία, καστανός, ἐπιφ. ὅμοιος, ἔξωτ. κηλίδα μελανή, ἔντονη ὀπτησὴ. Δακτύλιος ἀποκολλημένος, χωρὶς τριγωνικὴ ἐνίσχυση. Ύψ. 0.025. Διάμ. στὴ ρίζα 0.08.

**9-17.** Τμήμα δακτυλιόσχημης βάσεως.  
Πηλὸς καθαρὸς μὲ μαρμαρυγία, φαιός, ἐπιφ. καστανόφαιος. Δακτύλιος χωρὶς ἐνίσχυση, περίγραμμα ἔξωτ. κυματιστό, πάτημα πλατὺ, ἐπίπεδο, προέχον. Ἄριστ. σπασμένη πλευρά, στρογγυλευμένη καὶ ἔσωτ. λαξευμένη γιὰ νά γίνει λεπτότερη στὸ ἄκρο. Ύψ. 0.027. Ύψ. δακτ. 0.022. Διάμ. στὴ ρίζα 0.12.

**9-18.** Τμήμα δακτυλιόσχημης βάσεως μὲ ἀρχὴ τοιχώματος καὶ ἐπιθήματα.

Συγκολλημένο. είκ. 41 σχ. 47

Πηλός άμμώδης τραχύς με μαρμαρυγία, καστανόφαιος, έπιφ. έξωτ. πορτοκαλόχρωμη ως έρυθρή, έσωτ. πυθμένος φαιή, όμαλή. Δακτύλιος με τριγωνική ενίσχυση. Σώζονται δύο άκέραια φακοειδή έπιθήματα και σημεία άποκολλήσεως μερικόν άλλων άκόμα, σε πυκνές μεταξύ τους άποστάσεις. Ύψ. δακτ. 0.015. Πάχ. 0.006. Διάμ. έπιθ. 0.006.

**9-19.** Όστρακο γάστρας με έπιθήματα. είκ. 41

Πηλός και έπιφ. όμοια με 9-18. Πέντε φακοειδή έπιθήματα και σημεία δύο άκόμη άποκολλημένων, όλα σε πυκνές μεταξύ τους άποστάσεις. Μέγ. διάστ. 0.048. Πάχ. 0.005. Πάχ. έπιθ. 0.001. Μέγ. διάμ. έπιθ. 0.007.

**9-20.** Τμήμα δακτυλιόσχημης βάσεως. σχ. 47

Πηλός καθαρός κιτρινόφαιος, άλείφωμα καστανόμαυρο θαμπό, πυθμένος έξωτ. μελανός, έσωτ. καστανός. Δακτύλιος με πλατύ πάτημα και τριγωνική ενίσχυση. Ύψ. δακτ. 0.018. Πάχ. πυθμ. 0.008.

**9-21.** Όστρακο γάστρας με άπόφυση.

Πηλός άμμώδης πορτοκαλόχρωμος, έπιφ. έξωτ. όμοια, έσωτ. καστανόφαιη. Άπόφυση ήμιέλλειπτική. Κομμένο ήμιέλλειπτικό. Μέγ. διάστ. 0.038. Πάχ. 0.005. Ύψ. άποφ. 0.012. Διάμ. όπης 0.011.

**9-22.** Άπόφυση άποκολλημένη από τη ρίζα.

Πηλός καθαρός καστανόμαυρος, έπιφ. όμοια θαμπή. Άπόφυση σφαιρική, σχηματισμένη μαζί με τη ρίζα της από σφαιρικό τμήμα ηλίου, τρυπημένο στο κέντρο. Μέγ. διάστ. στη ρίζα 0.03. Πάχ. 0.022. Ύψ. άποφ. 0.016. Διάμ. όπης 0.009.

**9-23.** Όστρακο γάστρας μεγάλου άγγείου με έπιθήματα. είκ. 41

Πηλός λίγο τραχύς κιτρινόφαιος, προς τα κάτω έρυθρός, άλείφωμα καστανό ως πορτοκαλόχρωμο, έπιφ. έσωτ. όμαλή, χωρίς έπάλειψη, κηλιδωτή, μελανή ως κιτρινόφαιη. Έξωτ. καλυμμένο τελείως με έπιθήματα ήμισφαιρικά, τοποθετημένα πυκνά και παράπλευρα. Κομμένο άκανόνιστα έλλειπτικό. Μέγ. διάστ. 0.092. Πάχ. 0.013. Πάχ. έπιθ. 0.003. Μέση διάμ. 0.015.

**9-24.** Όστρακο γάστρας με έπιθήματα.

Πηλός καθαρός με μαρμαρυγία μελανός, έπιφ. έξωτ. μελανωπή ως καστανή κηλιδωτή, έσωτ. μελανή όμαλή. Έπιθήματα χαμηλό δισκοειδές. Κομμένο περίπου όρθογώνιο. Μέγ. διάστ. 0.041. Πάχ. 0.004. Πάχ. έπιθ. 0.002.

**9-25.** Όστρακο γάστρας με έπιθήματα. είκ. 41

Πηλός άμμώδης πορτοκαλόχρωμος, έπιφ. έξωτ. όμοια, έσωτ. καστανόφαιη, λεία. Ένα σχεδόν άκέραιο άμυδαλωτό έπιθήμα και τμήματα τριών άκόμα ό-

μοίων σε πυκνή διάταξη. Κομμένο τριγωνικό, ή μία έξωτ. πολύ φθαρμένη. Μέγ. διάστ. 0.048. Μήκος πλευράς 0.046. Πάχ. 0.016. Πάχ. έπιθ. 0.004. Σωζ. μήκος έπιθ. 0.033.

**9-26.** Όστρακα κυκλικού στομίου και γάστρας. Τα δύο συγκολλημένα.

Πηλός πολύ καθαρός έρυθρός, έπιφ. όμοιες σκληρές, καλυμμένες με άλείφωμα θαμπό, παχύ, κιτρινωπό, άποφλοιωμένο. Χείλος λεπτινώμενο, στόμιο άνοικτό, περίγραμμα κοίλο. Ύψ. στομίου 0.026. Διάμ. 0.22. Πάχ. 0.005.

**9-27.** Όστρακο γάστρας. Γραπτό. είκ. 41 και Z

Πηλός καθαρός έρυθρός, άλείφωμα όμοιο ως καστανόμαυρο, βαθή μελανή, θαμπή. Δύο κάθετες ταινίες άποκλίνουσες έλαφρά μεταξύ των, και πιθανώς ίχνης τρίτης. Μέγ. διάστ. 0.043. Πάχ. 0.007.

**9-28.** Όστρακο γάστρας. είκ. 41 και Z

Πηλός Urfirnis πορτοκαλόχρωμος, έπιφ. έξωτ. όμοια, μόλις διατηρεί ίχνη σκοτεινής έπαλείψεως, έσωτ. όλόβαφη καστανή στιλπνή, διαφανής, με εύδιάκριτα σημεία χρωστήρος διασταυρούμενα, κατακόρυφα και όριζόντια. Ύψ. 0.05. Πάχ. 0.005-0.008.

**9-29.** Τμήμα λαιμού.

Πηλός Urfirnis κιτρινόφαιος, έπιφ. όμοιες, έξωτ. άποφλοιωμένη, ίχνη έρυθρής βαφής στις δύο όψεις. Χείλος φθαρμένο, λαιμός χωνοειδής. Ύψ. 0.035. Διάμ. 0.12. Πάχ. 0.005.

**9-30.** Όστρακο γάστρας.

Πηλός καθαρός λευκός, έπιφ. όμοιες, έσωτ. λεία. Μέγ. διάστ. 0.03. Πάχ. 0.004.

**9-31.** Τμήμα μεγάλου λαιμού.

Πηλός άμμώδης πορτοκαλόχρωμος, άλείφωμα όμοιο. Χείλος και ρίζα λαιμού σπασμένα. Κομμένο ριπιδίοσχημο κοίλο, άμβλίας γωνίας. Ύψ. 0.07. Πάχ. 0.009.

**9-32.** Τέσσερα όστρακα στομίου σκύφου.

Έγχάρακτα. Συγκολλημένα. είκ. 45 σχ. 44

Πηλός πολύ καθαρός φαιός, έξωτ. άλείφωμα καστανόφαιο, στιλπνό, φθαρμένο, έσωτ. όμοιο, μελανό. Χείλος καμπύλο, αύλακωτό. Διακ.: Όμάδες έπτά τουλάχιστον παραλλήλων λοξών γραμμών με ένωμένα ή άσύνδετα άκρα, σχηματίζουν γωνίες ή τεθλασμένες που συγκλίνουν προς την όριζόντια έγχάραξη του χείλους. Τεχνική βαθειά. Ύψ. 0.054. Διάμ. 0.24. Πάχ. 0.006-0.004.

**9-33.** Δύο όστρακα γωνιώδους σκύφου.

Έγχάρακτα. Συγκολλημένα. είκ. 45 σχ. 44

Πηλός καθαρός με μαρμαρυγία, καστανόφαιος, έξωτ. έπάλειψη όμοιόχρωμη, φθαρμένη, έσωτ. άλείφωμα μελανό, στιλπνό. Διακ.: Διπλές αντίστροφες γωνίες με

κορυφές στη γραμμή κάμψως του περιγράμματος και μία ακόμα γωνία παράλληλη της άριστερης ομάδας, εφάπτεται στην δεξιά γωνία. Τεχνική κοινή. Δεν υπάρχει λευκό. Ύψ. 0.038. Διάμ. γάστρας στο σημείο κάμψως 0.20. Πάχ. 0.005-0.007.

**9-34.** Όστρακο λαμπού, έλλειπές κατά το χείλος.  
Έγχάρακτο. εικ. 45 σχ. 44

Πηλός αρκετά καθαρός, μελανωτός, έξωτ. αλείφωμα καστανόμαυρο, θαμπό, έσωτ. επάλειψη μελανή. Διακ.: Μία λοξή γραμμή και άκμές τριών άλλων σε ισάριθμες πλευρές του όστράκου. Τεχνική ρηχή. Δεν υπάρχει λευκό. Ύψ. 0.045. Πάχ. 0.008-0.01.

**9-35.** Όστρακο στομίου σκύφου.  
Έγχάρακτο. εικ. 45 σχ. 44, 74

Πηλός καθαρός φαιός, προς την έξωτ. επιφ. καστανός, έξωτ. αλείφωμα καστανόμαυρο, στιλπνό, φθαρμένο, έσωτ. όμοιο. Χείλος επίπεδο, αύλακωτό. Διακ.: Τρεις παράλληλες γωνίες, από τις οποίες οι δύο έχουν κοινή πλευρά, και μία ως δύο ακόμη ελεύθερες πλευρές, συγκλίνουν προς την οριζόντια έγχάραξη του χείλους. Αποτύπωμα «τρίχας» παράλληλο προς την οριζόντια. Τεχνική κοινή. Υπάρχει λευκό. Ύψ. 0.042. Διάμ. 0.29. Πάχ. 0.006.

**9-36.** Τρία όστρακα στομίου σκύφου.  
Έγχάρακτα, Συγκολλημένα. εικ. 45 σχ. 44

Πηλός πολύ καθαρός καστανόμαυρος, έξωτ. αλείφωμα καστανόφαιο, με κηλίδα, στιλπνό, έσωτ. όμοιο, καστανό. Χείλος εϋθύ, αύλακωτό. Διακ.: Τέσσερις παράλληλες γωνίες και πλευρές άλλων δύο, συγκλίνουν προς την οριζόντια έγχάραξη του χείλους. Τεχνική κοινή. Ίχνη λευκού. Ύψ. 0.068. Διάμ. 0.20. Πάχ. 0.007.

**9-37.** Τμήμα ύψηλης βάσεως.  
Έγχάρακτο. εικ. 45 σχ. 44

Πηλός καθαρός μελανωτός, έξωτ. αλείφωμα μελανό, θαμπό, έσωτ. επάλειψη όμοιόχρομη του πηλού στην όρατη ζώνη. Το υπόλοιπο τμήμα τραχύ. Διακ.: Τέσσερις παράλληλες τεθλασμένες σε κατακόρυφη θέση και δεξιά δύο παράλληλες, αποκλίνουσες γραμμές. Τεχνική κοινή. Υπάρχει λευκό. Ύψ. 0.042. Διάμ. περί το μέσον 0.08. Πάχ. 0.006.

**9-38.** Όστρακο εύριστομου πιθανόσημου άγγείου.  
Έγχάρακτο. εικ. 45 σχ. 44

Πηλός τραχύς μελανός, έξωτ. αλείφωμα καστανόμαυρο ως καστανόφαιο, έσωτ. άδρη εξομαλυνση της επιφάνειας. Διακ.: Όμάδα πέντε τεθλασμένων γραμμών σε οριζόντια θέση, με γωνία και πλευρά άλλων δύο, περιβάλλει έλλειπές σωζόμενο ρόμβο. Τεχνική κοινή. Δεν υπάρχει λευκό. Ύψ. 0.063. Πάχ. 0.01.

**9-39.** Όστρακο άνοικτου άγγείου.  
Έγχάρακτο. εικ. 45

Πηλός άμμώδης κιτρινόφαιος, έξωτ. αλείφωμα μελανό ως φαιό, θαμπό, έσωτ. μελανό. Διακ.: Δύο ως τρεις ομάδες από τέσσερις λοξές παράλληλες γραμμές συγκλίνουν και σχηματίζουν ίχθυόκανθα σε κατακόρυφη θέση. Τεχνική κοινή. Υπάρχει λευκό. Ύψ. 0.03. Πάχ. 0.006.

**9-40.** Όστρακο σκύφου με ασύμμετρο στόμιο.  
Έγχάρακτο. εικ. 45 σχ. 44

Πηλός καθαρός κιτρινόφαιος, προς την έξωτ. επιφ. καστανός, έξωτ. αλείφωμα καστανόμαυρο, στιλπνό, έσωτ. όμοιο. Χείλος αύλακωτό, ανυψούμενο άριστ. Διακ.: Λοξές συγκλίνουσες γραμμές σχηματίζουν δύο ομάδες από αντίνοτες παράλληλες γωνίες. Στην ελεύθερη επιφάνεια ασύντακτα επιφανειακά βραχέα χαράγματα. Τεχνική κοινή. Ίχνη λευκού. Ύψ. 0.043. Πάχ. 0.005.

**9-41.** Όστρακο άνοικτου άγγείου.  
Έγχάρακτο. εικ. 45 σχ. 44

Πηλός πολύ καθαρός καστανέρυθρος, έξωτ. αλείφωμα καστανό ως μελανωπό, κηλιδοτό, θαμπό, έσωτ. όμοιο, μελανό. Διακ.: Τεθλασμένη με κορυφή εφαπτομένη στην οριζόντια έγχάραξη, παράλληλη γωνία και λοξή γραμμή. Τεχνική κοινή. Υπάρχει λευκό. Ύψ. 0.035. Διάμ. γάστρας στο σημείο κάμψως 0.18. Πάχ. 0.006-0.007.

**9-42.** Όμοιο. Έγχάρακτο. εικ. 45 και Z σχ. 44

Πηλός πολύ καθαρός κιτρινόφαιος, έξωτ. αλείφωμα καστανόμαυρο, στιλπνό, φθαρμένο, έσωτ. όμοιο, καστανόφαιο. Διακ.: Τρεις όμοκεντροι ρόμβοι, οι δύο έσωτερικοί έχουν μία κοινή πλευρά, και τρεις αντίνοτες παράλληλες γωνίες. Η έξωτ. γωνία του ρόμβου φέρεται προς οριζόντια χαμηλή έγχάραξη. Τριγωνικό αποτύπωμα «τρίχας» κατά την προέκταση έξωτερικών πλευρών ρόμβου και γωνίας. Τεχνική κοινή. Υπάρχει λευκό. Ύψ. 0.41. Διάμ. γάστρας κατά την οριζόντια έγχάραξη 0.12. Πάχ. 0.005.

**9-43.** Όμοιο. Έγχάρακτο. εικ. 45

Πηλός άμμώδης πορτοκαλόχρωμος, έξωτ. επάλειψη όμοιόχρομη ως καστανή, θαμπή, φθαρμένη, έσωτ. όμοιο. Διακ.: Τρεις λοξές παράλληλες γραμμές. Τεχνική κοινή. Δεν υπάρχει λευκό. Ύψ. 0.026. Πάχ. 0.007.

**9-44.** Όμοιο. Έγχάρακτο. εικ. 45

Πηλός καθαρός με μαρμαρυγία, κιτρινόφαιος, έξωτ. επάλειψη έρυθρή ως καστανή κηλιδοτή, φθαρμένη, έσωτ. όμοια μελανή. Διακ.: Λοξή γραμμή απολήγει σε οριζόντια. Τεχνική ρηχή (:). Δεν υπάρχει λευκό. Ύψ. 0.04. Πάχ. 0.004-0.005.

**9-45.** Όμοιο. Έγχάρακτο. εικ. 45

Πηλός άμμώδης πορτοκαλόχρωμος ως έρυθρός, έξωτ. επάλειψη όμοιόχρομη, επιφ. πολύ φθαρμένη.

έσωτ. ὁμοία. Διακ.: Δυσδιάκριτες ομάδες λοξῶν γραμμῶν. Τεχνική λεπτή. Δέν υπάρχει λευκό. Ύψ. 0.055. Πάχ. 0.007.

**9-46.** Ὅμοιο. Ἐγγάρακτο. εἰκ. 45

Πηλὸς ἀμώδης ἐρυθρὸς, ἐξωτ. ὁμοιόχρωμο, ἐπιφ. φθαρμένη, ἔσωτ. ὁμοία ἐπάλειψη. Διακ.: Τέσσερις λοξές παράλληλες γραμμές, οἱ δύο ἐξωτερικές κάμπτονται σὲ γωνίες μὲ κορυφές παρά τὴν ὀριζόντια ἐγγάραξη. Τεχνική ρηχὴ (:). Δέν υπάρχει λευκό. Ύψ. 0.03. Πάχ. 0.004-0.006.

**9-47.** Ὅμοιο. Ἐγγάρακτο. εἰκ. 45

Πηλὸς ἀμώδης πορτοκαλόχρωμος, ἐξωτ. ἀλείφωμα ὁμοιόχρωμο ὡς καστανό, θαμπό, ἔσωτ. ἐπάλειψη ὁμοία τοῦ πηλοῦ. Διακ.: Δύο συγκλίνουσες ομάδες ἀπὸ ἐξῆς παράλληλες γραμμές μὲ ἐλεύθερα ἄκρα ἢ ἐνομένα σὲ γωνίες μὲ κορυφές σὲ κατακόρυφη νοητὴ γραμμὴ. Τεχνική ρηχὴ. Ἴχνη λευκοῦ. Ύψ. 0.041. Πάχ. 0.006-0.007.

**9-48.** Ὅμοιο. Ἐγγάρακτο. εἰκ. 45

Πηλὸς ἀμώδης πορτοκαλόχρωμος, ἐξωτ. ἐπάλειψη ὁμοιόχρωμη ὡς καστανή, φθαρμένη, ἔσωτ. ὁμοία τοῦ πηλοῦ. Διακ.: Πέντε παράλληλες λοξές γραμμές. Τεχνικὴ κοινὴ. Δέν υπάρχει λευκό. Ύψ. 0.037. Πάχ. 0.007.

Λοιπὰ ὄστρακα: στόμια ἐρυθρὰ 14, μελανά 10, λαίμοι καὶ ὅμοιοι 22, βάσεις 6, ἀποφύσεις 5, ἐπιθήματα 2, ὄστρακο πῆθου μὲ ἐπιθήματα πεταλίδας. Φαίνονται κομμένα 1250 γραμ. Ἐπί πλέον, ἀμορφα, ἐρυθρὰ 1850 γραμ., καστανόφαια μὲ ἐντονη ὀπτηση 420 γραμ., Urfirnis 190 γραμ., μελανά 215 γραμ.

### Τομέας III Γέμισμα κοίλου δαπέδου καλύβας 9B

**9-49.** Ὅστρακο στομίου. Συγκολλημένο. σχ. 46

Πηλὸς λίγο τραχὺς μὲ μαρμαρυγία, φαιός, ἐξωτ. ἀλείφωμα καστανόφαιο φθαρμένο, ἔσωτ. ἐπιφ. ἄδρῃ, ἐξομαλυσμένη μόνον περὶ τὸ χεῖλος. Χεῖλος πλασμένο ἔσωτ. ἀνόμαλα, στόμιο λίγο κλειστό. Ύψ. 0.05. Διάμ. 0.18. Πάχ. 0.004.

**9-50.** Ὅστρακο κυκλικοῦ στομίου. εἰκ. 42 σχ. 46, 71

Πηλὸς τραχὺς κιτρινόφαιος, ἐξωτ. ἐπάλειψη καστανόμαυρη, ὀρατὲς ὀπὲς πηλοῦ καὶ χαλίκια, ἔσωτ. ἐπιφ. ἄδρῃ μὲ χαράγματα, ἐξομαλυσμένη κυρίως περὶ τὸ στόμιο, σὲ πλάτος 0.01 περίπου. Χεῖλος καμπύλο, ἀνόμαλα διαμορφωμένο, στόμιο κατακόρυφο. Ύψ. 0.06. Διάμ. 0.30. Πάχ. 0.005.

**9-51.** Ὅμοιο. εἰκ. 42

Πηλὸς καθαρὸς μὲ μαρμαρυγία, μελανωπὸς, ἐπιφ. ἐ-

ξωτ. καστανόμαυρη θαμπή, μὲ λοξὰ σημεῖα ἐπάλειψως, περὶ τὸ χεῖλος μελανή, ἔσωτ. ἄδρῃ, περὶ τὸ στόμιο ὁμαλότερη, μελανωπὴ. Χεῖλος καμπύλο, στόμιο λίγο κλειστό, τοίχωμα παχύτερο στὸ στόμιο. Ύψ. 0.052. Διάμ. 0.22. Πάχ. 0.005-0.006.

**9-52.** Ὅστρακο στομίου. εἰκ. 42 καὶ Z  
Συγκολλημένο.

Πηλὸς ἀμώδης, σπογγωτὸς, πορτοκαλόχρωμος, ἀλείφωμα σκληρὸ στιλπνὸ καστανέρυθρο μὲ ὀρατὲς ὀπὲς πηλοῦ. Χεῖλος λεπτυνόμενο ἔσωτ., ἀπόληξη ἀνόμαλη καὶ φθαρμένη. Ύψ. 0.045. Πάχ. 0.005.

**9-53.** Ὅμοιο. Συγκολλημένο. εἰκ. 42

Πηλὸς ἀμώδης μὲ μαρμαρυγία, φαιός, πρὸς τίς ἐπιφ. ἐρυθρὸς, ἐξωτ. ἀλείφωμα θαμπὸ καστανὸ κηλιδωτὸ ὡς καστανόφαιο, ἔσωτ. ἐπιφ. ἄδρῃ, μὲ βαθεῖα ὀριζόντια χαράγματα, σὲ τμήμα στομίου ὁμαλῇ. Χεῖλος λεπτυνόμενο, ἀπόληξη φθαρμένη, στόμιο κατακόρυφο, περίγραμμα κυρτό. Ύψ. 0.055. Πάχ. 0.004.

**9-54.** Ὅστρακο χαμηλοῦ λαίμου. εἰκ. 42  
Συγκολλημένο.

Πηλὸς ἀμώδης φαιός, ἐπιφ. καστανές, φθαρμένες, λαίμος χαμηλότατος, κυλινδρικός, χεῖλος καμπύλο, κάμψη πρὸς ὅμο γωνιώδης. Τὸ ἀριστερὸ ἄκρο ἀπολήγει σὲ διαμορφωμένη γωνία. Μέγ. διάστ. 0.06. Ύψ. λαίμου 0.018. Διάμ. 0.18.

**9-55.** Ὅστρακο ἀσυμμέτρου στομίου.

Πηλὸς καθαρὸς κιτρινόφαιος, ἐπιφ. ἐξωτ. ὁμοία φθαρμένη, ἔσωτ. καστανόφαιη ὁμαλῇ. Χεῖλος ἄνισα ταινιωτὸ, τοίχωμα παχύτερο δεξιὰ, στόμιο στρεβλὸ. Κομμένο ὡς ρομβοειδές. Ύψ. 0.04. Πάχ. 0.006-0.007.

**9-56.** Ὅστρακο κυκλικοῦ στομίου. εἰκ. Z σχ. 46, 71

Πηλὸς καθαρὸς μὲ μαρμαρυγία, ἐρυθρὸς, ἐξωτ. ἀλείφωμα θαμπὸ καστανό, διαμόρφωση ραβδωτῇ, ἔσωτ. ἐπιφ. ἄδρῃ, ἀκάλυπτη, λεία σὲ 0.01 περὶ τὸ στόμιο. Χεῖλος λεπτυνόμενο, στόμιο κατακόρυφο, περίγραμμα ἐξωτ. κυρτό. Ύψ. 0.038. Διάμ. 0.22. Πάχ. 0.01.

**9-57.** Ὅμοιο μὲ ἐπίθημα. σχ. 46

Πηλὸς καθαρὸς μὲ μαρμαρυγία κιτρινόφαιος, ἐπιφ. ἐξωτ. καστανόμαυρη θαμπή, ἔσωτ. ἄδρῃ. Χεῖλος καμπύλο, στόμιο κατακόρυφο, τοίχωμα παχυνόμενο περὶ τὸ στόμιο, περισσότερο δεξιὰ, ὑπὸ τὸ χεῖλος ἐπίθημα ὀριζόντιο ἀμυγδαλωτὸ, σπασμένο. Ύψ. 0.052. Διάμ. περ. 0.30. Πάχ. 0.005-0.008. Πάχ. ἐπιθ. 0.006.

**9-58.** Ὅμοιο. σχ. 46, 71

Πηλὸς καθαρὸς καστανός, ἐπιφ. ὁμοίος, ἴχνη σκοτεινότερης ἐπάλειψως. Χεῖλος καμπύλο, στόμιο ἄνοικτό, ἐπίθημα ὀριζόντιο, ὀγκώδες, ἀμυγδαλωτὸ ὡς κωνικό. Ἡ ἀριστερὴ πλευρὰ σχηματίζει ὀξεῖα γω-

νία. Ύψ. 0.047. Πάχ. 0.007. Πάχ. επίθ. 0.012.

**9-59.** Όστρακο στομίου με άποφυση. σχ. 46, 72  
Πηλός καθαρός καστανόφαιος, προς τὰ μέσα ἐρυθρός, ἐπιφ. ἐξωτ. καστανή, ἐσωτ. καστανέρυθρη. Χείλος λεπτυνόμενο, στόμιο λίγο άνοικτό, άποφυση κάθετη, μικρή, «τοξωτή»γωνιώδους περιγράμματος. Ύψ. 0.043. Διάμ. περ. 0.22. Πάχ. 0.004. Μήκος άποφ. 0.023. Ύψ. άποφ. 0.01. Διάμ. όπής 0.005.

**9-60.** Όστρακο στομίου με επίθημα.

Πηλός καθαρός καστανόμαυρος, ἐπιφ. κηλιδωτές, ἐρυθρές ως μελανές, ἐσωτ. λεία. Χείλος λεπτυνόμενο με άνόμαλη ἐπιφάνεια, ύπ' αυτό επίθημα κωνικό όγκώδες, στόμιο άνοικτό. Ύψ. 0.031. Πάχ. 0.006. Πάχ. επίθ. 0.012.

**9-61.** Όστρακο στομίου.

Πηλός καθαρός φαιός, ἐπιφ. ἐξωτ. ἐρυθρή, περι τὸ χείλος σέ περιοχή που άποκολλήθηκε πλαστική διακόσμηση, φαιή, ἐσωτ. καστανή, όμαλή. Χείλος πλατύ προέχον, τοίχωμα παχυνόμενο έντονα περι τὸ στόμιο. Ύψ. 0.033. Πάχ. 0.008-0.013. Πλάτος χείλους 0.015.

**9-62.** Όστρακο γάστρας με ρίζα άποφύσεως.

Πηλός άμμόδης πορτοκαλόχρωμος, ἐπιφ. όμοιος. Άπόφυση μικρή άγκυλή με κομμένη κορυφή. Κομμένο όρθογώνιο. Μετά τή ρίζα, περι τὸ κέντρο, σχηματίζεται άμορφη ἐπιφανειακή κοιλότητα, λαξευμένη με λεπτό «βελόνι» (έχει αφήσει δεξιά τρεις έγκοπές) που περικλείει στό κέντρο της άτρητη όπή. Μέγ. διάστ. 0.045. Πάχ. 0.006. Σωζ. ύψ. άποφ. 0.007. Διάμ. κεντρ. όπής 0.004.

**9-63.** Όστρακο γάστρας με επίθημα. εικ. 41 σχ. 48

Πηλός άμμόδης πορτοκαλόχρωμος, ἐξωτ. ἐπάλειψη όμοια φθαρμένη, ἐσωτ. ἐπιφ. άκάλυπτη, κυματιστή. Επίθημα χαμηλό γλωσσοειδές, κολλημένο σέ όλη του τήν ἐπιφάνεια επί του τοιχώματος. Ύψ. 0.038. Πάχ. 0.006. Μέγ. πάχ. επίθ. 0.004.

**9-64.** Όστρακο στομίου. Συγκολλημένο. σχ. 46

Πηλός καθαρός με μαρμαρυγία, φαιός, ἐπιφ. μελανές, ἐξωτ. έντριπτη, ἐσωτ. άδρή με όριζόντια χαράγματα, περι τὸ στόμιο λεία. Χείλος λεπτυνόμενο ἐσωτ., στόμιο κλειστό. Ύψ. 0.036. Διάμ. 0.12. Πάχ. 0.0005.

**9-65.** Όμοιο.

Πηλός καθαρός με μαρμαρυγία φαιός, ἐπιφ. μελανοπές, λείες. Χείλος ταινιωτό, σώζεται μικρό τμήμα, στόμιο άκαθόριστο, τοίχωμα παχυνόμενο προς τὰ κάτω. Ύψ. 0.036. Πάχ. 0.004-0.007.

**9-66.** Όμοιο. σχ. 46, 71

Πηλός καθαρός κιτρινόφαιος, άλείφωμα στιλπνό, καστανόμαυρο ως μελανωπό. Χείλος λεπτυνόμενο έντονα ἐσωτ., λίγο προέχον ἐξωτ., δεξιά παχύτερο, στόμιο κλειστό. Ύψ. 0.026. Διάμ. 0.20. Πάχ. 0.008.

**9-67.** Τμήμα λαιμού. εικ. 44

Πηλός πολύ καθαρός κιτρινόφαιος, ἐπάλειψη μελανωπή, ἐξωτ. στιλπνή. Λαιμός σχεδόν κατακόρυφος, χείλος ταινιωτό, τοίχωμα λεπτυνόμενο περι τήν ρίζα. Ύψ. 0.025. Διάμ. 0.10. Πάχ. 0.005.

**9-68.** Όστρακο γάστρας. σχ. 46, 72

Πηλός καθαρός φαιός, ἐπιφ. ἐξωτ. μελανή, ἐσωτ. φαιή, όμαλή. Περιγράμμα γωνιώδες με τοίχωμα παχυνόμενο στή γωνία. Μέγ. διάστ. 0.037. Διάμ. στή γωνία 0.18. Πάχ. 0.006-0.01.

**9-69.** Όστρακα κυκλικού στομίου και γάστρας. Συγκολλημένα  
σε δύο τεμάχια. εικ. 43 σχ. 46, 72, 76

Πηλός πολύ καθαρός με μαρμαρυγία, μελανός, ἐπιφ. ἐξωτ. στιλπνή μελανή ως καστανόφαιη, ἐσωτ. λεία, καστανή ως μελανωπή. Χείλος λεπτυνόμενο, στόμιο κατακόρυφο, περίγραμμα χαμηλά στή γάστρα γωνιώδες, καμπτόμενο έντονα προς τόν πυθμένα. Τά δύο μεγάλα τεμάχια και ένα άκόμη όστρακο φέρουν πολύ χαμηλές νευρώσεις πτυχωτού κοσμήματος λοξές και μεταξύ τους παράλληλες, χωρίς νά κάμπτονται στα άκρα. Διακρίνονται τὸ πολύ έξη νευρώσεις που άρχίζουν λίγο χαμηλότερα του χείλους και τερματίζουν στή γωνιώδη κάμψη. Μέγ. σωζ. ύψ. 0.085. Πάχ. 0.004. Διάμ. 0.20.

**9-70.** Τμήμα λαιμού. εικ. 42 σχ. 47  
Συγκολλημένο.

Πηλός άμμόδης φαιός, προς τίς ἐπιφ. πορτοκαλόχρωμος, ἐπάλειψη καστανή ως καστανόφαιη, φθαρμένη, ἐξωτ. λίγο άνόμαλα διαμορφωμένη. Λαιμός χωνοειδής, περίγραμμα ἐξωτ. κυρτό, ἐσωτ. κοίλο με γωνιώδη κάμψη ρίζας. Ύψ. 0.052. Ύψ. λαιμού 0.047. Διάμ. περ. 0.16. Πάχ. όμου 0.007.

**9-71.** Τμήμα άσυμμέτρου λαιμού.

Πηλός καθαρός με μαρμαρυγία, καστανός, ἐπιφ. όμοιος, ἐσωτ. άδρότερη. Λαιμός κατασκευασμένος άνεξάρτητα του σώματος, στρεβλός, άπόληξη ρίζας λοξή, χείλος λίγο προέχον, τοίχωμα παχυνόμενο προς τήν ρίζα, περι τὸ στόμιο παχύτερο. Ύψ. 0.054. Πάχ. λαιμού 0.005-0.011.

**9-72.** Όστρακο στομίου. εικ. 42

Πηλός καθαρός μελανωπός, ἐπιφ. ἐξωτ. καστανή ως καστανόφαιη, ἐσωτ. μελανωπή, άδρή. Χείλος ἐξωτ. ταινιωτό, άνόμαλα διαμορφωμένο ως κυματιστό, ἐσωτ. έντονα λεπτυνόμενο σχηματίζει γωνία με τὸ τοίχωμα. Ύψ. 0.058. Πάχ. 0.006.

**9-73.** Όστρακο ὄμου με ρίζα λαιμοῦ.

Πηλός τραχύς φαιός, ἐπιφ. ἐξωτ. καστανή ἀνοικτή, θαμπή, ἐσωτ. φαιή, ἀκάλυπτη, ἀνώμαλη. Περίγραμμα ὄμου καμπύλο με γωνιώδη κάμψη ἐσωτ. καὶ ἐξωτ. πρὸς τὸν λαιμό. Μέγ. διάστ. 0.067. Διάμ. στή ρίζα 0.08.

**9-74.** Τμήμα ἀσυμμέτρου λαιμοῦ.

Πηλός καθαρὸς φαιός, ἐπιφ. καστανόμαυρες, ἐξωτ. φθαρμένη, τὸ χεῖλος μελανό. Χεῖλος λεπτινόμενο, φθαρμένο, τοιχώμα παχυνόμενο στὸ μέσον καὶ λεπτινόμενο περὶ τὴν ρίζα, λαιμὸς στρεβλός. Ύψ. 0.04. Πάχ. 0.007-0.004.

**9-75.** Τμήμα ὄμου με ἐπίθημα.

Συγκολλημένο. εἰκ. 42 σχ. 48, 73

Πηλός τραχύς φαιός, ἐπιφ. ἐξωτ. καστανή ὡς καστανόφαιη, λίγο ἀδρῆ, ἐσωτ. ὅμοια ἀνώμαλη περὶ τὸ στόμιο, χαμηλότερα ὁμαλότερη με κυματισμούς. Ἐξωτ. περὶ τὴ ρίζα μόλις σώζεται ἀρχὴ λαιμοῦ, στὸν ὄμο καμπύλη ἐκβάθυνση γιὰ προσκόλλησι καθέτου ἀποφύσεως (:) χαμηλότερα κερατοειδὲς ἐπίθημα τριγωνικῆς διατομῆς σάν ἀποκομμένη ἀπόφυση, ἐσωτ. περὶ τὴν ρίζα ἐντονη μείωση τοῦ τοιχώματος. Μέγ. διάστ. 0.155. Διάμ. 0.10. Ύψ. 0.115. Πάχ. 0.01. Πάχ. ἐπιθ. 0.013.

**9-76.** Όστρακο γάστρας με ἀπόφυση.

Πηλός καθαρὸς με μαρμαρυγία, κιτρινόφαιος, πρὸς τὴν ἐπιφ. καστανός, ἀλείφωμα θαμπὸ καστανόμαυρο. Γάστρα με ἐντονη καμπυλότητα, ἀπόφυση σφαιρικῆ, ὀριζόντια τρυπημένη. Μέγ. διάστ. 0.067. Πάχ. 0.005-0.007. Ύψ. ἀποφ. 0.012. Διαμ. ὀπῆς 0.012.

**9-77.** Τμήμα λαβῆς.

Πηλός καθαρὸς καστανόφαιος, ἐπιφ. καστανέρυθρες θαμπές, ἐσωτ. ὁμαλῆ. Τμήμα ὀριζόντιας ταινιωτῆς λαβῆς, φθαρμένης ἀριστερά. Μέγ. διάστ. 0.07. Πάχ. 0.008. Πλάτος λαβῆς 0.04. Πάχος ράχης 0.014.

**9-78.** Τμήμα δακτυλιόσχημης βάσεως.

Συγκολλημένο. σχ. 47

Πηλός καθαρὸς μελανοπός, ἐπιφ. ὅμοιος ὡς καστανόμαυρες, ἀλείφωμα θαμπό. Δακτύλιος ὑψηλός χωρὶς ἐνίσχυση, περίγραμμα κωνικό. Ύψ. 0.03. Ύψ. δακτ. 0.026. Πάχ. πυθμ. 0.005. Διάμ. 0.095.

**9-79.** Όμοιο. Συγκολλημένο.

σχ. 47

Πηλός λίγο τραχύς φαιός, ἐπιφ. ὅμοιος, στὸ δακτύλιο ἐπάλειψη θαμπή, ἐξωτ. φέρει ἀποτύπωμα χόρτου (:). Δακτύλιος ὑψηλός χωρὶς ἐνίσχυση, περίγραμμα κωνικό. Ύψ. 0.035. Ύψ. δακτ. 0.031. Μέγ. διάστ. 0.058.

**9-80.** Τμήμα δακτυλιόσχημης βάσεως.

Συγκολλημένο. σχ. 47

Πηλός λίγο τραχύς καστανόμαυρος, ἐπιφ. ἐξωτ. με-

λανοπή, ἐντριπτη, ἐσωτ. στὸν πυθμένα μελανοπή. Δακτύλιος με λεπτὴ ἐνίσχυση, περίγραμμα κωνικό, πάτημα φθαρμένο. Ύψ. 0.033. Σωζ. ὑψ. δακτ. 0.022. Πάχ. πυθμ. 0.005. Διαμ. στή ρίζα 0.12.

**9-81.** Όμοιο.

σχ. 47

Πηλός καθαρὸς ἐρυθρός, ἐπιφ. ὅμοιος θαμπές. Βάση ὑψηλῆ, δακτύλιος παχυνόμενος ἀριστερά με μικρὴ τριγωνικὴ ἐνίσχυση. Ύψ. 0.044. Ύψ. βάσ. 0.037. Πάχ. στή ρίζα 0.01-0.013. Διαμ. 0.10.

**9-82.** Όμοιο. Συγκολλημένο.

σχ. 47

Πηλός καθαρὸς φαιός, ἐπιφ. μελανές, διατηροῦν ὀξείδωση. Δακτύλιος με τριγωνικὴ ἐνίσχυση καὶ ἐπίπεδο πάτημα. Ύψ. 0.02. Ύψ. δακτ. 0.012. Διαμ. 0.08. Πάχ. 0.006.

**9-83.** Όστρακο γάστρας, Συγκολλημένο.

Πηλός ἀμμόδης πορτοκαλόχρωμος, ἐξωτ. διαμόρφωση ραβδωτῆ, ἀλείφωμα μελανοπό, στιλπνό, πολὺ φθαρμένο, ἐπιφ. ἐσωτ. ὁμαλῆ, καστανή. Ἐξωτερικὰ σὲ 0.015 ἀπὸ τὴν ἀκμὴ κυκλικὴ ἐκβάθυνση φαίνεται ὡς ἀπόπειρα διατήσεως τοῦ ὄστρακου. Κομμένο ἀδρά ἡμικυκλικό. Μέγ. διάστ. 0.065. Πάχ. 0.006. Διαμ. ἄτρητης ὀπῆς 0.004.

**9-84.** Όστρακο στομίου.

Πηλός καθαρὸς μελανοπός, ἐπιφ. ἐξωτ. ὅμοια ὡς καστανή, ἐσωτ. μελανή, ὁμαλῆ, με λίγα χαράγματα. Χεῖλος ταινιωτὸ λεπτινόμενο ἐντονα ἐσωτ., τὸ μεγαλύτερο τμήμα σπασμένο. Κατὰ τὴν ἀπόπειρα νὰ κοπῆ σὲ σχῆμα ρόμβου, ἀφαιρέθηκε ἀριστ. ἀπὸ τὸ ἄμορφο ὄστρακο τὸ μισὸ πάχος τοῦ τοιχώματος. Ύψ. 0.045. Πάχ. 0.007.

**9-85.** Όμοιο.

Πηλός καθαρὸς μελανοπός, ἐπιφ. ὅμοιος. Χεῖλος καμπύλο, σώζεται ἐλάχιστο τμήμα του. Κομμένο περίπου ὡς ριπιδίοσχημο ἀμβλείας γωνίας, ἐσωτ. τμήμα τοῦ πάχους του στὸ χεῖλος λαξευμένο γιὰ νὰ μείνει λεπτότερο. Μέγ. διάστ. 0.045. Πάχ. 0.01. Ἐλάχιστο πάχος λαξευμένου τμήματος 0.004.

**9-86.** Όστρακο ὄμου.

Πηλός Urfirnis ἐρυθρόξανθος, ἐπιφ. ὅμοιος, βαθὴ καστανέρυθρη στιλπνῆ, ἐξωτ. πολὺ φθαρμένη, ἐσωτ. ἐπιφ. ἀνώμαλη με κυματισμούς. Όστρακο φυλλόσχημο κοῖλο. Μέγ. διάστ. 0.063. Πάχ. 0.008-0.006.

**9-87.** Τμήμα λαιμοῦ.

Πηλός Urfirnis ἐρυθροπός, πρὸς τὰ ἐξω ἐρυθρόξανθος, ἐπιφ. καὶ ὄλες οἱ ἀκμές πολὺ φθαρμένες, ἐξωτ. ἴχνη καστανῆς βαφῆς. Κομμένο τριγωνικό. Ύψ. 0.041. Πάχ. 0.009.

**9-88.** Γωνιώδες ὄστρακο τετράπλευρου

πώματος (:). Ἐγγάρκτο. εἰκ. 46 σχ. 45

Πηλός καθαρός, φαιός προς τις επιφάνειες έρυθρός, έξωτ. επάλειψη καστανόμαυρη, θαμπή, έσωτ. όμοια καστανόφαιη. Χείλος λεπτινόμενο έσωτερικά, αΐλακωτό. Διακ.: Βραχείες λοξές γραμμές ανά ζεύγη συγκλίνοντα, ή μεμονωμένες, σέ όλες τις έξωτερικές επιφάνειες. Τεχνική λοξή. Δεν υπάρχει λευκό. Ύψ. 0.038. Πάχ. καθέτου πλευράς 0.007. Πάχ. όριζόντιας πλευράς 0.009.

**9-89.** Όστρακο άνοικτού άγγελίου.

Έγχάρακτο. είκ. 46 σχ. 45

Πηλός καθαρός, μελανός, έξωτ. αλείφωμα καστανό άνοικτό με κηλίδες μελανές, θαμπό, έσωτ. όμοιο, μελανό, στιλπνό. Διακ.: εκατέρωθεν όριζόντιας έγχαραξως: Κάτω δύο παράλληλες γωνίες, από τις όποιες ή έξωτ. συνεχίζει ως τεθλασμένη. Άνω, συγκλίνουσες άπολήξεις δύο γραμμών. Τεχνική κοινή. Δεν υπάρχει λευκό. Ύψ. 0.04. Διάμ. γάστρας κατά την όριζόντια έγχάραξη 0.24. Πάχ. 0.006.

**9-90.** Μικρότατο όστρακο στομίου σκύφου.

Έγχάρακτο. είκ. 46

Πηλός καθαρός, μελανωπός, έξωτ. επάλειψη καστανόμαυρη, έσωτ. όμοια μελανή. Χείλος εϋθύ, αΐλακωτό, με φθαρμένη επιφάνεια. Διακ.: Πέντε λοξές παράλληλες γραμμές φέρονται προς την όριζόντια έγχάραξη του χείλους. Τεχνική κοινή. Δεν υπάρχει λευκό. Ύψ. 0.02. Πάχ. 0.005.

**9-91.** Όστρακο άνοικτού άγγελίου.

Έγχάρακτο. είκ. 46

Πηλός πάρα πολύ καθαρός, χωρίς προσμίξεις, μελανωπός, έξωτ. αλείφωμα ή επάλειψη μελανή, θαμπή, έσωτ. όμοιο, στιλπνό. Διακ.: Όριζόντια έγχάραξη. Τεχνική ρηχή. Δεν υπάρχει λευκό. Ύψ. 0.036. Πάχ. 0.004.

**9-92.** Όστρακο άνοικτού άγγελίου.

Έγχάρακτο. είκ. 46

Πηλός άμμοδής πορτοκαλόχρωμος, έξωτ. αλείφωμα καστανό, θαμπό, έσωτ. όμοιο. Διακ.: Δύο συγκλίνουσες ομάδες από τρεις παράλληλες γραμμές περιβάλλονται από σειρά στιγμών υπό μορφή γωνίας. Τεχνική ρηχή και στικτή. Δεν υπάρχει λευκό. Ύψ. 0.03. Πάχ. 0.006.

Λοιπά όστρακα: στόμια έρυθρά 25, μελανά 9, λαιμοί και ώμοι 29, βάσεις 7, άποφύσεις 4, άμορφο μελανό με νευρώσεις πτυχωτού κοσμήματος άλλου από τό 9-69, κομμάτια πίθου 3, Urfinis ολόβαφο έρυθρό 1, κομμένα τουλάχιστον 40 και άλλα άκαθόριστα. Έπί πλέον, άμορφα, έρυθρά 2700 γραμ., καστανόφαια με έντονη όπτηση 250 γραμ., μελανά 280 γραμ.

## Πυρά καλύβας 9-B

**9-93.** Όστρακο στομίου.

Πηλός λίγο τραχύς με μαρμαρυγία, καστανός, έπιφ.

έξωτ. μελανωπή ως καστανόφαιη, έσωτ. μελανή άόρη, άκάλυπτη. Χείλος πολύ φθαρμένο καμπύλο, τοίχωμα έλαφρά κυρτό, κομμένο ριπιδίοσχημο. Μέγ. διάστ. 0.063. Πάχ. 0.006.

**9-94.** Όστρακο γάστρας.

Πηλός πολύ καθαρός με μαρμαρυγία, φαιός, έπιφ. έξωτ. καστανόφαιη, έσωτ. μελανωπή, όμαλή. Κομμένο ως σταγονόσχημο, ή καμπύλη πλευρά σχηματισμένη μόνο κατά την έξωτ. επιφάνεια. Άριστ. τμήμα σπασμένο. Μέγ. διάστ. 0.0548. Πάχ. 0.005.

**9-95.** Όστρακο άνοικτού άγγελίου.

Έγχάρακτο. είκ. 46

Πηλός καθαρός καστανέρυθρος, έξωτ. αλείφωμα καστανόμαυρο θαμπό, έσωτ. όμοιο. Διακ.: Δύο συγκλίνουσες ομάδες από πέντε και έξη παράλληλες γραμμές με άνισα τά μεταξύ τους διαστήματα. Τεχνική κοινή. Δεν υπάρχει λευκό. Ύψ. 0.024. Πάχ. 0.007.

Λοιπά όστρακα: κομμένα τουλάχιστον 25 και λίγα άκαθόριστα μέσα στά άμορφα. Συνολικό βάρος όστράκων, 440 γραμ.

## Γενική επίχωση

**9-96.** Όστρακο στομίου.

είκ. 43

Πηλός τραχύς με μαρμαρυγία κιτρινόφαιος, έξωτ. επάλειψη φαιή, με πολλά σημεία χροστήρος, έσωτ. έπιφ. καστανή άνόμαλη με κυματισμούς, ρηχά χαράγματα και όπές. Χείλος επίπεδο, στόμιο λίγο άνοικτό, τοίχωμα άριστερά παχύτερο. Όστρακο όρθογώνιο. Ύψ. 0.068. Πάχ. 0.005-0.007.

**9-97.** Όστρακο κυκλικού στομίου με έπιθήμα.

Συγκολλημένο.

Πηλός καθαρός κιτρινόφαιος, προς τά έξω έρυθρός, αλείφωμα θαμπό καστανό. Χείλος καμπύλο, φθαρμένο, στόμιο περίπου κατακόρυφο, έπιθήμα κυκλικό κάτω από τό χείλος. Ύψ. 0.038. Πάχ. 0.006. Πάχ. έπιθ. 0.002. Διάμ. έπιθ. 0.01.

**9-98.** Όμοιο.

είκ. 41

Πηλός πολύ καθαρός κιτρινόφαιος, σπογγωτός, έπιφ. καστανόφαιες με όπές πηλού, έσωτ. λεία. Χείλος έσωτ. λεπτινόμενο, στόμιο κλειστό, έξωτ. κάτω από τό χείλος κοιλότητα με δύο εϋθείες έγχαραξεις για επικόλληση έπιθήματος. Ύψ. 0.038. Πάχ. 0.006. Διάμ. κοιλότητας 0.01.

**9-99.** Όστρακο στομίου.

Πηλός πολύ καθαρός κιτρινόφαιος, έπιφ. καστανές. Χείλος ταινωτό άνόμαλα σχηματισμένο, στόμιο λίγο κλειστό, τοίχωμα άριστερά παχύτερο. Ύψ. 0.021. Πάχ. 0.008-0.007.

**9-100.** Όστρακο άσυμμέτρου στομίου.

Πηλός καθαρός έρυθρός, επάλειψη έξωτ. καστανό-

μαυρη, έσωτ. καστανή. Χείλος καμπύλο, στόμιο άνω-  
νύομενο έντονα άριστερά. Ύψ. 0.038. Πάχ. 0.008.

**9-101.** Όστρακο στομίου. Συγκολλημένο.

Πηλός πολύ καθαρός καστανόφαιος, έπιφ. έξωτ. ό-  
μοια, έσωτ. μελανωπή. Χείλος ταινιωτό, στόμιο πε-  
ρίπου κατακόρυφο. Ύψ. 0.03. Πάχ. 0.005.

**9-102.** Τμήμα άσυμμέτρου λαιμού. εικ. 42

Πηλός λίγο τραχύς έρυθρός, προς τά μέσα καστανω-  
πός, έπιφ. έξωτ. καστανή φθαρμένη, έσωτ. καστανή,  
λίγο άνώμαλη, με όπές πηλού. Λαιμός στρεβλός,  
χείλος φθαρμένο, τοίχωμα δεξιά παχύτερο. Ύψ.  
0.044. Ύψ. λαιμού 0.038. Πάχ. στή ρίζα 0.007.

**9-103.** Τμήμα λαιμού. σχ. 47, 73

Πηλός καθαρός με μαρμαρυγία, κιτρινόφαιος, έπιφ.  
έξωτ. έρυθρή φθαρμένη, έσωτ. καστανή με κηλίδα  
μελανή. Λαιμός χονοειδής, τοίχωμα λεπτινόμενο  
στό χείλος, ρίζα πλατύτερη του λαιμού, προέχουσα  
του κυλίνδρου, έπιφ. ρίζας αύλακωτή. Το χείλος με  
μία σπασμένη πλευρά σχηματίζουν καμπύλη. Ύψ.  
0.038. Διάμ. στή ρίζα 0.08. Μέγ. πάχ. λαιμού 0.008.  
Πλάτος ρίζας 0.01.

**9-104.** Όμοιο.

Πηλός έρυθροπός Urfirnis, επάλειψη μελανωπή, πολ-  
ύ φθαρμένη. Λαιμός περίπου κατακόρυφος, τοίχω-  
μα ίσοπαχές. Ύψ. 0.04. Ύψ. λαιμού 0.036. Πάχ. λαι-  
μού 0.007.

**9-105.** Τμήμα λαιμού. Γραπτό, εικ. 41σχ. 76

Πηλός καθαρός έρυθρόξανθος, έπιφ. όμοιος, έσωτ.  
λεία, βαθή καστανή θαμπή φθαρμένη. Χείλος φθα-  
ρμένο, τοίχωμα ίσοπαχές, κάμψη προς όμο έξωτ. κα-  
μπύλη, έσωτ.γωνιώδης. Διακ.: Στο λαιμό κατακόρυ-  
φη γωνιώδης ταινία, περί την ρίζα όριζόντια. Σωζ.  
ύψ. λαιμού 0.03. Μέγ. διάστ. 0.037. Πάχ. λαιμού  
0.006.

**9-106.** Όστρακο γάστρας με άπόφυση. εικ. 44

Πηλός άμμώδης πορτοκαλόχρωμος, στο πυρήνα  
φαιός, επάλειψη όμοια. Άπόφυση μικρή τοξωτή, κα-  
τακόρυφη. Μέγ. διάστ. 0.038. Πάχ. 0.006. Ύψ. άποφ.  
0.008. Διάμ. όπής 0.005.

**9-107.** Όστρακο γάστρας. Συγκολλημένο.

Πηλός καθαρός καστανός, έπιφ. έξωτ. έρυθρή ως έ-  
ρυθρόξανθη, κηλιδοτή, έσωτ. μελανή, άδρή. Έξωτ.  
κάθετο έξόγκωμα και έκατέρωθεν έγκοπές γιά καλύτε-  
ρη πρόσφυση προσθέτου τμήματος, τώρα άποκολ-  
λημένου. Μέγ. διάστ. 0.057. Πάχ. 0.006. Μήκος σχη-  
ματισμού 0.018.

**9-108.** Όστρακο γάστρας με επίθημα. εικ. 41

Πηλός λίγο τραχύς καστανός, έπιφ. όμοιος, έσωτ. ά-  
δρά διαμορφωμένη με χαράγματα. Επίθημα άμυγα-

λόσχημο κατακόρυφο. Μέγ. διάστ. 0.047. Πάχ.  
0.006. Ύψ. έπιθ. 0.006.

**9-109.** Όστρακο γάστρας με επίθημα. εικ. 41

Πηλός Urfirnis έρυθρόξανθος, έπιφ. πολύ φθαρμένες,  
έξωτ. μόλις σώζονται στίγματα μελανής επάλειψεως,  
έσωτ. έπιφ. με κυματισμούς και λίγα φθαρμένα ρηχά  
χαράγματα, πολλές όπές πηλού. Επίθημα άμυγαλω-  
τό κατακόρυφο. Η άκμή δίπλα στο επίθημα φθα-  
ρμένη, κυρίως έσωτερικά. Ύψ. 0.10. Πάχ. 0.006-0.008.  
Ύψ. έπιθ. 0.017.

**9-110.** Όστρακο στομίου με επίθημα. εικ. 44

Πηλός άμμώδης φαιός ως πορτοκαλόχρωμος, έπιφ.  
με άλείφωμα θαμπό καστανό ως καστανόφαιο, έξωτ.  
κατά τόπους άποφλοιωμένο, έσωτ. όμοιο, έπιφ. άνώ-  
μαλη ως κυματιστή. Χείλος έπιπέδο, επίθημα άμυ-  
γαλωτό όριζόντιο, υπό το χείλος. Ύψ. 0.055. Πάχ.  
0.006. Μήκος έπιθ. 0.033. Πάχ. έπιθ. 0.003.

**9-111.** Τμήμα λαιμού μεγάλου άγγελίου με  
επίθημα. εικ. 44

Πηλός καθαρός κιτρινόφαιος, προς τά έξω έρυθρός,  
έπιφ. έξωτ. έρυθρή, έσωτ. μελανή όμαλή, στο λαιμό  
λεία, στην άρχή του όμου λίγο άδρή. Λαιμός άγνω-  
στου μορφής, χείλος λεπτινόμενο σώζεται μικρό  
τμήμα, κάμψη ρίζας έσωτ. γωνιώδης, έξωτ. καλύπτε-  
ται από επίθημα πεταλίδας κολλημένα στή σειρά.  
Μέγ. διάστ. 0.09. Ύψ. λαιμού έσωτ. 0.06. Διάμ. τής  
ρίζας έσωτ. 0.36. Πάχ. λαιμού 0.013. Μήκος έπιθ.  
0.03. Ύψ. έπιθ. περ. 0.007.

**9-112.** Όστρακο σώματος άγγελίου με επίθημα.

Πηλός καθαρός έρυθρός, έπιφ. έξωτ. όμοια ως κα-  
στανή, έσωτ. μελανή άδρά έξομαλυσμένη, με κυματι-  
σμούς. Επίθημα πεταλίδας και σημεία πέντε άκόμη  
άποκολλημένων, τοποθετημένα πικνά σέ λοξές σει-  
ρές. Μέγ. διάστ. 0.09. Πάχ. 0.012. Πάχ. έπιθ. 0.004.  
Μήκος έπιθ. περ. 0.03.

**9-113.** Τμήμα δακτυλιόσχημης βάσεως. Συγκολλη-  
μένο.

Πηλός άμμώδης πορτοκαλόχρωμος ως φαιός, έπιφ.  
έξωτ. και πυθμένας έσωτ. πορτοκαλόχρωμα, από κά-  
τω καστανή. Δακτύλιος με τριγωνική ένίσχυση μόνο  
άριστε. Πάτημα μερικώς φθαρμένο. Ύψ. 0.033. Ύψ.  
δακτ. 0.025. Πάχ. δακτ. στή ρίζα 0.015-0.01.

**9-114.** Τμήμα δακτυλιόσχημης βάσεως.

Πηλός άμμώδης φαιός, έπιφ. πορτοκαλόχρωμος  
φθαρμένες. Δακτύλιος ύψηλός με παχειά τριγωνική  
ένίσχυση, πάτημα φθαρμένο. Δακτύλιος κομμένος  
τριγωνικός, ή άκμή τής περιμέτρου του πυθμένα  
στρογγυλεωμένη. Ύψ. 0.038. Ύψ. δακτ. 0.034.

**9-115.** Όμοιο.

Πηλός άμμώδης πορτοκαλόχρωμος, προς τά μέσα



φαιός, έξωτ. αλείφωμα έρυθρό, άλλες έπιφ. με έπάλειψη, διατηρούν όξειδωση. Δακτύλιος ύψηλός τοποθετημένος λοξά πρός τόν πυθμένα, τριγωνική ένιςχυση έξωτερική, περίγραμμα έξωτ. κοίλο, πάτημα φθαρμένο. Ύψ. 0.035. Ύψ. δακτ. 0.029. Πάχ. 0.006.

**9-116.** Τμήμα ταινιωτής λαβής. εικ. 44  
Πηλός άμμόδης έρυθρός, έπιφ. πορτοκαλόχρωμη ως μελανωπή κηλιδοτή, έξωτ. φθαρμένη. Λαβή άποκολλημένη από τή ρίζα, διατομή έλλειπτική, ίσοπλατής σε όλο της τό μήκος, Σωξ. μήκος 0.056. Πλάτος ράχης 0.031. Μέγ. πάχ. ράχης 0.012.

**9-117.** Τμήμα δακτυλιόσχημης βάσεως.  
Συγκολλημένο.

Πηλός τραχύς μελανωπός, έπιφ. όμοιες φθαρμένες. Δακτύλιος φθαρμένος μερικώς στό πάτημα, τριγωνική ένιςχυση παχύτερη δεξιά. Ύψ. όστρ. 0.032. Ύψ. δακτ. 0.027. Διάμ. 0.10. Πάχ. δακτ. στή ρίζα 0.015-0.025.

**9-118.** Τμήμα δακτυλίου βάσεως.

Πηλός πολύ καθαρός φαιός, έπιφ. καστανόφαιες. Δακτύλιος χωρίς ένιςχυση, παχύτερος άριστερά. Ύψ. 0.023. Διάμ. 0.09. Πάχ. δακτ. στή ρίζα του 0.007-0.009.

**9-119.** Ώστρακο γάστρας με άπόφυση.

Πηλός τραχύς μελανός, έπιφ. μελανωπός ως καστανόφαιες, έσωτ. άδρά διαμορφωμένη. Άπόφυση άγκυλή όγκωδης, όστρακο κομμένο ως πολυγωνικός δίσκος. Μέγ. διάστ. 0.045. Πάχ. 0.005. Ύψ. άποφ. 0.02. Πλάτος ράχης στην κορυφή 0.02. Διάμ. όπής 0.015.

**9-120.** Ώστρακο στομίου με άπόφυση.  
Συγκολλημένο.

Πηλός λίγο τραχύς με μαρμαρυγία, μελανός, έπιφ. έξωτ. καστανόφαιη ως μελανή, έσωτ. μελανή άδρή, άνώμαλη. Χείλος καμπύλο, μόλις σωζόμενο, στόμιο κλειστό, τοίχωμα παχυνόμενο πρός τό στόμιο. Άπόφυση άγκυλή. Κομμένο τριγωνικό. Ύψ. 0.054. Πάχ. 0.006. Ύψ. άποφ. 0.017. Διάμ. όπής 0.01. Πλάτος άποφ. στή ρίζα 0.032.

**9-121.** Τμήμα λαιμού (:)

Πηλός άμμόδης καθαρός, έξωτ. όμοιο ως φαιό, φθαρμένο, έσωτ. έρυθρό. Περίγραμμα κυρτό. Κομμένο ριπιδίοσχημο όρθης γωνίας, όλες οί άκμές καμπύλες. Μέγ. διάστ. 0.038. Πάχ. 0.006.

**9-122.** Ώστρακο γάστρας.

Πηλός άμμόδης φαιός, έξωτ. αλείφωμα όμοιο, στιλπνό, φθαρμένο, έσωτ. έπιφ. όμαλή, φθαρμένη, φαιή. Κομμένο ριπιδίοσχημο με τήν καμπύλη άκμή φθαρμένη. Μέγ. διάστ. 0.06. Πάχ. 0.008.

**9-123.** Τμήμα δακτυλίου βάσεως.

Πηλός καθαρός καστανός, έξωτ. αλείφωμα θαμπό όμοιο, έσωτ. έπιφ. όμαλή, έρυθρή. Κομμένο ήμιέλλειπτικό. Μέγ. διάστ. 0.057. Πάχ. 0.007.

**9-124.** Ώμοιο.

Πηλός άμμόδης πορτοκαλόχρωμος, έπιφ. όμοιες, έξωτ. με αλείφωμα. Κομμένο ήμιέλλειπτικό. Μέγ. διάστ. 0.047. Πάχ. 0.008.

**9-125.** Ώστρακο γάστρας.

Πηλός τραχύς άμμόδης καστανός, έπιφ. όμοιες, φθαρμένες. Κομμένο όρθογώνιο με μία στρογγυλεμένη γωνία από τή χρήση. Μέγ. διάστ. 0.062. Πάχ. 0.01.

**9-126.** Ώστρακο άνοικτου άγγελίου.

Έγχάρακτο. εικ. 46 και Z σχ. 45

Πηλός άμμόδης πορτοκαλόχρωμος, έξωτ. αλείφωμα όμοιόχρωμο ως έρυθρό, στιλπνό, έσωτ. όμοιο. Διακ.: Έξη παράλληλες γωνίες με κορυφές σε κατακόρυφη νοητή γραμμή, από τις όποιες ή έξωτερική συνεχίζει δεξιά ως τεθλασμένη. Μεταξύ τών γωνιών μία επί πλέον γραμμή. Τεχνική κοινή. Δέν υπάρχει λευκό. Μέγ. διάστ. όστράκου περ. 0.30.

**9-127.** Ώστρακο άνοικτου άγγελίου.

Έγχάρακτο. εικ. 46 σχ. 45

Πηλός άμμόδης πορτοκαλόχρωμος, πρός τήν έξωτ. έπιφ. φαιός, έξωτ. αλείφωμα καστανόφαιο, κηλιδοτό, θαμπό, έσωτ. έπάλειψη όμοιόχρωμη του πηλού, θαμπή. Διακ.: Πέντε παράλληλες γωνίες με κορυφές σε κατακόρυφη νοητή γραμμή. Η έξωτερική απέχει 0.014 από τήν όριζόντια χαμηλή έγχάραξη και στην περιοχή της σχηματίζεται έπιφανειακό βύθισμα. Τεχνική κοινή ως ρηχή. Δέν υπάρχει λευκό. Μέγ. διάμ. όστράκου περίπου 0.28. Ύψ. 0.041. Πάχ. 0.006.

**9-128.** Ώστρακο άνοικτου άγγελίου.

Έγχάρακτο. εικ. 46

Πηλός όμοιος, έξωτ. αλείφωμα όμοιόχρωμο ως καστανό θαμπό, έσωτ. όμοιο. Διακ.: Δύο συγκλίνουσες ομάδες από τρεις και όκτώ παράλληλες γραμμές περιβάλλονται από στιγμές στή σειρά πού σχηματίζουν γωνία με στικτή διχοτόμο. Τεχνική ρηχή και στικτή. Δέν υπάρχει λευκό. Ύψ. 0.032. Πάχ. 0.005.

**9-129.** Ώστρακο άνοικτου άγγελίου.

Έγχάρακτο. εικ. 46

Πηλός καθαρός σπογγωτός με μαρμαρυγία, φαιός, πρός τήν έξωτ. έπιφ. καστανόμαυρος, έξωτ. έπάλειψη καστανή, έσωτ. όμοια, μελανωπή. Διακ.: Δύο συγκλίνουσες ομάδες τεσσάρων και τριών παραλλήλων γραμμών φέρονται πρός χαμηλή όριζόντια έγχάραξη. Τεχνική κοινή. Δέν υπάρχει λευκό. Ύψ. 0.024. Πάχ. 0.004.

**9-130.** Ώστρακο στομίου σκύφου.

Έγχάρακτο. εικ. 46

Πηλός καθαρός με μαρμαρυγία, φαιός, προς την έξω. επιφ. ερυθρός, έξω. επάλειψη μελανοπή, φθαρμένη, έσω. αλείφωμα καστανόμαυρο, στιλπνό. Χείλος εΐθθ, φθαρμένο στην επιφάνεια αΐλακωτό. Διακ.: Τρεις λοξές παράλληλες γραμμές φέρονται προς την οριζόντια εγγάραξη του χείλους. Τεχνική κοινή. Δέν υπάρχει λευκό. Ύψ. 0.026. Πάχ. 0.005.

**9-131.** Ώστρακο άνοικτου τετραπλεύρου  
(:) σκεύους. Έγγάρακτο. εΐκ. 46 σχ. 45

Πηλός καθαρός καστανόμαυρος, έξω. αλείφωμα μελανωπό, στιλπνό, φθαρμένο, έσω. όμοιο. Ή διατομή του όστράκου σχηματίζει άριστ. στρογγυλεμένη γωνία. Διακ.: Προς την οριζόντια εγγάραξη φέρεται από τó χαμηλότερο τμήμα μία λοξή γραμμή. Στο ύψηλότερο τμήμα μία γωνία με κορυφή εφαπτόμενη στην οριζόντια και μία άκόμη παράλληλη πλευρά. Τεχνική κοινή. Ίχνος λευκού. Ύψ. 0.039. Πάχ. 0.011.

**9-132.** Ώστρακο άνοικτου άγγελίου.  
Έγγάρακτο. εΐκ. 46

Πηλός καθαρός μελανωπός, επάλειψη μελανή, στιλπνή. Διακ.: Γωνία με μία άκόμη παράλληλη πλευρά. Τεχνική κοινή. Ίχνη λευκού. Ύψ. 0.026. Πάχ. 0.006.

**9-133.** Μικρότατο όστρακο άγγελίου.  
Έγγάρακτο. εΐκ. 46

Πηλός όμοιος, έξω. επάλειψη όμοιόχρωμη, έσω. όμοια, φθαρμένη. Διακ.: Τρεις λοξές παράλληλες γραμμές. Τεχνική ρηχή. Δέν υπάρχει λευκό. Ύψ. 0.023. Πάχ. 0.006.

**9-134.** Ώστρακο άνοικτου άγγελίου.  
Έγγάρακτο. εΐκ. 46

Πηλός άρκετά καθαρός, ερυθρός, έξω. αλείφωμα όμοιόχρωμο θαμπό, έσω. όμοιο. Διακ.: Μόλις διακρινόμενες κορυφές δύο παραλλήλων γωνιών σε οριζόντια νοητή γραμμή και τρεις άκόμη παράλληλες πλευρές. Τεχνική κοινή. Δέν υπάρχει λευκό. Ύψ. 0.027. Μέγ. διάστ. 0.042. Πάχ. 0.007.

Λοιπά όστρακα: στόμια ερυθρά 26, μελανά 10, λαίμοι και ώμοι 40, βάσεις 14, άποφύσεις 9, επιθήματα 3, κομμένα τουλάχιστον 350 γραμ., και άλλα άκαθόριστα. Ήπι πλέον: άμορφα ερυθρά 400 γραμ., καστανόφαια με έντονη όπτηση 600 γραμμ.

## Έπίχωση Νότια καλύβας 9-B

Ώστρακα στομίον 3, άπόφυση 1, λευκό 1, Urfirnis 1, κομμένα τουλάχιστον 7.

### Τομέας II Έπίχωση

**9-135.** Ώστρακο στομίου. Συγκολλημένο. σχ. 46

Πηλός καθαρός καστανός με μαρμαρυγία, αλείφωμα καστανέρυθρο, σκληρό, θαμπό. Χείλος προέχον, στόμιο άνοικτό, τοίχωμα παχύτερο άριστ. Ύψ. 0.038. Πάχ. 0.005-0.006. Διάμ. 0.12.

**9-136.** Ώμοιο. εΐκ. 44

Πηλός πορτοκαλόχρωμος άμμόδης, επάλειψη όμοια, έσω. όμαλή. Χείλος λεπτινόμενο έσω. με επιφ. φθαρμένη, σχηματίζει στρογγυλεμένη γωνία με την μία κάθετη πλευρά. Ύψ. 0.062. Πάχ. 0.006.

**9-137.** Ώμοιο. εΐκ. 44

Πηλός καθαρός λίγο σπογγωτός με μαρμαρυγία, καστανός, επιφ. καστανόμαυρες, έσω. άδρή με κυματισμούς και χαράγματα, όμαλή στο χείλος. Χείλος λεπτινόμενο έσω., στόμιο άριστ. φαίνεται άνωσούμενο. Ύψ. 0.047. Πάχ. 0.007.

**9-138.** Ώστρακο στομίου με επίθημα.  
Συγκολλημένο. εΐκ. 44 σχ. 46

Πηλός λίγο τραχύς καστανόφαιος, επιφ. έξω. καστανόμαυρη, περι τó στόμιο μελανοπή θαμπή, έσω. καστανόφαιη άδρή με κυματισμούς και λεπτά χαράγματα. Χείλος επίπεδο με επιφάνεια άτεχνα διαμορφωμένη, ύπ' αυτό επίθημα οριζόντιο άμυγαλωτό μικρό, στόμιο κλειστό, τοίχωμα δεξιά παχύτερο. Ύψ. 0.047. Διάμ. περ. 0.20. Πάχ. 0.006-0.007. Πάχ. επιθ. 0.005.

**9-139.** Ώστρακο στομίου. σχ. 46, 72

Πηλός καθαρός καστανός, έξω. επάλειψη στιλπνή καστανόμαυρη, έσω. καστανόφαιη θαμπή. Χείλος ταινιωτό, επίπεδο, με επιφ. πλατύτερη δεξιά, στόμιο κατακόρυφο. Ύψ. 0.031. Πάχ. 0.004. Διάμ. 0.16. Πλάτος χείλους 0.004-0.005.

**9-140.** Ώστρακο κυκλικού στομίου. σχ. 46, 72

Πηλός πολύ καθαρός φαιός, με μαρμαρυγία, επιφ. έξω. μελανή θαμπή με άμυδρά σημεία που μόλις διακρίνονται τριών (:) παραλλήλων λοξών γραμμών πτυχωτού έντριπτου κοσμήματος, έσω. καστανόμαυρη, περι τó χείλος μελανοπή. Χείλος λεπτινόμενο, στόμιο άνοικτό, περίγραμμα χωνοειδές. Ύψ. 0.038. Διάμ. 0.14. Πάχ. 0.004.

**9-141.** Ώστρακο στομίου χωρίς χείλος.  
Συγκολλημένο.

Πηλός καθαρός με μαρμαρυγία, μελανός, επιφ. όμοιος, έντριπτες, έξω. πολύ φθαρμένη. Τοίχωμα λεπτινόμενο έσω. περι τó στόμιο προς σχηματισμό χείλους. Ύψ. 0.036. Πάχ. 0.009.

**9-142.** Πόδι σκεύους με τμήμα πυθμένου.  
Συγκολλημένο. εΐκ. 43 σχ. 47

Πηλός καθαρός με μαρμαρυγία, μελανωπός, επιφ. έξω. μελανή θαμπή με οριζόντια σημεία έξομαλύνσεως. Πόδι τριγωνικής διατομής, λίγο σπασμένο.

παχύνεται προς τη ρίζα και προσκολλάται στον οριζόντιο πυθμένα. Μέγ. διάστ. 0.048. Πάχ. πυθμ. 0.01. Μέγ. ύψ. ποδιού 0.021. Μέγ. πάχ. ποδιού 0.02.

**9-143.** Ώστρακο γάστρας με απόφυση. Συγκολλημένο. είκ. 43 σχ. 48

Πηλός καθαρός με μαρμαρυγία, καστανός, έπιφ. μελανές, λείες. Γάστρα με έντονη καμπυλότητα και απόφυση σφαιρική στο σημείο της μεγαλύτερας διαμέτρου. Ύψ. 0.05. Πάχ. 0.008. Ύψ. άποφ. 0.018. Διάμ. όπης 0.007.

**9-144.** Ώστρακο γάστρας με τμήμα λαβής. είκ. 43 σχ. 48

Πηλός καθαρός κιτρινόφαιος, κατά τόπους καστανόμαυρος, λίγο σπογγωτός, έπιφ. μελανές θαμπές, έσωτ. λεία. Λαβή ταινιωτή, έλλειπτικής τομής, ασύμμετρα διαμορφωμένη. Μέγ. διάστ. 0.039. Πάχ. 0.01. Σωξ. μήκος λαβής 0.033. Πλάτος λαβής 0.028.

**9-145.** Τμήμα δακτυλιόσχημης βάσεως και πυθμένος. Συγκολλημένο. σχ. 47

Πηλός καθαρός καστανός ως καστανέρυθρος, έπιφ. έξωτ. και πυθμένα έσωτ. μελανωπή ως καστανέρυθρη κηλιδωτή, από κάτω καστανόφαιη. Δακτύλιος λεπτός, με μικρή τριγωνική ένιςχυση περι την ρίζα, πυθμένας κοίλος. Ύψ. 0.035. Διάμ. 0.085. Πάχ. 0.006.

**9-146.** Τμήμα λαιμού. είκ. 44

Πηλός λίγο τραχύς με μαρμαρυγία, σπογγωτός, κατά τόπους έρυθρός ή κιτρινόφαιος, έπιφ. έξωτ. έρυθρή, έσωτ. καστανή, όρατές όπες πηλού. Λαιμός περίπου κατακόρυφος, χείλος ανώμαλα διαμορφωμένο, περίγραμμα λίγο στρεβλό. Ύψ. λαιμού 0.04. Ύψ. όστράκου 0.045. Διάμ. 0.09. Πάχ. λαιμού 0.007.

**9-147.** Τμήμα λαιμού. σχ. 47

Πηλός άμμόδης πορτοκαλόχρωμος, έπιφ. έξωτ. καστανή, έσωτ. φαιή. Λαιμός κυλινδρικός, τοίχωμα ίσοπαχές, με έσωτ. κυλινδρική επένδυση. Ύψ. 0.035. Διάμ. 0.10. Πάχ. 0.01.

**9-148.** Ώστρακο κυκλικού στομίου. είκ. 44 σχ. 46

Πηλός άμμόδης πορτοκαλόχρωμος, άλείφωμα σκληρό καστανέρυθρο, θαμπό. Χείλος καμπύλο, στόμιο άνοικτό, τοίχωμα παχυνόμενο προς τα κάτω. Ύψ. 0.05. Διάμ. 0.024. Πάχ. 0.005-0.01.

**9-149.** Τμήμα δακτυλιόσχημης βάσεως.

Πηλός πολύ καθαρός κιτρινόφαιος, άλείφωμα καστανό θαμπό, έσωτ. στον πυθμένα μελανωπό, διατηρεί όξειδωση. Δακτύλιος με λεπτή τριγωνική ένιςχυση περι τη ρίζα. Ύψ. 0.025. Διάμ. 0.07. Πάχ. πυθμ. 0.004.

**9-150.** Τμήμα δακτυλιόσχημης βάσεως.

Συγκολλημένο. είκ. 44 σχ. 47

Πηλός Urfirnis έρυθρόξανθος, έπιφ. όμοιος, έξωτ. όλόβαφο, βαφή έρυθρή στιλπνή. Δακτύλιος λεπτός, χωρίς ένιςχυση. Ύψ. 0.027. Διάμ. 0.06. Πάχ. πυθμ. 0.006.

**9-151.** Ώστρακο ίσοπεδομένου πυθμένος με άρχη γάστρας.

Πηλός καθαρός σπογγωτός μελανωπός, έπιφ. καστανέρυθρη ως φαιή, θαμπή, με όρατές όπες, έσωτ. φαιή, όμαλή με όπες πηλού. Πυθμένας ίσοπεδομένος χωρίς σαφές περίγραμμα περιφερείας του, συνεχόμενος με την γάστρα. Μέγ. διάστ. 0.067. Πάχ. 0.01. Πάχ. πυθμ. 0.014.

**9-152.** Ώστρακο γάστρας με «επίθημα». είκ. 44 σχ. 48

Πηλός καθαρός καστανός, έπιφ. όμοιος, έσωτ. όμαλή. «Επίθημα» πελώριο γλωσσοειδές ως πραγματική λαβή, κολλημένο λοξά στο τοίχωμα, τομή έλλειπτική. Μέγ. διάστ. 0.047. Πάχ. 0.008. Μήκος έπιθ. 0.057. Πλάτος έπιθ. 0.041. Μέγ. πάχ. έπιθ. 0.021.

**9-153.** Μικρό τμήμα ασύμμετρου λαιμού.

Πηλός πολύ καθαρός με μαρμαρυγία, φαιός, έπιφ. έξωτ. μελανωπή λεία, έντριπτη, έσωτ. άδρή με βαθειά χαράγματα. Λαιμός στρεβλός, χείλος επίπεδο, τοίχωμα παχύτερο δεξιά, ρηχή αιλάκωση στην ρίζα. Ύψ. 0.026. Πάχ. 0.004-0.006. Μέγ. Πλάτος όστρ. 0.022.

**9-154.** Τμήμα λαβής.

Πηλός πολύ καθαρός κιτρινωπός, έπιφ. καστανές με ίχνη σκοτεινότερης επαλείψεως. Τμήμα λαβής ταινιωτής με πλάτος μειούμενο προς την κορυφή, άκμές σχηματισμένες ασύμμετρα. Μέγ. διάστ. στη ρίζα 0.049. Πλάτος κορυφής 0.025. Πάχ. ταινίας 0.022.

**9-155.** Απόφυση.

Πηλός καθαρός μελανωπός, έπιφ. καστανόφαιος, έσωτ. γάστρας όμαλή. Απόφυση τοξωτή κάθετη, τριγωνικής διατομής, περίγραμμα σχεδόν γωνιώδες, ή μία ρίζα μεγαλύτερη. Μήκος 0.051. Πάχ. 0.005. Ύψ. άποφ. 0.019. Διάμ. όπης 0.012.

**9-156.** Ώστρακο γάστρας με απόφυση. σχ. 48

Πηλός άμμόδης ζοηρός έρυθρός, στον πυρήνα καστανόφαιος, έπιφ. έρυθρές, έσωτ. άδρή, ανώμαλη. Απόφυση μικρή τοξωτή, κάθετη. Μέγ. διάστ. 0.06. Πάχ. 0.007. Μήκος άποφ. 0.033. Ύψ. άποφ. 0.014. Διάμ. όπης 0.009.

**9-157.** Ώστρακο γάστρας με επίθημα.

Πηλός άμμόδης κιτρινόφαιος, έπιφ. έξωτ. καστανή, έσωτ. μελανωπή, διατηρεί όξειδωση, ανώμαλα διαμορφωμένη. Όριζόντιο επίθημα πεταλίδας. Κομμένο τετράγωνο από την έσωτ. όψη. Μέγ. μήκος πλευράς 0.07. Πάχος 0.013. Πάχ. έπιθ. 0.006.

**9-158.** Ώστρακο στομίου  
μέ επίθημα. εικ. 44 σχ. 46, 71

Πηλός καθαρός φαιός, έπιφ. καστανός, έσωτ. άδρότερη. Χείλος κυμπύλο, ύπ' αυτό επίθημα γλωσσοειδές, κολλημένο σέ όλη του την έπιφάνεια. Ύψ. 0.038. Πάχ. 0.006. Λιάμ. 0.22-0.24. Πάχ. έπιθ. 0.003.

**9-159.** Ώστρακο κλειστού άγγελίου. εικ. Z

Πηλός Urfirnis έρυθρόξανθος, βαφή παχειά, θαμνή, έρυθρή, έπιφ. έξωτ. όλόβαφη φθαρμένη, έσωτ. κυματιστή. Μέγ. διάστ. 0.035. Πάχ. 0.006.

**9-160.** Ώστρακο άνοικτού άγγελίου.  
Έγχάρακτο. εικ. 46 σχ. 45

Πηλός άμμόδης πορτοκαλόχρωμος, έξωτ. άλείφωμα καστανό, πολύ φθαρμένο, έσωτ. όμοιο, πορτοκαλόχρωμο. Διακ.: Έξη λοξές παράλληλες γραμμές. Άριστερά, μεταξύ τών έγχάραξερων, έγκάρσια, βαθειά, άποτοπόματα «τρίχας». Τεχνική κοινή. Δέν ύπάρχει λευκό. Ύψ. 0.04. Πάχ. 0.006.

**9-161.** Ώστρακο άνοικτού άγγελίου.  
Έγχάρακτο. εικ. 46

Πηλός καθαρός φαιός, έξωτ. έπιφ. φθαρμένη, καστα-

νόφαιη, έσωτ. άλείφωμα καστανόμαυρο. Διακ.: Τέσσερεις λοξές παράλληλες γραμμές. Τεχνική κοινή. Ύχνος λευκού. Ύψ. 0.033. Πάχ. 0.006.

**9-162.** Ώστρακο άνοικτού άγγελίου.  
Έγχάρακτο. εικ. 46 σχ. 45

Πηλός καθαρός, φαιός, πρός την έξωτ. έπιφ. έρυθρός, έξωτ. άλείφωμα μελανό, φθαρμένο, έσωτ. όμοιο. Διακ.: Μία άπλή γωνία, και δεξιά δύο βραχύτατες γραμμές τέμνονται χιαστί. Τεχνική κοινή. Δέν ύπάρχει λευκό. Ύψ. 0.021. Πάχ. 0.006.

**9-163.** Ώστρακο άνοικτού άγγελίου.  
Έγχάρακτο. εικ. 46

Πηλός άμμόδης πορτοκαλόχρωμος, έξωτ. άλείφωμα όμοιόχρωμο θαμνή, έσωτ. όμοιο ή επάλειψη. Διακ.: Δύο λοξές παράλληλες γραμμές. Τεχνική κοινή. Δέν ύπάρχει λευκό. Ύψ. 0.03. Πάχ. 0.005.

Λοιπά όστρακα: στόμια έρυθρά 14, μελανά 4, λαιμοί και όμοι 13, βάσεις 9, άποφύσεις 4, έπιθήματα 5, κομμένα τουλάχιστον 550 γραμ., και άλλα άκαθόριστα. Έπί πλέον άμορφα: έρυθρά 1800 γραμ., καστανόφαια με έντονη όπτηση 300 γραμ., Urfirnis όλόβαφα 240 γραμ., μελανά 110 γραμ.

## ΦΑΣΗ 10

### Τομέας IV

#### Έπίχωση Βορ. Τμήματος

**10-1.** Ώστρακο στομίου.

Πηλός πολύ καθαρός πορτοκαλόχρωμος, άλείφωμα καστανέρυθρο θαμνή. Χείλος λεπτινόμενο, τοίχωμα λεπτό. Ύψ. 0.039. Πάχ. 0.004.

**10-2.** Όμοιο. σχ. 50

Πηλός καθαρός έρυθρός, στόν πυρήνα φαιός, έξωτ. άλείφωμα καστανό, στιλπνό, έσωτ. επάλειψη καστανέρυθρη, όμαλή. Χείλος κυμπύλο, στόμιο άνοικτό, τοίχωμα άριστερά παχύτερο. Ύψ. 0.035. Διάμ. 0.06. Πάχ. 0.005-0.006.

**10-3.** Ώστρακο κυκλικού στομίου  
μέ επίθημα. σχ. 50

Πηλός πολύ καθαρός κιτρινόφαιος, έπιφ. έξωτ. καστανόμαυρη, διατηρεί όξειδωση, έσωτ. λίγο πιό άνοικτη. Χείλος κυμπύλο προέχον, στόμιο κλειστό, επίθημα όριζόντιο άμυγδαλωτό. Ύψ. 0.04. Διάμ. 0.28. Πάχ. 0.008.

**10-4.** Ώστρακο στομίου. σχ. 50

Πηλός πολύ καθαρός φαιός, έξωτ. άλείφωμα καστανόμαυρο θαμνή, έσωτ. όμοια επάλειψη. Χείλος διογκωμένο έσωτ., τοίχωμα παχυνόμενο πρός τό κλειστό στόμιο. Ύψ. 0.045. Διάμ. 0.28. Πάχ. 0.007-0.01.

**10-5.** Όμοιο. εικ. Z

Πηλός τραχύς κιτρινόφαιος, έπιφ. έξωτ. ραβδωτή, καστανόφαιη, μελανή κηλίδα στό χείλος, έσωτ. άδρή μέ όρατά χαλίκια και όπες πηλού, μελανή. Χείλος επίπεδο, στόμιο κλειστό. Ύψ. 0.061. Πάχ. 0.006.

**10-6.** Ώστρακο κυκλικού στομίου. σχ. 50

Πηλός πολύ καθαρός, λίγο σπογγώτος, φαιός, έπιφ. όμοιος, έσωτ. κιτρινωπή όξειδωση. Χείλος λεπτινόμενο, στόμιο κλειστό. Ύψ. 0.043. Διάμ. 0.020. Πάχ. 0.005.

**10-7.** Τμήμα άσυμμέτρου λαιμού. εικ. 47

Πηλός άμμόδης μελανωτός, άλείφωμα θαμνή καστανό. Χείλος έσωτ. λεπτινόμενο, λαιμός στρεβλός, στόμιο άνυψούμενο δεξιά. Ύψ. 0.045. Μέγ. πάχ. 0.008.

**10-8.** Τμήμα δακτυλιόσχημης βάσεως. σχ. 51

Πηλός λίγο τραχύς κιτρινόφαιος, έπιφ. καστανόμαυρες ως μελανωτές, έσωτ. στόν πυθμένα κιτρινόφαιη επάλειψη. Δακτύλιος χαμηλός, τριγωνική ένίσχυση μέ πάχος μεταβαλλόμενο, και στό κέντρο δεύτερος παχύτερος δισκοειδής πυθμένας. Κομμένο ως μεγάλο βαρύ φυλλόσχημο. Μέγ. διάστ. 0.08. Ύψ. δακτ. 0.01. Διάμ. 0.08. Πάχ. πυθμ. 0.01-0.013.

**10-9.** Όμοιο. Συγκολλημένο. είκ. 47 σχ. 51

Πηλός Urfirnis έρυθρός, έπιφ. όμοιος, έσωτ. στον πυθμένα πολύ φθαρμένη. Χαμηλός δακτύλιος με τριγωνική ένιςχυση που μεταβάλλεται σε δεύτερο, δισκοειδή πυθμένα. Μέγ. διάστ. 0.057. Διάμ. 0.10. Ύψ. δακτ. 0.007. Πάχ. πυθμ. 0.007.

**10-10.** Όμοιο. σχ. 51

Πηλός καθαρός φαιός, έπιφ. μελανές, απόληξη δακτύλιου έρυθρή. Δακτύλιος με λεπτή τριγωνική ένιςχυση, γίνεται λίγο παχύτερη δεξιά. Μέγ. διάστ. 0.047. Διάμ. στη ρίζα 0.10. Ύψ. 0.014. Πάχ. πυθμ. 0.005.

**10-11.** Όστρακο γάστρας με έπιθήματα. είκ. 47

Πηλός τραχύς κιτρινόφαιος, έπιφ. έξωτ. όμοια, έσωτ. καστανή, άδρά έξομαλυσμένη. Σώζονται τέσσερα φακοειδή έπιθήματα σε πυκνές μεταξύ τους αποστάσεις και σημείο άλλου άποκολλημένου, τμήμα έπιφάνειας φθαρμένο. Μέγ. διάστ. 0.046. Πάχ. 0.007. Πάχ. έπιθ. 0.002. Διάμ. έπιθ. 0.007.

**10-12.** Όστρακο κλειστού άγγελίου.

Πηλός καθαρός με μαρμαρυγία, μελανωπός, έπιφ. έξωτ. όμοια, έσωτ. όμαλη, καστανή. Κομμένο περίπου όρθογώνιο με μία γωνία σχηματισμένη από έξωτ. καμπύλη. Μέγ. διάστ. 0.045. Πάχ. 0.01.

**10-13.** Τετράπλευρο πόδι όρθογωνίου σκεύους με τμήμα πυθμένος. Έγχάρακτο. είκ. 49 σχ. 49

Πηλός άμμόδης φαιός, προς τό έσωτ. του πυθμένος πορτοκαλόχρωμος ως καστανός, έπιφ. έξωτ. φθαρμένη με έπάλειψη φαιή ως καστανή, έσωτ. του πυθμένος έπάλειψη καστανή. Σχήμα: Δύο επίπεδες κατακόρυφες έξωτ. έπιφ. συναντώνται κατ' όρθή γωνία και άλλες δύο κυρτές, από τις όποιες ή μία φθαρμένη, ένοποιούνται με τον πυθμένα. Στη βάση δύο παράπλευρες έλλειπτικού σχήματος κοιλότητες. Έσωτ. του πυθμένος στρογγυλευμένη γωνία. Διακ.: Στις επίπεδες έπιφάνειες και στο έξωτ. τοίχωμα του πυθμένος έννέα παράλληλες συνεχείς τεθλασμένες με κορυφές στην άκμή της έξωτ. γωνίας. Χαμηλότερα, παρά τη βάση, τέσσερις αντίστοιχες παράλληλες γωνίες. Τεχνική λεπτή. Δέν υπάρχει λευκό. Ύψ. 0.076. Μέγ. μήκος πλευράς στη βάση 0.026.

**10-14.** Όστρακο άνοικτού άγγελίου. Έγχάρακτο. είκ. 50 σχ. 49

Πηλός καθαρός με μαρμαρυγία, κιτρινόφαιος, έξωτ. άλείφωμα καστανόφαιο θαμπό, έσωτ. όμοιο. Διακ.: Πέντε βραχύτατες λοξές γραμμές διαγράφουν τεθλασμένες έπάνω από όριζόντια έγχάραξη. Τεχνική κοινή. Ίχνη λευκού. Ύψ. 0.027. Πάχ. 0.041.

Λοιπά όστρακα: στόμια 5, λαιμοί και όμοι 8, βάσεις 2, κομμένα 400 γραμ. Έπί πλέον άμορφα, έρυθρά 430 γραμ., Urfirnis ένα όστρακο, μελανωπά 80 γραμ.

## Έστία 10-A

**10-15.** Όστρακο όμου με άρχή λαιμού.

Πηλός Urfirnis έρυθροπός, έπιφ. έξωτ. έρυθρόξανθη φθαρμένη, έσωτ. έρυθροπή, λεία στον λαιμό, άδρή στον όμο. Γωνιώδης κάμψη για τη σύνδεση με τον λαιμό. Γύρω στον όμο πυκνές παράπλευρες γραμμές τυπομένες από τό εργαλείο κατά τη συνένωση όμου και λαιμού. Μέγ. διάστ. 0.072. Διάμ. στη ρίζα 0.16. Πάχ. όμου 0.007.

**10-16.** Όστρακο κυκλικού στομίου. σχ. 50

Πηλός καθαρός με μαρμαρυγία καστανός, στον πυρήνα φαιός, έπιφ. έξωτ. καστανόφαιη, έσωτ. καστανή όμαλη. Χείλος επίπεδο, στόμιο κλειστό. Ύψ. 0.035. Διάμ. 0.22. Πάχ. 0.006.

**10-17.** Όμοιο.

Πηλός καθαρός σπογγωτός με μαρμαρυγία, καστανός, έπιφ. έξωτ. καστανή θαμπή, έσωτ. άδρή με όπές ηηλού, καστανόφαιη. Χείλος έσωτ. λεπτινόμοιο, στόμιο περίπου κατακόρυφο, περίγραμμα έξωτ. κυματιστό. Ύψ. 0.03. Διάμ. 0.14. Πάχ. 0.007.

**10-18.** Όμοιο. σχ. 50

Πηλός πολύ καθαρός καστανός, άλείφωμα μελανό στιλπνό, έντριπτο. Χείλος καμπύλο, στόμιο κατακόρυφο. Ύψ. 0.037. Διάμ. 0.24. Πάχ. 0.006.

**10-19.** Όστρακο άσυμμέτρου στομίου.

Πηλός καθαρός με μαρμαρυγία έρυθρός, έξωτ. άλείφωμα σκληρό καστανόμαυρο, θαμπό, έσωτ. έπάλειψη μελανωπή, έπιφ. άνώμαλη με βαθειά χαράγματα. Χείλος λεπτινόμοιο, στόμιο στρεβλό, τοίχωμα δεξιά παχύτερο. Ύψ. 0.05. Πάχ. 0.005-0.007.

**10-20.** Όστρακο στομίου σκύφου. Έγχάρακτο. είκ. 50 και Z σχ. 49

Πηλός άμμόδης φαιός, έξωτ. άλείφωμα μελανό, θαμπό, έσωτ. όμοιο. Χείλος καμπύλο, αύλακωτό. Διακ.: Τέσσερις παράλληλες γωνίες με κορυφή έξωτερικης παρά την όριζόντια έγχάραξη του χείλους και τρεις άκόμα παράλληλες γραμμές συγκλίνουσες προς τις πλευρές της γωνίας. Τεχνική κοινή. Ύπάρχει λευκό. Ύψ. 0.061. Διάμ. 0.22. Πάχ. 0.005-0.007.

Λοιπά όστρακα: στόμια 6, λαιμοί και όμοι 4, βάσεις 2, άποφύσεις 2, όστρακο λευκό 1, κομμένα 3. Έπί πλέον άμορφα, περί τά 15 όστρακα.

## Έπίχωση Νοτ. τμήματος. Περιοχή τοίχου 10-B

**10-21.** Όστρακο στομίου με όμο. είκ. 47

Πηλός πολύ καθαρός φαιός, έξωτ. άλείφωμα όμοιο ως μελανωπό, έσωτ. έπιφ. όμοια, άνώμαλη. Στόμιο

μέ γωνιώδη κάμψη, χονοειδές, χείλος φθαρμένο. Ύψ. 0.064. Πάχ. 0.007. Ύψ. στομίου έσωτ. 0.013.

**10-22.** Τμήμα λαιμού. Συγκολλημένο.

Πηλός τραχύς με μαρμαρυγία, φαιός, έπιφ. έξωτ. καστανόφαιη, έσωτ. φαιή λεία. Λαιμός χονοειδής, τοίχωμα παχυνόμενο προς την ρίζα, κάμψη προς όμο έξωτ. και έσωτ. γωνιώδης. Ύψ. 0.039. Ύψ. λαιμού 0.031. Μέγ. πάχ. 0.009.

**10-23.** Απόφυση.

Πηλός καθαρός καστανόμαυρος, έπιφ. καστανή με μελανωπή κηλίδα, έσωτ. καστανόμαυρη άδρη. Απόφυση τοξωτή, όριζόντια. Μέγ. διάστ. 0.048. Ύψ. άποφ. 0.016. Πάχ. 0.005.

**10-24.** Τμήμα λαιμού. Συγκολλημένο.

Πηλός πολύ καθαρός φαιός, έπιφ. έξωτ. έρυθρή ως φαιή κηλιδωτή, έσωτ. καστανή ως φαιή, λεία. Λαιμός χονοειδής, χείλος άρκετά φθαρμένο, τοίχωμα παχυνόμενο προς την ρίζα. Μέγ. διάστ. 0.08. Ύψ. λαιμού 0.035. Πάχ. 0.004-0.009.

**10-25.** Λαβή επίπεδη.

είκ. 47

Πηλός καθαρός καστανόμαυρος, έπιφ. έρυθρή με έπάλειψη κατά τόπους μελανή. Πλατύ, περ. όρθογώνιο τεμάχιο με στρογγυλεμένες γωνίες, ή τέταρτη σπασμένη. Η μία όψη κυρτή, ή άλλη επίπεδη. Μέγ. διάστ. 0.042. Πλάτος 0.052. Μέγ. πάχ. 0.013.

**10-26.** Όστρακο γάστρας.

Πηλός άμμόωδης πορτοκαλόχρωμος, έξωτ. άλείφωμα καστανό θαμπό, έσωτ. έπάλειψη μελανή. Κομμένο σε σχήμα ρόμβου, έσωτ. κατά τις δύο άκμές και την μεταξύ τους γωνία φθαρμένο, περι τό κέντρο άτρητη όπή. Μέγ. διάστ. 0.063. Πάχ. 0.01.

**10-27.** Όμοιο.

Πηλός καθαρός μελανωπός, έπιφ. έσωτ. όμοια, έξωτ. καστανόφαιη. Κομμένο ως ρομβοειδές. Μέγ. διάστ. 0.05. Πάχ. 0.006.

**10-28.** Όστρακο άνοικτού άγγείου.

Έγχάρακτο. Συγκολλημένο.

είκ. 50

Πηλός καθαρός καστανόφαιος σκοτεινός, έξωτ. άλείφωμα όμοιόχρωμο στιλπνό, έσωτ. όμοιο. Διακ.: Έξη παράλληλες λοξές γραμμές. Η έξωτ. δεξιά και μία άλλη άριστερά σχηματίζουν αντίρροπες μεταξύ τους γωνίες. Τεχνική βαθειά. Ύπάρχει λευκό. Ύψ. 0.048. Πάχ. 0.006.

**10-29.** Όστρακο άνοικτού άγγείου.

Έγχάρακτο.

είκ. 50

Πηλός πάρα πολύ καθαρός, χωρίς προσμίξεις ή μαρμαρυγία, μελανωπός, έξωτ. έπάλειψη μελανόφαιη, στιλπνή, φθαρμένη, έσωτ. όμοιο. Διακ.: Όριζόντια έγχάραξη. Τεχνική λεπτή. Δεν υπάρχει λευκό. Ύψ.

0.032. Πάχ. 0.003-0.004.

**10-30.** Δακτυλιόσχημη βάση σε πολλά τεμάχια, μερικά συγκολλημένα σε δύο τμήματα. Από τον τοίχο 10-B.

Πηλός καθαρός με μαρμαρυγία καστανόμαυρος, έπιφ. μελανός, πολύ φθαρμένος. Δακτύλιος χαμηλός, τριγωνική ένίσχυση μεταβάλλεται σε δεύτερο δισκοειδή πυθμένα. Μέγ. διάστ. τεμαχίου 0.07. Ύψ. άακτ. 0.014.

Λοιπά όστρακα: στόμια 3, λαιμοί και όμοιο έρυθροί 2. Urfirnis 1, βάση 1, πυθμένας 1, άποφύσεις 2, άλείφωμα σκληρό λευκοπό 1, κομμένα 800 γραμ. Επί πλέον άμορφα, έρυθρά 190 γραμ., μελανωπά 110 γραμ.

## Έπίχωση Νοτίως τοίχου 10-B

**10-31.** Όστρακο κυκλικού στομίου.

Πηλός πολύ καθαρός κιτρινόφαιος, έξωτ. άλείφωμα στιλπνό μελανωπό, έσωτ. έπιφ. άνώμαλη με χαράγματα. Χείλος ταινιωτό, στόμιο κλειστό, περίγραμμα κωνικό. Ύψ. 0.03. Πάχ. 0.004.

**10-32.** Όμοιο.

Πηλός καθαρός μελανωπός, έπιφ. όμοιος, έσωτ. όμαλη. Χείλος αΐλακωτό, στην άκμή φθαρμένο. Ύψ. 0.03. Πάχ. 0.007.

**10-33.** Όστρακο γάστρας μεγάλου άγγείου.

Πηλός λίγο τραχύς με μαρμαρυγία, καστανός, άλείφωμα στιλπνό, έξωτ. κηλιδωτό καστανό ως έρυθρό, έσωτ. μελανό. Κομμένο ως πλατύ κοίλο φυλλόσχημο. Μέγ. διάστ. 0.077. Πάχ. 0.008.

**10-34.** Όστρακο στομίου με έπίθημα. Συγκολλημένο.

Πηλός άμμόωδης πορτοκαλόχρωμος, έπιφ. έξωτ. όμοια, έσωτ. έρυθροπή έντριπτη. Χείλος λεπτονόμενο έσωτ., φθαρμένο στην άκμή, περίγραμμα λίγο κυρτό, έπίθημα μικρό άμυδαλωτό, κατακόρυφο, από του χείλους και κάτω. Ύψ. 0.05. Πάχ. 0.005. Πάχ. έπιθ. 0.004. Μήκος έπιθ. 0.019.

**10-35.** Όστρακο γάστρας με απόφυση.

Πηλός καθαρός συμπαγής κιτρινόφαιος, έπιφ. έξωτ. όμοια, έσωτ. καστανή λεία. Απόφυση μικρή σφαιρική, άνασηκωμένη σαν άγκύλη. Μέγ. διάστ. 0.045. Πάχ. 0.007. Ύψ. άποφ. 0.007. Διάμ. όπης 0.006.

**10-36.** Τμήμα λαιμού και όμου.

Πηλός άμμόωδης πορτοκαλόχρωμος, έπιφ. όμοιος, διατηρούν όξειδώση. Λαιμός χονοειδής, τοίχωμα ίσσοπαχές, χείλος λεπτονόμενο φθαρμένο, κάμψη προς όμο έντονα καμπύλη. Ύψ. 0.055. Μέγ. διάστ. 0.082. Πάχ. λαιμού 0.008. Ύψ. λαιμού 0.036.

**10-37. Τμήμα λαιμού.**

Πηλός άμμόδης πορτοκαλόχρωμος, έπιφ. καστανές φθαρμένες. Χείλος λεπτονόμοιο, φθαρμένο, ρίζα φθαρμένη, τοίχωμα ίσοπαχές. Κομμένο ως κοίλο έπίμηκες με μία πλευρά καμπύλη που συναντά το χείλος με στρογγυλευμένη γωνία. Μέγ. διάστ. 0.07. Πάχ. 0.007.

**10-38. Ώστρακο άνοικτοϋ άγγείου.**

Έγγάρακτο. εικ. 50 και Z σχ. 49

Πηλός άμμόδης πορτοκαλόχρωμος, έξωτ. άλείφωμα όμοιοχρωμο ως καστανό, έσωτ. όμοιο του πηλού. Διακ.: Δύο συγκλίνουσες ομάδες από τρεις ως έξη παράλληλες γραμμές. Οί δύο δεξιά κάμπτονται σέ γωνίες. Στην ελεύθερη τριγωνική επιφάνεια σφαιρικό έπίθημα διαμ. 0.012. Τεχνική λεπτή. Δέν υπάρχει λευκό. Ύψ. 0.051. Πάχ. 0.006-0.007.

Λοιπά όστρακα: στόμια 3, λαιμοί και όμοι 4, άπόφυση 1, Urfirnis ένα όστρακο, κομμένα άκαθόριστοσ αριθμός. Άμορφα και κομμένα, συνολικά 550 γραμ.

## Τομέας III Έπίχωση

**10-39. Τμήμα στομίου.**

Πηλός καθαρός κιτρινόφαιος, έπιφ. έξωτ. καστανή με κηλίδες μελανές ως φαιές, έσωτ. καστανέρυθρη με κηλίδα στο χείλος μελανή. Χείλος ελάχιστα προέχον, άνώμαλα διαμορφωμένο στην επιφάνεια και την περίμετρο, τοίχωμα λεπτονόμοιο προς το χείλος. Ύψ. 0.048. Διάμ. 0.26. Πάχ. 0.009.

**10-40. Ώστρακο στομίου.**

Πηλός καθαρός κιτρινόφαιος, έπιφ. έξωτ. όμοια ως μελανή στιλπνή, έσωτ. μελανή λεία. Χείλος ταινιωτό, στόμιο κατακόρυφο. Ύψ. 0.33. Διάμ. 0.20. Πάχ. 0.006.

**10-41. Όμοιο.**

Πηλός καθαρός φαιός, προς τά έξω καστανός, έξωτ. άλείφωμα καστανό, έσωτ. όμοια έπάλειψη. Χείλος έπίπεδο, στόμιο περ. κατακόρυφο. Κομμένο όρθογώνιο. Ύψ. 0.04. Πάχ. 0.008.

**10-42. Ώστρακο κυκλικού στομίου.** εικ. 47

Πηλός καθαρός κιτρινόφαιος, προς τά έξω έρυθρός, έξωτ. άλείφωμα καστανόμαυρο θαμπό, έσωτ. έπιφ. άδρή. Χείλος έπίπεδο με άνώμαλη επιφάνεια, στόμιο λίγο άνοικτό. Κομμένο τετράγωνο. Ύψ. 0.038. Πάχ. 0.007.

**10-43. Ώστρακο στομίου. Συγκολλημένο.** εικ. 47

Πηλός καθαρός με μαρμαρυγία, μελανωπός, άλείφωμα κηλιδωτό καστανόμαυρο ως καστανέρυθρο θαμπό, όπτηση έντονη. Χείλος ταινιωτό, στόμιο κλειστό, τοίχωμα άριστερά παχύτερο. Ύψ. 0.051. Πάχ.

0.006-0.007.

**10-44. Τμήμα λαιμού.** σχ. 51, 73

Πηλός καθαρός με μαρμαρυγία, έρυθρός, έπιφ. όμοιος. Χείλος έσωτ. λεπτονόμοιο, φθαρμένο, τοίχωμα δεξιά παχύτερο, ρίζα σχηματισμένη λοξή και πλατύτερη του τοιχώματος, προέχει έξωτ. Ύψ. 0.043. Διάμ. έσωτ. 0.08. Πάχ. λαιμού 0.008. Πλάτος ρίζας 0.01.

**10-45. Ώστρακο στομίου με έπίθημα.** εικ. 47

Πηλός λίγο τραχύς, σπογγωτός με μαρμαρυγία, φαιός, έπιφ. έξωτ. καστανή ως καστανέρυθρη, έσωτ. καστανόφαιη όμαλή, όπτηση έντονη. Χείλος έπίπεδο ως καμπύλο, άνώμαλα διαμορφωμένο και φθαρμένο, στόμιο κλειστό, έπίθημα άμυδαλωτό κατακόρυφο κάτω από το χείλος. Ύψ. 0.054. Πάχ. 0.007. Πάχ. έπιθ. 0.006.

**10-46. Όμοιο.** εικ. 47

Πηλός καθαρός φαιός, προς τις επιφάνειες καστανέρυθρος, έξωτ. φθαρμένο, ίχνος καστανόμαυρης έπαλειψως, έσωτ. έπιφ. έρυθρή, φέρει σημεία έπαλειψως με χρωστήρα. Χείλος λεπτονόμοιο, επιφάνεια χείλους άνώμαλη, έπίθημα άμυδαλωτό όριζόντιο κάτω από το χείλος, στόμιο κλειστό. Ύψ. 0.034. Πάχ. 0.008. Πάχ. έπιθ. 0.005.

**10-47. Τμήμα λαιμού.**

Πηλός Urfirnis έρυθρόξανθος, στον πυρήνα άνοικτόφαιος, έπιφ. με άλείφωμα έρυθρόξανθο, έσωτ. λεία. Χείλος φθαρμένο, τοίχωμα λεπτονόμοιο έσωτ. προς το χείλος, άριστερά παχύτερο, άπόληξη ρίζας λοξή. Κομμένο όρθογώνιο. Σωζ. ύψ. 0.063. Πάχ. στη ρίζα 0.009-0.011.

**10-48. Τμήμα λαιμού με χείλος σπασμένο.**

Πηλός καθαρός, λίγο σπογγωτός καστανός, έπιφ. όμοιος, έσωτ. όμαλή, έξωτ. λίγο φθαρμένη. Τοίχωμα ίσοπαχές, ρίζα σχηματισμένη λοξή, πλατύτερη του τοιχώματος, προέχει έξωτ. Σωζ. ύψ. 0.032. Πάχ. 0.007. Πλάτος ρίζας 0.01.

**10-49. Τμήμα κυκλικού λαιμού και όμου.**

Συγκολλημένο. σχ. 51, 73

Πηλός καθαρός με μαρμαρυγία κιτρινόφαιος ως καστανός, άλείφωμα έρυθρό έπιφ. έσωτ. στον όμο άδρή, άκάλυπτη. Λαιμός χωνοειδής, περίγραμμα έξωτ. κυρτό, ρίζα σχηματισμένη έσωτ. λοξή προσαρμόζεται σέ άντίστοιχη λοξή διαμόρφωση όμου. Ύψ. 0.06. Διάμ. 0.24. Πάχ. λαιμού 0.013. Ύψ. λαιμού 0.035.

**10-50. Τμήμα όμου με άπόφυση.** εικ. 47

Πηλός καθαρός φαιός, έπάλειψη έξωτ. καστανή ως καστανόφαιη, έσωτ. όμοια με κρητισμούς. Τοίχωμα όμου παχύνεται προς το στόμιο και κάμπτεται έσωτ. Άπόφυση τοξωτή χαμηλή, κάθετη. Μέγ. διάστ.

0.085. Πάχ. 0.007. Μέγ. πάχ. στην κάμψη 0.011. Ύψ. άποφ. 0.013. Διάμ. όπης 0.01.

**10-51.** Όμοιο. είκ. 47

Πηλός όμοιος, έπιφ. έξωτ. καστανή φθαρμένη, έσωτ. μελανωπή άδρή. Τοίχωμα άριστ. παχύτερο, άπόφυση μικρή τοξωτή κατακόρυφη. Έσωτ. 0.05 χαμηλότερα του στομίου όριζόντιο βαθύ χάραγμα μήκους 0.022. Μέγ. διάστ. 0.078. Πάχ. 0.006-0.008. Ύψ. άποφ. 0.012. Διάμ. όπης 0.01.

**10-52.** Τμήμα ασύμμετρου λαιμού.

Πηλός καθαρός κιτρινώφαιος, έπιφ. έξωτ. καστανή, περι τό στόμιο μελανωπή, έσωτ. καστανόφαιη, λεία. Λαιμός στρεβλός, χείλος καμπύλο φθαρμένο, τοίχωμα λεπτινόμενο περι την ρίζα. Ύψ. 0.04. Πάχ. λαιμού 0.006.

**10-53.** Λαβή, Συγκολλημένη. είκ. 48

Πηλός καθαρός με μαρμαρυγία πορτοκαλόχρωμος, έπιφ. έρυθρές, φθαρμένες. Λαβή ήμικυκλική, ίσοπλατής σε όλο τό μήκος, ρίζες άποκολλημένες από τη γάστρα με τελείωμα άπολύτως επίπεδο. Μήκος λαβής 0.07. Πλάτος 0.027. Διάμ. όπης 0.03.

**10-54.** Τμήμα δακτυλιόσχημης βάσεως. Συγκολλημένο. είκ. 48 σχ. 51

Πηλός άμμόδης καστανός ως πορτοκαλόχρωμος, έπιφ. όμοιος. Δακτύλιος χαμηλός με κυκλικό όισκο, σαν δεύτερος πυθμένας σε δύο στρώματα. Ύψ. 0.015. Διάμ. περ. 0.08. Πάχ. πυθμ. 0.013.

**10-55.** Τμήμα δακτυλίου βάσεως. είκ. 48 σχ. 51

Πηλός και έπιφ. όμοιος, φθαρμένες. Δακτύλιος με περίγραμμα κυρτό, άποκολλημένος από τον πυθμένα. Όλες οι άκμές στρογγυλεμένες, σχήμα σωζόμενου τμήματος κοίλο μηννοειδές. Μέγ. διάστ. 0.06. Ύψ. 0.021. Διάμ. 0.06.

**10-56.** Τμήμα δακτυλιόσχημης βάσεως. Συγκολλημένο.

Πηλός Urfirnis έρυθρόξανθος, προς τά έξω έρυθρός, έπιφ. φθαρμένες. Δακτύλιος με λεπτότατη τριγωνική ένίσχυση έπεκτείνεται σαν δεύτερος δισκοειδής πυθμένας. Πάτημα σπασμένο. Μέγ. διάστ. 0.07. Πάχ. 0.005. Πάχ. πυθμ. 0.008. Διάμ. άκαθόριστη.

**10-57.** Όστρακο γάστρας με άπόφυση.

Πηλός λίγο τραχύς μελανωπός, προς τά έξω έρυθρός, έξωτ. αλείφωμα στιλπνό καστανόμαυρο, έσωτ. έπιφ. όμαλή μελανή. Άπόφυση σφαιρική όριζόντια, στο άκρο του όστράκου. Κομμένο από την έσωτ. όψη ως ρομβοειδές. Μέγ. διάστ. 0.04. Πάχ. 0.005. Ύψ. άποφ. 0.012. Διάμ. όπης 0.01.

**10-58.** Όμοιο. σχ. 51

Πηλός καθαρός φαιός, έπιφ. όμοιος, έξωτ. λεία, έ-

σωτ. άδρή. Περίγραμμα γάστρας κυρτό, άπόφυση μικρή σφαιρική. Μέγ. διάστ. 0.038. Πάχ. 0.003-0.005. Ύψ. άποφ. 0.007. Διάμ. όπης 0.008.

**10-59.** Όμοιο. είκ. 48

Πηλός τραχύς καστανός, έξωτ. επάλειψη όμοια, φθαρμένη, έσωτ. πορτοκαλόχρωμη, όμαλή. Άπόφυση τοξωτή μικρή κατακόρυφη, με ράχη στην κορυφή στενότερη της ρίζας. Κομμένο ως ρομβοειδές. Μέγ. διάστ. 0.046. Πάχ. 0.005. Ύψ. άποφ. 0.01. Διάμ. όπης 0.007.

**10-60.** Όστρακο κλειστού άγγείου.

Πηλός Urfirnis με λίγα χαλίκια, έρυθρόξανθος, έξωτ. βαθή καστανή θαμπή, πολύ φθαρμένη, έσωτ. έπιφ. καστανή, άδρή με κυματισμούς και χωράγματα. Κομμένο ως κοίλο φυλλόσχημο. Μέγ. διάστ. 0.064. Πάχ. 0.008.

**10-61.** Όστρακο ασύμμετρου στομίου. είκ. 48 και Z

Πηλός άμμόδης φαιός, έπιφ. πορτοκαλόχρωμος έντριπτες, έξωτ. πολύ φθαρμένη, έσωτ. στιλπνή, ως φαιή. Χείλος λεπτινόμενο φθαρμένο, τοίχωμα γάστρας στρεβλό. Ύψ. 0.049. Πάχ. 0.004.

**10-62.** Όστρακο στομίου. Συγκολλημένο. είκ. 48

Πηλός όμοιος, έπιφ. έντριπτες, έντονότερα έξωτ. με όριζόντια σημεία. Χείλος φθαρμένο, λεπτινόμενο, στόμιο κλειστό. Ύψ. 0.062. Πάχ. 0.005.

**10-63.** Όστρακο γάστρας.

Πηλός Urfirnis πορτοκαλόχρωμος, έπιφ. όμοιος, έξωτ. ίχνη έρυθρής λεπτής βαφής, έσωτ. έπιφ. όμαλή. Μέγ. διάστ. 0.038. Πάχ. 0.004.

**10-64.** Όμοιο.

Πηλός Urfirnis κιτρινωπός, έπιφ. καστανωπός, έξωτ. ίχνη έρυθρής λεπτής βαφής, έσωτ. έπιφ. όμαλή. Μέγ. διάστ. 0.038. Πάχ. 0.004.

**10-65.** Όμοιο. είκ. 48

Πηλός Urfirnis έρυθρόξανθος, έπιφ. καστανωπός, έξωτ. ίχνη θαμπής βαφής, καστανής ως μελανής. Μία πλευρά του όστράκου καμπύλη, οι άλλες περίπου εθείεις. Μέγ. διάστ. 0.045. Πάχ. 0.004.

**10-66.** Όστρακο γάστρας. Γραπτό. είκ. 48 σχ. 76

Πηλός άμμόδης τραχύς, με χονδρά χαλίκια, πορτοκαλόχρωμος, έπιφ. όμοιος, έσωτ. άνόμαλη, βαθή έρυθρή, έξίτηλη. Όστρακο κυρτό, κομμένο τριγωνικό. Θέμα: μόλις διακρίνονται ίχνη τριών λοξών παραλλήλων γραμμών και ή βραχύτερη, παρά την άκμή του όστράκου, φαίνεται νά σχηματίζει γωνία. Μέγ. διάστ. 0.58. Πάχ. 0.006.



**10-67.** Μικρότατο όστρακο γάστρας.  
Έγχάρακτο. εικ. 50 σχ. 49

Πηλός καθαρός μελανωπός, έξωτ. αλείφωμα όμοιο ως καστανόμαυρο, κηλιδωτό, θαμπό, έσωτ. μελανωπό. Διακ.: Κατακόρυφη γραμμή διαχωρίζει τρεις ως πέντε παράλληλες παύλες. Τεχνική κοινή. Δέν υπάρχει λευκό. Κομμένο ως δίσκος. Ύψ. 0.018. Πάχ. 0.005.

Λοιπά όστρακα: στόμια έρυθρά 12, μελανωπά 9, λαιμοί και όμοιο έρυθροί 9, μελανωποί 4, άποφύσεις 8. Utfrinis 4 όστρακα, κομμένα άκαθόριστος αριθμός. Έπί πλέον άμορφα, έρυθρά 750 γραμ., μελανωπά 270 γραμ.

## Τομέας II Έπίχωση

**10-68.** Όστρακο στομίου. εικ. Z σχ. 50

Πηλός καθαρός καστανός, στόν πυρήνα φαιός, έπιφ. έξωτ. καστανόμαυρη, έντριπτη θαμπή, έσωτ. έπάλειψη καστανέρυθη κηλιδωτή, περί τό στόμιο λεία, μελανωπή, όπτηση έντονη. Χείλος καμπύλο, προς τά άριστ. χαμηλότερο και τοίχωμα λεπτότερο, στόμιο πολύ άνοικτό, περίγραμμα κυρτό. Ύψ. 0.065. Διάμ. περ. 0.30. Πάχ. 0.007.

**10-69.** Όστρακο στομίου. σχ. 50

Πηλός καθαρός με μαρμαρυγία, φαιός, έπιφ. έξωτ. καστανόφαιη, στό χείλος μελανή, έσωτ. όμοια ως μελανωπή, άδρά έξομαλυσμένη, με χαράγματα, όπτηση έντονη. Χείλος επίπεδο, στόμιο κλειστό. Ύψ. 0.037. Διάμ. 0.20. Πάχ. 0.006-0.007.

**10-70.** Όμοιο άγγελιο με τό 10-69. σχ. 50

Πηλός, έπιφάνειες, όπτηση όμοια. Χείλος επίπεδο, στόμιο κλειστό. Ύψ. 0.04. Διάμ. 0.26. Πάχ. 0.007-0.008.

**10-71.** Όστρακο άσυμμέτρου στομίου.

Πηλός καθαρός φαιός ως μελανωπός, έπιφ. καστανόφαιες, έσωτ. άδρή. Χείλος παχύ, έσωτ. λεπτονόμενο, στόμιο στρεβλό. Τμήμα στομίου σπασμένο άποκαλύπτει τή χαμηλότερη έπιφάνεια κατασκευής με δακτυλίους. Ύψ. 0.058. Πάχ. 0.007. Μέγ. πάχ. χείλους 0.012.

**10-72.** Όστρακο στομίου.

Πηλός καθαρός καστανός, έπιφ. καστανόμαυρες, έξωτ. αλείφωμα θαμπό, έσωτ. έπάλειψη, όπτηση έντονη. Χείλος ταινιωτό, καμπτόμενο έντονότερα προς τά έξω άριστ., στόμιο άνυψούμενο άριστ. Ύψ. 0.035. Πάχ. 0.007.

**10-73.** Τμήμα λαιμού. σχ. 51, 73

Πηλός καθαρός φαιός, έπιφ. έξωτ. καστανόφαιη, έ-

σωτ. καστανή ως μελανωπή κηλιδωτή. Λαιμός χωνοειδής ίσοπαχής, χείλος προέχον, τελείωμα λοξό έπικολλάται σε άνάλογα διαμορφωμένο όμο. Ύψ. 0.048. Διάμ. 0.11. Πάχ. όμου 0.003.

**10-74.** Όστρακο στομίου.

Πηλός τραχύς μελανωπός, έξωτ. αλείφωμα στιλπνό μελανωπό, έσωτ. όμοιο πίο άραιό, καστανόμαυρο, όπτηση έντονη. Χείλος προέχον, στόμιο κλειστό. Κομμένο ρομβοειδές. Ύψ. 0.04. Διάμ. 0.18. Πάχ. 0.007.

**10-75.** Όστρακο κυκλικού στομίου. σχ. 50

Πηλός καθαρός καστανός, έπάλειψη καστανή ως καστανόμαυρη, όπτηση έντονη. Χείλος λεπτονόμενο, στόμιο λίγο κλειστό, περίγραμμα κυρτό. Ύψ. 0.045. Διάμ. 0.14. Πάχ. 0.005.

**10-76.** Όστρακο στομίου.

Πηλός καθαρός με μαρμαρυγία, καστανός, έπιφ. καστανέρυθη με κηλίδα μελανή, έσωτ. καστανή, άδρή, περί τό χείλος λεία. Χείλος έσωτ. λεπτονόμενο, στόμιο κλειστό, δεξιά παχύτερο. Ύψ. 0.03. Διάμ. 0.12. Πάχ. 0.006.

**10-77.** Όστρακο στομίου με πλαστική διακόσμηση. εικ. 48 σχ. 50

Πηλός καθαρός με μαρμαρυγία, φαιός, έπιφ. έξωτ. καστανή ως καστανόφαιη, έσωτ. καστανή, άδρή. Χείλος επίπεδο, έξωτ. πλαστική ταινία με έναλλασσόμενες κυκλικές κοιλότητες και έξογκώματα, στόμιο κλειστό. Ύψ. 0.03. Διάμ. περ. 0.30. Πάχ. 0.005. Πάχ. ταινίας 0.004. Πλάτος 0.008.

**10-78.** Όμοιο. εικ. 48 σχ. 50, 71

Πηλός άμμόδης, λίγο τραχύς, με μαρμαρυγία, πορτοκαλόχρωμος, έξωτ. έπάλειψη καστανή, έσωτ. έπιφ. άδρή καστανέρυθη. Χείλος επίπεδο άνυψούμενο προς δύο κατευθύνσεις, στόμιο λίγο άνοικτό, τοίχωμα προς τά άνω παχυνόμενο. Έξωτ. περί τό χείλος βραχείες πλαστικές ταινίες, έπικολλημένες κατακόρυφα, σε άνισες άποστάσεις. Ύψ. 0.045. Διάμ. 0.30-0.32. Πάχ. 0.005-0.009. Πάχ. έπιθ. περ. 0.005. Μήκος έπιθ. 0.019-0.023.

**10-79.** Όμοιο. εικ. 48

Πηλός καθαρός καστανός, φαιός στόν πυρήνα, έπιφ. καστανόμαυρες, έξωτ. έπάλειψη, έσωτ. άδρή. Χείλος προέχον, στόμιο άριστ. άνυψούμενο. Βραχείες, σχεδόν όμοιόμορφες πλαστικές ταινίες, έπικολλημένες έξωτ. με κανονικότητα, ύπερκαλύπτουν τό χείλος και φθάνουν μέχρι τήν έσωτ. όψη. Ύψ. 0.037. Πάχ. 0.007-0.008. Πάχ. έπιθ. 0.002. Μήκος έπιθ. 0.015-0.017.

**10-80.** Όστρακο στομίου με έπιθήμα. εικ. 48

Πηλός με μαρμαρυγία καστανός, στόν πυρήνα φαιός,

έπιφ. καστανόμαυρες, έσωτ. άδρή, με κυματισμούς, άκάλυπτη, όπτηση έντονη. Χείλος μόλις σωζόμενο, καμπύλο, έσωτ. λεπτονόμενο, στόμιο κλειστό, έπιθήμα υπό τó χείλος χαμηλό άμυδαλωτό έως γλωσσοειδές. Ύψ. 0.045. Πάχ. 0.008. Πάχ. έπιθ. 0.003. Πλάτος έπιθ. 0.014.

**10-81.** Όστρακο στομίου. σχ. 76

Πηλός καθαρός με μαρμαρυγία πορτοκαλόχρωμος, έπιφ. καστανές, έσωτ. λεία. Χείλος καμπύλο, στόμιο περίπου κατακόρυφο, έξωτ. σε 0.01 από τού χείλους πλαστική ταινία σχηματίζει συνεχόμενα τρίγωνα. Δεξιά κοιλότητα άποκολλημένης άποφύσεως. Ύψ. 0.047. Πάχ. 0.009. Πάχ. ταινίας 0.001.

**10-82.** Τμήμα λαιμού. εικ. 48

Πηλός Urfirnis κιτρινωπός, προς τά έξω έρυθρόξανθος, έξωτ. βαθή μελανή στιλπνή φθαρμένη, έσωτ. όμοια ίχνη. Χείλος λεπτονόμενο, περίγραμμα κοίλο, λαιμός κατακόρυφος. Ύψ. 0.042. Διάμ. 0.10. Πάχ. 0.005.

**10-83.** Όμοιο. Συγκολλημένο. σχ. 51

Πηλός καθαρός με μαρμαρυγία καστανός, έπιφ. έξωτ. όμοια, έσωτ. καστανέρυθρη, όμαλή. Λαιμός κατακόρυφος, χείλος επίπεδο, έσωτ. λεπτονόμενο, ρίζα σχηματισμένη λοξή, πλατύτερη τού τοιχώματος, προέχει έξωτ. Ύψ. 0.056. Διάμ. 0.32. Μέγ. πάχ. 0.011.

**10-84.** Όμοιο. Συγκολλημένο. σχ. 51

Πηλός καθαρός με μαρμαρυγία καστανόφαιος, έπιφ. έξωτ. καστανόμαυρη, έσωτ. καστανή, όμαλή περί τó χείλος, χαμηλότερα άδρή. Λαιμός περίπου κατακόρυφος, τοίχωμα σχηματισμένο από δύο φύλλα ηηλού, περίγραμμα έξωτ. κυρτό. Ύψ. 0.05. Διάμ. 0.24. Μέγ. πάχ. 0.013.

**10-85.** Τμήμα λαιμού με άρχή ώμου. Συγκολλημένο.

Πηλός τραχύς, σπογγωτός, εύθριπτος, καστανός, έπιφ. όμοιες, έξωτ. ύπολείμματα άλειφώματος λεπτού κιτρινωπού, έσωτ. άδρή. Λαιμός πολύ χαμηλός, χείλος πολύ φθαρμένο, ένωση ώμου με λαιμό κατ' όρθή γωνία, τοίχωμα παχυνόμενο προς τήν ρίζα. Σωζ. ύψ. λαιμού 0.017. Μέγ. διάστ. 0.065. Πάχ. στή ρίζα 0.009.

**10-86.** Τμήμα λαιμού.

Πηλός καθαρός με μαρμαρυγία, άνοικτόφαιος, έπιφ. έξωτ. έρυθρή ως καστανή με χείλος μελανό, έσωτ. μελανή λεία. Λαιμός χωνοειδής, χείλος λίγο φθαρμένο, τοίχωμα ίσοπαχές, λεπτό, ρίζα σχηματισμένη λοξή, πλατύτερη τού τοιχώματος, προέχει έξωτ. Ύψ. 0.035. Διάμ. 0.10. Πάχ. λαιμού 0.005. Σωζ. πλάτος ρίζας 0.007.

**10-87.** Τμήμα λαιμού και ώμου. σχ. 51

Πηλός άμμόοδης με μαρμαρυγία, καστανός, άλειψομα όμοιο, ραβδωτή διαμόρφωση λαιμού και έσωτ. περί τόν ώμο. Λαιμός χωνοειδής, χείλος σπασμένο, κάμψη προς ώμο κατ' όρθή γωνία. Ύψ. 0.04. Σωζ. ύψ. λαιμού 0.033. Διάμ. ρίζας έσωτ. 0.14. Πάχ. 0.007.

**10-88.** Όστρακο γάστρας με τμήμα έπιθήματος. εικ. 48

Πηλός καθαρός έρυθρόξανθος, έπιφ. καστανέρυθρος, έσωτ. άδρή, άνώμαλη. Τμήμα όριζόντιου γλωσσοειδούς έπιθήματος. Μέγ. διάστ. 0.06. Πάχ. 0.007. Πάχ. έπιθ. 0.004.

**10-89.** Όστρακο γάστρας. εικ. Z σχ. 50

Πηλός καθαρός, καστανός ως φαιός, έπιφ. έξωτ. κηλιδωτή καστανή ως μελανή, έσωτ. καστανή, άδρή. Γάστρα γωνιώδης, περίγραμμα εύρύνεται προς τά άνω. Ύψ. 0.048. Πάχ. 0.005. Διάμ. γάστρας στήν κάμψη 0.12.

**10-90.** Όστρακο στομίου.

Πηλός καθαρός με μαρμαρυγία, φαιός, έπιφ. μελανές, έσωτ. λεία. Χείλος καμπύλο, στόμιο άνοικτό. Ύψ. 0.03. Πάχ. 0.006.

**10-91.** Όστρακο κυκλικού στομίου. σχ. 50, 72

Πηλός πολύ καθαρός μελανός, έπιφ. όμοιες, έξωτ. πολύ χαμηλή, πτυχωτή, έντριπτη, διακόσμηση τεθλασμένων, αίσθητή κυρίως με τήν άφή. Κομμένο ως ριπιδίοσχημο όρθής γωνίας. Ύψ. 0.03. Διάμ. περ. 0.16. Πάχ. 0.004.

**10-92.** Όστρακο γάστρας με άπόφυση.

Πηλός τραχύς μελανός, έπιφ. όμοιες, έσωτ. τραχεία, άνώμαλη. Άπόφυση άγκυλή. Κομμένο από έσωτ. φυλλόσχημο με γωνία δεξιά. Μέγ. διάστ. 0.043. Πάχ. 0.005. Ύψ. άποφ. 0.014. Διάμ. όπης 0.01.

**10-93.** Τμήμα δακτυλιόσχημης βάσεως.

Πηλός καθαρός καστανόμαυρος, έπιφ. μελανές. Δακτύλιος με λεπτή τριγωνική ένίσχυση, περίγραμμα κωνικό, πάτημα επίπεδο. Ύψ. 0.03. Διάμ. 0.08. Πάχ. πυθμ. 0.004.

**10-94.** Όστρακο πυθμένος.

Πηλός καθαρός καστανός, έπιφ. όμοιες, έσωτ. λεία. Έξωτ. φέρει καμπύλη έξόγκωση και άμορφες κοιλότητες για τήν προσκόλληση δακτυλίου βάσεως. Μέγ. διάστ. 0.042. Πάχ. 0.005.

**10-95.** Τμήμα δακτυλιόσχημης βάσεως και πυθμένος. Συγκολλημένο. εικ. 48 σχ. 51

Πηλός καθαρός καστανός, άλειψομα καστανό ως φαιό, πολύ φθαρμένο. Δακτύλιος ένιαίος με τμήμα πυθμένος, ένώνεται στή γάστρα έξωτ. με πρόσθετη

ταινία. Μέγ. διάστ. 0.065. Διάμ. περ. 0.07. Ύψ. δακτ. μετά πυθμένος 0.023.

**10-96.** Τμήμα υψηλής δακτυλιόσχημης βάσεως. σχ. 51

Πηλός λίγο τραχύς με μαρμαρυγία φαιός, έξωτ. αλείφωμα καστανέρυθρο θαμπό, έσωτ. έπιφ. καστανόφαιη, άδρή. Δακτύλιος ύψηλός χωρίς ενίσχυση, πάτημα επίπεδο, ελάχιστα προέχον. Ύψ. 0.033. Διάμ. 0.09. Πάχ. 0.008.

**10-97.** Τμήμα δακτυλιόσχημης βάσεως.

Πηλός άμμοδής πορτοκαλόχρωμος, έπιφ. όμοιος. Δακτύλιος ύψηλός χωρίς ενίσχυση, πάτημα τελείως φθαρμένο. Σωζ. ύψ. δακτ. 0.03. Πάχ. πυθμ. 0.007.

**10-98.** Όμοιο.

Πηλός και έπιφ. όμοια. Δακτύλιος με σπασμένο πάτημα, λεπτή τριγωνική ενίσχυση. Σωζ. ύψ. δακτ. 0.022. Διάμ. στη ρίζα περ. 0.05. Πάχ. πυθμ. 0.008.

**10-99.** Όμοιο.

Πηλός Urfinis κιτρινόφαιος, έπιφ. όμοιος, έξωτ. ίχνος έρυθροπής βαφής. Δακτύλιος χωρίς ενίσχυση, σπασμένος στην άπόληξη. Ό πυθμένας σχηματίζει από κάτω περί τό κέντρο έλαφρό έξόγκωμα. Διάμ. στη ρίζα, 0.065. Πάχ. πυθμ. 0.008-0.009.

**10-100.** Τμήμα δακτυλιόσχημης βάσεως με άρχή τοιχώματος.

Πηλός λίγο τραχύς, σπογγώδης πορτοκαλόχρωμος, έπιφ. όμοιος. Δακτύλιος με πάτημα τελείως φθαρμένο, από κάτω κοίλος δίσκος σαν δεύτερος πυθμένας. Μέγ. διάστ. και διάμ. στη ρίζα 0.065. Σωζ. ύψ. δακτ. 0.009. Πάχ. πυθμ. στο κέντρο 0.01.

**10-101.** Όμοιο.

Πηλός καθαρός καστανόμαυρος, έπιφ. μελανωπής, έξωτ. φθαρμένη. Δακτύλιος τριγωνικής τομής χωρίς ενίσχυση, άπολήγει άνω σε αύλακοτή επιφάνεια, πάτημα επίπεδο. Ύψ. 0.019. Διάμ. 0.08. Μέγ. πάχ. 0.009.

**10-102.** Όστρακο κλειστού.

Πηλός τραχύς καστανός, έπιφ. άδρές, έξωτ. όμοια.

έσωτ. μελανωπή. Όστρακο ρομβοειδές, έσωτ. άκμή φθαρμένη. Μέγ. διάστ. 0.052. Πάχ. 0.016.

**10-103.** Όμοιο.

Πηλός λασπόδης κιτρινόφαιος, έπιφ. έξωτ. έρυθροπής, έσωτ. μελανή. Κομμένο περίπου ήμικυκλικό. Μέγ. διάστ. 0.046. Πάχ. 0.007.

**10-104.** Όστρακο γάστρας.

Πηλός καθαρός καστανόμαυρος, έπιφ. καστανές, Κομμένο τρίπλευρο με μία κυρτή και δύο κοίλες, ένωμένες σε όξεία γωνία. Μέγ. διάστ. 0.044. Πάχ. 0.007.

**10-105.** Όστρακο άνοικτού άγγείου.

Έγχάρακτο. Συγκολλημένο. είκ. 50 σχ. 49

Πηλός καθαρός με μαρμαρυγία, μελανωπός, έξωτ. αλείφωμα μελανό, στιλπνό, φθαρμένο, έσωτ. όμοιο. Διακ.: Άκμές πλευρών μιάς γωνίας φέρονται προς όριζόντια χαμηλή έγχάραξη. Τεχνική κοινή. Δεν υπάρχει λευκό. Διάμ. κατά την όριζόντια έγχάραξη 0.16. Ύψ. 0.045. Πάχ. 0.005-0.006.

**10-106.** Όστρακο άνοικτού άγγείου.

Έγχάρακτο. είκ. 50

Πηλός πολύ καθαρός καστανόμαυρος, έξωτ. αλείφωμα μελανό, στιλπνό, έσωτ. όμοιο, καστανό, σκοτεινό. Διακ.: Όριζόντια έγχάραξη. Τεχνική κοινή. Δεν υπάρχει λευκό. Διάμ. γάστρας κατά την όριζόντια έγχάραξη 0.018. Ύψ. 0.017. Πάχ. 0.004.

**10-107.** Βάση επίπεδη με στρογγυλεμένη γωνία

και άρχή τοιχώματος άνοικτού άγγείου.

Έγχάρακτο. είκ. 50 και Z σχ. 49

Πηλός καθαρός καστανός άνοικτός, έξωτ. έπιφ. φθαρμένη με ίχνη όμοιόχρωμης έπαλείψεως, έσωτ. όμοιο, χωρίς φθορά. Διακ.: Περί την βάση όριζόντια έγχάραξη. Τοίχωμα διάστικτο με λεπτότατες όπές. Τεχνική στικτή. Ίχνη λευκού. Ύψ. 0.018. Πάχ. 0.006.

Λοιπά όστρακα: στόμια έρυθρά 22, λαιμοί και όμοιο 21, βάσεις 3, άποφύσεις 6, κομμένα 950 γραμ. Επί πλέον άμορφα, έρυθρά 1850 γραμ., χονδρά έρυθρά 700 γραμ., μελανωπά 430 γραμ.

## ΦΑΣΗ 11

### Τομέας IV

#### Έπίχωση βορ. τμήματος

**11-1.** Όστρακο κυκλικού στομίου. σχ. 53

Πηλός πολύ καθαρός φαιός, έπιφ. έξωτ. καστανό-

μαυρη, έσωτ. μελανωπή, λεία. Χείλος ταινιωτό, στόμιο περ. κατακόρυφο, περίγραμμα έλαφρά κυρτό.

Υψ. 0.054. Διάμ. 0.18. Πάχ. 0.006.

**11-2.** Όστρακο στομίου. είκ. 51

Πηλός καθαρός με μαρμαρυγία φαιός, επάλειψη φαιή ως καστανόφαιη, με ρωγμές. Χείλος προέχον, τοίχωμα άριστ. περί τό στόμιο παχύτερο. Υψ. 0.068. Πάχ. 0.004-0.006.

**11-3.** Όστρακο κυκλικού στομίου. είκ. Η

Πηλός άμμόδης κιτρινόφαιος, έξωτ. αλείφωμα στιλπνό, φθαρμένο, κηλιδοτό, καστανόφαιο ως μελανωπό, έσωτ. έπιφ. μελανή, λεία. Χείλος καμπύλο, στόμιο κλειστό, περίγραμμα κωνικό. Υψ. 0.052. Διάμ. 0.16. Πάχ. 0.006.

**11-4.** Όστρακο στομίου.

Πηλός λίγο τραχύς με μαρμαρυγία, καστανός, έπιφ. έξωτ. καστανωπή, περί τό στόμιο μελανή, έσωτ. μελανή, άδρά διαμορφωμένη. Χείλος διογκωμένο έσωτ., τοίχωμα παχυνόμενο προς τά άνω, στόμιο κλειστό, περίγραμμα κωνικό. Υψ. 0.033. Διάμ. 0.22. Πάχ. 0.007-0.009.

**11-5.** Όστρακο κυκλικού στομίου. είκ. 51 σχ. 54

Πηλός καθαρός έρυθρός, αλείφωμα κιτρινωπό μαλακό, παχύ, έσωτ. λεπτότερο. Χείλος καμπύλο, στόμιο περί τό χείλος διευρυνόμενο, Σπάσιμο στομίου άριστ. άποκαλύπτει άρχική χαμηλότερη διάπλαση καμπύλου χείλους, στό όποιο προστέθηκε τό άνώτατο τμήμα και ένιαίο περίβλημα πηλού με κιτρινωπό αλείφωμα. Υψ. 0.027. Διάμ. 0.18. Πάχ. 0.008.

**11-6.** Όστρακο στομίου με έπίθημα. είκ. 51 σχ. 53

Πηλός καθαρός με μαρμαρυγία, προς τά έξω έρυθρός, μέσα φαιός, έπιφ. έξωτ. καστανόμαυρη, έσωτ. καστανόφαιη, άδρότερη. Χείλος καμπύλο, στόμιο κλειστό, έπίθημα κάτω από τό χείλος, κάθετο γλωσσοειδές, κολλημένο σε όλη του την έπιφάνεια. Υψ. 0.035. Διάμ. 0.14. Πάχ. 0.007. Μέγ. πάχ. έπιθ. 0.004. Μήκος 0.02 περ.

**11-7.** Όστρακο όμου με έπίθημα. είκ. 51

Πηλός άμμόδης πορτοκαλόχρωμος, έπιφ. έξωτ. έρυθρή, έσωτ. άδρή πορτοκαλόχρωμη. Έγκοπή στη ρίζα λαιμού, έπίθημα χαμηλό άμγυδαλόσχημο. Υψ. 0.045. Πάχ. 0.005. Πάχ. έπιθ. 0.003.

**11-8.** Όστρακο γάστρας. Συγκολλημένο. είκ. 51

Πηλός Urfirnis άνοικτόφαιος, έπιφ. έξωτ. φαιή καλυμμένη με βαφή μελανή, άραιή, διάφανη, πολύ φθαρμένη, έσωτ. έπιφ. έρυθροπή, όμαλή. Μέγ. διάστ. 0.042. Πάχ. 0.003.

**11-9.** Όστρακο γάστρας.

Πηλός πολύ καθαρός άνοικτόφαιος, έπιφ. έξωτ. με-

λανωπή με ρωγμές, έσωτ. έρυθροπή, λεία. Μέγ. διάστ. 0.038. Πάχ. 0.005.

**11-10.** Όστρακο μεγάλου άγγελίου με έπίθημα. είκ. 53

Πηλός καθαρός έρυθρός, προς τά μέσα κιτρινόφαιος, έπιφ. έξωτ. καστανέρυθη, έσωτ. φαιή όμαλή. Δύο έπίθηματα πεταλίδας και σημεία τριών άκόμα άποκολλημένων, σε πυκνές άποστάσεις. Μέγ. διάστ. 0.093. Πάχ. 0.012. Πάχ. έπιθ. 0.002. Μήκος έπιθ. 0.022.

**11-11.** Τμήμα ύψηλης δακτυλιόσχημης βάσεως. είκ. 53 σχ. 56

Πηλός καθαρός προς τά μέσα φαιός, προς τά έξω έρυθρός, αλείφωμα στιλπνό, έξωτ. κηλιδοτό, μελανωπό ως έρυθρό, έσωτ. καστανόφαιο. Δακτύλιος ύψηλός, κολλημένος λοξά, χωρίς ένίσχυση, πάτημα καμπύλο. Υψ. 0.038. Διάμ. 0.11. Υψ. δακτ. 0.028. Πάχ. πυθμ. 0.01.

**11-12.** Όμοιο.

Πηλός άμμόδης φαιός, έπιφ. καστανές, θαμπές. Δακτύλιος κολλημένος λοξά, έξωτ. περί την ρίζα τριγωνική ένίσχυση, περίγραμμα κοίλο, στό πάτημα και στις σπασμένες πλευρές του δακτύλιου στρογγυλεμένες άκμές. Μέγ. διάστ. 0.057. Υψ. δακτ. 0.028.

**11-13.** Όμοιο.

Πηλός καθαρός με μαρμαρυγία καστανόφαιος, έπιφ. μελανές. Δακτύλιος κολλημένος λοξά με τριγωνική ένίσχυση περί την ρίζα έξωτ., περίγραμμα έξωτ. κοίλο, πάτημα και σπασμένες πλευρές όπως στο 11-12. Υψ. 0.028. Μέγ. διάστ. 0.05. Σωζ. ύψ. δακτ. 0.023. Πάχ. πυθμ. 0.008.

**11-14.** Τμήμα βάσεως και τοιχώματος.

Πηλός άμμόδης φαιός, έπιφ. πολύ φθαρμένες, διατηρούν όξειδωση. Χαμηλότατος δακτύλιος ένοποιείται με τόν πυθμένα και φαίνεται σαν βάση κοίλη, δισκοειδής. Όστρακο έλλειπτικό. Μέγ. διάστ. 0.046. Πάχ. 0.005. Μέγ. ύψ. δακτ. 0.003.

**11-15.** Τμήμα κλειστού άγγελίου. Συγκολλημένο σε δύο τμήματα. είκ. 52 σχ. 55, 73

Πηλός άμμόδης καστανός, έξωτ. καστανέρυθη, έσωτ. έπιφ. καστανή, άδρή. Περίγραμμα πιασμένο σφαιρικό, σώζεται από την άρχή του όμου μέχρι τόν πυθμένα σε συνεχή καμπύλη. Υψ. 0.135. Μέγ. πάχ. 0.013. Διάμ. στομ. άκαθόριστη. Μεγ. διάμ. κοιλίας 0.16.

**11-16.** Όστρακο γάστρας με ρίζα άποφύσεως.

Πηλός καθαρός καστανός, έπιφ. όμοιες, έξωτ. φθαρμένη, έσωτ. λεία. Η μισή τοξωτή άπόφυση άποκολλημένη έχει άφήσει στο όστρακο βαθειά κοιλότητα για την προσκόλληση της ρίζας. Μέγ. διάστ. 0.05.

Πάχ. 0.005. Βάθος κοιλότητας 0.002.

**11-17.** Όστρακο γάστρας με απόφυση. Συγκολλημένο.

Πηλός άμμόδης φαιός, έπιφ. έξωτ. πορτοκαλόχρωμη, έσωτ. όμοια, έντριπτη. Απόφυση ήμιελλειπτική, κατακόρυφη, κολλημένη στην επίπεδη έπιφ. του όστράκου. Μήκος άποφ. 0.045. Πάχ. 0.008. Ύψ. άποφ. 0.015. Διάμ. όπης 0.01.

Λοιπά όστρακα: στόμια 12, λαιμοί και όμοι 13, βάσεις 5, πυθμένες 1, έπιθήματα 3, όστρακα *Urfipis* 3 και λίγα άκόμα στά κομμένα, κομμένα συνολικά 600 γραμ. έπι πλέον άμορφα, 1650 γραμ.

### Έπίχωση νοτίου τμήματος

**11-18.** Όστρακο κυκλικού στομίου. σχ. 54

Πηλός πολύ καθαρός φαιός, έπιφ. καστανόφαιες, έσωτ. λεία. Χείλος ταινιωτό, στόμιο άνοικτό, περίγραμμα χωνοειδές. Ύψ. 0.027. Διάμ. 0.16. Πάχ. 0.004.

**11-19.** Όμοιο. σχ. 53

Πηλός καθαρός, προς τα έξω έρυθρός, προς τα μέσα φαιός, έπιφ. καστανόφαιες, έξωτ. στιλπνή, έσωτ. λεία. Χείλος ταινιωτό, έσωτ. καμπυλούμενο, στόμιο περίπου κατακόρυφο, τοίχωμα παχυνόμενο προς τό στόμιο, άριστ. παχύτερο. Ύψ. 0.034. Διάμ. 0.26. Πάχ. 0.004-0.006.

**11-20.** Όμοιο. εικ. Η σχ. 54, 72

Πηλός πολύ καθαρός με μαρμαρυγία φαιός, έπιφ. καστανόφαιες θαμπές, έσωτ. λεία. Χείλος ταινιωτό, στόμιο λίγο άνοικτό, περίγραμμα γωνιώδες, τοίχωμα παχυνόμενο προς την κάμψη. Ύψ. 0.03. Διάμ. 0.12. Πάχ. 0.005-0.009.

**11-21.** Όστρακο στομίου. Συγκολλημένο. εικ. 51 σχ. 53

Πηλός τραχύς με μαρμαρυγία, μελανωτός, έπιφ. καστανόφαιες, έσωτ. άδρότερη με όρατά χαλίκια. Χείλος επίπεδο, στόμιο κλειστό, τοίχωμα παχυνόμενο προς τό χείλος, άριστερά παχύτερο, δεξιά άνυψούμενο. Κάτω από τό χείλος κυκλική κοιλότητα για την προσκόλληση έπιθήματος (:). Ύψ. 0.05. Διάμ. 0.24. Πάχ. 0.008-0.007.

**11-22.** Όμοιο. εικ. Η

Πηλός άμμόδης έρυθρός, στόν πυρήνα φαιός, έπιφ. καστανόμαυρες, έσωτ. άνόμαλη με κυματισμούς. Χείλος επίπεδο, στόμιο κλειστό. Ύψ. 0.058. Διάμ. 0.20. Πάχ. 0.007.

**11-23.** Όστρακο στομίου. σχ. 54

Πηλός τραχύς με χονδρό μαρμαρυγία, λίγο σπογγωτός, φαιός, έπιφ. πολύ φθαρμένες καστανές, έσωτ. άδρότερη. Χείλος λεπυνόμενο, στόμιο άνοικτό. Ύψ.

άχ. 0.007. Διάμ. 0.18 περ.

**11-24.** Όστρακο στομίου με έπιθήμα. εικ. 51

Πηλός καθαρός με μαρμαρυγία, καστανός, έπιφ. όμοιος, έσωτ. όμαλη. Χείλος περίπου επίπεδο, φθαρμένο, στόμιο λίγο κλειστό, έπιθήμα κωνικό ύψηλό. Ύψ. 0.035. Πάχ. 0.005-0.007. Πάχ. έπιθ. 0.01. Διάμ. 0.22.

**11-25.** Τμήμα λαιμού. σχ. 56

Πηλός καθαρός, σπογγωτός φαιός, έπιφ. έξωτ. κηλιδωτή, όμοια ως καστανόφαιη, έσωτ. μελανωπή. Λαιμός χωνοειδής, τοίχωμα λεπυνόμενο προς την ρίζα (μόλις διακρίνεται με την άφή). Ύψ. 0.03. Διάμ. 0.04. Πάχ. 0.005-0.004.

**11-26.** Όστρακο στομίου. Συγκολλημένο. εικ. 51 σχ. 56

Πηλός καθαρός έρυθρός, έπιφ. έξωτ. καστανή, έσωτ. περί τό χείλος όμοια, λεία, ή λοιπή έρυθρή άκάλυπτη. Χείλος καμπύλο, στόμιο γωνιώδες, κάμπτεται προς τα έξω, περίγραμμα κωνικό. Ύψ. 0.03. Διάμ. 0.045. Πάχ. 0.008.

**11-27.** Όστρακο στομίου. Συγκολλημένο.

Πηλός καθαρός με μαρμαρυγία καστανός, έπιφ. έξωτ. καστανόμαυρη, έσωτ. μελανή, λεία. Χείλος διογκωμένο έσωτ., τοίχωμα παχυνόμενο προς τό στόμιο, έντονότερα δεξιά. Ύψ. 0.04. Πάχ. 0.008-0.009.

**11-28.** Όστρακο κυκλικού στομίου. Συγκολλημένο. σχ. 54

Πηλός καθαρός με μαρμαρυγία, καστανός, έπιφ. έξωτ. κηλιδωτή, όμοια ως έρυθρή, έσωτ. καστανή όμαλη με όρατά χαλίκια ηηλου. Χείλος επίπεδο, στόμιο άνοικτό, περίγραμμα χωνοειδές. Ύψ. 0.027. Διάμ. 0.16. Πάχ. 0.005.

**11-29.** Τμήμα λαιμού με άρχή όμου.

Πηλός άμμόδης πορτοκαλόχρωμος, έπιφ. πολύ φθαρμένες, έξωτ. όμοια, έσωτ. έρυθρωπή. Χείλος φθαρμένο, κάμψη προς όμο γωνιώδης. Τμήμα λαιμού κομμένο περίπου τριγωνικό με στρογγυλεμένες όλες τις σπασμένες άκμές, διατηρεί μικρή λωρίδα όμου. Ύψ. λαιμού 0.045. Διάμ. στη ρίζα 0.12 περ. Μέγ. διάστ. 0.053.

**11-30.** Τμήμα λαιμού. σχ. 56

Πηλός άμμόδης έρυθρός, στόν πυρήνα φαιός, έπιφ. έξωτ. φθαρμένη, έρυθρή ως καστανή κηλιδωτή, έσωτ. όξειδωση. Λαιμός περίπου κυλινδρικός, λίγο άνοικτός, χείλος καμπύλο, τοίχωμα δεξιά παχύτερο, καμπύλη κάμψη προς τόν όμο. Ύψ. 0.035. Ύψ. λαιμού 0.029. Διάμ. 0.08. Πάχ. λαιμού στη ρίζα 0.006-0.009.

**11-31.** Όστρακο στομίου. εικ. 51 σχ. 56, 71

Πηλός άμμόδης πορτοκαλόχρωμος, έπιφ. όμοιος,

φθαρμένες. Χείλος επίπεδο, πλατύ και παχύ, εξέχει έντονα το στομίον, σχηματίζει γωνία με το τοίχωμα. Ύψ. 0.024. Διάμ. έσωτ. 0.14. Πλάτος χείλους 0.013. Πάχ. 0.004.

**11-32.** Τμήμα λαιμού. είκ. 51

Πηλός πολύ καθαρός, σπογγωτός, ανοικτόφαιος, έπιφ. καλυμμένες με βαθή καστανή ως έρυθρή πολύ φθαρμένη, εξίτηλη. Χείλος λεπτινόμενο, φθαρμένο, τοίχωμα ίσοπαχές, άριστ. παχύτερο, κάμψη προς όμο έξωτ. γωνιώδης, ρίζα όμου έσωτ. αύλακωτή. Ύψ. 0.041. Διάμ. 0.12-0.14. Ύψ. λαιμού 0.036. Μέγ. πάχ. 0.007.

**11-33.** Τμήμα δακτυλίου ύψηλης βάσεως. σχ. 56

Πηλός καθαρός σπογγωτός, μελανός, έπιφ. όμοιος. Δακτύλιος ύψηλός, τριγωνικής τομής, χωρίς ένιςχυση, πάτημα επίπεδο. Ύψ. 0.031. Διάμ. βάσεως 0.08.

**11-34.** Τμήμα δακτυλιόσχημης βάσεως.

Συγκολλημένο. σχ. 56

Πηλός καθαρός καστανόμαυρος, έπιφ. μελανός. Δακτύλιος χαμηλότατος και πλατός, ένοποιείται με τον πυθμένα, πάτημα πλατύ, φθαρμένο. Μέγ. διάστ. 0.067. Ύψ. δακτ. 0.01. Διάμ. 0.10 περίπου.

**11-35.** Όμοιο.

Πηλός Urfirnis φαιός, έπιφ. έρυθρόξανθος πολύ φθαρμένες. Δακτύλιος χαμηλός τομής τριγωνικής, χωρίς πρόσθετη ένιςχυση. Μέγ. διάστ. 0.045. Ύψ. δακτ. 0.012. Πάχ. πυθμ. 0.006. Διάμ. άκαθόριστη.

**11-36.** Όστρακο γάστρας. είκ. 51

Πηλός Urfirnis έρυθρόξανθος, έπιφ. έξωτ. ολόβαφη έρυθρή, βαθή πυκνή, έσωτ. επάλειψη όμοια. Μέγ. διάστ. 0.039. Πάχ. 0.005.

**11-37.** Όστρακο γάστρας.

Γραπτό. είκ. 51 και Η σχ. 76

Πηλός άμμόδης πορτοκαλόχρωμος, έπιφ. έρυθρές, έξωτ. αλείφωμα σκληρό στιλπνό και βαθή λευκή θαμπή, έσωτ. επάλειψη και όριζ. έρυθρή ταινία. Διακ.: θέμα ασύμμετρο με δύο παράπλευρες και άνισες μεταξύ τους γωνίες. Μέγ. διάστ. 0.052. Μέγ. πάχ. 0.006.

**11-38.** Όστρακο γάστρας. είκ. 54 σχ. 76

Πηλός πολύ καθαρός, φαιός, έξωτ. μελανό, έσωτ. μελανωπό. Έξωτ. τέσσερεις έως πέντε πολύ χαμηλές νευρώσεις, απολήγουν σε όριζόντια επί της όποιας εξέχουν άτεχνα σχηματισμένοι κύκλοι. Ένας άκόμη κύκλος δίπλα στην άκμη του όστράκου επάνω στη βραχύτερη νευρώση. Ύψ. 0.04. Πάχ. 0.003.

**11-39.** Όστρακο στομίου σκύφου.

Έγχάρακτο. είκ. 55 και 56

Πηλός καθαρός με μαρμαρυγία, φαιός, έξωτ. αλείφωμα καστανόφαιο, θαμπό, έσωτ. έπιφ. έντριπτη με

πλατείς όριζόντιους κυματισμούς, επάλειψη καστανόφαιη. Χείλος εϋθύ, αύλακωτό, στόμιο έλλειπτικό, λοξό. Διακ.: Δύο λοξές παράλληλες γραμμές τερματίζουν στην όριζόντια έγχάραξη του χείλους, και μία βραχεία συγκλίνουσα. Τεχνική βαθειά. Ίχνη λευκού. Ύψ. 0.029. Πάχ. 0.004.

**11-40.** Όστρακο άνοικτου άγγείου.

Έγχάρακτο. είκ. 55 και 56 σχ. 52

Πηλός καθαρός με μαρμαρυγία, φαιός, προς την έξωτ. έπιφ. έρυθρός, έξωτ. αλείφωμα κατά τόπους καστανό ως καστανόφαιο, θαμπό, έσωτ. έπιφ. με πλατείς όριζόντιους κυματισμούς, αλείφωμα καστανόφαιο, έντριπτο. Διακ.: Πέντε λοξές παράλληλες γραμμές τερματίζουν στην πλευρά ομάδος αντίθετου φοράς. Τεχνική βαθειά. Ύπάρχει λευκό. Ύψ. 0.034. Πάχ. 0.005.

**11-41.** Όστρακο άνοικτου άγγείου.

Έγχάρακτο. Συγκολλημένο. είκ. 56 σχ. 52

Πηλός καθαρός με μαρμαρυγία, κιτρινόφαιος, έξωτ. αλείφωμα καστανό, θαμπό, έσωτ. έπιφ. με πλατείς όριζόντιους κυματισμούς, αλείφωμα καστανόφαιο, θαμπό. Διακ.: Ομάδα από όκτώ παράλληλες ή παράπλευρες λοξές γραμμές και τέσσερεις άλλες συγκλίνουσες. Τεχνική βαθειά. Ίχνη λευκού. Ύψ. 0.042. Πάχ. 0.005.

**10-42.** Όστρακο στομίου σκύφου. Έγχάρακτο.

Συγκολλημένο. είκ. 56 και Θ σχ. 52

Πηλός καθαρός μελανός, έξωτ. αλείφωμα όμοιόχρωμο, στιλπνό, φθαρμένο, έσωτ. όμοιο, χωρίς φθορά. Χείλος επίπεδο, αύλακωτό. Διακ.: Δύο ομάδες από τέσσερεις λοξές συγκλίνουσες γραμμές φέρονται προς την όριζόντια έγχάραξη του χείλους. Δύο άκόμη άνεξάρτητες λοξές και δύο όριζόντιες. Τεχνική βαθειά. Ύπάρχει λευκό. Ύψ. 0.029. Διάμ. 0.18. Πάχ. 0.005.

**10-43.** Όστρακο στομίον.

Έγχάρακτο. είκ. 56 και Θ σχ. 52

Πηλός άμμόδης φαιός, προς την έξωτ. έπιφ. πορτοκαλόχρωμος, έξωτ. αλείφωμα καστανό ως μελανό, κηλιδωτό, έσωτ. όμοιο έρυθρόξανθο, στιλπνό. Χείλος καμπύλο, αύλακωτό, στόμιο κυλινδρικό. Διακ.: Τρεις παράλληλες γωνίες και ισάριθμες επί πλέον πλευρές ή ένδιάμεσες γραμμές τερματίζουν, πλην δύο, στην όριζόντια έγχάραξη του χείλους. Τεχνική βαθειά. Δέν υπάρχει λευκό. Ύψ. 0.042. Διάμ. 0.18. Πάχ. 0.006.

**10-44.** Όστρακο άνοικτου άγγείου.

Έγχάρακτο. είκ. 56

Πηλός άμμόδης πορτοκαλόχρωμος, έξωτ. επάλειψη όμοιόχρωμη, θαμπή, έσωτ. όμοιο, φθαρμένο, με όριζόντιους κυματισμούς. Διακ.: Πέντε λοξές παράλληλες γραμμές και σειρά στικτού περιθωρίου.

Μία όπη έχει συμπίεσει την άκμή της άκραιας έγγα-  
ράξεως. Τεχνική βαθειά και στικτή. Ύψ. 0.029. Πάχ.  
0.01.

**11-45.** Όστρακο άνοικτου άγγελίου.

Έγγάρακτο. εικ. 56 και Θ σχ. 52

Πηλός άμμόδης πορτοκαλόχρωμος, έξωτ. άλείφωμα  
όμοιόχρωμο ως καστανό, θαμπό, έσωτ. όμοιο. Διακ.:  
Όμάδα έπτά παραλλήλων τεθλασμένων με κορυφές  
σε κατακόρυφες νοητές γραμμές και μία έπι πλέον  
παράλληλη γραμμή. Κατά την προέκταση των κορυ-  
φών κυκλικό έπίθημα. Διάμ. 0.012. Τεχνική λεπτή.  
Ύπάρχει λευκό. Ύψ. 0.042. Πάχ. 0.006-0.007.

**11-46.** Όστρακο στομίου.

Έγγάρακτο. εικ. 56 και Θ σχ. 52

Πηλός σχετικά τραχύς, καστανός ως ρόδινος, έξωτ.  
άλείφωμα ρόδινο, θαμπό, έσωτ. έπάλειψη άνοικτότε-  
ρη. Χείλος αύλακωτό, φθαρμένο. Διακ.: Πέντε πα-  
ράλληλες λοξές γραμμές, με άκέραιες έν μερεί απο-  
λήξεις, τερματίζουν 0.013-0.016 χαμηλότερα της όρι-  
ζόντιας έγγαράξεως του χείλους. Τεχνική ρηχή. Δέν  
ύπάρχει λευκό. Ύψ. 0.036. Πάχ. 0.004.

**11-47.** Όστρακο στομίου.

Έγγάρακτο. εικ. 56 σχ. 52

Πηλός καθαρός φαιός, έξωτ. άλείφωμα καστανό-  
φαιο, θαμπό, έσωτ. όμοιο, στιλπνό. Χείλος λεπτονό-  
μενο έσωτ., αύλακωτό, στόμιο έλλειπτικό. Διακ.: Ό-  
μάδα τεσσάρων παραλλήλων τεθλασμένων γραμμών  
με κορυφές σε κατακόρυφες νοητές γραμμές. Τεχνι-  
κή κοινή. Ίχνος λευκού. Ύψ. 0.034. Πάχ. 0.005-  
0.006.

Λοιπά όστρακα: στόμια 18 (τό ένα Urfirnis), λαιμοί  
και όμοι 14, άποφύσεις 2, έπίθηματα 2, Urfirnis 4 ό-  
στρακα και λίγα άκόμη στά κομμένα, κομμένα συνολι-  
κά 1200 γραμ. Έπί πλέον άμορφα, έρυθρά 1100  
γραμ., μελανωπά 240 γραμ.

### Τομέας III Δάπεδο καλύβας 11-A

**11-48.** Όστρακο άσυμμέτρου στομίου.

Πηλός πολύ καθαρός φαιός, έξωτ. άλείφωμα άλλης  
συστάσεως, καστανόμαυρο παχύ, σκληρό, άποφλοι-  
ούμενο, έσωτ. έπιφ. καστανή, άδρότερη. Χείλος κα-  
μπύλο, δεξιά έσωτ. λεπτονόμενο, στόμιο στρεβλό,  
τοίχωμα παχυνόμενο προς τό χείλος. Ύψ. 0.044.  
Πάχ. 0.005-0.007.

**11-49.** Όστρακο κυκλικού στομίου.

Πηλός καθαρός με μαρμαρυγία, έρυθρός, έπιφ. ό-  
μοιος, έσωτ. άδρότερη. Χείλος λεπτονόμενο, στόμιο  
κλειστό, περίγραμμα κωνικό. Ύψ. 0.033. Διάμ. 0.22.  
Πάχ. 0.006.

**11-50.** Τμήμα λαιμού. Συγκολλημένο.

Πηλός καθαρός έρυθρός ζωηρός, έπιφ. όμοιος, έσωτ.  
λεία. Λαιμός χωνοειδής, χείλος πολύ φθαρμένο, πε-  
ρίγραμμα κυματιστό, κοίλο περι τό χείλος, τοίχωμα  
παχυνόμενο προς την ρίζα. Ύψ. 0.04. Μέγ. πάχ.  
0.008. Διάμ. άκαθόριστη.

**11-51.** Τμήμα άσυμμέτρου λαιμού.

Πηλός λίγο τραχύς μελανός, έπιφ. έξωτ. κηλιδοτή  
καστανή ως μελανωπή, έσωτ. καστανή. Λαιμός άνοι-  
κτός, στρεβλός, τοίχωμα λεπτονόμενο προς την ρίζα,  
χείλος πολύ φθαρμένο. Ύψ. 0.038. Μέγ. πάχ. 0.008.

**11-52.** Όστρακο στομίου με έπίθημα. εικ. 51

Πηλός καθαρός έρυθρός, έπιφ. καστανές, έξωτ. κηλι-  
δοτή ως φαιή, έσωτ. όμαλή. Χείλος καμπύλο με ά-  
νώμαλη διαμόρφωση, φαίνεται άνυψούμενο, έπίθημα  
ύπό τό χείλος όριζόντιο άμυγαλωτό. Ύψ. 0.028.  
Πάχ. 0.006. Πάχ. έπιθ. 0.007.

**11-53.** Τμήμα δακτυλιόσχημης βάσεως.

Πηλός καθαρός φαιός, έπιφ. καστανόφαιες, έσωτ.  
στόν πυθμένα μελανή. Δακτύλιος ύψηλός, λεπτή έ-  
νίσχυση μόνο άριστερά, πάτημα καμπύλο, πολύ  
φθαρμένο. Ύψ. 0.035. Ύψ. δακτ. 0.029.

**11-54.** Όστρακο κλειστού.

Πηλός καθαρός πορτοκαλόχρωμος, έπιφ. καστανές,  
έσωτ. άδρή. Κομμένο έπίμηκες όρθογώνιο, άπολήγει  
σε μία όξεια γωνία. Μέγ. διάστ. 0.078. Πάχ. 0.009.

**11-55.** Όστρακο άνοικτου άγγελίου.

Έγγάρακτο. εικ. 56

Πηλός πολύ καθαρός φαιός, έξωτ. άλείφωμα μελανω-  
πό, στιλπνό, φθαρμένο, έσωτ. όμοιο, μελανό. Διακ.:  
Τρεις παράλληλες γωνίες με κορυφές σε κατακόρυ-  
φη νοητή γραμμή και δύο άκόμη πλευρές. Τεχνική  
κοινή. Δέν ύπάρχει λευκό. Ύψ. 0.02. Πάχ. 0.005.

Λοιπά όστρακα: στόμιο 1, λαιμοί 2 (ό ένας Urfirnis),  
κομμένα 240 γραμ. Δέν διακρίνονται άλλα άμορφα  
πλην των κομμένων. Έπί πλέον ένα όστρακο σημε-  
ρινου άγγελίου.

### Έπίχωση άνατολικά καλύβας 11-A

**11-56.** Όστρακο στομίου. Συγκολλημένο.

Πηλός άμμόδης φαιός προς τά έξω καστανός, έπιφ.  
έξωτ. όμοια, φθαρμένη, έσωτ. καστανόφαιη, λεία.  
Χείλος καμπύλο, στόμιο κατακόρυφο, τοίχωμα παχυ-  
νόμενο στο στόμιο. Ύψ. 0.04. Πάχ. 0.005-0.007.

**11-57.** Τμήμα λαιμού.

Πηλός άμμόδης τραχύς, φαιός, έπιφ. καστανές, έ-  
ξωτ. κακότεχνη διαμόρφωση με όρατά χαλίκια. Λαι-  
μός χωνοειδής, χείλος καμπύλο, τοίχωμα λεπτονόμε-

νο πρὸς τὴν ρίζα, ἀριστ. παχύτερο, ρίζα σπασμένη. Ύψ. 0.048. Διάμ. 0.07. Πάχ. 0.009-0.006.

**11-58.** Ὅμοιο. εἰκ. 54

Πηλὸς τραχὺς μελανός, ἐπιφ. πρὸς τὴν ρίζα καστανόμαυρος, ἐξωτ. κακότεχνη διαμόρφωση μὲ δύο ἀποτυπώματα νυχτιοῦ ἢ ἀτυπες ἐγγαράξεις. Χεῖλος φθαρμένο λίγο προέχον, τοίχωμα λεπτινόμενο πρὸς τὸ χεῖλος καὶ τὴν ρίζα. Ύψ. 0.04. Μέγ. πάχ. 0.008.

**11-59.** Τμήμα δακτυλιόσχημης βάσεως.

Πηλὸς καθαρὸς φαιός, ἐπιφ. ἐξωτ. καστανόφαιη, ἐσωτ. μελανωπή, στὸν πυθμένα καστανή. Δακτύλιος χωρὶς ἐνίσχυση δεξιά, πάτημα ἐπίπεδο. Ύψ. 0.03. Πάχ. 0.005. Ύψ. δακτ. 0.02. Πάχ. δακτ. στὴν ρίζα 0.01-0.015. Διάμ. 0.12.

**11-60.** Ὅστρακο γάστρας. εἰκ. 51

Πηλὸς πολὺ καθαρὸς σπογγωτὸς ἐρυθρός, ἐξωτ. ἀλείφωμα παχὺ, λευκὸ, θαμπό, φθαρμένο, ἐσωτ. ἀλείφωμα ἐρυθρῶπο. Μέγ. διάστ. 0.034. Πάχ. 0.006.

**11-61.** Μικρότατο τμήμα χεῖλους.

Πηλὸς καθαρὸς καστανόμαυρος, ἐπιφ. ἐξωτ. καστανή, ἐσωτ. μελανή, λεία. Χεῖλος ἐπίπεδο, μὲ ἐγκάρσιες ἐγκοπές στὴν ἐξωτ. ἀκμή. Μέγ. διάστ. 0.018. Πάχ. 0.009.

**11-62.** Ὅστρακο γάστρας μὲ ἐπίθημα.

Συγκολλημένο.

Πηλὸς λίγο τραχὺς, σπογγωτὸς, καστανός, ἐπιφ. ὁμοιοι, ἐσωτ. τραχεῖα ἀκάλυπτη. Ἐπίθημα σφαιρικό στὸ ἄκρο τοῦ ὀστράκου. Κομμένο ἡμιελλειπτικό. Μέγ. διάστ. 0.04. Πάχ. 0.004. Πάχ. ἐπιθ. 0.005. Διάμ. ἐπιθ. 0.013.

**11-63.** Τμήμα δακτυλιόσχημης βάσεως.

Πηλὸς ἀμμώδης φαιός, ἐξωτ. ἀλείφωμα σκληρὸ καστανό, ἐσωτ. στὸν πυθμένα καστανό. Δακτύλιος μὲ παχειὰ ἐνίσχυση, πάτημα ἐπίπεδο. Μέγ. διάστ. 0.058. Ύψ. δακτ. 0.024.

**11-64.** Ὅστρακο γάστρας. εἰκ. 51

Πηλὸς Urfirnis, λίγο τραχὺς, ἐρυθρόξανθος, ἐπιφ. ὁμοιοι, ἐξωτ. ἀραιὴ διαφανῆς θαμπή καὶ φθαρμένη μελανωπὴ βαφή, ἐσωτ. καλυμμένη μὲ ὀξειδωση, κυματιστή. Μέγ. διάστ. 0.04. Πάχ. 0.005.

Λοιπὰ ὀστρακα: στόμια 3, κομμένα 240 γραμ. Ἐπὶ πλεον ἄμορφα, 260 γραμ.

## Λάκκος 11-B

**11-65.** Ὅστρακο στομίου. Συγκολλημένο.

Πηλὸς καθαρὸς, φαιός ὡς καστανός, ἐξωτ. ἀλείφωμα θαμπό κηλιδωτό, καστανόφαιο ὡς μελανοπό, ἐσωτ. ἀδρά ἐξομαλισμένο, καστανό ὡς καστανόφαιο. Χεῖλος ἐπίπεδο, στόμιο κλειστὸ, περίγραμμα κωνικό,

τοίχωμα δεξιά παχύτερο. Ύψ. 0.04. Διάμ. περ. 0.30. Πάχ. 0.007-0.008.

**11-66.** Ὅστρακο στομίου.

Πηλὸς καθαρὸς φαιός, ἐξωτ. ραβδωτὴ μὲ λοξές γραμμές πού φαίνονται σὰν ἀτεχνη πτυχωτὴ διαμόρφωση, ἐσωτ. ἀδρή. Χεῖλος καμπύλο, στόμιο ἀνυψοῦται δεξιά. Ύψ. 0.046. Πάχ. 0.007.

**11-67.** Ὅστρακο στομίου. σχ. 54

Πηλὸς πολὺ καθαρὸς καστανός, ἀλείφωμα σκληρὸ, ἐξωτ. καστανόμαυρο, ἐσωτ. καστανό. Χεῖλος προέχον, στόμιο ἀνοικτό. Ύψ. 0.058. Πάχ. 0.006. Διάμ. ἀπροσδιόριστη.

**11-68.** Ὅμοιο. σχ. 53

Πηλὸς καθαρὸς καστανόφαιος, ἐπιφ. ἐξωτ. ὁμοιοι, ἐσωτ. περὶ τὸ χεῖλος ὁμοιοι μὲ ἐπάλειψη, χαμηλότερα ἐρυθρὴ, ἀκάλυπτη, ὁμαλή. Χεῖλος ἐπίπεδο, στόμιο κατακόρυφο. Ύψ. 0.036. Διάμ. 0.18-0.22. Πάχ. 0.007.

**11-69.** Ὅστρακο ἀσυμμέτρου στομίου.

Πηλὸς πολὺ καθαρὸς μὲ μαρμαρυγία, φαιός, ἐπιφ. ὁμοιοι. Χεῖλος καμπύλο, ἀριστ. προέχον, στόμιο ἀνυψούμενο ἀριστ., τοίχωμα παχυνόμενο περὶ τὸ στόμιο, δεξιά. Ύψ. 0.038. Πάχ. 0.006-0.007.

**11-70.** Ὅστρακο κυκλικῶς στομίου.

Πηλὸς Urfirnis ἐρυθρόξανθος, ἐπιφ. ὁμοιοι, ἐξωτ. πολὺ φθαρμένη, ἐρυθρὴ βαφή. Χεῖλος λεπτινόμενο, στόμιο ἀνοικτό, περίγραμμα κοίλο. Ύψ. 0.027. Διάμ. 0.15 περ. Πάχ. 0.004.

**11-71.** Ὅστρακο στομίου μὲ τμήμα ἐπιθήματος. σχ. 53

Πηλὸς καθαρὸς καστανόφαιος, ἐπιφ. ἐξωτ. ὁμοιοι, ἐσωτ. καστανὴ ἀδρὴ μὲ χαράγματα. Χεῖλος ἐπίπεδο, στόμιο κλειστὸ, περίγραμμα κωνικό. Κάτω ἀπὸ τὸ χεῖλος, ἀρχὴ ὀριζοντίου ἐπιθήματος, ἀποκολλημένου ἀπὸ ρηχὴ κοιλότητα. Ύψ. 0.035. Διάμ. 0.32. Πάχ. 0.007. Σωζ. πάχ. ἐπιθ. 0.002.

**11-72.** Ὅστρακο ἀσυμμέτρου στομίου.

Πηλὸς καθαρὸς καστανόφαιος, ἐπιφ. ἐξωτ. καστανή, ἐσωτ. ἐρυθρὴ, ἀδρὴ. Χεῖλος ἐπίπεδο, στόμιο ἀριστ. ἀνυψούμενο. Ύψ. 0.035. Πάχ. 0.006.

**11-73.** Ὅστρακο στομίου μὲ ἐπίθημα. εἰκ. 53 σχ. 53

Πηλὸς καθαρὸς φαιός, πρὸς τὰ ἐξω ἐρυθρός, ἐξωτ. ἐπάλειψη μεταβαλλόμενη ἐρυθρὴ ὡς καστανόφαιη, φθαρμένη, ἐσωτ. ἐρυθρὴ, ἀδρότερα διαμορφωμένη. Χεῖλος καμπυλούμενο πρὸς τὰ μέσα, στόμιο κλειστὸ, περίγραμμα κωνικό, τοίχωμα παχυνόμενο πρὸς τὸ στόμιο. Ἐπίθημα ἀμυγαλωτὸ ὀριζόντιο κάτω ἀπὸ τὸ χεῖλος. Ύψ. 0.05. Διάμ. 0.22. Πάχ. 0.009-0.007. Πάχ. ἐπιθ. 0.004.



**11-74.** Όστρακο στομίου. είκ. 53

Πηλός καθαρός μελανωπός, έπιφ. κηλιδοτές, έξωτ. καστανέρυθρη, έσωτ. καστανή ως μελανωπή, άδρότερη. Χείλος ταινιωτό, στόμιο λίγο κλειστό. Ύψ. 0.023. Μέγ. διάστ. 0.037. Πάχ. 0.006.

**11-75.** Όστρακο γάστρας με άπόφυση. είκ. 53  
Συγκολλημένο.

Πηλός τραχύς καστανός, άλείφωμα θαμπό κηλιδοτό, καστανό ως έρυθρό και μελανό, έπιφ. έσωτ. έρυθρή πολύ άδρή, άκάλυπτη. Όστρακο καμπύλο, φέρει στο εύρύτερο σημείο άπόφυση κατακόρυφη, ήμιελ-λειπτική. Ύψ. 0.072. Πάχ. 0.006. Ύψ. άποφ. 0.021. Διάμ. όπής 0.013.

**11-76.** Τμήμα λαιμού με άρχή ώμου. σχ. 56

Πηλός και έπιφ. ως τό 11-11. Λαιμός κυλινδρικός, χείλος έσωτ. λεπτινόμενο, κάμψη προς ώμο έξωτ. γωνιώδης. Ύψ. 0.05. Διάμ. 0.08. Ύψ. λαιμού 0.035. Πάχ. ώμου 0.007.

**11-77.** Όστρακο γάστρας με άπόφυση. είκ. 53 σχ. 56

Πηλός καθαρός φαιός, έπιφ. έξωτ. καστανή, έσωτ. φαιή, άνώμαλη. Άπόφυση τοξωτή έπιμήκης, κατακόρυφη. Ύψ. 0.066. Μέγ. πάχ. 0.006. Ύψ. άποφ. 0.014. Διάμ. όπής 0.012.

**11-78.** Τμήμα δακτυλιόσχημης βάσεως. σχ. 56

Πηλός άμμόδης μελανός, έπιφ. μελανωπός. Δακτύλιος χωρίς ένίσχυση στο ένα άκρο, με έλάχιστη στο άλλο. Ύψ. 0.022. Ύψ. δακτ. 0.01. Διάμ. 0.09. Πάχ. πυθμ. 0.006.

**11-79.** Όστρακο γάστρας με άπόφυση.

Πηλός καθαρός με μαρμαρυγία, φαιός, έπιφ. μελανωπός, έξωτ. λίγο φθαρμένη. Άπόφυση κατακόρυφη τοξωτή. Στη θέση της όπής και της μιας ρίζας βραχείες γραμμές τυπωμένες άπό τό έργαλείο διαμορφώσεως της έπιφανείας. Μέγ. διάστ. 0.048. Πάχ. 0.006. Ύψ. άποφ. 0.012. Διάμ. όπής 0.014.

**11-80.** Τμήμα δακτυλίου ύψηλης βάσεως.

Πηλός καθαρός με μαρμαρυγία, φαιός, έπιφ. μελανός. Δακτύλιος ύψηλός λοξά τοποθετημένος, τριγωνική ένίσχυση έξωτ. περί την ρίζα, πάτημα επίπεδο. Ύψ. 0.04. Διάμ. 0.09. Ύψ. δακτ. 0.035.

**11-81.** Όμοιο.

Πηλός άμμόδης φαιός, έπιφ. έξωτ. έρυθρή, έσωτ. καστανή ως φαιή. Δακτύλιος ύψηλός χωρίς ένίσχυση, δεξιά παχύτερος, πάτημα φθαρμένο με στρογγυλεμένες γωνίες και άκμές. Ύψ. 0.032. Πάχ. 0.006-0.012.

**11-82.** Όστρακα πιθόσχημου με λαιμό. είκ. 54 σχ. 56  
Συγκολλημένα σε δύο κομμάτια.

Πηλός λίγο τραχύς σπογγωτός, μελανός, έπιφ. ό-

μοιες ή κατά τόπους καστανές. Χείλος σπασμένο, λαιμός κυλινδρικός, κατέρχεται έσωτ. λίγο χαμηλότερα του ώμου και έξέχει κατά την ένωση. Στο σόμα, κατακόρυφη τοξωτή άπόφυση σπασμένη σε όστρακο κομμένο ως ρομβοειδές. Μέγ. διάστ. 0.075. Διάμ. ρίζας λαιμού 0.10. Πάχ. 0.005.

**11-83.** Όστρακο γάστρας με έπιθήμα. είκ. 53

Πηλός καθαρός με μαρμαρυγία, φαιός, έπιφ. έξωτ. καστανή, έσωτ. φαιή, άδρά διαμορφωμένη. Έπιθήμα μικρό γλωσσοειδές, κολλημένο κατακόρυφα. Μέγ. διάστ. 0.055. Πάχ. 0.004. Μέγ. πάχ. έπιθ. 0.005.

**11-84.** Όμοιο.

Πηλός καθαρός καστανός, έπιφ. καστανόφαιες, έσωτ. λεία. Έπιθήμα μικρό άμυγαλωτό, λίγο φθαρμένο, λοξά τοποθετημένο στο άκρο του όστράκου κομμένου σε σχήμα περίπου ρομβοειδές. Μέγ. διάστ. 0.04. Πάχ. 0.006. Πάχ. έπιθ. 0.007.

**11-85.** Όστρακο γάστρας με τμήμα άποφύσεως. είκ. 53

Πηλός άμμόδης πορτοκαλόχρωμος, άλείφωμα όμοιο. Κομμένο ως γλωσσοειδές και δίπλα στη μία πλευρά του άπόφυση μικρή, κατακόρυφη, τοξωτή, σπασμένη στην κορυφή. Ύψ. 0.052. Πάχ. 0.005. Σως, ύψ. άποφ. 0.005. Διάμ. όπής 0.006.

**11-86.** Όστρακο γάστρας. είκ. 54 και H  
Συγκολλημένο.

Πηλός καθαρός καστανός, έξωτ. άλείφωμα σκληρό στιλπνό μελανό ως λευκωπό, έσωτ. λεπτότερο θαμπό, μελανωπό ως λευκωπό. Ρίζα λαιμού επίπεδη λοξή και έξωτ. ηλός άκάλυπτος, χωρίς άλείφωμα, τοίχωμα περί τή ρίζα παχύτερο. Κομμένο ως ρομβοειδές. Ύψ. 0.035. Πάχ. 0.006-0.01.

**11-87.** Όστρακο γάστρας.

Πηλός πολύ καθαρός καστανόφαιος, έξωτ. άλείφωμα στιλπνό καστανόμαυρο, έσωτ. καστανό ως έρυθρό. Κομμένο άπό την έξωτ. έπιφ. ως ριπιδιόσχημο όξείας γωνίας. Μέγ. διάστ. 0.042. Πάχ. 0.005.

**11-88.** Μικρό όστρακο γάστρας.

Πηλός Urfirnis προς τά έξω κιτρινωπός, προς τά μέσα έρυθρωπός, έξωτ. βαφή μελανή άραιή, διαφανής, φθαρμένη, θαμπή, έσωτ. έπιφ. όμαλή, έρυθρωπή. Μέγ. διάστ. 0.033. Πάχ. 0.006.

**11-89.** Όστρακο δακτυλίου βάσεως. είκ. 56  
Έγχάρακτο.

Πηλός καθαρός μελανωπός, προς την έξωτ. έπιφ. καστανός, έξωτ. άλείφωμα καστανόμαυρο, στιλπνό, φθαρμένο, έσωτ. έπιφ. μελανωπή, τραχεία. Διακ.: Όμάδες άπό δύο και τρεις παράλληλες γραμμές σχηματίζουν βραχείες τεθλασμένες σε κατακόρυφη θέση, που περικλείουν κεντρικό ρόμβο. Τεχνική κοινή.

Δέν υπάρχει λευκό. Ύψ. 0.021. Πάχ. δακτ. 0.01.

**11-90.** Ώστρακο άνοικτοϋ άγγείου.  
Έγχάρακτο. εικ. 56

Πηλός καθαρός καστανόμαυρος, έξωτ. άλείφωμα μελανό, θαμπό, έσωτ. όμοιο, καστανόμαυρο. Διακ.: Τρεις και δύο λοξές παράλληλες γραμμές συγκλίνουν πρός όριζόντια χαμηλή έγχάραξη. Τεχνική κοινή. Δέν υπάρχει λευκό. Ύψ. 0.026. Πάχ. 0.006-0.007.

**11-91.** Άκραία λαβή καμπύλη, έλλειπτικής διατομής. Έγχάρακτη. εικ. 57 σχ. 52

Πηλός άρκετά καθαρός, φαιός, πρός τις έπιφ. έρυθρός, έπιφ. με έπαλειψη καστανόφαιη, θαμπή. Διακ.: Συνεχής εϋθεία έγχάραξη κατά τό περίγραμμα και άνα τρεις παράλληλες εϋθύγραμμες σέ κάθε όψη. Τεχνική βαθιά. Δέν υπάρχει λευκό. Μήκος 0.071. Πάχ. 0.018. Μέγ. διάμ. στή ρίζα 0.035.

**11-92.** Ώστρακο στομίου. Έγχάρακτο.  
Συγκολλημένο. εικ. 56 σχ. 52, 74

Πηλός άμμόδης πορτοκαλόχρωμος, έξωτ. άλείφωμα όμοιόχρωμο, φθαρμένο, έσωτ. όμοιο, χωρίς φθορά. Στόμιο κυλινδρικό σχηματίζει γωνία με τόν όμο. Διακ.: Δύο παράλληλες γωνίες με κορυφή τής έξωτερικής στήν ρίζα κάμψεως τού χείλους. Στιγμές σέ σειρά φέρονται όριζόντια κατά μήκος τής κάμψεως, λοξά παράλληλα πρός τις γωνίες και κατακόρυφα ως στήλη. Τεχνική κοινή και στικτή. Δέν υπάρχει λευκό. Διάμ. 0.22. Ύψ. 0.059. Πάχ. 0.008.

Λοιπά όστρακα: στόμια 12, λαιμοί 17, όμοι 9, βάσεις 5, άποφύσεις 5, κομμένα 1350 γραμ. Έπί πλέον άμορφα, 1400 γραμ.

## Τομέας II Έπίχωση

**11-93.** Ώστρακο άσυμμέτρου στομίου.  
Συγκολλημένο. εικ. 54 σχ. 53

Πηλός καθαρός φαιός, πρός τά έξω έρυθρός, άλείφωμα στιλπνό καστανόμαυρο ως καστανόφαιο, έσωτ. έπιφ. όμαλή. Χείλος ταινιωτό, στόμιο στρεβλό, τοίχωμα λεπτονόμιο πρός τά κάτω. Ύψ. 0.075. Άκτ. καμπ. 0.11. Πάχ. 0.006-0.004.

**11-94.** Ώστρακο κυκλικού στομίου. εικ. 53 σχ. 53

Πηλός πολύ καθαρός κιτρινόφαιος, έπιφ. όμοιος, έξωτ. με ίχνη μελανώσης έπαλειψεως, έσωτ. λεία, φθαρμένη. Χείλος αύλακωτό, στόμιο κλειστό. Ύψ. 0.055. Διάμ. 0.22. Πάχ. 0.009.

**11-95.** Ώστρακο κυκλικού στομίου. εικ. 53 σχ. 53

Πηλός καθαρός καστανός, έπιφ. όμοιος, έσωτ. όμα-

λή. Χείλος αύλακωτό, στόμιο λίγο κλειστό, περ. κατακόρυφο. Ύψ. 0.026. Διάμ. 0.20. Πάχ. 0.005.

**11-96.** Ώστρακο στομίου με χείλος πλαστικό. εικ. 53 σχ. 54

Πηλός καθαρός φαιός, έπιφ. καστανόφαιος, έσωτ. όμαλή. Χείλος επίπεδο, στόμιο κατακόρυφο, πρόσθετη ταινία περί τό χείλος έξωτερικά με παράπλευρες ρομβοειδείς έγκοπές. Ύψ. 0.032. Διάμ. 0.16. Πάχ. 0.008.

**11-97.** Ώστρακο στομίου. σχ. 53

Πηλός καθαρός κιτρινόφαιος, άλείφωμα καστανόμαυρο ως μελανωπό, στιλπνό. Χείλος ταινιωτό, στόμιο κλειστό. Ύψ. 0.058. Διάμ. 0.14. Πάχ. 0.005.

**11-98.** Όμοιο. σχ. 54

Πηλός καθαρός με μαρμαρυγία, φαιός, έπιφ. καστανόφαιος, έσωτ. άδρή με χαράγματα και όπες πηλού. Χείλος επίπεδο, στόμιο κατακόρυφο, τοίχωμα λεπτονόμιο πρός τά κάτω. Ύψ. 0.052. Διάμ. 0.24. Πάχ. 0.006-0.005.

**11-99.** Τμήμα λαιμού.

Πηλός καθαρός κιτρινόφαιος, έπιφ. καστανόμαυρος ως κηλιδωτός, έσωτ. λεία. Λαιμός κατακόρυφος, τοίχωμα περίπου ίσοπαχές, δεξιά παχύτερο. Ύψ. 0.022. Διάμ. 0.10. Πάχ. 0.005-0.006.

**11-100.** Ώστρακο στομίου. σχ. 53

Πηλός τραχύς με μαρμαρυγία, φαιός, έπιφ. καστανός ως καστανόφαιος, όρατές όπες πηλού. Χείλος επίπεδο, στόμιο κλειστό, τοίχωμα παχυνόμενο περί τό στόμιο, άριστ. λεπτότερο. Ύψ. 0.03. Πάχ. 0.005-0.008.

**11-101.** Ώστρακο κυκλικού στομίου. σχ. 53

Πηλός καθαρός καστανόμαυρος, έπιφ. μελανωπές. Χείλος λεπτονόμιο έντονα έσωτ., τοίχωμα περί τό στόμιο παχύτερο. Ύψ. 0.031. Διάμ. 0.30. Πάχ. 0.007-0.009.

**11-102.** Όμοιο. σχ. 54

Πηλός πολύ καθαρός κιτρινόφαιος, έπιφ. φαιός, έσωτ. άδρά έξομαλυσμένη. Χείλος καμπύλο, έλαφρά ταινιωτό, στόμιο κατακόρυφο. Ύψ. 0.032. Διάμ. 0.14. Πάχ. 0.006.

**11-103.** Ώστρακο στομίου.

Πηλός λασπόδης μελανωπός, έπιφ. μελανές, λείες φθαρμένες. Χείλος προέχον, τό μισό φθαρμένο. Ύψ. 0.043. Πάχ. 0.004.

**11-104.** Ώστρακο άσυμμέτρου στομίου.

Πηλός πολύ καθαρός κιτρινόφαιος, έπιφ. όμοιος, έσωτ. άδρή και άνώμαλη, περί τό χείλος όμαλή. Χεί-

λος επίπεδο έως ταινιωτό, στόμιο δεξιά άνυψούμενο, τοίχωμα άριστ. διογκωμένο. Ύψ. 0.043. Πάχ. 0.004 έως 0.007.

**11-105.** Όστρακο κυκλικού στομίου. σχ. 54

Πηλός καθαρός έρυθρός, στόν πυρήνα φαιός, έπιφ. έξωτ. καστανή, περί τό στόμιο μελανωπή, έσωτ. έρυθρή, άδρή. Χείλος λεπτινόμενο έσωτ., στόμιο πολύ άνοικτό, τοίχωμα παχύτερο περί τό στόμιο. Ύψ. 0.048. Διάμ. 0.16. Πάχ. 0.009-0.007.

**11-106.** Όστρακο άσυμμέτρου στομίου.

Πηλός πολύ καθαρός με μαρμαρυγία, κιτρινόφαιος, έξωτ. άλείφωμα μελανό ως καστανό, έσωτ. έπιφ. κιτρινόφαιη, όμαλή. Χείλος καμπύλο, στόμιο στρεβλό, τοίχωμα δεξιά παχύτερο. Ύψ. 0.029. Πάχ. 0.006-0.007.

**11-107.** Όστρακο κυκλικού στομίου. σχ. 54

Πηλός καστανός ως έρυθρός, έπιφ. έξωτ. καστανή με σκιές μελανές, έσωτ. καστανόφαιη, άδρή, με χαράγματα. Χείλος καμπύλο, στόμιο άνοικτό, τοίχωμα παχύ. Ύψ. 0.038. Διάμ. 0.16. Πάχ. 0.009.

**11-108.** Τμήμα λαιμού. σχ. 56

Πηλός λίγο τραχύς, καστανός, προς τά έξω πορτοκαλόχρωμος, έπιφ. έξωτ. καστανή, περί τό χείλος φαιή, έσωτ. καστανή ως φαιή, κηλιδωτή. Λαιμός χωνοειδής, τοίχωμα ίσοπαχές, χείλος λεπτινόμενο, κάμψη στη ρίζα καμπύλη. Ύψ. 0.05. Διάμ. 0.09. Πάχ. 0.005.

**11-109.** Όμοιο. Συγκολλημένο.

Πηλός καθαρός μελανωπός, έπιφ. έξωτ. κηλιδωτή καστανή ως φαιή, έσωτ. μελανωπή. Λαιμός στρεβλός, χείλος λεπτινόμενο έξωτ., τοίχωμα σχεδόν ίσοπαχές, περί τή ρίζα έξωτ. αύλακωτή διαμόρφωση για τήν προσκόλληση του ώμου. Ύψ. 0.04. Πάχ. 0.008.

**11-110.** Όστρακο στομίου. σχ. 54

Πηλός καθαρός, λίγο σπογγωτός, φαιός, έπιφ. έξωτ. μελανή, έντριπτη, θαμπή, έσωτ. άδρή, άκάλυπτη. Χείλος καμπύλο, στόμιο άνοικτό, φαίνεται άνυψούμενο, περίγραμμα κοίλο. Ύψ. 0.031. Διάμ. 0.06. Πάχ. 0.005.

**11-111.** Τμήμα λαιμού, χωρίς τήν ρίζα. σχ. 56

Πηλός καθαρός φαιός, έπιφ. καστανές. Λαιμός χωνοειδής, χείλος κακότεχνα ταινιωτό, τοίχωμα λεπτινόμενο προς τό χείλος, ρίζα σπασμένη. Σωζ. ύψ. 0.028. Διάμ. 0.10. Μέγ. πάχ. 0.007.

**11-112.** Τμήμα ώμου με άρχή λαιμού.

Πηλός Urfirnis έρυθροπός, έπιφ. έξωτ. έρυθρόξανθη, έσωτ. πορτοκαλόχρωμη. Περί τήν ρίζα του ώμου άμυδρο ύπόλειμμα έρυθρης ταινίας. Κομμένο τριγωνικό με άρχή λαιμού σέ όρθή γωνία σάν λαβή, κάμψη

γωνιώδης έσωτ. και έξωτ. Μέγ. διάστ. 0.045. Διάμ. στην ρίζα έξωτ. 0.20. Πάχ. 0.008.

**11-113.** Τμήμα δακτυλιόσχημης βάσεως.

Πηλός τραχύς φαιός, έπιφ. όμοιες. Δακτύλιος παχύς τριγωνικός, χωρίς ένίσχυση, πάτημα επίπεδο. Ύψ. 0.026. Διάμ. 0.20-0.22. Πάχ. στην ρίζα 0.02.

**11-114.** Όστρακο στομίου.

Πηλός πολύ καθαρός φαιός, έξωτ. άλείφωμα θαμπό, περί τό στόμιο ζώνη έρυθρή, χαμηλότερα μελανή, έσωτ. έρυθρό ως καστανό, καλυμμένο με άλείφωμα μαλακό κιτρινωπό, πολύ φθαρμένο. Χείλος λεπτινόμενο σπασμένο, περίγραμμα έξωτ. κοίλο. Ύψ. 0.051. Πάχ. 0.004.

**11-115.** Μικρό όστρακο γάστρας.

Πηλός πολύ καθαρός λευκός, έπιφ. όμοιες, έξωτ. έπάλειψη πολύ φθαρμένη, έσωτ. άκάλυπτη, όμαλή. Όστρακο καμπύλο. Μέγ. διάστ. 0.033. Πάχ. 0.005.

**11-116.** Δύο όστρακα στομίου.

μη συγκολλούμενα. εικ. 51

Πηλός πολύ καθαρός φαιός, λίγο σπογγωτός, έπιφ. έρυθρές, καλύπτονται με άλλο άλείφωμα μαλακό, κιτρινωπό, πολύ φθαρμένο. Χείλος λεπτινόμενο, στόμιο άνοικτό, στο ένα έξωτ. γωνιώδης κατακόρυφη κάμψη. Μέγ. ύψ. 0.035. Πάχ. 0.004.

**11-117.** Τμήμα λαιμού.

Πηλός Urfirnis έρυθρόξανθος, έπιφ. κιτρινωπές, φθαρμένες, σώζουν ίχνη έρυθρης βαφής. Λαιμός χωνοειδής, χείλος έσωτ. λεπτινόμενο, φθαρμένο, ρίζα σπασμένη. Ύψ. 0.034. Πάχ. 0.005.

**11-118.** Όστρακο γάστρας με επίθημα.

Συγκολλημένο.

Πηλός λίγο τραχύς πορτοκαλόχρωμος, έξωτ. έπάλειψη έρυθρόξανθη, φθαρμένη, έσωτ. έπιφ. άδρή, άκάλυπτη. Επίθημα επίμηκες άμυδαλωτό, όριζόντιο. Ύψ. 0.075. Πάχ. 0.004-0.006. Πάχ. έπιθ. 0.005.

**11-119.** Όστρακο γάστρας με άπόφυση.

Πηλός τραχύς καστανόφαιος, έπιφ. καστανές, έσωτ. άνώμαλη. Άπόφυση τοξωτή βραχεία, κατακόρυφη. Μέγ. διάστ. 0.055. Πάχ. 0.007. Ύψ. άποφ. 0.014. Διάμ. όπής 0.009.

**11-120.** Όστρακο στομίου με άπόφυση. σχ. 53

Πηλός λίγο τραχύς μελανωπός, έπιφ. όμοιες, έσωτ. άδρή. Χείλος καμπύλο, στόμιο κατακόρυφο, τοίχωμα περί τό στόμιο παχύτερο, λεπτινείται στη θέση τής άποφύσεως, άπόφυση άγκύλη, χωρίς άνύψωση, έπιφάνεια άδρή. Κομμένο ριπιδίοσχημο με τήν άπόφυση δίπλα στην άκμή. Ύψ. 0.045. Διάμ. 0.16. Πάχ. 0.007-0.005. Ύψ. άποφ. 0.015.

- 11-121.** Ξοστρακο γάστρας  
μέ επίθημα. είκ. 53 σχ. 56  
Πηλός καθαρός καστανός ως φαίος, έπιφ. καστανός  
ως μελανωπός, κηλιδοπός, έσωτ. άδρη με χαράγματα.  
Έπίθημα γλωσσοειδές κολλημένο λοξά στη γάστρα  
βρίσκεται δίπλα στην άκμη του όστράκου, κομμένου  
ως πολυγωνικού δίσκου. Ύψ. 0.048. Πάχ. 0.004.  
Ύψ. έπιθ. 0.014.
- 11-122.** Ξοστρακο γάστρας μέ απόφυση.  
Πηλός καθαρός μελανός, έπιφ. έξωτ. καστανόφαιη,  
έσωτ. μελανωπή, όμαλή. Απόφυση κατακόρυφη, το-  
ξωτή, βραχεΐα. Κομμένο ριπιδόσχημο όρθης γω-  
νίας. Μέγ. διάστ. 0.044. Πάχ. 0.004. Ύψ. άποφ.  
0.016. Διάμ. όπησ 0.012.
- 11-123.** Όμοιο. είκ. 53  
Πηλός καθαρός μελανωπός, έπιφ. καστανόμαυρες,  
έσωτ. λεία. Απόφυση σφαιρική, όριζόντια. Μέγ.  
διάστ. 0.03. Πάχ. 0.004. Ύψ. άποφ. 0.016. Διάμ.  
όπησ 0.009.
- 11-124.** Όμοιο. είκ. 53  
Πηλός καθαρός καστανός, έπιφ. όμοιες, έσωτ. άδρη,  
άκάλυπτη. Απόφυση κατακόρυφη τοξωτή, άποκολ-  
λημένη από τό τοίχωμα, που φέρει παράπλευρες λο-  
ξές κοιλότητες για την πρόσφυση της. Μέγ. διάστ.  
0.055. Πάχ. 0.006. Ύψ. άποφ. 0.018. Διάμ. όπησ  
0.014.
- 11-125.** Ξοστρακο στομίου μέ επίθημα.  
Πηλός καθαρός φαίος, έπιφ. έξωτ. καστανόφαιη, έ-  
σωτ. μελανωπή, άδρη. Χείλος καμπύλο, στόμιο κλει-  
στό, επίθημα άμυδαλωτό, όγκώδες, όριζόντιο, υπό  
τό χείλος. Ύψ. 0.22. Μέγ. διάστ. 0.037. Πάχ. 0.007.  
Πάχ. έπιθ. 0.006.
- 11-126.** Ξοστρακο γάστρας μέ τμήμα άποφύσεως,  
συγκολλημένο.  
Πηλός καθαρός φαίος, έξωτ. άλείφωμα καστανό θα-  
μπό, έσωτ. όξειδωση. Τμήμα τοξωτής κατακόρυφης  
άποφύσεως, τομή ράχης τριγωνική. Μέγ. διάστ. 0.08.  
Πάχ. 0.005. Σωζ. ύψ. άποφ. 0.013.
- 11-127.** Ξοστρακα στομίου και γάστρας.  
συγκολλημένα σε δύο τεμάχια. είκ. 55  
Πηλός πολύ καθαρός φαίος, προς τά μέσα έρυθρω-  
πός, έξωτ. έπάλειψη καστανή πολύ φθαρμένη, έσωτ.  
έντριπτη, έρυθρωπή. Χείλος λεπτινόμοιο, πολύ  
φθαρμένο, περίγραμμα κυρτό. Μέγ. ύψ. 0.067. Πάχ.  
0.004.
- 11-128.** Ξοστρακο γάστρας.  
Πηλός καθαρός, λίγο σπογγωτός, καστανόφαιος, έ-  
πιφ. έξωτ. καστανή, έσωτ. καστανόφαιη. Ξοστρακο  
μικρό, επίμηκες, μέ άτρητη όπή περι τό μέσον της  
έξωτ. έπιφανείας. Μέγ. διάστ. 0.032. Πάχ. 0.004.  
Διάμ. όπησ 0.003.
- 11-129.** Ξοστρακο μεγάλου άγγείου.  
Πηλός τραχύς καστανός, έπιφ. καστανόμαυρες, έ-  
σωτ. άδρη. Τριγωνικό κοίλο μέ δύο πλευρές κομμέ-  
νες, στά άκρα εύθύγραμμες, σχηματίζουν όξεία γω-  
νία. Μέγ. διάστ. 0.10. Μέγ. πάχ. 0.013.
- 11-130.** Όμοιο.  
Πηλός άμμόδης καστανόμαυρος, έπιφ. μελανωπός,  
Κομμένο φυλλόσχημο, έξωτ. δίπλα στην καμπύλη  
πλευρά δύο άτρητες όπές. Μέγ. διάστ. 0.04. Πάχ.  
0.006. Διάμ. όπών 0.004.
- 11-131.** Ξοστρακο γάστρας.  
Πηλός καθαρός καστανόφαιος, έπιφ. όμοιες. Κομ-  
μένο σαν ρομβοειδές μέ πλευρές μεταξύ τους άνισες.  
Μέγ. διάστ. 0.033. Πάχ. 0.008.
- 11-132.** Όμοιο.  
Πηλός τραχύς μελανός, έπιφ. όμοιες, άδρές. Κομμέ-  
νο ήμικυκλικό, λαξευμένο κατά τό πάχος του περι-  
τήν καμπύλη πλευρά. Μέγ. διάστ. 0.045. Πάχ. 0.015  
και 0.007.
- 11-133.** Ξοστρακο λαιμού.  
Έγχάρακτο. είκ. 56 και Θ σχ. 52  
Πηλός πολύ καθαρός κιτρινόφαιος, έξωτ. άλείφωμα  
καστανόφαιο, στιλπνό, φθαρμένο, έσωτ. όμοιο, με-  
λανό. Λαιμός κυλινδρικός. Χείλος αύλακωτό. Διακ.:  
Όμάδα έπτά λοξών παράλληλων γραμμών φέρεται  
άπό της ρίζας μέχρι της όριζόντιας έγχάραξης του  
χείλους. Άριστερά στό άκρο του όστράκου άκμη  
άπό συγκλίνουσα έγχάραξη. Τεχνική ρηχή. Ύπαρ-  
χει λευκό. Ύψ. 0.044. Διάμ. 0.08. Πάχ. 0.007.
- 11-134.** Ξοστρακο στομίου.  
Έγχάρακτο. είκ. 56 και Θ σχ. 52  
Πηλός καθαρός καστανόμαυρος, έξωτ. άλείφωμα με-  
λανωπό, στιλπνό, φθαρμένο, έσωτ. όμοιο, μελανό,  
χωρίς φθορά. Χείλος καμπύλο, αύλακωτό. Διακ.: Ό-  
μάδα τεσσάρων παραλλήλων τεθλασμένων γραμμών  
μέ έξωτερικές κορυφές παρά την όριζόντια έγχάραξη  
του χείλους. Τεχνική κοινή. Δέν υπάρχει λευκό.  
Ύψ. 0.034. Διάμ. 0.12. Πάχ. 0.004.
- 11-135.** Ξοστρακο στομίου.  
Έγχάρακτο. είκ. 56 σχ. 52  
Πηλός τραχύς φαίος, έξωτ. άλείφωμα καστανόμαυ-  
ρο, θαμπό, έσωτ. έπάλειψη όμοιόχρομη, έπιφ. τρα-  
χύτερη. Χείλος λοξό έξωτ., αύλακωτό. Διακ.: Τέσσε-  
ρεις παράλληλες γωνίες, ή κορυφή της έξωτερικής  
τερματίζει στην όριζόντια έγχάραξη του χείλους. Ά-  
ριστερά, άκμη συγκλίνουσας πλευράς. Τεχνική κοι-  
νή. Ίχνος λευκού. Ύψ. 0.033. Διάμ. 0.22. Πάχ. 0.008.

**Π-136.** Όστρακο στομίου.

Έγχάρακτο.

είκ. 56 σχ. 52

Πηλός άμμώδης πορτοκαλόχρωμος, έξωτ. άλείφωμα καστανό, στιλπνό, φθαρμένο, έσωτ. όμοιο. Χείλος αύλακωτό, στόμιο άνοικτό. Διακ.: Έξη παράλληλες γωνίες, με πλευρές τής έξωτερικής συγκλίουσας προς την όριζόντια του χείλους, χαραγμένη έν μέρει έπιφανειακά. Άριστ. διάστικτη τριγωνική έπιφάνεια. Τεχνική κοινή και στικτή. Δέν υπάρχει λευκό. Ύψ. 0.043. Διάμ. 0.28. Πάχ. 0.007.

**Π-137.** Όστρακο εδρύστομου πιθόσχημου

άγγείου. Έγχάρακτο.

είκ. 56

Πηλός τραχύς, άμμώδης, πορτοκαλόχρωμος, προς την έξωτ. έπιφ. φαιός, έξωτ. ίχνη άλειφώματος πορτοκαλόχρωμου ως έρυθρού, πολύ φθαρμένου, έσωτ. έπιφ. με όριζόντιους κυματισμούς, πορτοκαλόχρωμη, τραχεία. Διακ.: Δύο παράλληλες γωνίες με κορυφές σε κατακόρυφη νοητή γραμμή και τρεις άκόμα πλευρές. Τεχνική κοινή. Δέν υπάρχει λευκό. Ύψ. 0.037. Πάχ. 0.006-0.008.

**Π-138.** Όστρακο γάστρας. Έγχάρακτο.

είκ. 56

Πηλός καθαρός με μαρμαρυγία, μελανός, έξωτ. άλείφωμα μελανωπό, στιλπνό, φθαρμένο, έσωτ. όμοιο. Κομμένο ως δίσκος. Διακ.: Δύο όριζόντιες παράλληλες γραμμές, απέχουσες μεταξύ των 0.007, τερματίζουν περί τό μέσον τής έπιφανείας του όστράκου. Τεχνική ρηχή. Δέν υπάρχει λευκό. Ύψ. 0.042. Πάχ. 0.004.

Λοιπά όστρακα: στόμια 27, λαιμοί και όμοιο 29, βάσεις 17, άποφύσεις 3, έπιθήματα 2, κομμένα 1500 γραμ. Έπί πλέον άμορφα, έρυθρά 2100 γραμ., χονδρού άγγείου 250 γραμ., μελανωπά 550 γραμ.

**Λιθόστρωτο Π-Γ****Π-139.** Όστρακο στομίου, Συγκολλημένο.

Πηλός καθαρός έρυθρόξανθος, έξωτ. άλείφωμα καστανωπό, έσωτ. πολλή όξειδωση. Χείλος καμπύλο προέχον, στόμιο άνοικτό, περίγραμμα σιγμοειδές, τοίχωμα παχυνόμενο προς τό χείλος, δεξιά παχύτερο. Ύψ. 0.045. Διάμ. περ. 0.20. Μέγ. πάχ. 0.007.

**Π-140.** Όστρακο άσυμμέτρου στομίου.

Πηλός καθαρός με μαρμαρυγία φαιός, έπιφ. καστανόφαιες, έσωτ. άδρή με χαράγματα. Χείλος καμπύλο, άριστ. προέχον, στόμιο άριστ. άνυσούμενο. Ύψ. 0.036. Πάχ. 0.005.

**Π-141.** Τμήμα στελέχους καρποδοχείου.

είκ. 54 σχ. 56

Πηλός καθαρός μελανός, έπιφ. όμοιος, έξωτ. έντριπτη στιλπνή, έσωτ. θαμπή άδρή. Στέλεχος κοίλο, άποκομμένο στα άκρα, περίγραμμα διευρυνόμενο προς τά κάτω. Ύψ. 0.055. Πάχ. 0.007-0.01. Διάμ. άνω 0.06.

**Π-142.** Όστρακο γάστρας με τμήμα έπιθήματος.

Πηλός μελανός λίγο σπογγωτός, έπιφ. έξωτ. μελανή ως καστανή κηλιδωτή, έντριπτη, έσωτ. φαιή. Έπιθήμα καμπύλο ταινιωτό, σπασμένο. Ύψ. 0.034. Πάχ. 0.004-0.006. Πάχ. έπιθ. 0.002.

**Π-143.** Όστρακο στομίου.

Πηλός καθαρός με μαρμαρυγία, έπιφ. όμοιος, έντριπτες, έσωτ. λίγη όξειδωση. Χείλος λεπτονόμοιο, στόμιο πολύ άνοικτό. Ύψ. 0.032. Πάχ. 0.007.

**Π-144.** Τμήμα λαιμού.

Πηλός καθαρός καστανόφαιος, έπιφ. έξωτ. φαιή, έσωτ. καστανή. Λαιμός κυλινδρικός, ίσopaχής, χείλος επίπεδο, ταινιωτό, κάμψη προς όμο καμπύλη. Ύψ. 0.03. Διάμ. 0.12. Πάχ. 0.004.

**Π-145.** Όστρακο γάστρας.

Πηλός Urfirnis πορτοκαλόχρωμος, λίγο τραχύς, έπιφ. κιτρινόφαιες, έξωτ. ίχνη καστανόμαυρου άλειφώματος. Κομμένο ως ριπιδίοσχημο όρθης γωνίας, έσωτ. ή μία εύθεια και ή καμπύλη άκμή φθαρμένες. Μέγ. διάστ. 0.04. Πάχ. 0.006.

**Π-146.** Τμήμα δακτυλιόσχημης βάσεως και άρχή πυθμένος.

Πηλός Urfirnis πορτοκαλόχρωμος ως έρυθρόπος, έπιφ. έξωτ. κιτρινόφαιη φθαρμένη, με ίχνος έρυθρης βαφής, έσωτ. περί τόν δακτύλιο φαιή. Δακτύλιος τομής τριγωνικής, πάτημα επίπεδο, έσωτ. κατά την ένωση με τό τοίχωμα πλατειά έγκοπή για την προσαρμογή δίσκου του πυθμένος. Μέγ. διάστ. 0.082. Διάμ. 0.11. Ύψ. δακτ. 0.024. Πάχ. 0.007.

**Π-147.** Όστρακο κλειστού άγγείου.

Πηλός καθαρός, στον πυρήνα φαιός, έπιφ. έξωτ. καστανόμαυρη, έσωτ. μελανωπή, άδρή και άνώμαλη. Δύο άνοικτόχρωμα άποτυπώματα άμυδαλωτών έπιθημάτων και τρεις νυχιές. Μέγ. διάστ. 0.085. Πάχ. 0.011. Μήκος άποτυπωμάτων 0.032.

**Π-148.** Όστρακο γάστρας, Συγκολλημένο.

Πηλός καθαρός, προς τά έξω έρυθρός, προς τά μέσα μελανός, έπιφ. έξωτ. λίγο άνώμαλη, καστανή, σώζει ύπολείμματα κιτρινωπού μαλακού άλειφώματος, έσωτ. μελανή άδρή, άκάλυπτη. Κομμένο έσωτ. με μία άκμή καμπύλη, οι λοιπές άμορφες ή σπασμένες. Τό τοίχωμα έχει διαχωρισθεί κατά τό πάχος σε δύο τμήματα. Μέγ. διάστ. 0.085. Πάχ. τοιχ. 0.01-0.014.

**Π-149.** Όστρακο κλειστού άγγείου.

Πηλός τραχύς καστανός, έπιφ. έξωτ. μελανή, έσωτ. καστανόμαυρη, άδρή. Κομμένο ως έπίμηκες γλωσσοειδές, ή καμπύλη πλευρά έσωτ. πελεκημένη για να σχηματισθεί λεπτή άκμή. Μέγ. διάστ. 0.055. Πάχ. 0.013-0.007.

**11-150.** Ξοστρακο στομίου. Γραπτό. Συγκολλημένο. είκ. Η σχ. 76

Πηλός άμμώδης, λίγο τραχύς, φαιός, στήν έπιφ. πορτοκαλόχρωμος, έξωτ. βαθή καστανή εξίτηλη, έσωτ. πολλή δξειδωση. Διακ.: Τέσσερεις παράλληλες λοξές γραμμές στή μισή έπιφ. του όστράκου. Χείλος καμπύλο, πολύ φθαρμένο, στόμιο άνοικτό, περίγραμμα χωνοειδές. Κομμένο ως πλατύ ριπιδίοσχημο όρθης γωνίας. Ύψ. 0.072. Πάχ. 0.007. Διάμ. άκαθόριστη.

**11-151.** Ξοστρακο άνοικτού άγγείου. Έγχάρακτο. είκ. 56

Πηλός άμμώδης πορτοκαλόχρωμος, έξωτ. άλείφομα καστανό, θαμπό, έσωτ. έπιφ. με όριζόντιους κυματισμούς (:) όμοιόχρωμη, έντριπτη. Διακ.: Τέσσερεις παράλληλες γωνίες και μία ένδιάμεση πλευρά άριστερά, με κορυφές σε κατακόρυφη νοητή γραμμή, περιβάλλονται έξωτερικά από στικτό περιθώριο, του όποιου μία όπη έχει συμπίσει τό τοίχωμα της έξωτερικής έγχαράξεως. Τεχνική κοινή και στικτή. Δέν υπάρχει λευκό. Ύψ. 0.041. Πάχ. 0.006.

Λοιπά όστρακα: βάση 1, κομμένα 400 γραμ. Έπί πλέον άμορφα, 300 γραμ.

## ΦΑΣΗ 12

### Τομέας IV Κάτω στρώμα

**12-1.** Ξοστρακο κυκλικού στομίου. Συγκολλημένο. είκ. 58 σχ. 59, 71

Πηλός καθαρός, με μαρμαρυγία, καστανός, στον πυρήνα μελανωπός, έπιφ. καστανόμαυρες, έσωτ. άδρή, άκάλυπτη, λεία μόνο περί τό χείλος. Χείλος καμπύλο, στόμιο λίγο κλειστό, περίγραμμα λίγο κυρτό, υπό τό χείλος βαθύ άποτύπωμα νυχιού, ως κοιλότητα προσφύσεως έπιθήματος και κυκλικό άποτύπωμα. Ύψ. 0.068. Διάμ. 0.28. Πάχ. 0.006.

**12-2.** Ξοστρακο στομίου με έπιθήμα. σχ. 59

Πηλός λίγο τραχύς με μαρμαρυγία, καστανός, έπιφ. όμοιος, έσωτ. άδρή, άκάλυπτη. Χείλος επίπεδο, στόμιο κατακόρυφο, έπιθήμα όριζόντιο άμυγδαλωτό υπό τό χείλος. Ύψ. 0.043. Διάμ. 0.18-0.22. Πάχ. 0.005. Πάχ. έπιθ. 0.005.

**12-3.** Ξοστρακο στομίου. σχ. 60

Πηλός λίγο τραχύς καστανόφαιος, έπιφ. καστανός, έσωτ. όμαλη. Χείλος προέχον, στόμιο κατακόρυφο, κοιλότητα όριζόντια για πρόσφυση έπιθήματος. Ύψ. 0.028. Διάμ. 0.26 περ. Πάχ. 0.006.

**12-4.** Ξοστρακο κυκλικού στομίου. είκ. 58 σχ. 58

Πηλός καθαρός φαιός, άλείφομα σκληρό κιτρινό-λευκό, έξωτ. μελανή κηλίδα, έσωτ. πολύ φθαρμένο. Χείλος λεπυνόμενο, στόμιο κλειστό. Ύψ. 0.048. Διάμ. 0.20. Πάχ. 0.005.

**12-5.** Όμοιο. σχ. 61

Πηλός πολύ καθαρός μελανωπός, έπιφ. έξωτ. όμοια, έσωτ. καστανόφαιη. Χείλος ταινωτό, στόμιο άνοικτό. Ύψ. 0.022. Διάμ. 0.22 περ. Πάχ. 0.005.

**12-6.** Ξοστρακο στομίου. σχ. 60

Πηλός άμμώδης φαιός, έπιφ. έξωτ. όμοια, έσωτ. καστανή λεία, φθαρμένη. Στόμιο πολύ χαμηλό γωνιώδες, χείλος καμπύλο, τοίχωμα λεπυνόμενο στή ρίζα. Ύψ. 0.018. Διάμ. 0.14. Πάχ. 0.008.

**12-7.** Τμήμα λαιμού. είκ. 58

Πηλός λίγο τραχύς φαιός, έπιφ. κηλιδωτές καστανές ως μελανωπές, έξωτ. στιλπνή, έσωτ. άνόμαλη. Χείλος φθαρμένο, στόμιο έλλειπτικό, λαιμός χωνοειδής, τοίχωμα άριστ. παχύτερο. Ύψ. 0.048. Ύψ. λαιμού 0.042. Πάχ. 0.005-0.007.

**12-8.** Τμήμα δακτυλίου βάσεως.

Πηλός Urfinis φαιός, έπιφ. όμοιος φθαρμένες, ίχνη καστανής βαφής. Δακτύλιος με τριγωνική ένίσχυση, θέση λοξή. Ύψ. δακτ. 0.02. Διάμ. 0.07.

**12-9.** Όμοιο. σχ. 63

Πηλός άμμώδης, λίγο τραχύς, φαιός, έξωτ. έπιφ. και πυθμένας πορτοκαλόχρωμος. Δακτύλιος ύψηλός, στρεβλός, ένίσχυση δεξιά παχύτερη, έσωτ. περίγραμμα κυρτό. Οί σπασμένες άκμές και οί γωνίες στρογγυλεμένες. Ύψ. 0.04. Μέγ. διάστ. 0.067. Διάμ. 0.08. Ύψ. δακτ. 0.03.

**12-10.** Τμήμα δακτυλιόσχημης βάσεως. Συγκολλημένο. σχ. 63

Πηλός καθαρός μελανωπός, έπιφ. καστανός, έσωτ. άδρή. Δακτύλιος χαμηλός με λεπτή τριγωνική ένίσχυση, πάτημα επίπεδο. Ύψ. 0.02. Ύψ. δακτ. 0.013. Διάμ. 0.075.

**12-11.** Όστρακο στομίου. σχ. 60

Πηλός πολύ καθαρός φαιός, έπιφ. καστανές, έσωτ. όμαλή. Χείλος επίπεδο, στόμιο μόλις κλειστό, περίγραμμα έλαφρά κυρτό. Ύψ. 0.036. Διάμ. 0.22. Πάχ. 0.005.

**12-12.** Όστρακο στομίου με έπίθημα.

Πηλός άμμώδης με μαρμαρυγία έρυθρός, έπιφ. καστανές, έσωτ. όμαλή. Χείλος καμπύλο, έπίθημα κωνικό άκρίβως δίπλα στο χείλος. Κομμένο τριγωνικό. Ύψ. 0.033. Πάχ. 0.006. Πάχ. έπιθ. 0.012.

**12-13.** Τμήμα λαιμού.

Πηλός καθαρός πορτοκαλόχρωμος, έπιφ. φθαρμένες, έξωτ. καστανόφαιη, έσωτ. καστανή. Χείλος καμπύλο φθαρμένο, σχήμα λαιμού δυσδιάγνωστο. Κομμένο τριγωνικό, ή έσωτ. άκμή τής μακράς σπασμένης πλευράς φθαρμένη λοξά, σχηματίζει μαζί με το χείλος όξεία γωνία. Ύψ. 0.04. Μέγ. πάχ. 0.011.

**12-14.** Όστρακο γάστρας.

Πηλός Urfirnis έρυθρόξανθος, έπιφ. όμοιες, έξωτ. ίχνη έρυθρής βαφής και πολλή όξειδωση. Κομμένο σάν τριγωνικό με μία εϋθεία πλευρά, μία κυρτή και μία κοίλη. Μέγ. διάστ. 0.04. Πάχ. 0.007.

**12-15.** Τμήμα πιθόσχημου.

Συγκολλημένο. εικ. 59 σχ. 62, 73

Πηλός καθαρός φαιός, έξωτ. άλείφωμα στιλπνό καστανόφαιο, έπιφ. έσωτ. καστανόφαιη όμαλή. Σόμα σφαιρικό σώζεται σε συνεχή καμπύλη, σχεδόν μέχρι το στόμιο. Έπίθημα γλωσσοειδές επί του ώμου. Σωζ. ύψος 0.23. Μέγ. διάμ. κοιλίας 0.30. Πάχ. 0.005. Πλάτ. έπιθ. 0.017.

**12-16.** Όστρακο κυκλικού στομίου.

Συγκολλημένο. εικ. Η σχ. 60

Πηλός καθαρός, με μαρμαρυγία, φαιός, έπιφ. έξωτ. καστανόφαιη, διατηρεί σημεία διαμορφώσεως, έσωτ. όμοια άδρότερη. Χείλος επίπεδο, στόμιο κατακόρυφο, τοίχωμα παχυνόμενο προς το στόμιο. Ύψ. 0.057. Διάμ. 0.25. Πάχ. 0.006-0.004.

**12-17.** Τμήμα άσυμμέτρου λαιμού. σχ. 61

Πηλός λίγο τραχύς, φαιός, έπιφ. καστανόφαιες, έσωτ. όμαλή. Χείλος καμπύλο ως έλάχιστα προέχον άριστερά, λαιμός στρεβλός, τοίχωμα ίσοπαχές. Ύψ. 0.037. Πάχ. 0.006.

**12-18.** Μεγάλο τμήμα κυκλικού λαιμού.

Συγκολλημένο. εικ. 58

Πηλός καθαρός φαιός, έπιφ. καστανές ως καστανόφαιες, έσωτ. όμαλή. Χείλος καμπύλο προέχον, λαιμός περίπου κυλινδρικός, περίγραμμα κυρτό, τοίχωμα λεπτονόμενο στην ρίζα. Ύψ. 0.33. Διάμ. 0.09. Μέγ. διάστ. 0.08. Μέγ. πάχ. 0.006.

**12-19.** Τμήμα δακτυλίου βάσεως.

Πηλός καθαρός με μαρμαρυγία φαιός, έπιφ. μελανές, έξωτ. φθαρμένη. Δακτύλιος ύψηλός ίσοπαχής, κολλημένος λοξά στον πυθμένα. Ύψ. δακτ. 0.038. Διάμ. 0.10. Πάχ. 0.008.

**12-20.** Όστρακο κυκλικού

στομίου. εικ. 61 σχ. 61, 72

Πηλός πολύ καθαρός μελανωπός, έπιφ. μελανές, έντριπτες, στιλπνές. Χείλος λεπτονόμενο έξωτ., στόμιο άνοικτό, γάστρα ρηχή, περίγραμμα έντονα κυρτό. Ύψ. 0.028. Διάμ. 0.20. Πάχ. 0.004-0.006.

**12-21.** Τμήμα λαβής.

Πηλός καθαρός με μαρμαρυγία, έρυθρός, έπιφ. καστανή φθαρμένη. Λαβή κυκλικής διατομής, άποκολλημένη, σώζεται ή μιση, περίγραμμα κυρτό. Σωζ. ύψ. 0.05. Διάμ. στην κορυφή 0.016.

**12-22.** Τμήμα κυκλικού λαιμού. σχ. 61

Πηλός καθαρός με μαρμαρυγία, φαιός, έπιφ. έξωτ. έρυθρή, έσωτ. καστανή με όξειδωση. Λαιμός άνοικτός χωνοειδής, τοίχωμα ίσοπαχές, κάμψη στη ρίζα έσωτ. γωνιώδης. Ύψ. 0.04. Διάμ. 0.15. Μέγ. πάχ. 0.01.

**12-23.** Τμήμα δακτυλιόσχημης βάσεως.

Πηλός άμμώδης πορτοκαλόχρωμος, έπιφ. όμοιες. Δακτύλιος κυλινδρικός χωρίς ένισχυση, πάτημα φθαρμένο. Ύψ. 0.032. Ύψ. δακτ. 0.025. Διάμ. στη ρίζα 0.07 περ.

**12-24.** Όστρακο γάστρας

με έπίθημα. εικ. 58 σχ. 66

Πηλός όμοιος, έπιφ. όμοιες, έπίθημα διχαλωτό σάν άγκύλη άπόφυση προσκολλημένη στο τοίχωμα. Μέγ. διάστ. 0.043. Πάχ. 0.006. Πάχ. έπιθ. 0.003. Μέγ. πλάτος έπιθ. 0.026.

**12-25.** Όκτώ όστρακα από το στόμιο και τη γάστρα σκύφου. Έγχαράκτα. Τρία και δύο όστρακα συγκολλημένα. εικ. 55, 63 και Θ σχ. 57, 75

Πηλός άμμώδης πορτοκαλόχρωμος, έξωτ. άλείφωμα όμοιόχρωμο ως καστανό, θαμπό, έσωτ. έπιφ. με κυματισμούς λοξούς και όριζόντιους, έντριπτη, όμοιόχρωμη του πηλού. Χείλος λεπτονόμενο εϋθύ, φθαρμένο, άτεχνα σχηματισμένο. Διακ.: Παράλληλες γραμμές σχηματίζουν συνεχείς τεθλασμένες ή ένδιάμεσες έλεύθερες πλευρές, με κορυφές γωνιών σε κατακόρυφες νοητές γραμμές και έξωτερική πλησιάζουσα το χείλος. Στιγμές στη σειρά σχηματίζουν εκατέρωθεν περιθώριο και φέρονται όριζόντια κατά μήκος του χείλους. Σε ένα όστρακο, κατά την προέκταση έγχαράξεων, διατηρούνται άποτυπώματα «τριχας», ως έγκάρσιες παύλες. Τεχνική λεπτή και στικτή. Δέν υπάρχει λευκό. Μέγ. διάμ. γάστρας περ.

0.30. Μέγ. ύψ. 0.056. Πάχ. 0.004-0.006.

**12-26.** "Οστρακο στομίου.

Έγχάρακτο. εικ. 64 και Θ σχ. 56

Πηλός καθαρός κιτρινόφαιος, έξωτ. αλείφωμα καστανό ως ρόδινο, θαμπό, έσωτ. όμοιο. Χείλος εΐθθ, αΐλακωτό. Διακ.: Πέντε παράλληλες γραμμές σχηματίζουν γωνίες ή συνεχίζουν ως τεθλασμένες με πλευρές τής έξωτερικής συγκλίνουσας προς τήν όριζόντια έγχάραξη του χείλους. Άριστερά, στην άκμή του όστράκου, τμήμα διαμερούς όπης. Τεχνική λεπτή. Δέν υπάρχει λευκό. Ύψ. 0.03. Διάμ. 0.14. Πάχ. 0.004.

**12-27.** "Οστρακο άνοικτου άγγελίου.

Έγχάρακτο. εικ. 64 σχ. 57

Πηλός καθαρός καστανόφαιος, έξωτ. αλείφωμα όμοιόχρωμο, θαμπό, έσωτ. όμοιο μελανό. Διακ.: Πέντε λοξές παράλληλες γραμμές τερματίζουν σε πλευρά όμάδος με τέσσερις συγκλίνουσες γραμμές. Τεχνική βαθιά ως κοινή. Ύπάρχει λευκό. Ύψ. 0.028. Πάχ. 0.006.

**12-28.** "Οστρακο άνοικτου άγγελίου με άπόφυση.

Έγχάρακτο. εικ. 64 σχ. 57

Πηλός άμμόδης κιτρινόφαιος, έξωτ. αλείφωμα καστανόφαιο, θαμπό, έσωτ. όμοιο, στιλπνό. Διακ.: Λοξές συγκλίνουσες άσύντακτες γραμμές. Άριστερά, στην έπίπεδη έπιφάνεια, λοξά τοποθετημένη ήμικυκλική άπόφυση. Τεχνική κοινή. Ύπάρχει λευκό. Μέγ. διάστ. 0.029. Πάχ. 0.005.

**12-29.** Μικρότατο όστρακο άνοικτου άγγελίου.

Έγχάρακτο. εικ. 64 σχ. 57

Πηλός καθαρός μελανωπός, έξωτ. αλείφωμα μελανό, στιλπνό, έσωτ. όμοιο. Διακ.: Βραχύτατες συγκλίνουσες έγχαραξεις σχηματίζουν κατακόρυφη στήλη ίχθυάκανθας που τερματίζει σε σημείο άποκολλημένης άποφύσεως ή έπιθήματος. Τεχνική κοινή. Δέν υπάρχει λευκό. Ύψ. 0.016. Πάχ. 0.006.

**12-30.** "Οστρακο στομίου. Έγχάρακτο. εικ. 64

Πηλός άμμόδης καστανός, έξωτ. έπάλειψη όμοιόχρωμη, πολύ φθαρμένη, έσωτ. όμοια χωρίς φθορά. Χείλος λεπτονόμο αΐλακωτό, φθαρμένο. Διακ.: Μία γωνία, με κορυφή παρά τήν όριζόντια έγχάραξη του χείλους και τρεις άκόμα παράλληλες πλευρές. Τεχνική λεπτή. Δέν υπάρχει λευκό. Ύψ. 0.027. Πάχ. 0.006.

**12-31.** "Οστρακο στομίου άνοικτου άγγελίου.

Έγχάρακτο. εικ. 64 σχ. 57

Πηλός άμμόδης φαιός, έξωτ. έπάλειψη πορτοκαλόχρωμη ως ρόδινη, έσωτ. όμοια, πορτοκαλόχρωμη. Χείλος γονιώδες φθαρμένο στην άκμή. Διακ.: Τέσσερις παράπλευρες γραμμές συγκλίνουν προς τó χείλος. Περί τήν ρίζα τής κάμψεως του στιγμές σε

όριζόντια σειρά. Τεχνική ρηχή και στικτή. Δέν υπάρχει λευκό. Ύψ. 0.033. Πάχ. 0.006.

**12-32.** "Οστρακο στομίου. Έγχάρακτο. εικ. 64

Πηλός άμμόδης φαιός, έξωτ. έπιφ. πορτοκαλόχρωμη, πολύ φθαρμένη, έσωτ. έπάλειψη όμοιόχρωμη. Χείλος εΐθθ, αΐλακωτό. Διακ.: Τρεις λοξές παράλληλες γραμμές. Τεχνική κοινή (ι). Ύπάρχει λευκό. Ύψ. 0.035. Πάχ. 0.005-0.006.

Λοιπά όστρακα: στόμια έρυθρά 13, μελανωπά 7, λαιμοί και όμοι 16, βάσεις 4, άποφύσεις 6, έπιθήματα 10, ένα μελαβαφές και ένα άπό σημερινό άγγείο, κομμένα έρυθρά 800 γραμ., μελανωπά 250 γραμ. Έπί πλέον άμορφα, έρυθρά 1000 γραμ., μελανωπά 350 γραμ.

## "Ανω στρώμα

**12-33.** "Οστρακο κυκλικού στομίου.

Πηλός λίγο τραχύς με μαρμαρυγία, φαιός, έπιφ. έξωτ. καστανή, πολύ φθαρμένη, έσωτ. καστανή, άδρή με χαράγματα. Χείλος καμπύλο, στόμιο κλειστό, περίγραμμα κυρτό. "Οστρακο κοίλο, δεξιά δύο πλευρές ένόνονται σε όξεία γωνία. Ύψ. 0.055. Διάμ. 0.14. Πάχ. 0.006.

**12-34.** "Ομοιο. Συγκολλημένο. εικ. Η σχ. 60

Πηλός καθαρός μελανωπός, έπιφ. όμοιος, έσωτ. όμαλή. Χείλος καμπύλο, στόμιο πολύ άνοικτό, περίγραμμα κυρτό. Κάτω άπό τó χείλος τριγωνική κοιλότητα σημειώνει θέση άποκολλημένης άποφύσεως ή έπιθήματος. Ύψ. 0.048. Διάμ. 0.22. Πάχ. 0.006.

**12-35.** "Ομοιο.

Πηλός καθαρός άνοικτόφαιος, έπιφ. μελανωπός, λείες. Χείλος έντονα ταινιωτό, στόμιο κλειστό, περίγραμμα κυρτό, τοίχωμα άριστ. παχύτερο. Ύψ. 0.035. Διάμ. 0.18. Πάχ. 0.005-0.007.

**12-36.** "Ομοιο. εικ. 58 σχ. 59

Πηλός λίγο τραχύς φαιός, έπιφ. μελανωπός, έσωτ. λεία. Χείλος ταινιωτό, στόμιο λίγο κλειστό, περίγραμμα έλαφρά κυρτό. Ύψ. 0.05. Διάμ. 0.22. Πάχ. 0.006.

**12-37.** "Οστρακο στομίου.

Συγκολλημένο. σχ. 61, 72

Πηλός λίγο τραχύς με μαρμαρυγία, καστανόμαυρος, έπιφ. μελανωπός, έσωτ. όμαλή. Χείλος προέχον, στόμιο άνοικτό, γάστρα ρηχή με έντονη καμπύλη. Ύψ. 0.044. Διάμ. 0.14. Πάχ. 0.005.

**12-38.** "Ομοιο. σχ. 60

Πηλός καθαρός με μαρμαρυγία, άνοικτόφαιος, έπιφ. καστανωπός, έσωτ. άδρή, περί τó χείλος λεία. Χείλος έσωτ. λεπτονόμο, στόμιο λίγο άνοικτό, περίγραμμα λίγο κυρτό. Ύψ. 0.053. Διάμ. 0.18. Πάχ. 0.007.



- 12-39.** Όστρακο στομίου. εικ. 58 σχ. 59, 71  
 Πηλός καθαρός φαιός, έπιφ. έξωτ. καστανή σκοτεινή, έσωτ. μελανή, λεία. Χείλος επίπεδο, πλατύ με ρομβοειδείς έγκοπές στην έξωτ. άκμή, ρηχή αύλακωση διαχωρίζει το πλαστικό χείλος από την γάστρα, στόμιο κλειστό, τοίχωμα παχυνόμενο προς τα άνω. Ύψ. 0.045. Διάμ. 0.26. Πάχ. 0.005. Πάχ. χείλους 0.012.
- 12-40.** Όστρακο στομίου με έπιθήμα. εικ. 58 σχ. 59  
 Πηλός καθαρός με μαρμαρυγία, άνοικτόφαιος, έξωτ. καστανόφαιη, έσωτ. μελανή. Χείλος επίπεδο, στόμιο κλειστό, υπό το χείλος έπιθήμα σφαιρικό. Ύψ. 0.026. Διάμ. 0.30 περ. Πάχ. 0.006.
- 12-41.** Όστρακο στομίου. σχ. 59  
 Πηλός πολύ καθαρός φαιός, άλείφωμα στιλπνό μελανωπό. Χείλος προέχον, στόμιο κλειστό. Ύψ. 0.022. Διάμ. 0.22. Μέγ. πάχ. 0.005.
- 12-42.** Μικρό όστρακο στομίου. Συγκολλημένο. σχ. 60  
 Πηλός πολύ καθαρός με μαρμαρυγία, μελανωπός, έπιφ. έξωτ. καστανόμαυρη, έσωτ. μελανωπή, όμαλή. Χείλος ταινιωτό, στόμιο κατακόρυφο, τοίχωμα λεπτονόμενο χαμηλά. Ύψ. 0.024. Διάμ. 0.18. Έλάχ. πάχ. 0.003.
- 12-43.** Τμήμα γάστρας με στόμιο. εικ. 58 σχ. 61, 72  
 Πηλός καθαρός συμπαγής φαιός, έπιφ. καστανόφαιος, έσωτ. λεία. Χείλος ταινιωτό, στόμιο κλειστό, γάστρα ρηχή, γωνιώδης. Ύψ. 0.042. Διάμ. 0.12 περ. Πάχ. 0.006.
- 12-44.** Όστρακο γάστρας με έπιθήματα. εικ. 58  
 Πηλός άμμώδης με μαρμαρυγία, φαιός, έπιφ. καστανές, Όστρακο παχύ, φέρει δύο παράπλευρα ήμισφαιρικά έπιθήματα. Μέγ. διάστ. 0.062. Πάχ. 0.009. Διάμ. έπιθ. 0.018 περ.
- 12-45.** Όστρακο γάστρας με άπόφυση. εικ. 58 σχ. 64  
 Πηλός καθαρός έρυθρός, έπιφ. έξωτ. καστανή, έσωτ. μελανή, άδρη. Άπόφυση σφαιρική άνυψωμένη σάν μικρή άγκύλη. Ύψ. 0.038. Πάχ. 0.006. Ύψ. άποφ. 0.01. Πλάτος άποφ. 0.019. Διάμ. όπης 0.006.
- 12-46.** Όστρακο γάστρας με έπιθήμα. σχ. 64  
 Πηλός καθαρός με μαρμαρυγία, σπογγωτός, φαιός, έξωτ. έπιφ. καστανή, έσωτ. φαιή, λίγο άνόμαλη. Έπιθήμα άμυγδαλωτό με κυρτή ράχη, βραχύ, άποκομμένο στά άκρα. Μέγ. διάστ. 0.034. Πάχ. 0.003. Πάχ. έπιθ. 0.005. Σωζ. μήκος 0.024.
- 12-47.** Τμήμα άσυμμέτρου λαιμού. σχ. 61  
 Πηλός καθαρός κιτρινόφαιος, έπιφ. καστανές, έσωτ. λεία. Λαιμός στρεβλός, χείλος έξωτ. λεπτονόμενο, ρίζα ένισχυμένη έσωτ. με πρόσθετο δακτύλιο. Ύψ. 0.054. Ύψ. λαιμού 0.047. Μέγ. πάχ. 0.008.
- 12-48.** Όστρακο στομίου. σχ. 59  
 Πηλός καθαρός έρυθρός, έπιφ. έξωτ. καστανόφαιη, έσωτ. καστανή, όμαλή. Χείλος καμπύλο, στόμιο κλειστό, περίγραμμα κωνικό, τοίχωμα περί το στόμιο παχύτερο. Ύψ. 0.032. Διάμ. 0.22. Πάχ. 0.006-0.005.
- 12-49.** Τμήμα άσυμμέτρου λαιμού. εικ. 58  
 Πηλός καθαρός συμπαγής, με μαρμαρυγία, φαιός, έπιφ. έξωτ. κιτρινόφαιη, έσωτ. μελανωπή, λεία. Λαιμός στρεβλός, χείλος λεπτονόμενο, κάμψη στη ρίζα γωνιώδης. Ύψ. 0.048. Μέγ. πάχ. λαιμού 0.01.
- 12-50.** Τμήμα λαιμού με άρχή όμου. εικ. 58 σχ. 61, 73  
 Πηλός τραχύς σπογγωτός, κιτρινωπός, έξωτ. άλείφωμα κιτρινόφαιο με ρωγμές, έπιφ. λίγο άδρη, έσωτ. μελανωπή, όμαλή. Λαιμός χονοειδής, χείλος φθαρμένο, κάμψη προς τον όμο έντονα καμπύλη. Ύψ. 0.038. Διάμ. στη ρίζα 0.12. Ύψ. λαιμού 0.03. Πάχ. 0.006.
- 12-51.** Τμήμα όμου με άρχή λαιμού. σχ. 61  
 Πηλός καθαρός με μαρμαρυγία, φαιός, έπιφ. έξωτ. έρυθρή, κηλιδωτή καστανωπή, έσωτ. φαιή, στον λαιμό λεία, στον όμο τραχειά, άνόμαλη. Όμος περίπου κωνικός, κάμψη έξωτ. καμπύλη, έσωτ. γωνιώδης, τοίχωμα όμου παχύνεται έντονα προς την ρίζα. Κομμένο τριγωνικό με άρχή λαιμού για λαβή. Ύψ. 0.052. Διάμ. στη ρίζα 0.10. Πάχ. 0.004-0.012.
- 12-52.** Τμήμα δακτυλιόσχημης βάσεως. Συγκολλημένο. σχ. 63  
 Πηλός τραχύς μελανωπός, έπιφ. κηλιδωτές καστανές ως μελανωπές. Δακτύλιος με τριγωνική ένισχυση μόνο δεξιά, θέση λοξή, πάτημα επίπεδο. Ύψ. δακτ. 0.028. Διάμ. 0.11. Πάχ. στη ρίζα 0.012-0.016.
- 12-53.** Όστρακο στομίου.  
 Πηλός καθαρός με μαρμαρυγία, μελανός ως φαιός, έπιφ. περί το στόμιο μελανός, χαμηλότερα φαιός. Χείλος ταινιωτό, στόμιο κατακόρυφο. Ύψ. 0.036. Διάμ. 0.22. Πάχ. 0.005.
- 12-54.** Όστρακο κλειστού άγγείου.  
 Πηλός καθαρός καστανός, έξωτ. καστανόφαιη, έσωτ. καστανή, όμαλή. Κομμένο έλλειπτικό με δύο όξείες γωνίες εκ διαμ. αντίθετες, όστρακο έντονα κοίλο. Μέγ. διάστ. 0.043. Πάχ. 0.004.

**12-55.** "Όστρακο κλειστού άγγελίου με τμήμα αποφύσεως.

Πηλός καθαρός με μαρμαρυγία, καστανός, έπιφ. έξωτ. όμοια, έσωτ. μελανωπή, τραχεία. Κομμένο ριπιδόσχημο όρθής γωνίας, με την ρίζα αποφύσεως στο άκρο. Μέγ. διάστ. 0.054. Πάχ. 0.005. Σωζ. ύψ. άποφ. 0.006.

**12-56.** "Όστρακο γάστρας.

Πηλός καθαρός φαίος, έσωτ. όμοια λεία, έξωτ. καστανόμαυρη. Κομμένο τρίπλευρο με δύο πλευρές κοίλες ενούμενες σε όξεία γωνία και μία κυρτή. Μέγ. διάστ. 0.042. Πάχ. 0.005.

**12-57.** "Όστρακο γάστρας.

Πηλός καθαρός καστανόφαιος, έπιφ. μελανωπές, λείες. Κομμένο ως κυκλικός δίσκος, άκμές περιφέρειας καστανές, τριμμένες. Διάμ. 0.048. Μέγ. πάχ. 0.008.

**12-58.** "Όστρακο άνοικτου άγγελίου.

Έγχάρακτο. εικ. 64 και Θ σχ. 57

Πηλός άμμόδης πορτοκαλόχρωμος, έξωτ. έπάλειψη όμοιόχρωμη ως ρόδινη, φθαρμένη, έσωτ. έπάλειψη πορτοκαλόχρωμη. Περίγραμμα άριστ. γωνιώδες, δεξιά κυρτό. Διακ.: Παράλληλες εύθειες και τεθλασμένες γραμμές σχηματίζουν συγκλίνουσες ομάδες. Τεχνική ρηχή. Δέν υπάρχει λευκό. Μέγ. διάμ. όστράκου 0.24. Ύψ. 0.047. Πάχ. 0.005-0.006.

**12-59.** "Όστρακο άνοικτου άγγελίου.

Έγχάρακτο. εικ. 64

Πηλός τραχύς, άμμόδης, κιτρινόφαιος, έξωτ. αλείφωμα κατά τόπους μελανωπό ως καστανό, θαμπό, πολύ φθαρμένο, έσωτ. όμοιο καστανέρυθρο, λείο. Διακ.: Όμάδες από τέσσερις και τρεις παράλληλες γραμμές συγκλίνουν προς χαμηλή όριζόντια έγχάραξη που διατρέχει τμήμα μόνο του πλάτους του όστράκου. Τεχνική λεπτή. Δέν υπάρχει λευκό. Ύψ. 0.032. Πάχ. 0.004.

**12-60.** "Όστρακο στομίου.

Έγχάρακτο. εικ. 64 σχ. 57

Πηλός καθαρός με μαρμαρυγία, κιτρινόφαιος, έξωτ. έπάλειψη όμοιόχρωμη με κηλίδα μελανωπή, θαμπή, έσωτ. έπιφ. με όριζόντιους κυματισμούς, έπάλειψη όμοια. Χείλος επίπεδο, αύλακωτό, στόμιο λοξό. Διακ.: Άκμές έγχάρακτης γωνίας κατά τό περίγραμμα του όστράκου. Τεχνική δυσδιάγνωστη. Ίχνος λευκού. Ύψ. 0.035. Πάχ. 0.004.

**12-61.** "Όστρακο άνοικτου άγγελίου.

Έγχάρακτο. εικ. 64

Πηλός άμμόδης καστανέρυθρος, έξωτ. έπάλειψη όμοιόχρωμη, έσωτ. όμοιο. Διακ.: Δύο παράλληλες και μία μεμονωμένη λοξή γραμμή φέρονται προς ό-

ριζόντια έπιφανειακή έγχάραξη. Τεχνική ρηχή. Δέν υπάρχει λευκό. Ύψ. 0.037. Πάχ. 0.005.

**12-62.** "Όστρακο στομίου σκύφου.

Έγχάρακτο. εικ. 64 σχ. 57

Πηλός σχεδόν τραχύς μελανωπός, έξωτ. αλείφωμα όμοιόχρωμο, θαμπό, έσωτ. όμοιο, έπιφ. τραχύτερη. Χείλος καμπύλο, αύλακωτό. Διακ.: Δύο λοξές παράλληλες γραμμές. Τεχνική ρηχή (·). Δέν υπάρχει λευκό. Ύψ. 0.025. Διάμ. 0.12. Πάχ. 0.006.

**12-63.** "Όστρακο στομίου σκύφου.

Έγχάρακτο. εικ. 64 σχ. 57

Πηλός καθαρός μελανωπός, έξωτ. αλείφωμα όμοιόχρωμο, στιλπνό, φθαρμένο, έσωτ. έπιφ. με όριζόντιο κυματισμό (·), αλείφωμα όμοιο. Χείλος καμπύλο, αύλακωτό, φθαρμένο. Διακ.: Σε τρία σημεία τών άκμών του όστράκου άπολήξεις έγχαραξέων. Τεχνική δυσδιάγνωστη. Ύπάρχει λευκό. Ύψ. 0.026. Πάχ. 0.004.

**12-64.** Μικρότατο όστρακο κλειστού άγγελίου.

Έγχάρακτο. εικ. 64

Πηλός καθαρός έρυθρός, έξωτ. έπιφ. όμοιόχρωμη, φθαρμένη, έσωτ. τραχεία. Διακ.: Δύο λοξές παράλληλες γραμμές. Τεχνική λεπτή. Δέν υπάρχει λευκό. Ύψ. 0.02. Πάχ. 0.011.

**12-65.** "Όστρακο άνοικτου άγγελίου.

Έγχάρακτο. εικ. 64

Πηλός καθαρός καστανόμαυρος, έξωτ. αλείφωμα όμοιόχρωμο, θαμπό, έσωτ. όμοιο, μελανό. Διακ.: Παράλληλες γραμμές σχηματίζουν μία γωνία και μία τεθλασμένη με κορυφές σε κατακόρυφη διάταξη. Στο άκρο δεξιά του όστράκου άπόληξη έγχαραξέως. Τεχνική κοινή. Δέν υπάρχει λευκό. Ύψ. 0.043. Πάχ. 0.007.

**12-66.** "Όστρακο άνοικτου άγγελίου.

Έγχάρακτο. εικ. 65

Πηλός καθαρός καστανόφαιος, έξωτ. αλείφωμα φθαρμένο, έπιφ. μελανή ως καστανόφαιη, έσωτ. αλείφωμα καστανόμαυρο, στιλπνό. Διακ.: Παράλληλες γραμμές σχηματίζουν δύο γωνίες και δύο τεθλασμένες σε κατακόρυφη διάταξη. Δεξιά, στο άκρο του όστράκου, άκμή παράλληλης γραμμής. Τεχνική κοινή. Δέν υπάρχει λευκό. Ύψ. 0.042. Πάχ. 0.007-0.009.

**12-67.** Μικρότατο όστρακο άνοικτου άγγελίου.

Έγχάρακτο. εικ. 65 σχ. 57

Πηλός πολύ καθαρός καστανόμαυρος, έξωτ. αλείφωμα μελανό, φθαρμένο, έσωτ. όμοιο, στιλπνό. Διακ.: Βραχυτάτες παράλληλες έγχαραξεις σχηματίζουν τεθλασμένες με κατακόρυφη διάταξη. Τεχνική κοινή. Δέν υπάρχει λευκό. Ύψ. 0.019. Πάχ. 0.005.

**12-68.** Όστρακο στομίου.

Έγχάρακτο.

εικ. 65 σχ. 57

Πηλός καθαρός κιτρινόφαιος, έξωτ. αλείφωμα καστανόφαιο, θαμπό, έσωτ. όμοιο, σκοτεινότερο. Χείλος καμπύλο, αύλακωτό. Διακ.: Γωνία με κορυφή παρά την όριζόντια του χείλους και άριστερά, στό άκρο του όστράκου, άκμή συγκλίνουσας γραμμής. Τεχνική κοινή. Ύπάρχει λευκό. Ύψ. 0.029. Διάμ. 0.14. Πάχ. 0.005-0.006.

**12-69.** Όστρακο άνοικτου άγγείου.

Έγχάρακτο. Συγκολλημένο.

εικ. 65

Πηλός άρκετά καθαρός καστανόμαυρος, έξωτ. έπιφ. μελανή, φθαρμένη, έσωτ. όμοια έπάλειψη. Διακ.: Δύο όμάδες από τέσσερεις και δύο παράλληλες γωνίες με κορυφές σε κοινή όριζόντια νοητή γραμμή σχηματίζουν κεντρικό έλλειπη ρόμβο. Τεχνική κοινή. Ίχνος λευκού. Ύψ. 0.026. Πάχ. 0.006.

**12-70.** Όστρακο στομίου.

Έγχάρακτο.

εικ. 65 και Θ σχ. 57, 74

Πηλός καθαρός μελανωπός, έξωτ. αλείφωμα ή έπάλειψη όμοιόχρωμη, στιλπνή, φθαρμένη, έσωτ. όμοιο καστανόμαυρο, στιλπνό. Χείλος αύλακωτό, στόμιο κλειστό. Διακ.: Έλλειπώς σωζόμενη όμάδα τεσσάρων ως έξι όμόκεντρων ρόμβων. Δεξιά, λοξή γραμμή φέρεται από τής έξωτερικής γωνίας ρόμβου μέχρι τής όριζόντιας έγχαραξέως του χείλους. Τεχνική λεπτή ως κοινή. Ίχνος λευκού. Ύψ. 0.034. Διάμ. 0.22. Πάχ. 0.005.

**12-71.** Όστρακο άνοικτου άγγείου.

Έγχάρακτο.

εικ. 65

Πηλός άμμόδης πορτοκαλόχρωμος, έξωτ. έπάλειψη όμοιόχρωμη, έσωτ. όμοιο. Διακ.: Δύο όμάδες από τέσσερεις και πέντε λοξές παράλληλες γραμμές συγκλίνουν ένούμενες σε γωνίες με κατακόρυφη διάταξη. Στην άκμή του όστράκου άριστ. τέσσερεις στιγμές σε κατακόρυφη σειρά. Τεχνική κοινή. Δεν υπάρχει λευκό. Ύψ. 0.055. Πάχ. 0.005-0.008.

Λοιπά όστρακα: στόμια έρυθρά 24, μελανωπά 5, λαιμοί και όμοι 24, βάσεις 10, άποφύσεις 5, έπιθήματα 5, μελαμβαφή 2, κομμένα έρυθρά 2200 γραμ., μελανωπά 570 γραμ. Έπί πλέον άμορφα, έρυθρά 3000 γραμ., μελανωπά 350 γραμ., Urfirnis όλόβαφα περί τά 15 όστρακα.

**Τομέας III****Κάτω στρώμα: Δάπεδο καλύβας****12-A****12-72.** Όστρακο κυκλικού στομίου.

σχ. 59

Πηλός πολύ καθαρός, συμπαγής, πορτοκαλόχρωμος, αλείφωμα σκληρό, καστανό, θαμπό. Χείλος παχύ ταινιωτό, στόμιο λίγο κυρτό. Ύψ. 0.05. Διάμ. 0.23. Πάχ. 0.005.

**12-73.** Όστρακο κυκλικού στομίου.

σχ. 60

Πηλός καθαρός φαιός, προς τά έξω έρυθρός, έπιφ. μελανωπός, έσωτ. όμαλή. Χείλος ταινιωτό, στόμιο κατακόρυφο. Ύψ. 0.038. Διάμ. 0.16. Πάχ. 0.006.

**12-74.** Τμήμα λαιμού.

Πηλός πολύ καθαρός καστανόφαιος, αλείφωμα σκληρό, θαμπό, έξωτ. καστανόμαυρο, έσωτ. μελανωπό, έπιφ. λίγο άνόμαλες. Χείλος καμπύλο, λαιμός χωνοειδής, κάμπτεται σε συνεχή καμπύλη προς τον όμο, τοίχωμα ίσοπαχές, λεπτότατο. Ύψ. 0.05. Πάχ. 0.04.

**12-75.** Όστρακο στομίου με έπιθήμα.

Πηλός άμμόδης καστανόφαιος, έπιφ. καστανές, έσωτ. άδρή. Χείλος φθαρμένο, έσωτ. λεπτονόμμο, έπιθήμα γλωσσοειδές κολλημένο κατακόρυφα, κατά μήκος τής άκμής του αύλακωση, στό άκρο σπασμένο. Δύο πλευρές όστράκου κομμένες εϋθείες συγκλίνουσες σε όξεία γωνία και άπέναντι τό έπιθήμα. Μέγ. διάστ. 0.06. Ύψ. 0.052. Πάχ. 0.007. Μέγ. πάχ. έπιθ. 0.004. Μήκος έπιθ. 0.025.

**12-76.** Όστρακο στομίου με έπιθήμα.

σχ. 59

Πηλός καθαρός με μαρμαρυγία, έρυθρός, έπιφ. έξωτ. καστανέρυθρη, έσωτ. καστανή άδρή. Χείλος καμπύλο, στόμιο κυλινδρικό, τοίχωμα έν μέρει χωρισμένο σε δύο φύλλα, έπιθήμα άμυγδαλωτό όριζόντιο υπό τό χείλος. Ύψ. 0.06. Διάμ. 0.26 περ. Πάχ. 0.007. Πάχ. έπιθ. 0.004.

**12-77.** Όστρακο στομίου με έπιθήματα.

εικ. Η

Πηλός όμοιος, έπιφ. έξωτ. καστανέρυθρες, έσωτ. άδρότερη. Χείλος καμπύλο, προέχον, στόμιο κλειστό, περίγραμμα κωνικό, υπό τό χείλος δύο ήμισφαιρικά έπιθήματα. Ύψ. 0.028. Διάμ. 0.20 περ. Πάχ. 0.006. Πάχ. έπιθ. 0.005. Διάμ. έπιθ. 0.013.

**12-78.** Όστρακο στομίου.

Πηλός καθαρός έρυθρός, έπιφ. όμοιος, έσωτ. άδρότερη, έξωτ. κηλίδα κιτρινόφαιη. Χείλος καμπύλο, στόμιο διευρύνεται έντονα, περίγραμμα άμφίκολο. Ύψ. 0.035. Διάμ. 0.12. Πάχ. 0.007.

**12-79.** Τμήμα άσυμμέτρου λαιμού και όμου.

σχ. 61

Πηλός λίγο τραχύς με μαρμαρυγία, φαιός, έπιφ. έξωτ. καστανή, περί τό χείλος κηλιδωτή μελανή, έσωτ. κηλιδωτή λεία, στον όμο μελανή τραχειά. Λαιμός χωνοειδής άνοικτός, στρεβλός, χείλος προέχον, περίγραμμα έξωτ. κυματιστό, κάμψη ρίζας γωνιώδης. Ύψ. 0.075. Ύψ. λαιμοή 0.053. Μέγ. πάχ. 0.01. Άκτ. καμπ. στη ρίζα 0.08.

**12-80.** Τμήμα δακτυλιόσχημης βάσεως.

Πηλός άμμόδης με χαλίκια καστανόφαιος, έπιφ. καστανές ως πορτοκαλόχρωμες, έσωτ. όμαλή. Δακτύλιος με τριγωνική ένίσχυση παχύτερη άριστ., πάτη-

μα φθαρμένο. Μέγ. διάστ. 0.11. Ύψ. δακτ. 0.028. Πάχ. στή ρίζα 0.015-0.019.

**12-81.** Όμοιο.

Πηλός άμμόδης πορτοκαλόχρωμος, έπιφ. όμοιος, έξωτ. άλείφωμα θαμπό, έσωτ. στόν πυθμένα έπιφ. άδρή. Δακτύλιος ύψηλός, μικρή τριγωνική ένίσχυση μόνο δεξιά, άπόληξη φθαρμένη και σπασμένη, έπιφ. άνόμαλη, δύο άποτυπώματα νυχτιού έξωτ. Μέγ. διάστ. 0.07. Ύψ. δακτ. 0.03. Πάχ. στή ρίζα του 0.011-0.013.

**12-82.** Όμοιο.

Πηλός άμμόδης φαιός, έπιφ. πορτοκαλόχρωμος φθαρμένος. Δακτύλιος χαμηλός ένοποιημένος με δίσκο κάτω από τόν πυθμένα, πάτημα στήν άκμή φθαρμένο. Μέγ. διάστ. 0.064. Ύψ. δακτ. 0.016. Πάχ. πυθμ. 0.011.

**12-83.** Όμοιο.

σχ. 63

Πηλός άμμόδης, λίγο τραχύς, φαιός, έπιφ. πορτοκαλόχρωμος, έσωτ. στόν πυθμένα φαιή, άδρή. Δακτύλιος κατακόρυφος με τριγωνική ένίσχυση, άριστ. παχύτερη. Ύψ. 0.03. Ύψ. δακτ. 0.02. Διάμ. 0.14. Πάχ. στή ρίζα 0.013-0.015.

**12-84.** Τμήμα δακτυλίου βάσεως.

σχ. 63

Πηλός καθαρός με μαρμαρυγία μελανωπός, έπιφ. όμοιος. Δακτύλιος σέ λοξή θέση, τριγωνική ένίσχυση δεξιά παχύτερη, πάτημα καμπύλο. Μέγ. διάστ. 0.04. Ύψ. δακτ. 0.023. Διάμ. 0.08. Πάχ. στή ρίζα 0.008-0.01.

**12-85.** Άπόφυση.

είκ. 60

Πηλός άμμόδης πορτοκαλόχρωμος, έπιφ. όμοιος, φθαρμένη ή έξωτ. Άπόφυση κάθετη ήμιελλειπτική, ή μία ρίζα βραχύτερη τής άλλης. Μέγ. διάστ. και μήκος άποφ. 0.038. Ύψ. άποφ. 0.015.

**12-86.** Όστρακο γάστρας με άπόφυση.

Πηλός άμμόδης πορτοκαλόχρωμος, έπιφ. όμοιος, Άπόφυση τοξωτή κάθετη. Μέγ. διάστ. 0.043. Πάχ. 0.006. Ύψ. άποφ. 0.01. Διάμ. όπης 0.006.

**12-87.** Όμοιο.

είκ. 60

Πηλός καθαρός με μαρμαρυγία, καστανόμαυρος, έπιφ. μελανές, έσωτ. έντριπτη, έξωτ. φθαρμένη. Άπόφυση σφαιρική, άποκολλημένη, παρουσιάζει τρόπο κατασκευής από ένα συμπαγή βόλο πηλό που είσχωρεί σέ κοιλότητα του τοιχώματος. Όστρακο κομμένο ως πολυγωνικός δίσκος. Μέγ. διάστ. 0.033. Πάχ. 0.006. Ύψ. άποφ. 0.016.

**12-88.** Όστρακο γάστρας.

Πηλός Urfirnis έρυθροζάνθος, έπιφ. άνοικτόφαιος. Κομμένο ως ριπιδίοσχημο όρθής γωνίας, οί άκμές πολύ φθαρμένες. Μέγ. διάστ. 0.037. Πάχ. 0.007.

**12-89.** Όστρακο γάστρας. Γραπτό. είκ. 62 και Η Πηλός Urfirnis καστανωπός, έπιφ. όμοιος, έσωτ. άνόμαλη με κυματισμούς και χαράγματα, βαθή λεπτή, διαφανής, καστανή σκοτεινή. Διακ.: Τμήμα μιάς πλατειάς και πιθανώς δεύτερης, ταινίας, πλαισιώνουν τέσσερεις λεπτές λοξές παράλληλες γραμμές. Δύο πλευρές κομμένες εύθειες συγκλίνουν σέ όξεία γωνία. Μέγ. διάστ. 0.03. Πάχ. 0.003.

**12-90.** Όστρακο λαιμού μικροτάτου άγγείου.

Έγχάρακτο. είκ. 65 σχ. 57

Πηλός άμμόδης φαιός, έξωτ. άλείφωμα μελανωπό θαμπό, έσωτ. επάλειψη κιτρινόφαιη. Χείλος εύθύ, φθαρμένο, στόμιο λοξό, έλλειπτικό. Διακ.: Δύο παράλληλες τεθλασμένες γραμμές. Τεχνική λεπτή. Δέν υπάρχει λευκό. Ύψ. 0.025. Διάμ. 0.8. Πάχ. 0.005.

**12-91.** Όστρακο άνοικτού άγγείου.

Έγχάρακτο. είκ. 65 και Θ

Πηλός άρκετά καθαρός κιτρινόφαιος, έξωτ. άλείφωμα καστανόφαιο, θαμπό, έσωτ. όμοιο. Διακ.: Τέσσερεις παράλληλες τεθλασμένες γραμμές με κορυφή κατωτάτης επί όριζόντιας έγχαράξεως. Τεχνική λεπτή. Δέν υπάρχει λευκό. Ύψ. 0.036. Πάχ. 0.005.

**12-92.** Όστρακο άνοικτού άγγείου.

Έγχάρακτο. είκ. 65

Πηλός άμμόδης, καστανός άνοικτός, έξωτ. έπιφ. καστανόφαιη, πολύ φθαρμένη, έσωτ. άλείφωμα όμοίοχρωμο, θαμπό. Διακ.: Τρεις παράλληλες γωνίες με κορυφές σέ κατακόρυφη νοητή γραμμή, ή έξωτερική κάμπτεται άριστ. ως τεθλασμένη. Τεχνική κοινή. Δέν υπάρχει λευκό. Ύψ. 0.027. Πάχ. 0.006.

**12-93.** Όστρακο άνοικτού άγγείου.

Έγχάρακτο. είκ. 65

Πηλός άμμόδης έρυθρός, έξωτ. επάλειψη καστανέρυθρη, θαμπή, έσωτ. άλείφωμα καστανό ως έρυθρό. Διακ.: Πέντε λοξές παράλληλες γραμμές, ή μία κάμπτεται σέ γωνία. Τεχνική ρηχή. Ίχνος λευκού. Ύψ. 0.047. Πάχ. 0.006-0.008.

**12-94.** Όστρακο άνοικτού άγγείου.

Έγχάρακτο. είκ. 65

Πηλός σπογγωτός με μαρμαρυγία, καστανός άνοικτός, έξωτ. επάλειψη όμοίοχρωμη, έσωτ. όμοιο. Διακ.: Όμάδες από τρεις ως τέσσερεις λοξές παράλληλες γραμμές συγκλίνουν και διαγράφουν τμήμα όμόκεντρον ρόμβων. Τεχνική λοξή. Δέν υπάρχει λευκό. Ύψ. 0.031. Πάχ. 0.004.

Λοιπά όστρακα: στόμια έρυθρά 4, μελανωπά 2, λαιμοί και όμοι 12, βάσεις 8, άποφύσεις 2, έπιθήματα 3, κομμένα συνολικά 900 γραμ. Έπί πλέον άμορφα, έρυθρά 600 γραμ., μελανωπά 260 γραμ.

## Κάτω στρώμα: περί την καλύβα 12-A

**12-95.** Όστρακο κυκλικού στομίου. εικ. 60 σχ. 59

Πηλός λίγο τραχύς καστανός, έπιφ. έξωτ. κηλιδοστή, όμοια ως καστανόμαυρη, έσωτ. καστανή, άδρη. Χείλος έξωτ. λοξό, στόμιο λίγο κλειστό, περίγραμμα έλαφρά κωνικό. Ύψ. 0.056. Διάμ. 0.28. Πάχ. 0.008.

**12-96.** Όμοιο. Συγκολλημένο.

Πηλός καθαρός με μαρμαρυγία, καστανός σκοτεινός, έπιφ. καστανές άνοικτές, έσωτ. άδρη, περί τó στόμιο όμαλή. Χείλος λεπτονόμοιο, άκμή άνώμαλη. Ύψ. 0.042. Διάμ. 0.28. Πάχ. 0.006.

**12-97.** Όστρακο άσυμμέτρου στομίου.

Πηλός καθαρός με μαρμαρυγία, καστανός, έπιφ. όμοιος, έσωτ. άδρη περί τó χείλος όμαλή. Χείλος λεπτονόμοιο, στόμιο δεξιά έντονα άνυσούμενο. Ύψ. 0.025. Πάχ. 0.005.

**12-98.** Όστρακο στομίου. εικ. Η σχ. 59

Πηλός άμμόδης πορτοκαλόχρωμος, άλείφωμα σκληρό στιλπνό έρυθρό. Χείλος προέχον, στόμιο λίγο κλειστό, τοίχωμα δεξιά παχύτερο. Ύψ. 0.036. Διάμ. 0.22. Πάχ. 0.005-0.006.

**12-99.** Όστρακο άσυμμέτρου στομίου.

Πηλός άμμόδης με μαρμαρυγία, φαιός, έπιφ. έξωτ. μελανή περί τó στόμιο καστανόφαιη, έσωτ. καστανόμαυρη, φθαρμένη, άδρη. Χείλος καμπύλο, άνώμαλα σχηματισμένο, στόμιο άνυσούμενο άριστ., τοίχωμα παχυνόμενο προς τά κάτω. Ύψ. 0.054. Πάχ. 0.007-0.01.

**12-100.** Όστρακο στομίου. σχ. 59

Πηλός καθαρός καστανόφαιος, έπιφ. μελανωπές, έσωτ. όμαλή. Χείλος ταινιωτό, στόμιο πολύ κλειστό, περίγραμμα κωνικό. Ύψ. 0.03. Διάμ. 0.18. Πάχ. 0.006.

**12-101.** Όστρακο στομίου με πλαστικό χείλος. εικ. 60 σχ. 60, 71

Πηλός καθαρός με μαρμαρυγία έρυθρός, έπιφ. όμοιος, έσωτ. με κυματισμούς. Χείλος επίπεδο πλατύνεται με πλαστική ταινία που σχηματίζει στην όψη συνεχή κρεμάμενα γλωσσοειδή τμήματα. Κομμένο περίπου τριγωνικό με μία πλευρά καμπύλη και μία όξειά γωνία κάτω. Ύψ. 0.043. Διάμ. 0.24. Πάχ. 0.006. Πάχ. χείλους 0.011.

**12-102.** Όστρακο στομίου. Συγκολλημένο. σχ. 59

Πηλός καθαρός με μαρμαρυγία, έρυθρός, έπιφ. έξωτ. καστανόμαυρη, έσωτ. μελανή. Χείλος διογκωμένο έσωτ., στόμιο περ. κατακόρυφο. Ύψ. 0.055. Διάμ. 0.22. Πάχ. 0.007.

**12-103.** Όστρακο στομίου με έπίθημα. σχ. 59

Πηλός λίγο τραχύς καστανός, έπιφ. έξωτ. καστανόμαυρη, έσωτ. καστανή όμαλή. Χείλος καμπύλο, στόμιο περίπου κατακόρυφο, έπίθημα όριζόντιο άμυδαλωτό κάτω από τó χείλος. Κομμένο τριγωνικό. Ύψ. 0.052. Διάμ. 0.22. Πάχ. 0.009. Πάχ. έπιθ. 0.007. Μήκος έπιθ. 0.033.

**12-104.** Όστρακο κυκλικού στομίου με έπίθημα. Συγκολλημένο. σχ. 59

Πηλός λίγο τραχύς καστανόφαιος, έπιφ. έξωτ. όμοια, έσωτ. μελανή άρκετά όμαλή. Χείλος καμπύλο, στόμιο κλειστό, περίγραμμα κωνικό, έπίθημα άμυδαλωτό λίγο σπασμένο, κατακόρυφο, άρχίζει από τού χείλους. Ύψ. 0.037. Διάμ. 0.32. Πάχ. 0.008. Πάχ. έπιθ. 0.008.

**12-105.** Όστρακο στομίου με έπίθημα. σχ. 60

Πηλός καθαρός με μαρμαρυγία μελανός, έπιφ. καστανέρυθρες. Χείλος επίπεδο, στόμιο άνοικτό, περίγραμμα χωνοειδές, έπίθημα μικρό, άμυδαλωτό, κατακόρυφο, από τού χείλους και κάτω. Άριστ. κομμένες πλευρές άπολήγουν σε όξειά γωνία, άπέναντι από τó έπίθημα. Ύψ. 0.029. Διάμ. 0.18-0.20. Πάχ. 0.006. Πάχ. έπιθ. 0.004.

**12-106.** Όστρακο άσυμμέτρου στομίου.

Πηλός άμμόδης με μαρμαρυγία φαιός, έπιφ. καστανές, έσωτ. άδρά διαμορφωμένη. Χείλος καμπύλο, έπιφάνεια χείλους κοίλη, άνυσώνεται άριστ. και δεξιά. Ύψ. 0.028. Πάχ. 0.006.

**12-107.** Τμήμα κυκλικού λαιμού. σχ. 61

Πηλός πολύ καθαρός, συμπαγής, με μαρμαρυγία, φαιός, έξωτ. έπιφ. όμοια με χείλος μελανό, έσωτ. μελανωπή, λεία. Λαιμός κυλινδρικός τοίχωμα λεπτονόμοιο προς τó χείλος, κάμψη προς τόν όμο γωνιώδης. Ύψ. 0.05. Ύψ. λαιμού 0.045. Διάμ. 0.10.

**12-108.** Τμήμα άσυμμέτρου λαιμού. Συγκολλημένο.

Πηλός καθαρός μελανός, έπιφ. έξωτ. καστανέρυθρη, άποφλοιούμενη και με ρωγμές, έσωτ. καστανή όμαλή. Λαιμός λίγο στρεβλός, ύψος αύξανόμενο άριστ., τοίχωμα ίσοπαχές, ρίζα έσωτ. λοξή με γωνιώδη κάμψη. Ύψ. 0.046-0.048. Μέγ. πάχ. λαιμού 0.008.

**12-109.** Όμοιο. σχ. 61, 73

Πηλός τραχύς μελανός, έπιφ. έξωτ. όμοια ως καστανή με πολλές ρωγμές, έσωτ. μελανή, λίγο άνώμαλη. Λαιμός χωνοειδής άνυσούμενος άριστερά, άπόληξη στην ρίζα έσωτ. λοξή, τμήμα σχηματισμένο ιδιαίτερα. Ύψ. λαιμού 0.04-0.045. Διάμ. 0.18. Μέγ. πάχ. 0.008.

**12-110.** Τμήμα ώμου με άπόφυση. εικ. 60

Πηλός άμμόδης με μαρμαρυγία μελανός, άλείφωμα καστανό θαμπό, άποφλοιούμενο, έσωτ. έπιφ. μελανή

τραχειά ακάλυπτη, με σημεία εξομαλύνσεως κάθετα προς την ρίζα του ώμου. Περίγραμμα κυρτό, τοίχωμα λεπτονόμομο προς την ρίζα, τμήμα απόφυσως κάθετης, τριγωνικής διατομής. Ύψ. 0.08. Πάχ. 0.007-0.005. Σωζ. ύψ. άποφ. 0.012.

**12-111.** Τμήμα ώμου. είκ. 60

Πηλός άμμόδης πορτοκαλόχρωμος, άλείφωμα στιλπνό καστανό άνοικτό, έσωτ. έπιφ. πορτοκαλόχρωμη, άκάλυπτη, άνώμαλη. Περίγραμμα έλαφρά καμπύλο, ρίζα λαιμού κατακόρυφη προς τον ώμο, ό πηλός της έξέχει έσωτ. του τοιχώματος. Μέγ. διάστ. 0.068. Πάχ. 0.006.

**12-112.** Όστρακο κυκλικού στομίου. σχ. 60, 71

Πηλός άμμόδης πορτοκαλόχρωμος, έπιφ. καστανές φθαρμένες. Χείλος πλατύ γωνιώδες, περίγραμμα καμπύλο. Ύψ. 0.026. Διάμ. έξωτ. 0.18. Πάχ. 0.006.

**12-113.** Τμήμα λαιμού. είκ. 60 σχ. 61

Πηλός καθαρός φαιός, έπιφ. έξωτ. καστανόφαιη, έσωτ. μελανωπή, όμαλή. Λαιμός κατακόρυφος, χείλος επίπεδο με έγκάρσιες έγκοπές έξωτ., τοίχωμα λεπτονόμομο στην ρίζα. Ύψ. 0.032. Διάμ. 0.24. Πάχ. λαιμού. 0.008.

**12-114.** Τμήμα δακτυλιόσχημης βάσεως.

Πηλός άμμόδης με μαρμαρυγία μελανός, έπιφ. όμοιες θαμπές. Δακτύλιος ύψηλός με μικρή ένίσχυση μόνο άριστ., άνωσούμενος δεξιά. Ύψ. 0.036. Ύψ. δακτ. 0.028-0.024. Πάχ. πυθμ. 0.01.

**12-115.** Όμοιο.

Πηλός άμμόδης πορτοκαλόχρωμος, έπιφ. όμοιες, έσωτ. στον πυθμένα άδρή. Δακτύλιος ύψηλός, ένίσχυση παχύτερη δεξιά, θέση λοξή, πάτημα καμπύλο. Έξωτ. τρία άποτυπώματα νυχιού. Σπασμένη πλευρά δακτυλίου κομμένη λοξή διαμορφώνει μαζί με τον πυθμένα κοίλο ριπιδωτό. Ύψ. 0.036. Ύψ. δακτ. 0.029. Πάχ. δακτ. στη ρίζα 0.013-0.018.

**12-116.** Όμοιο. Συγκολλημένο.

Πηλός άμμόδης με πολλά λευκά χαλίκια, καστανός, έπιφ. όμοιες. Δακτύλιος χαμηλός χωρίς ένίσχυση, άπόληξη όριζόντια, κατά τό πλείστον φθαρμένη. Μέγ. διάστ. 0.068. Ύψ. δακτ. 0.014. Διάμ. 0.065.

**12-117.** Τμήμα δακτυλίου βάσεως.

Πηλός καθαρός έρυθρόξανθος, έπιφ. έρυθρές. Δακτύλιος ύψηλός, θέση λοξή, άριστ. ρίζα παχύτερη. Ύψ. 0.033. Πάχ. στη ρίζα 0.011-0.015. Διάμ. στη ρίζα 0.06-0.08.

**12-118.** Όστρακο γάστρας με άπόφυση. σχ. 64

Πηλός καθαρός με μαρμαρυγία, φαιός, έπιφ. έξωτ. καστανή, έσωτ. καστανέρυθη, άνώμαλη. Στην κάμψη της γάστρας κάθετη άπόφυση, τύπου σφαιρικής,

γωνιώδους περιγράμματος. Ύψ. 0.063. Πάχ. 0.005. Ύψ. άποφ. 0.01. Μήκος άποφ. 0.023. Διάμ. όπης 0.005.

**12-119.** Όμοιο.

Πηλός πολύ καθαρός, συμπαγής, σαν λασπόδης, άλείφωμα καστανόφαιο στιλπνό, πολύ φθαρμένο, άποφλοιωμένο, έσωτ. έπιφ. μελανή, λεία. Άπόφυση μικρότατη ήμιελλειπτική, λοξά τοποθετημένη, γάστρα κυρτή. Δίπλα στην άπόφυση οί άκμές συγκλίνουν σε όξεία γωνία. Πάχ. 0.006. Ύψ. άποφ. 0.007. Διάμ. όπης 0.009.

**12-120.** Άπόφυση.

Πηλός λίγο τραχύς με μαρμαρυγία, μελανός, έπιφ. μελανωπές. Άπόφυση μεγάλη άγκύλη. Πάχ. τοιχώμ. 0.006. Ύψ. άποφ. 0.045. Πλάτος στη ρίζα. 0.047.

**12-121.** Όστρακο γάστρας

με άπόφυση. είκ. 60 σχ. 64

Πηλός άμμόδης φαιός, έπιφ. πορτοκαλόχρωμες. Άπόφυση τοξωτή κατακόρυφη, ή μία ρίζα βραχύτερη. Κομμένο έλλειπτικό, άκμές στρογγυλεμένες. Μέγ. διάστ. 0.049. Πάχ. 0.009. Ύψ. άποφ. 0.012. Διάμ. όπης 0.007.

**12-122.** Όστρακο γάστρας με επίθημα.

Πηλός άμμόδης πορτοκαλόχρωμος, έπιφ. όμοιες, φθαρμένες. Επίθημα δισκοειδές. Μέγ. διάστ. 0.035. Πάχ. 0.005. Διάμ. έπιθ. 0.025. Πάχ. έπιθ. 0.004.

**12-123.** Όμοιο.

Πηλός λίγο τραχύς καστανόφαιος, έπιφ. καστανές, έξωτ. λίγο φθαρμένη, έσωτ. άδρή άνώμαλη. Επίθημα κοινικό. Μέγ. διάστ. 0.055. Πάχ. 0.007. Πάχ. έπιθ. 0.006. Διάμ. έπιθ. 0.025.

**12-124.** Όγκώδες επίθημα. είκ. 61 σχ. 64

Πηλός άμμόδης με μαρμαρυγία μελανός, έπιφ. μελανωπές. Επίθημα ήμισφαιρικό όγκώδες σε όστρακο πλασμένο έξ άρχης κυκλικό, με έγκοπή στην περιφέρεια, κάτω έπιφ. κοίλη άνώμαλη. Διάμ. 0.041. Πάχ. όστράκου 0.013. Πάχ. έπιθ. 0.041.

**12-125.** Τμήμα δακτυλίου βάσεως.

Πηλός Urfirnis έρυθρόξανθος, έπιφ. φθαρμένες. Δακτύλιος διαμορφωμένος σε κοίλο ρομβοειδές, έσωτ. άκμή φθαρμένη, έξωτ. ή μία όξεία γωνία λαξευμένη κατά τό μισό πάχος της. Ύψ. δακτ. 0.03. Μέγ. διάστ. 0.048.

**12-126.** Όστρακο γάστρας.

Πηλός άμμόδης κιτρινωπός, άλείφωμα σκληρό όμοιο, άποφλοιούμενο, έσωτ. έπιφ. λεία. Κομμένο ως ριπιδίοσχημο άμβλειάς γωνίας, τμήμα του πάχους έχει αφαιρεθεί στο ένα άκρο. Μέγ. διάστ. 0.035. Πάχ. 0.006.

**12-127.** Όστρακο στομίου.

Πηλός καθαρός φαιός, έπιφ. έξωτ. κηλιδωτή φαιή άνοικτή ως σκοτεινή, έσωτ. άνοικτόφαιη. Χείλος καμπύλο, στόμιο πολύ κλειστό, περίγραμμα κυρτό. Όστρακο κοίλο κομμένο άριστερά με δύο εϋθείες άκμές συγκλίνουσες σε όξειά γωνία. Περί τό κέντρο άτρητη όπή. Ύψ. 0.034. Διάμ. 0.14. Πάχ. 0.006.

**12-128.** Όστρακο στομίου.

Πηλός άμμόδης καστανωπός, άλείφωμα σκληρό, έξωτ. όμοιο, έσωτ. έρυθρό. Χείλος έσωτ. λεπτονόμο. Κομμένο ως γλωσσοειδές. Χείλος και μία σπασμένη πλευρά, έσωτ. πολύ φθαρμένα. Ύψ. 0.053. Πάχ. 0.007.

**12-129.** Τμήμα λαιμού.

Πηλός άμμόδης φαιός, έπιφ. έξωτ. πολύ φθαρμένη και άποφλοιωμένη, έσωτ. καστανή ως μελανή, κηλιδωτή, λεία. Χείλος φθαρμένο. Κομμένο ως ριπιδόσχημο άμβλείας γωνίας, τοίχωμα καμπύλης πλευράς λαξευμένο ώστε να άπομείνει τό μισό πάχος του. Ύψ. 0.048. Πάχ. 0.011-0.004.

**12-130.** Όστρακο στομίου.

Πηλός πολύ καθαρός, λευκός, έπιφ. όμοιος, λείος, θαμπός. Χείλος καμπύλο, στόμιο λίγο άνοικτό. Ύψ. 0.052. Διάμ. 0.22. Πάχ. 0.004.

**12-131.** Τμήμα λαιμού.

Γραπτό. είκ. 62 σχ. 76  
Πηλός Urfirnis έρυθρόξανθος, έπιφ. όμοιος, έσωτ. λεία, βαφή καστανή, λεπτή, πολύ έξίτηλη. Χείλος έσωτ. λεπτονόμο. λαιμός χονοειδής, ρίζα σπασμένη. Διακ.: τμήμα τεθλασμένης ταινίας. Ύψ. 0.032. Διάμ. 0.10. Πάχ. 0.006.

**12-132.** Τμήμα ώμου. Γραπτό. είκ. 62 σχ. 76

Πηλός Urfirnis κιτρινόφαιος, έπιφ. όμοιος, βαφή έρυθρή έξίτηλη. Κάμψη ώμου προς λαιμό γωνιώδης. Διακ.: Τεθλασμένη ταινία άρχίζει από την ρίζα του ώμου. Μέγ. διάστ. 0.035. Πάχ. 0.006.

**12-133.** Όστρακο γάστρας. Γραπτό. είκ. 62

Πηλός Urfirnis πορτοκαλόχρωμος, έπιφ. έσωτ. όμοια, πολύ φθαρμένη, έξωτ. έρυθρόξανθη, βαφή τελείως έξίτηλη, σώζονται άμυδρά καστανά ίχνη. Διακ.: σημεία άποπεσούσης βαφής διαγράφουν τρεις λεπτές παράλληλες γραμμές και τμήμα πλατύτερης ταινίας. Μέγ. διάστ. 0.035. Πάχ. 0.006.

**12-134.** Όστρακο γάστρας. Γραπτό. είκ. 62

Πηλός Urfirnis κιτρινωπός, έπιφ. όμοιος, φθαρμένες, βαφή μελανή έξίτηλη. Διακ.: σταγόνες, πιθανώς τυχαίες, σε άκόσμητο βάθος. Μέγ. διάστ. 0.04. Πάχ. 0.005.

**12-135.** Όστρακο γάστρας. Γραπτό. είκ. 62 και Η

Πηλός καθαρός, συμπαγής, φαιός, έπιφ. έξωτ. καστανή, έσωτ. μελανή, λεία, βαφή λευκή, έξίτηλη. Διακ.: δύο παράλληλες όριζόντιες γραμμές, φθαρμένες. Μέγ. διάστ. 0.04. Πάχ. 0.006.

**12-136.** Όστρακο κωνικής βάσεως.

Έγχάρακτο. είκ. 65 σχ. 58

Πηλός καθαρός μελανωπός, προς τις έπιφ. έρυθρός, έξωτ. άλείφωμα όμοιόχρωμο ως καστανόμαυρο, θαμπό, έσωτ. καστανόμαυρη τραχεία έπιφ. και πυθμένας μελανωπός. Διακ.: Τρεις παράλληλες γωνίες με κορυφές σε κατακόρυφη νοητή γραμμή και άριστερά στο άκρο του όστράκου, άκμή συγκλίνουσα γραμμής. Τεχνική κοινή. Ύπάρχει λευκό. Διάμ. πυθμ. 0.08. Ύψ. 0.024. Πάχ. πυθμ. 0.008.

**12-137.** Μικρότατο όστρακο στομίου σκύφου.

Έγχάρακτο. είκ. 65 σχ. 58

Πηλός καθαρός μελανωπός, έξωτ. άλείφωμα μελανό, θαμπό, έσωτ. όμοιο. Χείλος αΐλακωτό, φθαρμένο. Διακ.: Λοξές παράλληλες βραχείες γραμμές σε δύο έπάλληλες συγκλίνουσες σειρές σχηματίζουν ι-χθυάκανθα. Τεχνική κοινή ως ρηχή. Δεν υπάρχει λευκό. Ύψ. 0.019. Πάχ. 0.005.

**12-138.** Όστρακο άνοικτού άγγελίου.

Έγχάρακτο. είκ. 65 σχ. 58

Πηλός καθαρός καστανός άνοικτός, έξωτ. άλείφωμα όμοιόχρωμο, θαμπό, έσωτ. όμοιο. Διακ.: Μία γωνία και άκμή παράλληλης πλευράς φέρονται προς την χαμηλή όριζόντια έγχάραξη. Τεχνική κοινή. Δεν υπάρχει λευκό. Διάμ. γάστρας περί την κάμψη του περιγράμματος, 0.14. Ύψ. 0.03. Πάχ. 0.006-0.007.

**12-139.** Όστρακο άνοικτού άγγελίου.

Έγχάρακτο. είκ. 65

Πηλός καθαρός φαιός, προς τις έπιφάνειες έρυθρός, έξωτ. άλείφωμα καστανόμαυρο, θαμπό, έσωτ. όμοιο, μελανό. Διακ.: Τρεις λοξές παράλληλες γραμμές. Τεχνική κοινή. Δεν υπάρχει λευκό. Ύψ. 0.036. Πάχ. 0.006.

**12-140.** Όστρακο άνοικτού σκεύους.

Έγχάρακτο. είκ. 62 σχ. 58

Πηλός άμμόδης πορτοκαλόχρωμος ως καστανόμαυρος, έξωτ. έπάλειψη καστανή, θαμπή, έσωτ. άλείφωμα καστανόμαυρο. Περίγραμμα εϋθύγραμμο, διευρυνόμενο προς τό ένα άκρο. Διατομή μνηοειδής. Διακ.: Όμάδα πέντε παραλλήλων γωνιών και στο άκρο του όστράκου άλλη μία γωνία. Τεχνική λεπτή. Δεν υπάρχει λευκό. Ύψ. 0.046. Πάχ. 0.016-0.008.

**12-141.** Όστρακο άνοικτού άγγελίου.

Έγχάρακτο. είκ. 66

Πηλός άμμόδης πορτοκαλόχρωμος, έξωτ. έπιφ.

φθαρμένη με ίχνη ομοιόχρωμης επαλείψεως, έσωτ. όμοιο. Διακ.: Τρεις λοξές παράλληλες γραμμές και συγκλίνουσα σειρά τεσσάρων στιγμών. Τεχνική κοινή και στικτή. Δέν υπάρχει λευκό. Ύψ. 0.04. Πάχ. 0.005-0.006.

**12-142.** Όστρακο άνοικτού άγγείου με έντονη κάμψη περιγράμματος. Έγχάρακτο. εικ. 66

Πηλός άμμόδης πορτοκαλόχρωμος, έξωτ. επαλείψη ομοιόχρωμη, φθαρμένη, έσωτ. όμοιο, στιλπνό. Διακ.: Τρεις (:) παράλληλες γωνίες συνεχίζουεν έν μέρει πέρα της κάμψεως του περιγράμματος ως τμήματα όμοκέντρων ρόμβων. Ένδιάμεσα άποτυπώματα «τρίχας» σαν παύλες. Τεχνική λεπτή. Δέν υπάρχει λευκό. Ύψ. 0.032. Πάχ. 0.008.

Λοιπά όστρακα: στόμια έρυθρά 20, μελανωπά 9, λαιμοί και όμοι 35, βάσεις 14, άποφύσεις 10, έπιθήματα 6, όστρακα μελαμβαφή 2, κομμένα συνολικά 1200 γραμ. Έπί πλέον άμορφα, έρυθρά 2300 γραμ., μελανωπά 850 γραμ.

## Άνω στρώμα

**12-143.** Όστρακο κυκλικού στομίου. εικ. 61 σχ. 59, 72

Πηλός πολύ καθαρός με μαρμαρυγία μελανός, έπιφ. μελανές, έξωτ. έντριπτη πτυχωτή διακόσμηση μόλις διακρινόμενη διά της άφης. Θέμα: δύο ζεύγη λοξών γραμμών. Έσωτ. έπιφ. λεία. Χείλος λεπτονόμενο, στόμιο κλειστό, περίγραμμα κοίλο. Ύψ. 0.052. Διάμ. 0.22. Πάχ. 0.004.

**12-144.** Όστρακα γάστρας. Συγκολλημένα σε δύο τεμάχια. εικ. 61, 72

Πηλός πολύ καθαρός συμπαγής, φαιός, έπιφ. μελανές έντριπτες, διατηρούεν όξειδωση. Περίγραμμα άνω κατακόρυφο, κάτω κυρτώνεται και παχαίνει τό τοίχωμα. Μέγ. ύψ. 0.043. Διάμ. στή σημείο κάμψεως, έσωτ. 0.16. Πάχ. 0.003-0.007.

**12-145.** Όστρακο κυκλικού στομίου, πλαστική διαμόρφωση. Συγκολλημένο. εικ. 61 σχ. 60

Πηλός λίγο τραχύς με μαρμαρυγία, φαιός, έπιφ. έξωτ. μελανή, έσωτ. καστανόφαιη άδρή. Χείλος κυματιστό, σχηματισμένο με πίεση της έπιφανείας του που δημιούργησε πυκνές κοίλες έγκοπές με έξωτ. περιχίλωμα. Στόμιο λίγο άνοικτό, τοίχωμα παχυνόμενο περί τό στόμιο. Ύψ. 0.032. Διάμ. 0.30. Πάχ. 0.005-0.009.

**12-146.** Όστρακό γάστρας με πυθμένα. εικ. 61 σχ. 63, 72

Πηλός καθαρός συμπαγής, φαιός, έπιφ. μελανές λείες με όρατά χαλίκια πηλού. Πυθμένας επίπεδος, περίγραμμα γάστρας άνοικτό. Ύψ. 0.033. Διαμ. 0.14. Πάχ. γάστρας 0.005. Πάχ. πυθμ. 0.003.

**12-147.** Όστρακο γάστρας. εικ. 61

Πηλός καθαρός με μαρμαρυγία μελανός, έπιφ. έξωτ. όμοια, έσωτ. μελανωπή, λεία. Περίγραμμα πιεσμένο καμπύλο, σχεδόν γωνιώδες, από την κάμψη και άνω τρεις επάλληλοι άμείβοντες κατά την έντριπτη πτυχωτή τεχνική, αίσθητοι διά της άφης κυρίως, σε θέση κατακόρυφη. Μέγ. διάστ 0.048. Πάχ. 0.005-0.008.

**12-148.** Όστρακο κυκλικού στομίου. σχ. 59

Πηλός πολύ καθαρός κιτρινόφαιος, έπιφ. μελανωπές, έξωτ. φθαρμένη. Χείλος ταινιωτό, στόμιο κλειστό, περίγραμμα κωνικό. Ύψ. 0.048. Διάμ. 0.16. Πάχ. 0.006.

**12-149.** Μικρότατο όστρακο γάστρας με άπόφυση.

Πηλός καθαρός με μαρμαρυγία έρυθρός, έπιφ. μελανές, θαμπές. Άπόφυση μικρή σφαιρική. Μέγ. διάστ. 0.027. Πάχ. 0.006. Ύψ. άποφ. 0.01. Διάμ. όπης 0.012. Πλάτος άποφ. στή ρίζα 0.023.

**12-150.** Όστρακο κυκλικού στομίου. εικ. Η

Πηλός καθαρός φαιός, έπιφ. καστανόφαιες, διατηρούεν όξειδωση. Χείλος επίπεδο προέχον, στόμιο κωνικό. Ύψ. 0.036. Διάμ. 0.16. Πάχ. 0.006.

**12-151.** Όμοιο. σχ. 60

Πηλός καθαρός καστανός, στον πυθνα φαιός, έπιφ. καστανόφαιες. Χείλος επίπεδο, στόμιο άνοικτό, περίγραμμα χονοειδές. Ύψ. 0.04. Διάμ. 0.16. Πάχ. 0.006.

**12-152.** Δακτυλιόσχημη βάση. εικ. 60 σχ. 63

Πηλός άμμόδης πορτοκαλόχρωμος, έπιφ. όμοιος. Δακτύλιος χαμηλός, λεπτός, σχηματισμένος ένιαία με δεύτερο δισκοειδή πυθμένα, που φέρει στο κέντρο έξόγκωμα. Πάτημα φθαρμένο. Άκμές πυθμένα στρογγυλεμένες διαμορφώνουεν κυκλικό δίσκο. Σωζ. ύψ. δακτ. 0.007. Διάμ. 0.045. Πάχ. πυθμ. 0.008.

**12-153.** Όστρακο κυκλικού στομίου. σχ. 60

Πηλός καθαρός καστανός, έπιφ. έξωτ. όμοια, έσωτ. καστανόφαιη. Χείλος καμπύλο, στόμιο λίγο άνοικτό, σχεδόν κατακόρυφο, τοίχωμα παχυνόμενο άτεχνα περί τό στόμιο με φανερή προσθήκη πηλού. Ή μία σπασμένη πλευρά σχηματίζει με τό χείλος όξεία γωνία και ή άκμή της είναι έσωτ. φθαρμένη. Ύψ. 0.038. Διάμ. 0.28. Πάχ. 0.007-0.009.

**12-154.** Όστρακο κυκλικού στομίου. σχ. 60

Πηλός πολύ καθαρός, κιτρινόφαιος, έπιφ. καστανόφαιες, έξωτ. πολύ φθαρμένη, έσωτ. διατηρεί όξειδωση. Χείλος λεπτονόμενο έσωτ., στόμιο άνοικτό, περίγραμμα χονοειδές. Ύψ. 0.036. Διάμ. 0.18. Μέγ. πάχ. 0.007.

**12-155.** Τμήμα ταινιωτής λαβής. εικ. 60 σχ. 64

Πηλός άμμόδης φαιός, έπιφ. πορτοκαλόχρωμη,



φθαρμένη. Λαβή σπασμένη, αποκολλημένη από την ρίζα της, διατομή περίπου ορθογώνια, ράχη ίσοπλατής διευρυνόμενη στη ρίζα, έπιφ. ρίζας κυματιστή. Σωζ. μήκος 0.046. Πλάτος ράχης 0.027. Πλάτος ρίζας 0.039.

**12-156.** Όστρακο γάστρας με τμήμα αποφύσεως.

Πηλός λίγο τραχύς, σπογγώτος, έρυθρόξανθος, έπιφ. έξωτ. όμοια, έσωτ. καστανόφαιη ανώμαλη. Κομμένο ήμικυκλικό, φέρει τμήμα κάθετης λεπτής τοξωτής αποφύσεως. Μέγ. διάστ. 0.037. Πάχ. 0.005. Σωζ. ύψ. άποφ. 0.012. Πλ. στην κορυφή 0.008.

**12-157.** Όστρακο όμου. είκ. 60

Πηλός λίγο τραχύς καστανός, έπιφ. μελανωπές, έσωτ. άδρη. Τοίχωμα παχυνόμενο προς την ρίζα του λαιμού που ενισχύεται έσωτ. με προέχουσα στεφάνη ηλιού και σχηματίζει κάμψη γωνιώδη. Μέγ. διάστ. 0.043. Πάχ. 0.007-0.012.

**12-158.** Όστρακο γάστρας.

Πηλός καθαρός με μαρμαρυγία έρυθρός, έπιφ. έξωτ. καστανές με τμήματα μελανά. Κομμένο κοίλο φυλόσχημο, δεξιά άκμή φθαρμένη, άριστ. σπασμένο. Μέγ. διάστ. 0.084. Πάχ. 0.007.

**12-159.** Τμήμα πυθμένος και σώματος χονδρού άγγελίου. Συγκολλημένο. σχ. 63

Πηλός τραχύς με μαρμαρυγία καστανέρυθρος, έπιφ. έξωτ. καστανόφαιη, έσωτ. όμοια με αυλακώσεις και δύο αποτοπώματα νυχτιού. Πυθμένας ίσοπεδομένος, τοίχωμα παχύ, περίγραμμα κυρτό. Ύψ. 0.035. Διάμ. 0.14 περ. Πάχ. 0.014.

**12-160.** Λαβή άτρητη. είκ. 61    σχ. 64

Πηλός τραχύς με μαρμαρυγία καστανόμαυρος, έπιφ. καστανόφαιη ως μελανωπή. Λαβή γλωσσοειδής, τομή άκανόνιστα τριγωνική, περίγραμμα κυρτό, τοίχωμα παχύ στην ρίζα, λεπτύνεται προς την απόληξη, αποκολλημένη τελείως από το σκεδός διατηρεί μόλις την έσωτ. έπιφ. της γάστρας, άνω έπιφ. ανώμαλη, κάτω όμαλη. Μήκος 0.058. Πλ. στη ρίζα 0.057. Μέγ. πάχ. 0.024. Πάχ. τοιχ. σκεδούς 0.016.

**12-161.** Όστρακο άνοικτου άγγελίου. Έγχάρακτο. είκ. 66

Πηλός άμμώδης πορτοκαλόχρωμος, έξωτ. έπιφ. πολύ φθαρμένη με ίχνος όμοιόχρωμης επαλείψεως, έσωτ. αλείφωμα καστανέρυθρο, στιλπνό. Διακ.: Άκμή λοξής γραμμής φέρεται προς χαμηλή όριζόντια έγχάραξη. Τεχνική κοινή. Δέν υπάρχει λευκό. Ύψ. 0.028. Πάχ. 0.007.

**12-162.** Μικρότατο όστρακο άνοικτου άγγελίου. Έγχάρακτο. είκ. 66

Πηλός καθαρός με μαρμαρυγία, μελανός, έξωτ. επαλείψη μελανή, έσωτ. όμοια. Διακ.: Τέσσερεις παρά-

πλευρες ως παράλληλες λοξές γραμμές. Τεχνική κοινή. Δέν υπάρχει λευκό. Ύψ. 0.018. Πάχ. 0.005.

**12-163.** Τμήμα δακτυλιόσχημης βάσεως. Έγχάρακτο. είκ. 66    σχ. 58

Πηλός καθαρός κιτρινόφαιος, έξωτ. αλείφωμα καστανό, στιλπνό, έσωτ. επαλείψη μελανωπή και στην έπιφ. του πυθμένος αλείφωμα μελανό, στιλπνό. Διακ.: Άριστερά, τμήμα ρόμβου και δεξιά, γραμμές χιαστί διασταυρούμενες άνίσου πάχους. Τεχνική κοινή. Δέν υπάρχει λευκό. Ύψ. 0.028. Διάμ. 0.10. Πάχ. παρά την απόληξη 0.006.

Λοιπά όστρακα: στόμια έρυθρά 10, μελανωπά 2, λαιμοί και όμοι 19, βάσεις 8, αποφύσεις 3, επιθήματα 2, όστρακο βυζαντινών χρόνων 1, κομμένα έρυθρά 800 γραμ., Urfirnis 140 γραμ., μελανωπά 300 γραμ. Επί πλέον άμορφα, έρυθρά 1100 γραμ., Urfirnis 140 γραμ., μελανωπά 330 γραμ.

## Τομέας II Έπίωση

**12-164.** Όστρακο στομίου.

Πηλός καθαρός φαιός, προς τα έξω έρυθρός, έπιφ. έξωτ. καστανόμαυρη, έσωτ. καστανή, όμαλη. Χείλος καμπύλο, στόμιο κλειστό, τοίχωμα παχύτερο περί το στόμιο, κάτω από το χείλος έγκοπή για την επικόλληση επιθήματος. Δύο άκμές κομμένες εϋθείες έώνονται κάτω σε όξεια γωνία. Ύψ. 0.038. Πάχ. 0.006-0.007.

**12-165.** Όστρακο κυκλικού στομίου. σχ. 61, 72

Πηλός καθαρός κιτρινόφαιος, έπιφ. όμοιος. Χείλος ταινιωτό, στόμιο κάμπτεται έντονα προς τα μέσα. Ύψ. 0.028. Διάμ. 0.20. Πάχ. 0.005.

**12-166.** Όστρακο κυκλικού στομίου. σχ. 60

Πηλός πολύ καθαρός μελανός, έπιφ. έξωτ. όμοια, έσωτ. φαιή, λεία. Χείλος καμπύλο, στόμιο άνοικτό, περίγραμμα χωνοειδές, τοίχωμα παχυνόμενο περί το στόμιο. Ύψ. 0.037. Διάμ. 0.16. Πάχ. 0.003-0.005.

**12-167.** Τμήμα δακτυλίου κωνικής βάσεως. σχ. 63

Πηλός καθαρός με μαρμαρυγία μελανός, έπιφ. μελανές, ή μέσα ανώμαλη. Δακτύλιος ύψηλός, παχύτερος στη ρίζα έξωτερικά, απόληξη σπασμένη. Σωζ. ύψ. δακτ. 0.036. Διάμ. στη ρίζα 0.06. Πάχ. 0.007.

**12-168.** Τμήμα πυθμένος και τοιχώματος. σχ. 63

Πηλός καθαρός μελανός, έπιφ. όμοιος, διατηρούν όξειδωση, έσωτ. όμαλη. Πυθμένας επίπεδος, σχηματίζει άμβλεία γωνία με το τοίχωμα, έσωτερικά συνεχής καμπύλη, γάστρα άριστ. παχύτερη. Μέγ. διάστ. 0.054. Διάμ. 0.06 περ. Πάχ. 0.005-0.006.

**12-169.** Τμήμα δακτυλιόσχημης βάσεως. σχ. 63

Πηλός καθαρός φαιός ως καστανός, αλείφωμα μελα-

νό, έξωτ. λίγο απόλειπόμενο. Δακτύλιος με τριγωνική ενίσχυση, λεπτή δεξιά, παχειά άριστερά, θέση λοξή. Μέγ. διάστ. 0.06. Πάχ. πυθμ. 0.01. Διάμ. 0.12.

**12-170.** Τμήμα λαβής. είκ. 61 σχ. 64

Πηλός πολύ καθαρός μελανός, έπιφ. όμοιος. Λαβή κάθετη ταινιωτή άρχίζει από τó χείλος και σώζει τμήμα τού στομίου, διατομή έλλειπτική, διευρύνεται προς τή ρίζα. Μέγ. διάστ. 0.032. Πλ. ράχης 0.018.

**12-171.** Όμοιο. σχ. 64

Πηλός καθαρός με μαρμαρυγία, φαιός, έπιφ. καστανόφαιη. Λαβή άποκολλημένη από τή γάστρα, βραχεία, ταινιωτή, διευρύνεται στην ρίζα. Μέγ. διάστ. 0.04. Πλάτ. ρίζας 0.029. Πλάτ. στην κορυφή 0.018.

**12-172.** Πυθμένας καρποδοχείου. είκ. 61 σχ. 63

Πηλός καθαρός μελανός, έπιφ. όμοιος, έσωτ. στόν πυθμένα όμαλη, από κάτω στό κέντρο άνώμαλη και τραχεία. Βάση άποκομμένη στην ρίζα με παχύ τοίχωμα, πυθμένας κομμένος κυκλικός ως πολυγωνικός δίσκος. Ύψ. 0.025. Σωζ. ύψ. βάσεως 0.015. Μέγ. διάστ. 0.08. Πάχ. δακτυλίου στη ρίζα 0.021. Διάμ. στη ρίζα 0.074.

**12-173.** Όμοιος. είκ. 60 σχ. 63

Πηλός άμμόδης πορτοκαλόχρωμος, έπιφ. όμοιος φθαρμένες, έξωτ. στό κέντρο άνώμαλη. Πυθμένας άποκομμένος στις άκμές, άκανόνιστα, σώζεται ή άρχή τής κυλινδρικής βάσεως. Μέγ. διάστ. 0.08. Σωζ. ύψ. δακτ. 0.017. Διάμ. στη ρίζα 0.064.

**12-174.** Τμήμα δακτυλιόσχημης βάσεως. σχ. 63

Πηλός καθαρός φαιός, άλείφομα καστανό θαμπό, έσωτ. όμαλη. Δακτύλιος ύψηλός χωρίς ενίσχυση, θέση λοξή. Ύψ. 0.043. Ύψ. δακτ. 0.031. Διάμ. 0.18. Πάχ. γάστρας 0.004.

**12-175.** Όστρακο γάστρας. σχ. 60

Πηλός πολύ καθαρός, φαιός, έπιφ. έξωτ. καστανή, έσωτ. μελανή, λεία. Περίγραμμα γωνιώδες, άμφικωνικό, έσωτ. καμπύλο. Ύψ. 0.036. Διάμ. στην κάμψη 0.14. Πάχ. 0.004.

**12-176.** Όστρακο γάστρας.

Πηλός Urfinnis έρυθρόξανθος, έπιφ. όμοιος πολύ φθαρμένες, έξωτ. ίχνη μελανής βαφής, έσωτ. άνώμαλη. Κομμένο τριγωνικό, μία γωνία όξεια και άκμές της έσωτ. τριμμένες. Μέγ. διάστ. 0.083. Πάχ. 0.007.

**12-177.** Όστρακο στομίου.

Πηλός καθαρός πάλλευκος, έπιφ. όμοιος, έσωτ. λεία. Χείλος λεπτινόμενο, στόμιο λίγο κλειστό. Ύψ. 0.032. Διάμ. 0.16.

**12-178.** Τρία όστρακα άνοικτου άγγελίου.

Έγχάρακτα. Τά δύο

συγκολλημένα. είκ. 66 και Θ σχ. 58

Πηλός πολύ καθαρός καστανός, έξωτ. άλείφομα καστανό ως ρόδινο, θαμπό, έσωτ. όμοιο. Διακ.: Έξη λοξές παράλληλες γραμμές και δύο άλλες συγκλίνουσες. Τεχνική ρηχή. Δέν υπάρχει λευκό. Μέγ. ύψ. 0.05. Πάχ. 0.004.

**12-179.** Όστρακο στομίου άνοικτου άγγελίου. Έγχάρακτο. είκ. 66 σχ. 58

Πηλός πάρα πολύ καθαρός, χωρίς προσμειξεις, κτρινόφαιος, έξωτ. άλείφομα μελανό, στιλπνό, φθαρμένο, έσωτ. όμοιο. Χείλος φθαρμένο, μόλις διακρίνεται ή όριζόντια έγχάραξη. Διακ.: Ρόμβος με δύο άκόμη γραμμές παράλληλες προς τις άνω πλευρές του και άκμή τρίτης παρά τήν έγχάραξη τού χείλους. Τεχνική ρηχή. Ύχνος λευκού. Ύψ. 0.041. Πάχ. 0.006.

**12-180.** Όστρακο δακτυλιόσχημης βάσεως. Έγχάρακτο. είκ. 66 σχ. 58

Πηλός καθαρός καστανόμαυρος, έξωτ. άλείφομα μελανό, στιλπνό, έσωτ. και στην έπιφ. τού πυθμένος όμοιο. Διακ.: Έξη άπολήξεις λοξών γραμμών. Ύπό τήν βάση, παρά τήν περιφέρεια, δύο άποτυπώματα νυχιών. Τεχνική κοινή (:). Δέν υπάρχει λευκό. Ύψ. 0.015. Πάχ. δακτυλίου 0.008.

**12-181.** Όστρακο στομίου σκύφου. Έγχάρακτο. Συγκολλημένο. είκ. 66 σχ. 58

Πηλός άμμόδης μελανός, έξωτ. έπάλειψη καστανόμαυρη, φθαρμένη, έσωτ. όμοια, μελανή. Χείλος έξωτ. λοξό, αύλακωτό. Διακ.: Όμάδα τεσσάρων παραλλήλων τεθλασμένων γραμμών με κορυφές σέ κατακόρυφη νοτή γραμμή και χαμηλά, παρά τó άκρο τού όστράκου, παράλληλη λοξή γραμμή. Τεχνική λεπτή. Δέν υπάρχει λευκό. Ύψ. 0.043. Διάμ. 0.22. Πάχ. 0.006-0.012.

**12-182.** Όστρακο στομίου σκύφου. Έγχάρακτο. είκ. 66 σχ. 58

Πηλός καθαρός καστανόμαυρος, έξωτ. άλείφομα καστανόφαιο, θαμπό, έσωτ. όμοιο. Χείλος καμπύλο, αύλακωτό. Διακ.: Τρεις παράλληλες τεθλασμένες γραμμές με κορυφή έξωτερικής παρά τήν όριζόντια έγχάραξη τού χείλους. Τεχνική κοινή. Ύπάρχει λευκό. Ύψ. 0.031. Διάμ. 0.16. Πάχ. 0.007.

**12-183.** Όστρακο άνοικτου άγγελίου. Έγχάρακτο. είκ. 66

Πηλός καθαρός φαιός, προς τήν έξωτ. έπιφ. έρυθρός, έξωτ. έπάλειψη καστανόμαυρη, θαμπή, φθαρμένη, έσωτ. όμοια, μελανωπή. Διακ.: Τρεις λοξές παράλληλες γραμμές. Τεχνική ρηχή. Δέν υπάρχει λευκό. Ύψ. 0.03. Πάχ. 0.005.

**12-184.** Όστρακο άνοικτου άγγελίου. Έγχάρακτο. είκ. 66

Πηλός άμμώδης πορτοκαλόχρωμος, έξωτ. έπάλειψη όμοιόχρωμη, πολύ φθαρμένη, έσωτ. όμοιο άλειψομα. Διακ.: Δύο λοξές παράλληλες γραμμές και μετά 0.015 τρεις ός τέσσερεις στιγμές σέ σειρά παράλληλη. Τεχνική λεπτή. Δέν υπάρχει λευκό. Ύψ. 0.037. Πάχ. 0.006.

**12-185.** Όστρακο άνοικτοϋ άγγελίου.

Έγχάρακτο.

είκ. 66

Πηλός άμμώδης έρυθρός, έξωτ. έπάλειψη καστανέ-

ρυθρη, φθαρμένη, έσωτ. όμοιο, χωρίς φθορά. Διακ.: Τέσσερεις παράλληλες λοξές γραμμές και τέσσερεις στιγμές σέ κατακόρυφη σειρά. Τεχνική ρηχή. Δέν υπάρχει λευκό. Ύψ. 0.03. Πάχ. 0.005.

Λοιπά όστρακα: στόμια έρυθρά και μελανά 15, λαίμοι και όμοι 17, άπόφυση 1, λαβή 1, κομμένα έρυθρά 680 γραμ., χονδρά 230 γραμ., μελανοπά 100 γραμ. Έπί πλέον άμορφα, έρυθρά 850 γραμ., μελανοπά 170 γραμ. Urfinis 5 όστρακα.

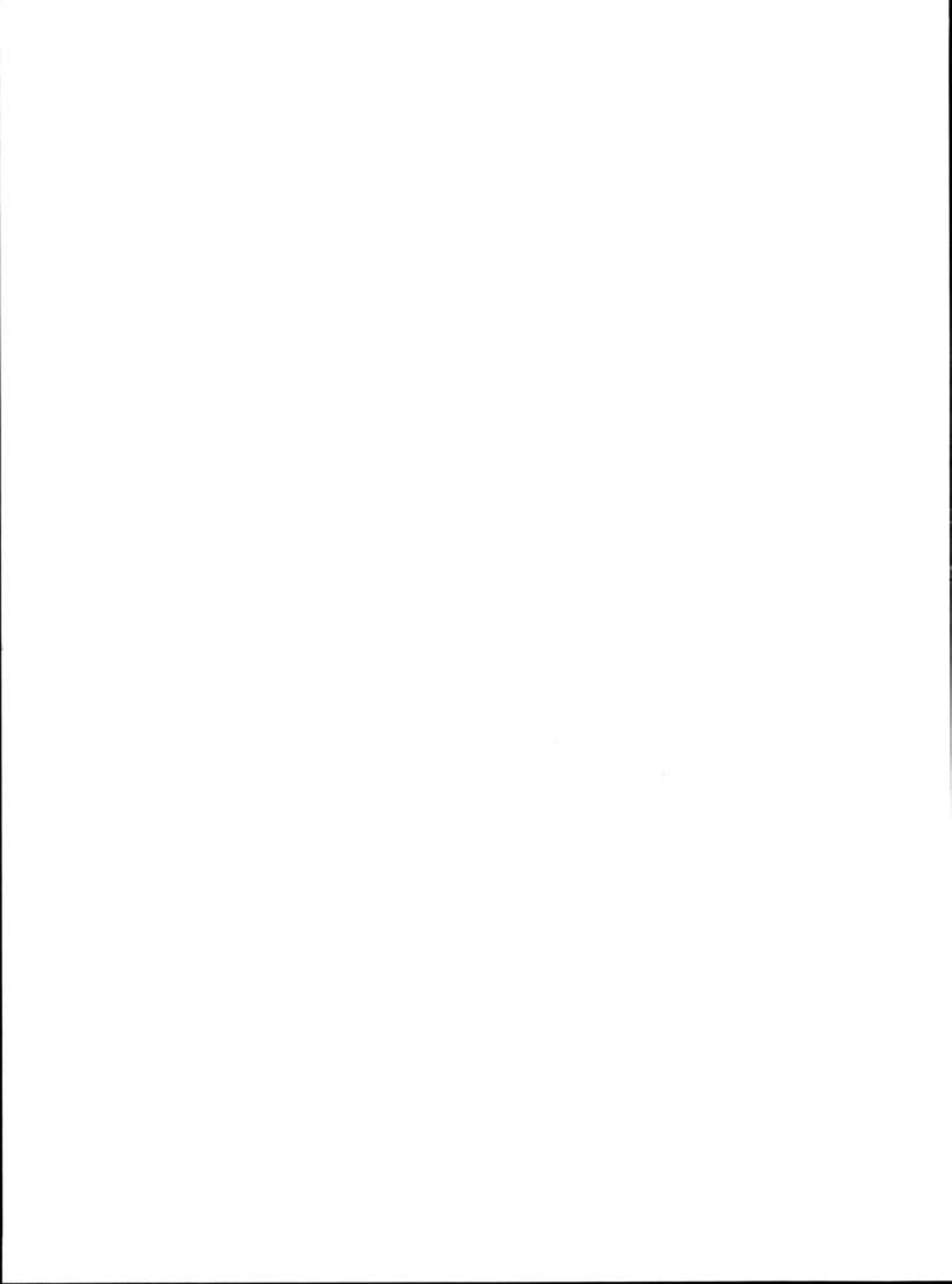

## SUMMARY AND CONCLUSIONS

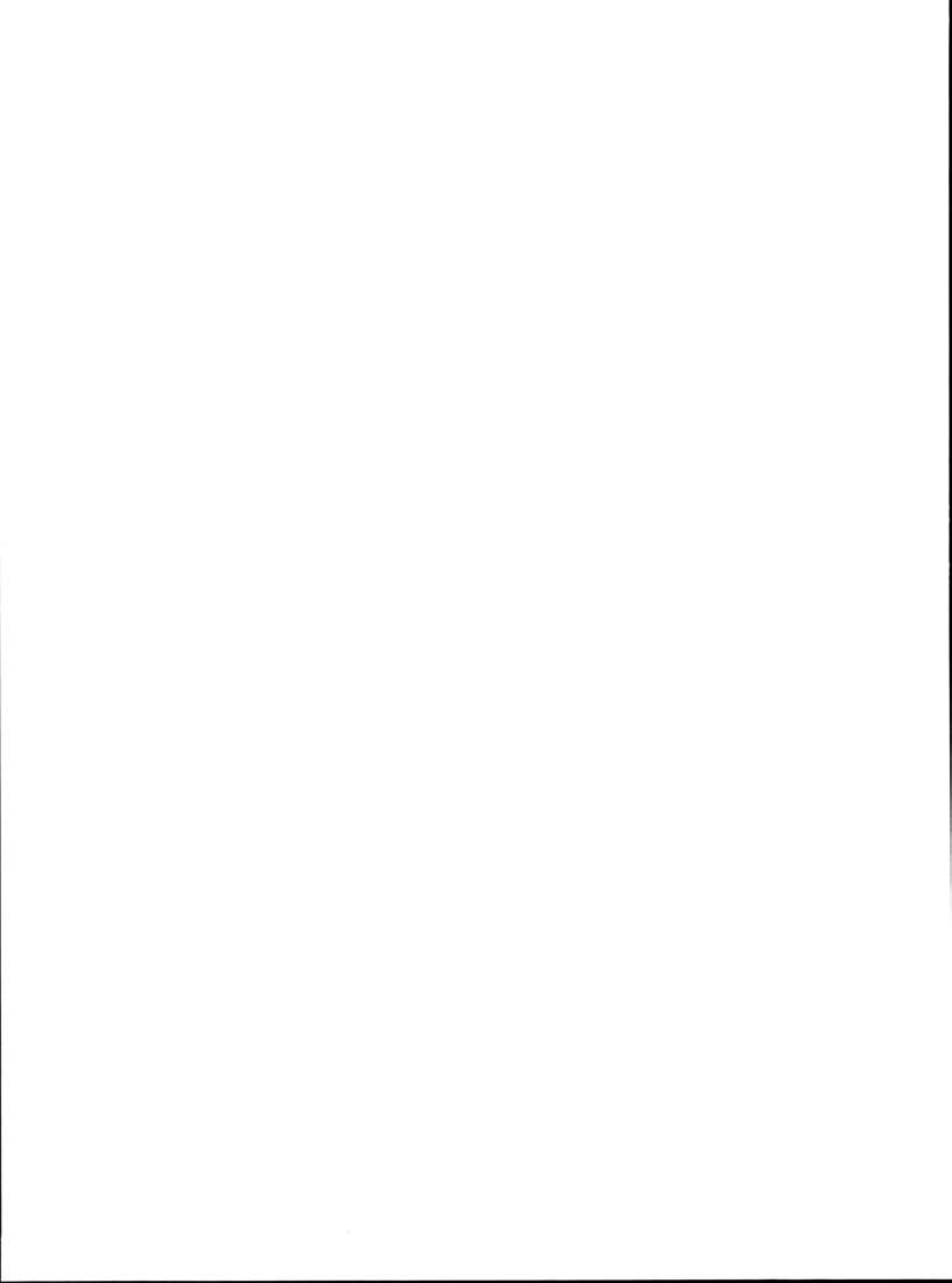

The most important result of the 1977 excavation in Nea Makri was the clear stratigraphy of its Neolithic settlement<sup>1</sup>. Twelve successive phases were distinguished, without a break in time sequence<sup>2</sup>. Pottery was used already in the earliest stratum, directly on bed rock, approximately 3.00m. below the surface<sup>3</sup>. Our most secure indications for dating the beginning of the settlement later than the first ceramic phases in Neolithic times are the relatively good quality of the fabric, and especially the level of technical knowledge: this is shown by the adequate preparation of the clay, the burnished surface (this treatment, however, was practiced in Thessaly even in an early ceramic phase), and the even effect of heat throughout the biscuit in spite of the low firing temperatures.

In the first two phases of the settlement, the pottery belongs to the basic categories of Early Neolithic known from Central Greece and the Peloponnese<sup>4</sup> in terms of clay (*gritless* and *common spongy*), surface (*mottled*, *rainbow* and *smearly brown* figs. 1-6, A) and profile (hemispherical or fairly deep bowls and globular jars drgs. 65, 66). Traits associated with early Thesalian pottery are absent in Nea Makri<sup>5</sup>.

Local production is especially characterized by the lack of articulation between neck and body of the closed shapes, the smooth treatment of the interior surface in all shapes, the yellowish soapy slip and especially the *micaceous clay*, very frequent in the brown and black finer groups of phase 2. The thin, silvery sheen rising to the surface of the vessel is highly decorative, especially in the black ware fig. 5. This class is manufactured with very thin walls, particularly smooth surfaces, fine lips modeled with precision, well constructed ring feet and provided with pierced lugs and plastic pellets. All these elements constitute the best of local production; its impressive appearance compares well with decorated ware from other sites.

In this period there are only a few sherds belonging to asymmetrical shapes; their presence is singled out here for special mention, only as indication of antecedents for certain later profiles. Ovoid bodies are not only simple but actually easier to manufacture than spherical ones, involving only the compression of the walls of a carelessly constructed pot. The same shape is found elsewhere in vessels carved of stone or wood, as well as in basketry<sup>6</sup>; this means that the shape was not dictated by the material, but is rather the result of practical considerations<sup>7</sup>.

1. It is to be regretted that at the time of excavation it proved impossible, for practical reasons, to secure radiocarbon dates.

2. Cf. ΠΑΝΤΕΛΙΔΟΥ ΓΚΟΦΑ, 1991.

3. *Supra*, 12 and n. 17; WELWEI, 1992, 3-4.

4. Cf. PHELPS, 1975, 72sq; LAVEZZI, 1978, 405-406; JACOBSEN, 1973, 262; WEINBERG, 1962, 167sq.

5. As, for instance, the banded and the wide angular lip, MILOJČIĆ 1971, 51sq., pls 1-4, 7-10.

6. ΜΑΡΙΝΑΤΟΣ 1972, fig. 5.

7. On the shapes before the introduction of the wheel, see SCOTT, 1954, 387 sq.

In any case, wall compression in terracota vessels, regardless of the exact point on the body of the pot where it begins, becomes significant and serviceable at the mouth, the narrowest point of the ellipse: this narrowing served for pouring out of liquids as well as grains or other solid contents.

*Paint* is rarely used as surface decoration: in only two sherds was a painted design preserved (2-17, 2-43, fig. A drg. 74)<sup>8</sup>. Their style is not uniform, and their relationship to pottery from other sites is uncertain. Their closest affinities are to pottery from Central Greece as represented in Elateia and Chaironeia, particularly in the yellowish slip of the background<sup>9</sup>. All these characteristics (colour, construction, shapes) indicate that Nea Makri was first settled around the middle of Early Neolithic, a little before 6000 B.C. in absolute terms.

There is no break between the first two construction phases, but an important change in phase 3 signals the beginning of Middle Neolithic. New classes of pottery now introduced seem to have required different types of clay (fig. B). The areas which had provided the clear, gritless or micaceous clay are now abandoned and potters turn to deposits providing clay of limestone composition. *Sandy clay* (3-15, 3-95) of inferior quality (also popular in Euboea and the Sporades islands) is now favored for common pottery. This material can better withstand firing procedures, so that it must have been regarded as more suitable to replace the earlier spongy type<sup>10</sup>. Firing is limited to low temperatures. The clay is fired orange or black, the latter in coarser ware.

The *common brown-black* class (3-24) has standardized features: shape, plastic decoration and chromatic gradation resulting from firing techniques. In *common red ware* (3-16) the surface presents a uniform colour; a small quantity of sand is added to the clay.

Local *Urfirnis* appears within this phase and is limited to common pottery. Contours are vaguely reminiscent of standard S-shapes, and they are always symmetrical, but the fabric deviates from Peloponnesian examples<sup>11</sup>. The absence of gritty temper, the weak walls and the paint, always matt and badly preserved (3-112, 4-102, figs. B, Γ) are some of the obvious differences; the reason behind these divergences is not clear. The quality of the paint and the lack of strength may have been due to the low firing temperatures; however, the selection of material incompatible with the quality associated with *Urfirnis* shows that the potters were careless, or even uninterested in an exact imitation of the new ware which became popular at that time throughout the Peloponnese and, to a certain extent, in Central Greece. This deviation is especially noteworthy in that it is not a variant associated with Attica in general, but is rather peculiar to this specific locality<sup>12</sup>.

This peculiarity can only be interpreted by specific observations based on a limited number of potsherds. We must begin by stating that there is a certain similarity to one group of inferior pottery from Elateia; the only painted ring foot (4-92, fig. 18 drg. 24) is similar to a base from Thespieae. The combination of *Urfirnis* clay with the thick yellowish slip of Central Greece (4-106, fig. 19; 4-153, fig. Γ) clearly shows the attempt of local potters to manufacture the

8. In the labelling of sherds the first of the two numbers indicates the building phase to which the sherd belongs.

9. MILOJČIĆ, 1971, 64 on the contrary, speculates that the style of "red on white" was the product of workshops on the Thessalian coast.

10. SCOTT, 1954, 380; SHEPARD, 1954, 125 sq.

11. WEINBERG, 1937, 500; VITELLI, 1974, 2sq; PHELPS, 1975, 118-119.

12. Even the *Urfirnis* pottery from Pousi Kalogeri, Vravron, has been typically fired in high temperatures.



new pottery while preserving the thick yellow surface familiar to them; this surface continued to be the trademark of Central Greek workshops. Equally apparent is the influence of Peloponnesian pottery; there are unsuccessful attempts to imitate the low lustre red slip (2-108) considered a preliminary phase of typical Urfirnis<sup>13</sup>. The Urfirnis class is not well represented: production must have been limited, and its use did not prevail for vessels in common use<sup>14</sup>.

We conclude that the potters of Nea Makri became familiar with Urfirnis quite early, within phases 3 and 4; there were attempts to copy the technique as they saw it in prototypes from Central Greece, but this fabric never became popular locally. Instead, sandy orange clay and common red clay are the predominating materials for common ware.

In the same strata of the excavation was found the group of *lustrous brown-black slip* applied on finer and incised vessels (3-36, fig. B, 4-50, 4-55, 4-169, fig. Γ). There are no antecedents or related categories in the mainland or the Aegean<sup>15</sup>. This sudden appearance, in phase 3, of finer fabrics with pronounced lustre obliges us to look far afield for prototypes: in the East, at contemporary coastal settlements in Cilicia, Syria and Palestine, monochrome wares are burnished, and at certain locations (Mersin, Can Hasan) dark or black colours prevail<sup>16</sup>. These similarities are limited: no examples of the painted "red on white" class of these Eastern sites were identified in Nea Makri.

The lustrous dark slip survives through many phases of the settlement; however, the quality deteriorates instead of improving with time; gradually this slip is reduced to a wash covering the surface (5-71, fig. Δ): even this treatment disappears about the end of Middle Neolithic. During all this time, in Attica, Central Greece in general, and in the Peloponnese, lustre is the characteristic of monochrome Urfirnis ware, whether brown or black. One is drawn automatically to such comparisons; regardless of the provenance or possible affinities between the two styles, what is certain is that in Nea Makri, the limited output in Urfirnis gives way to monochrome lustrous ware bearing a certain resemblance to Eastern fabrics.

The dark/black surface characterizes also Cycladic/Aegean ceramics in advanced Middle Neolithic; it survives until the close of Late Neolithic to prevail in the Early Bronze period<sup>17</sup>. Some other traits as the coarse clay and the uneven surface can be seen in all the island production (Chios, Samos, Paros, Naxos, Mykonos, Thera, the Dodekanese); the quality of pottery from these locations is substantially inferior to that of the pottery from Nea Makri<sup>18</sup>. In consequence, both because of the later date of the island settlements<sup>19</sup> and because of the indifferent manufacture of island pottery which betrays lack of experience in the processing of the clay, we can surmise that, in a choice between prototype and derivatives, Nea Makri certainly represents the former.

*All-white ware* (3-158, fig. B, 4-41, 4-156, fig. Γ) also appearing in phase 3, is a local

13. Sherds 2-108, 4-154, 5-119. See also PHELPS, 1975, 76-77; JACOBSEN, 1969, 363; and 1973, 264.

14. Cf. FRENCH, 1972, 10-11, 14, fig. 6. Phelps, 1975, 172 ff.

15. Lustrous slip was not found in the 1992 excavations at Pousi Kalogeri Vravron. The dark burnished ware from Agios Petros (EFSTRATIOU, 1985, 27, 35-36, pl. 18a, figs 23 and 24) appears contemporary, but its exact relationship to phase 3 in Nea Makri remains undefined.

16. In general, see MELAART, 1975, 120, 125.

17. RENFREW, 1972, 72sq, 161sq.; WARREN-HANKEY, 1989, 9-10, 21 sq.

18. Comparisons of quality were based on descriptions of pottery groups from each particular island as well as on personal evaluation of pottery in the local museums.

19. RENFREW, 1972, 75-76, Table 5.1.; WARREN - HANKEY 1989, 10-12; DAVIS, 1992, 702; COLEMAN, 1992, II fig. 2.4.

product later in date than Thessalian white pottery and white slip-ware from Central Greece<sup>20</sup>. The thick walls seen in earlier pottery from Thessaly possibly imitate marble or other stones. In Nea Makri, however, the thin walls are typically ceramic in character; the striking white color of the clay was duly appreciated, but it is natural that the kaoline<sup>21</sup>, a rare import from the island of Melos, was considered suitable only for the production of luxury vessels.

Nea Makri incised ware forms from its beginning in phase 3, a singular class of Neolithic pottery, with particular technical characteristics and standard repertory. The surface was incised before firing, when the clay was leather hard. The preliminary design was impressed by a stretched string or animal hair. The lines are always filled with white kaoline. Decoration is limited to a wide horizontal zone around the vessel; it consists of continuous bands of chevrons or concentric lozenges. In spite of a seemingly uniform technique, in reality two systems (lines and dots) are employed, and there is variety according to the depth and the direction of the lines (shallow, fine, deep, etc).

Incision is applied on vessels with lustrous slip (4-50, 4-114, fig. Γ etc) or on sandy orange ware (3-147, fig. 16, 7-45, fig. E); in the former class the clay is fine, without intrusive admixtures, as dictated by the need for exact incision. Any mica in the clay that would diminish the decorative effect of the white filling on the black ground is avoided. Orange colored ceramics, of clay that is sandy but otherwise fine, form an inferior class of incised ware with added standard decoration of dots framing the groups of lines or forming crosses withing the lozenges. The complete absence of dots on lustrous brown-black ware is attributed to technical reasons; by contrast, the addition of this simple decorative element to the sandy fabric would present no problems to the potter.

The white kaoline trapped within the incisions gives emphasis to the decorative themes of multiple lines or lozenges (drg. 75), motifs routinely used throughout Middle Neolithic. The visual effect of this decoration on orange-coloured ware approximates "white on red", a limited category known also from other sites; on darker surfaces the effect is close to "white on black", a class not found so early in Greece.

In terms of technique, motifs and certain early shapes, similarities exist between the incised ware from Nea Makri (especially the darker varieties) and Eastern pottery, as well as isolated Greek examples<sup>22</sup>. By contrast, the pointillé technique, common enough in many areas, cannot provide clues about interrelationships with similarly ornamented pottery from other sites<sup>23</sup>.

From all of these indications, we can conclude that the fine ware particular to Nea Makri, whether monochrome or incised, appeared suddenly, already well developed, during phase 3 of the settlement; it replaced the lustrous Urfirnis of the Central Greece and the Peloponnese, and, eventually, had a decisive influence on Cycladic pottery, whether monochrome dark ware of inferior quality or pottery decorated with fine white motifs. In the opposite direction of

20. Time sequence is discussed in the greek text (Chapter Γ).

21. Cf. Appendix sherd 3-A.

22. Mainly new finds from Naxos and Santorini discussed supra, p. 144-145. Compare also sherd 7-47, 7-48 and 10-20 figs 35, 50, drg. 36 to EVANS - RENFREW 1968, fig. 39:4 and 50:11.

23. For bibliography, see HOOD, 1981, 232-237. A class of Late Neolithic found in Tharrounia, Euboa (ΣΑΜΨΩΝ, 1993, 94, drwgs. 79-80, figs 64, 66) shows both repertory and technique similar to those at Nea Makri.

the Aegean and approximately during the same general period as Nea Makri, certain painted motifs from Agios Petros in the North Sporades show only one component of the technique of incision from our settlement, i.e., the impressed preliminary sketch (drg. 75a)<sup>24</sup>. This partial application of a technique common to both coastal sites is another form of imitation in which the purpose is not to copy the visual effect of incised motifs, but rather to utilize experience already gained for the production of this characteristic decoration.

The introduction of incision frees the potters from the need to apply paint, i.e., from a technique they had never quite mastered. The comparatively good quality of the pottery, common as well as finer, does not permit us to postulate that the craftsmen were not able to be instructed in preparing and applying paint or in handling the kilns. However, the painted pots, always badly weathered, their motifs difficult to read or completely effaced (4-67, 4-68: fig. Γ, 6-100, 6-136: fig. Δ), were not luxury items nor do they show careful workmanship. It is obvious that, for purposes of decorating this limited class, Nea Makri potters, working in an area between the Peloponnese and the mainland, turned to the workshops of the latter, but hardly dared imitate painted Urfirnis. They had definitely failed in their attempts to produce paint of good enough quality and we must admit that, even if they did produce painted Urfirnis, the motifs have completely disappeared. The occasional painted sherds (there are only 2-3 in each stratum) can only be classified as belonging to the general "red on white" class of Central Greece (5-53, fig. Δ)<sup>25</sup>; better preserved is the background paint, yellowish rather than white, as on pottery from Elateia.

The pottery of this period does not show any influence of Thessalian wares; it is true that there are similarities in traits widely disseminated and therefore not attributable to a specific area. On the other hand characteristics particular to Thessaly, whether decorative styles, overall shapes or particular profiles, are unknown in Middle Neolithic Nea Makri; the ribbon rim is closely connected to incised – or lustrous slip wares and cannot be considered Thessalian (2-118, f. B, drg. 9, 4-55, fig. Γ, drg. 22, etc).

Closed deep bowls prevail during Middle Neolithic (figs 67, 68); shallow open mouthed ones (fig. 69) are limited to finer fabrics of special classes, such as Urfirnis and black ware. In closed bowls the contours of the upper part of the vessels vary from convex to conical, the body is hemispherical or more usually cylindrical terminating in a round bottom or a ring foot; bottoms that are both flat and wide are almost never found, even in open bowls. A few closed shapes are provided with cylindrical or funnel-shaped necks, mostly of average height (drg. 70). Lugs appear usually in loop form, always placed vertically (drg. 17, etc), as horizontal crescents (3-108: fig. B, drg. 18) or as stringholes (4-25, 4-30: fig. 17, drg. 22), the latter found exclusively in the classes with lustrous slip. Plastic decoration is almond - or disk - shaped, or in the form of ribbons (3-98: drg. 18, 4-28: drg. 25, 4-147: fig. 21, drg. 25). Local characteristics for vessels with very thick walls are dense lentoid decoration, (occurring somewhat more sparsely in common pottery), and low elliptical limpet-like pellets on brown-black common ware (3-93: fig. 13, 3-103: fig. 14). A peculiar tongue shaped pellet appears in phase 3 (3-95, 3-96: fig. 13, drg. 18), only to be abandoned for an extended period in later phases.

Asymmetrical shapes are identified in fragments of necks or spouts that are ovoid or elliptical, their profiles twisted on occasion. The mouth normally horizontal, at times raised, narrows to a "spout". The exact profile of the body remains unclear in both open and closed shapes (3-2, 4-83: drg. 69). We can only be certain that ring feet were always circular.

24. EFSTRATIOU, 1985, 33-34, 55-56, 81, figs. 5:1-4, 6:1, 48, pl. 16:b, etc. Cf. drg. 75.

25. More numerous are fragments preserving only a yellowish slip (5-76: fig. Δ, 7-78: fig. E).

In general, Middle Neolithic of Nea Makri shows, in addition to local peculiarities, all the typical characteristics of the period in Central Greece and the Peloponnese. Comparison with known deposits both from Greece and the East would place the beginning of the period around 5700 B.C. This period is represented by six construction phases (phases 3-8); therefore its span in time must have been considerable, and could possibly be estimated roughly to 1000 years. Thus we could be justified in bringing the close of the period to 4700 B.C.

A marked change occurs in phase 9, signalling the beginning of Late Neolithic. Some elements of this change had already appeared, rather tentatively, in earlier layers; others are the result of improvement and modification of older types and materials. In common pottery, mass production results in careless workmanship; the potters, however, become better acquainted with the properties of clay.

A basic factor in this development is the introduction of higher temperatures for firing the pots with the resulting improvement in durability; more effective preparation of the clay results in thin walls, even when the material is coarse. On the other hand, neglect of oxidizing principles during firing results in mottling (10-68, 10-89: fig. Z); as a labor-saving device, smoothing of the interior surfaces is limited only to the lip area (9-50: fig. 42). It is evident that practicality rather than esthetics governs the production of pottery for everyday use, and this is the principle prevailing throughout the mainland, from the Peloponnese to Central Greece<sup>26</sup>; what makes this tendency more striking in Nea Makri is that it applies also to smaller, more pretentious vessels.

The renewed use of *sandy clay*, after a marked decline in this practice during the phases immediately preceding, the application of a dense slip (9-126: fig. Z) and the perfect combination of clays of different composition must have been the result of solid understanding of the material and its behavior. *Urfirnis* vessels are characterized by the combination of local clay with the lustrous paint typical of this ware always used as surface slip (9-28: fig. Z) rather than decoration. It should be noted that this dominant role of *Urfirnis* coincides with a decline in the local lustrous slip of Middle Neolithic. In summarizing, we can say that Late Neolithic pottery is of satisfactory quality within the limitations of assembly-line production.

There is continuity with the tradition of the previous period: the potters persist in manufacturing, even in limited quantities, the basic earlier classes of pottery (*common red ware*, *brown-black*, *yellowish slip ware*, rarely *all-white*), always, however, adjusted to the contemporary predilection for durability rather than appearance. *Black* pottery degenerates and *brown-black lustrous slip* almost disappears.

The limited attempts at imitation of classes from the Peloponnese and Central Greece, though offering valuable correlative information, tend to show that any efforts to apply techniques already established elsewhere are doomed to failure and are quickly abandoned. *Black on red* (9-27: fig. Z), *rippled* (9-69: fig. 43, drg. 76) and *matt-painted ware* (9-105: fig. 41, drg. 76), though produced locally, never become popular: their inferior quality shows that Nea Makri potters never felt at home with painted patterns.

*Incision* remains the chief method of decoration: fine or shallow lines are incised by potters of varying ability; the end products have a corresponding range in quality (figs 45, 46, 49, 50 etc). New methods are applied, usually for the purpose of speeding-up production. Compositional rules are often ignored and motifs are simplified. Most potters cling to the standard

26. Cf. also the increased production of coarse pottery discussed in PHELPS 1975, 185 and WEINBERG 1962, 199.

repertory; variations in details follow the general tendency to streamline labor and override difficulties. In spite of deterioration, this system of decoration has been copied in paint in some vessels from island sites: the organized, symmetrical incisions, bands of chevrons and lozenges of the end of Middle and the beginning of Late Neolithic must have impressed and influenced certain potters in the Cyclades, who normally concentrated in simple and facile painted decoration<sup>27</sup>.

Shapes maintain some of the basic characteristics of the previous period: there are curving profiles and especially bowls with convex or cylindrical mouths (drg. 71); asymmetrical pots are as popular as ever. A new shape is the open conical, flat-bottomed bowl, appearing in various sizes (drg. 72). Traditional and new shapes are identified in areas outside Central Greece and the Peloponnese, specifically in the Cyclades, where they are integrated into the local production.

Funnel shaped or cylindrical necks (drg. 73), ring-feet (drg. 47, 51, 56, 63), horizontal hooks and loop-shaped lugs in various sizes (drgs. 48, 56, 64), plastic decoration (figs. 44, 48, etc) and, of course, incision are some of the local characteristics persisting side by side with innovations. By contrast, the workshops of Nea Makri seem to resist such traits as angular profiles, conical necks with wide strap handles, tall conical feet and painted decoration.

The two upper layers (phases 11 and 12) represent the last years of the settlement (LN II). Into the pottery of Late Neolithic are introduced certain innovations such as the shallow bowl with angular or strongly convex profile and the calyx-skyphos (drg. 72), familiar from advanced Neolithic levels in Central Greece and the Peloponnese<sup>28</sup>. Asymmetrical shapes are, as always, identified from the characteristic upper parts of the body, the neck or lip; no twisted or raised profiles are preserved complete (11-93: fig. 53, drg. 53) and we do not have even a single complete lip; again, the section of body more easily identified is the spout, especially when it occurs at the tip of a raised lip.

Related shapes of LN II pottery are better known from Kea or Laurion<sup>29</sup>. The overall asymmetry could have survived in this area, as happened elsewhere, through imitation of such vessels. Over and above a strict typological analysis, closer study of this continuity and survival could be a step in the solution of important problems: study of the pottery from Nea Makri shows that the shape of EH II sauce-boat is a more sophisticated version of a vessel in everyday use in Neolithic times.

In decoration, although there are hold-overs from previous styles, decisive changes occur in the form and composition of incised, and occasional painted, motifs. The patterns are asymmetrical, even amorphous; the lines lack discipline; this decoration is reminiscent of *pattern-burnished ware* from the islands, a class whose popularity coincides with the years after Nea Makri was abandoned. In the incised repertory from our settlement, one can already see the compositional tendencies which will eventually mature in the pottery class of Attica - Kephala culture<sup>30</sup>. In the Athenian Agora, in particular, the painted sub-group of this class is characterized by the white transient color applied on the red background, as on 11-37, fig. H, drg. 76<sup>31</sup>.

27. EVANS-RENFREW, 1968, 40 sqm and note 20.

28. PHELPS, 1975, 220sq, fig. 31:22, fig. 32; WEINBERG 1962, fig. 11.

29. COLEMAN 1977, pl. 28:138; LAMBERT, 1981, pl. XXVI type 2, PC42. For the terminology see COLEMAN, 1992, 251-252.

30. RENFREW 1972, 69-70, 75-76, 167.

31. IMMERWAHR, 1971, 11.

Local imitation of imported techniques has already been observed, as in the case of lustrous slip, Urfirnis, matt painted ware, rippled ware, etc. Atypical motifs, entirely foreign to the highly structured composition seen on Nea Makri pottery, cannot be interpreted as a development of local incised pottery: they constitute, instead, one of the earliest known imitations of imported burnished ware, a style making now its first appearance, in Greece. This ware was destined to predominate in the wider Aegean area<sup>32</sup>; its full development and dissemination occurred after the end of Nea Makri as seen from the fact that certain basic characteristics of the class other than burnishing were unknown on this site<sup>33</sup>.

Consequently, the end of Neolithic and the abandonment of the site should be connected with the first appearance of burnished decoration in the Attica-Kephala Culture (4300 BC) and with Late Neolithic II in the Cyclades; therefore it should be placed around 4000 BC.

Interchange between Nea Makri and the Aegean in techniques and decoration seems to occur within a wider context, beyond imitation of atypical motifs. More significant and better documented is the influence of Nea Makri on Early Cycladic pottery, both in terms of its typical repertory and its technique of incision.

In the simplified methods used during Late Neolithic in our settlement, the shallow fine incision did not require the superior skill of earlier craftsmen, and could be easily executed in the Cyclades by a great number of potters of average ability<sup>34</sup>. These artisans extended the decoration to all the surface of the vessel; the traditional Nea Makri motifs are transformed into dense parallel incisions; continuity and correspondence of lines is finally lost within this packed decoration, and the precision and symmetry of earlier production is constantly disregarded<sup>35</sup>. The coarse clay of the Cyclades does not interfere with the shallow, superficial incision. In practical terms, the decorative effect of incision is more striking and durable than the transient white paint used earlier in the Cyclades.

This new style, exported to the islands, quickly adjusted to local conditions; it developed independently and was widely disseminated in the years immediately following the abandonment of Nea Makri, at the beginning of the Bronze Age<sup>36</sup>. The Neolithic period has ended, yet the earlier practical knowledge and techniques as preserved in the islands bear witness to the strong influence of Neolithic Nea Makri in the Aegean.

32. FISCHER, 1967, 22-23, 30.

33. WARREN-HANKEY, 1989, 9-10. RENFREW, 1972, 77-79. PHELPS, 1975-352 sq. COLEMAN, 1977, 10 sq. See also SPERLING 1976, 356-360.

34. E.g., compare sherd 12-178, fig. 66, Ø, drg. 58 to RENFREW 1972, fig. 10.3.3, also sherd 12-25 with DOUMAS 1977, pls. XXX:C, XXXIII:1.

35. Cf. the intrusion of lines in the motif of fine broken lines in ΖΑΦΕΙΡΟΠΟΥΛΟΥ 1990 fig. 173, and in those simulating concentric lozenges on a pyxis from early Akrotiri, Naxos (DOUMAS, 1977, 86-87, pl. XXVIII:f).

36. IMMERWAHR 1971, 7; on the influence of the style of Kephala on Early Cycladic pottery and the relative dating of the two groups, cf. also BARBER 1987, 26; BARBER-MACGILLIVRAY 1984, 296.

## ΠΑΡΑΡΤΗΜΑΤΑ





## 1. ΔΙΑΓΡΑΜΜΑΤΑ

### Κ Α Τ Η Γ Ο Ρ Ι Ε Σ Κ Ε Ρ Α Μ Ε Ι Κ Η Σ

Κ Α Τ Η Γ Ο Ρ Ι Α	Φ Α Σ Ε Ι Σ											
	1	2	3	4	5	6	7	8	9	10	11	12
<i>ΕΡΥΘΡΑ ΚΟΙΝΑ</i>	•	•	•	•	•	•	•	•	•	•	•	•
<i>ΑΚΑΘΟΡΙΣΤΑ ΚΑΣΤΑΝΑ</i>	•	•										
<i>ΚΑΣΤΑΝΟΜΑΥΡΑ ΚΟΙΝΑ</i>		•	•	•	•	•	•	•	•	•	•	•
<i>ΠΟΡΤΟΚΑΛΟΧΡΩΜΑ ΑΜΜΩΔΗ</i>			•	•	•	•	•	•	•	•	•	•
<i>URFIRNIS - ΒΑΦΗ ΘΑΜΠΗ</i>			•	•	•	•	•					
<i>URFIRNIS - ΒΑΦΗ ΣΤΙΛΠΙΝΗ</i>						•			•	•	•	•
<i>ΜΕΛΑΝΑ</i>	•	•	•	•	•	•	•	•	•	•	•	•
<i>ΛΕΥΚΑ</i>			•	•	•		•		•		•	•
<i>ΛΕΙΠΑ, ΕΣΩΤΕΡΙΚΑ ΤΡΑΧΕΙΑ</i>							•	•	•	•	•	•
<i>ΚΙΤΡΙΝΩΠΟ ΑΛΕΙΦΩΜΑ</i>	•	•	•	•	•	•	•	•	•		•	•
<i>ΣΤΙΛΠΙΝΟ ΑΛΕΙΦΩΜΑ</i>			•	•	•	•	•					
<i>ΣΤΙΛΠΙΝΗ ΕΠΑΛΕΙΨΗ</i>					•	•	•	•				
<i>ΙΡΙΔΙΖΟΝΤΑ - ΚΗΛΙΔΩΤΑ</i>	•	•										
<i>ΓΡΑΨΤΑ</i>		4	6	8	3	3	1	1	2	1	2	6
<i>ΕΓΧΑΡΑΚΤΑ</i>			14	13	13	15	16	21	36	10	21	45

1: Κατηγορίες κεραμεικής κατά φάσεις. Στα Γραπτά και στα Έγχαρακτα αναγράφεται ο αριθμός των δοτράκων από διαφορετικά άγγεια.

ΕΓΧΑΡΑΚΤΑ

ΤΥΠΟΣ		ΦΑΣΕΙΣ											
		1	2	3	4	5	6	7	8	9	10	11	12
ΘΕΜΑ	ΤΕΘΛΑΣΜΕΝΕΣ			•	•	•	•	•	•	•	•	•	•
	ΡΟΜΒΟΙ				•	•	•	•	•	•	•	•	•
	ΑΣΥΜΜΕΤΡΟ ΘΕΜΑ			•								•	•
	ΕΛΕΥΘΕΡΗ ΔΙΑΤΑΞΗ									•		•	•
ΤΕΧΝΙΚΗ	ΚΟΙΝΗ			•	•	•	•	•	•	•	•	•	•
	ΡΗΧΗ			•	•			•	•	•		•	•
	ΒΑΘΕΙΑ					•	•	•	•	•	•	•	•
	ΛΕΙΠΤΗ						•	•		•	•	•	•
	ΛΟΞΗ									•			•
	ΣΤΙΚΤΗ			•	•	•		•	•	•	•	•	•
ΑΓΓΕΙΑ	ΣΚΥΦΟΙ			•	•	•	•	•	•	•	•	•	•
	ΠΙΘΟΣΧΗΜΑ					•	•	•	•	•		•	•











2: Θέμα, τεχνική και σχήματα άγγείων της Έγχαρακτης κεραμεικής κατά φάσεις.

Λ Α Ι Μ Ο Ι

Τ Υ Π Ο Σ		Φ Α Σ Ε Ι Σ											
		1	2	3	4	5	6	7	8	9	10	11	12
Σ Χ Η Μ Α	ΚΥΛΙΝΔΡΙΚΟΣ 	•	•	•	•	•	•	•	•	•	•	•	•
	ΧΩΝΟΕΙΔΗΣ 		•	•	•	•	•	•	•	•	•	•	•
Υ Ψ Ο Σ	ΧΑΜΗΛΟΣ 	•		•	•		•	•	•	•		•	
	ΜΕΣΟΣ 	•	•	•	•	•	•	•	•	•	•	•	•
	ΥΨΗΛΟΣ 		•	•	•							•	•
Κ Α Τ Α Σ Κ Ε Υ Η	ΕΝΙΑΙΟΣ ΣΧΗΜΑΤΙΣΜΟΣ ΜΕ ΩΜΟ 	•	•	•	•								
	ΕΝΩΣΗ ΜΕ ΕΠΙΝΔΥΣΗ ΚΥΛΙΝΔΡΟΥ 			•	•	•	•	•	•	•	•	•	•
	ΕΝΩΣΗ ΑΠ' ΕΥΘΕΙΑΣ ΣΤΟΝ ΩΜΟ 	•		•				•	•		•	•	•
	ΕΝΩΣΗ ΜΕ ΔΑΚΤΥΛΙΟ ΕΣΩΤΕΡΙΚΑ 												•







3: Σχήμα, ύψος και τρόπος ένωσης των λαιμών στον ώμο κατά φάσεις.

Β Α Σ Ε Ι Σ

Τ Υ Π Ο Σ		Φ Α Σ Ε Ι Σ											
		1	2	3	4	5	6	7	8	9	10	11	12
Δ Α Κ Τ Υ Λ Ι Ο Σ Χ Η Μ Ε Σ	ΥΠΟΥΠΩΔΗΣ 	•	•		•								
	ΧΑΜΗΛΗ 		•	•	•	•	•	•	•	•	•	•	•
	ΜΕΣΗ 			•	•	•	•	•	•	•	•	•	•
	ΥΨΗΛΗ 			•					•	•		•	•
	ΧΑΜΗΛΗ ΚΑΙ ΜΕΣΗ ΜΕ ΠΛΑΤΥ ΠΑΤΗΜΑ 				•		•		•	•		•	
	ΧΑΜΗΛΗ ΜΕ ΔΙΣΚΟΕΙΔΗ ΕΝΙΣΧΥΣΗ 		•		•				•		•		•
Τ Υ Π Ο Σ Κ Α Ρ Π Ο Δ Ο Χ Ε Ι Ο Υ	ΛΕΠΤΗ 		•	•									
	ΥΨΗΛΗ - ΠΑΧΕΙΑ 					•	•		•			•	•
	ΕΠΙΠΕΔΗ 			•		•	•	•	•			•	•
	ΙΣΟΠΕΔΩΜΕΝΟΣ ΠΥΘΜΕΝΑΣ 	•	•		•				•				
	ΠΟΔΙΑ ΣΚΕΥΩΝ									•	•		









4: Σχήματα βάσεων κατά φάσεις.

ΑΠΟΦΥΣΕΙΣ

ΤΥΠΟΣ		ΦΑΣΕΙΣ											
		1	2	3	4	5	6	7	8	9	10	11	12
ΤΟΞΩΤΗ		•	•	•	•	•	•	•	•	•	•	•	•
ΤΟΞΩΤΗ ΜΙΚΡΗ									•		•	•	•
ΤΟΞΩΤΗ ΜΕΓΑΛΗ			•	•	•	•	•						
ΣΦΑΙΡΙΚΗ				•	•	•	•	•	•	•	•		•
ΟΚΤΩΣΧΗΜΗ			•										
ΑΓΚΥΛΗ				•		•	•	•	•	•	•		•
ΤΑΙΝΙΩΤΗ		•		•			•			•	•		•
ΙΔΙΟΥΠΕΣ				•	•	•	•						

5: Τύποι άποφύσεων κατά φάσεις.

ΕΠΙΘΗΜΑΤΑ

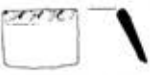
ΤΥΠΟΣ		ΦΑΣΕΙΣ											
		1	2	3	4	5	6	7	8	9	10	11	12
ΚΥΚΛΙΚΟ ΧΑΜΗΛΟ		•	•										
ΚΩΝΙΚΟ		•	•		•	•	•		•	•		•	
ΑΜΥΓΔΑΛΩΤΟ			•	•	•	•	•	•	•	•	•	•	•
ΠΕΤΑΛΙΔΑ (ΧΑΜΗΛΟ ΕΛΛΕΙΠΤΙΚΟ)			•	•	•	•	•		•				
ΠΕΤΑΛΙΔΕΣ ΠΥΚΝΕΣ						•				•		•	
ΔΙΣΚΟΕΙΔΕΣ				•	•	•	•	•	•	•			•
ΦΑΚΟΕΙΔΗ		•		•	•	•	•		•	•	•		
ΣΦΑΙΡΙΚΟ-ΗΜΙΣΦΑΙΡΙΚΟ							•	•	•		•	•	•
ΤΑΙΝΙΩΤΟ		•	•	•	•				•				
ΓΛΩΣΣΟΕΙΔΕΣ				•						•	•	•	
ΠΛΑΣΤΙΚΟ ΕΓΧΑΡΑΚΤΟ ΧΕΙΛΟΣ				•	•	•	•		•		•	•	•
ΙΔΙΟΥΠΙΑ								•	•	•			•

6: Τύποι επιθημάτων κατά φάσεις.

2. ΠΡΟΣΔΙΟΡΙΣΜΟΣ ΤΗΣ ΟΡΥΚΤΟΛΟΓΙΚΗΣ ΣΥΣΤΑΣΗΣ ΚΕΡΑΜΕΙΚΩΝ ΔΕΙΓΜΑΤΩΝ  
ΑΠΟ ΤΗΝ ΑΝΑΣΚΑΦΗ ΝΕΟΛΙΘΙΚΟΥ ΟΙΚΙΣΜΟΥ ΣΤΗ ΝΕΑ ΜΑΚΡΗ  
ΚΑΙ ΕΚΤΙΜΗΣΗ ΤΗΣ ΘΕΡΜΟΚΡΑΣΙΑΣ ΨΗΣΙΜΑΤΟΣ ΤΟΥΣ

(Α. Όρφανουδάκη - Θ. Περράκη)

Μέθοδοι έρευνας

Προκειμένου νά προσδιοριστεί ή όρυκτολογική σύσταση τών έξετασθέντων κεραμεικών, χρησιμοποιήθηκαν οί παρακάτω μέθοδοι:

1) Περιθλασιμετρία άκτίνων RX. Χρησιμοποιήθηκε περιθλασίμετρο τύπου Philips, με τίς ακόλουθες συνθήκες λειτουργίας: Άκτινοβολία Cu-Kα, φίλτρο Ni, ένταση 20mA, τάση 40 KV, ταχύτητα γωνιομέτρου 1°/min.

2) Πολωτικό μικροσκόπιο, διερχομένου φωτός.

3) Διαφορική θερμική ανάλυση (Differential thermal analysis). Ός άδρανής ουσία χρησιμοποιήθηκε Al<sub>2</sub>O<sub>3</sub>. Τά δείγματα θερμάνθηκαν έως τούς 1100° C, με ταχύτητα θέρμανσης 5°/min.

4) Άκτινες φθορισμού RX (Fluorescence). Χρησιμοποιήθηκε κρύσταλλος LIF, λυχνία Au, ένταση 20mA, τάση 40 KV, ταχύτητα γωνιομέτρου 1°/min.

Ό ήμιοσοτικός προσδιορισμός τών όρυκτολογικών συστατικών τών έξετασθέντων άργιλικών δειγμάτων έγινε, άφ' ενός με τή βοήθεια άπαριθμητή σημείων (point counter) στό πολωτικό μικροσκόπιο και άφ' έτέρου από τήν άξιολόγηση τών διαγραμμάτων περιθλασιμετρίας RX, σύμφωνα με τούς Cook et al., 1980, με βάση τήν εξίσωση:

$$C_x = \frac{K_x \cdot I_x}{\sum_{j=1} K_j \cdot I_j} \times 100$$

$$j = 1$$

όπου: C<sub>x</sub>: ή επί τοίς % περιεκτικότητα, κατά βάρος, του όρυκτου X

K: συντελεστής, χαρακτηριστικός για τό κάθε όρυκτό

I: ένταση τής χαρακτηριστικής ανάκλασης του όρυκτου

N: άριθμός τών όρυκτολογικών συστατικών

Ό άκρίβεια τής μεθόδου ποικίλλει και εξαρτάται από τήν περιεκτικότητα στό ύπό εξέταση όρυκτό, δηλαδή όσο ψηλότερη είναι ή περιεκτικότητα ενός όρυκτου στό δείγμα, τόσο μεγαλύτερη είναι ή άκρίβεια τής μεθόδου και αντίθετα.

Οί συντελεστές τών όρυκτών, τά όποια άναγνωρίστηκαν στά άκτινοδιαγράμματα όλων τών δειγμάτων, δίνονται στόν πίνακα 1.

Πίνακας 1: Συντελεστές όρυκτων, για τον προσδιορισμό της ήμιποσοτικής όρυκτολογικής σύστασης.

Όρυκτό	K	Όρυκτό	K
Χαλαζίας	1.00	Ίλλιτης	8.20
Άστριοι	1.50	Καολινίτης	4.00
Άσβεστίτης	1.96	Σερικίτης	8.20

## Συμπεράσματα

### 1. Κεραμεικό no 2-A

Το κεραμεικό no 2-A φέρει έφυάλωμα και στις δύο επιφάνειες, το πάχος του οποίου φτάνει μέχρι τα 0.6 mm (είκ. 1).

Το μπισκότο του κεραμεικού αποτελείται από ιλλίτη + σερικίτη ( $45\% \pm 5\%$ ), άσβεστίτη ( $40\% \pm 5\%$ ), χαλαζία (<7%), άστριους (<7%) και σιδηροξειδία. Διάσπαρτοι στη μάζα του μπισκότου βρέθηκαν και ελάχιστοι κρύσταλλοι γλαυκοφανείς, όπως και θραύσματα από κελύφη όστρέων.

Το μέγεθος των κρυστάλλων είναι μικρό, κυμαίνεται δε συνήθως από 0.002-0.15 mm. Σ' αυτή τη μικροκρυσταλλική κύρια μάζα, άπαντούν και πιο εύμεγεις κρύσταλλοι χαλαζία (μονοκρύσταλλοι ή πολυκρυσταλλικά συσσωματώματα· είκ. 2), και άστρίων, των όποιων το μέγεθος φτάνει τα 0.3 mm, όπως και άσβεστίτη, το μέγεθος των κρυστάλλων του όποιου φτάνει τα 0.5 mm.

Στο έφυάλωμα, εκτός από τα παρακάτω όρυκτά (ιλλίτης, άσβεστίτης, χαλαζίας, άστριοι), άπαντούν και άφθονα όξειδία του Fe (μαγνητίτης). Από την εξέταση του έφυαλώματος με τη βοήθεια άκτίων φθορισμού, εκτός από τον Fe άνιχνεύθηκε και όλίγος Zn, Cu και Ni.

Από τα παραπάνω συμπεραίνεται ότι η πρώτη ύλη του κεραμεικού ήταν μία μάργα. Τέτοιου είδους μάργες άφθονούν στην Άττική. Η θερμοκρασία ψησίματος του κεραμεικού δέν θα πρέπει να ήταν μεγαλύτερη από 800° C, θερμοκρασία καταστροφής του ιλλίτη-σερικίτη και διάσπασης του άσβεστίτη σε CaO+CO<sub>2</sub>. Σε μεγαλύτερες θερμοκρασίες ή πλήρης διάσπαση των άνθρακικών προκαλεί προβλήματα στις τεχνολογικές ιδιότητες του κεραμεικού (πορώδες, άντοχή στη μηχανική καταπόνηση).

### 2. Κεραμεικό no 2-B

Το κεραμεικό no 2-B φέρει έφυάλωμα μόνο από τη μία πλευρά του, το πάχος του όποιου φτάνει τα 0.6 mm. Το μπισκότο αποτελείται από μοσχοβίτη + σερικίτη ( $60\% \pm 5\%$ ) και από κλάστες χαλαζία ( $25\% \pm 5\%$ ) και άλβίτη ( $15\% \pm 5\%$ ; είκ. 3).

Πιο άναλυτικά, από μικροσκοπική παρατήρηση του κεραμεικού διαπιστώθηκαν τα παρακάτω:

- Ό μοσχοβίτης έμφανίζεται υπό μορφή εύμεγθων κρυστάλλων, το μέγεθος των όποιων κυμαίνεται συνήθως από 0.005-0.3 mm, είναι δυνατόν όμως να φτάνει και το 1 mm.
- Οί κλάστες του χαλαζία έμφανίζονται ως μονοκρύσταλλοι ή πολυκρυσταλλικά συσσωματώματα, των όποιων το μέγεθος φτάνει, ένίοτε, το 1 mm.
- Οί κλάστες από άλβίτη έμφανίζονται ως μονοκρύσταλλοι ή συσσωματώσεις κρυστάλλων άλβίτη με χαλαζία, των όποιων το μέγεθος ύπερβαίνει ένίοτε το 1 mm. Ό άλβίτης έμφανίζει ελάχιστες έξαλλοιώσεις σερικίτη.

Άργλικές πρώτες ύλες με την παραπάνω όρυκτολογική σύσταση άφθονούν στην Άττική. Στο έφυάλωμα, εκτός από τα παραπάνω όρυκτά (μοσχοβίτης + σερικίτης + άστριοι + χαλα-



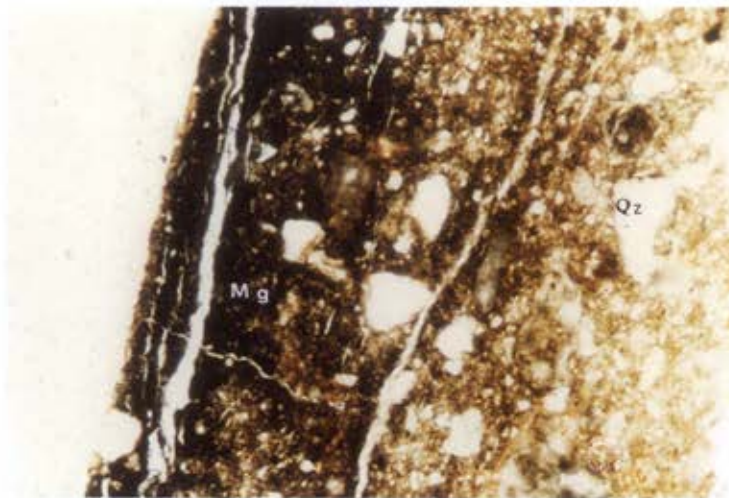

Είκ. 1. Κεραμεικό no 2-A, //Nicols X65.  
Qz= χαλαζίας, Mg= μαγνητίτης.

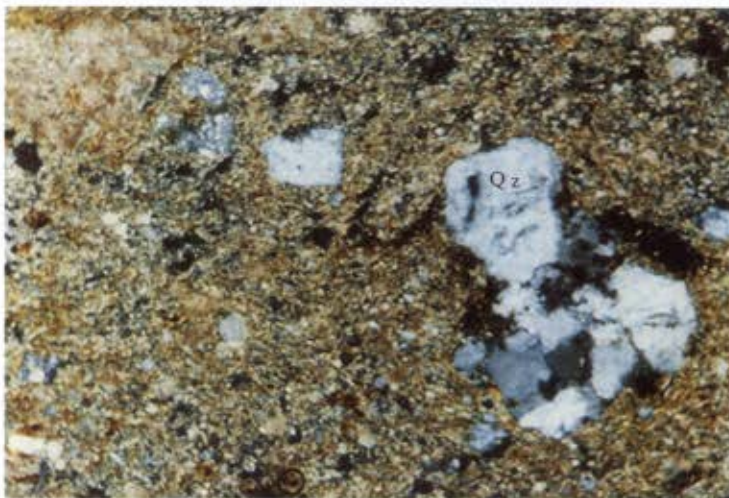

Είκ. 2. Κεραμεικό no 2-A, +Nicols X65.  
Qz= χαλαζίας.

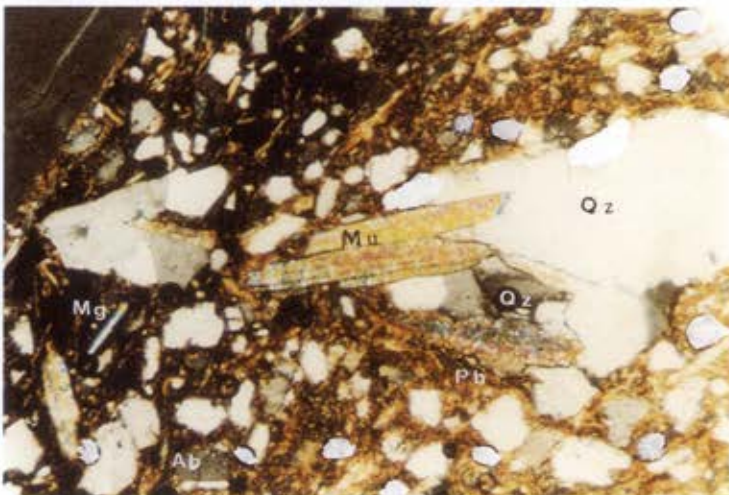

Είκ. 3. Κεραμεικό no 2-B, +Nicols X65.  
Mg= μαγνητίτης, Qz= άστριοι, Mu= μοσχοβίτης,  
Ph= φυλλώδη όρυκτά, Ab= άλβίτης.

ζίας· είκ. 3), άπαντούν και άφθονα όξειδία Fe (μαγνητίτης). Όπως διαπιστώθηκε, με τη βοήθεια άκτίων φθορισμού, εκτός από τον Fe, τό έφυάλωμα περιέχει και όλίγο Zn, Cu και Ni.

Ή θερμοκρασία ψησίματος του κεραμεικού εκτιμάται ότι δέν υπερέβη τους 800° C, θερμοκρασία καταστροφής του σερικήτη-μοσχοβίτη.

### 3. Κεραμεικό πο 3-A

Τό κεραμεικό πο 3-A, λευκού χρώματος, άποτελείται σχεδόν έξ όλοκλήρου από άργιλικά όρυκτά (μετακαολινίτη + ιλλίτη), σε ποσοστό πού υπερβαίνει τό 90% της συνολικής μάζας του. Έκτός από τά άργιλικά όρυκτά, διάσπαρτοι στη μάζα του κεραμεικού άπαντούν και έλάχιστοι κρύσταλλοι χαλαζία, άστρίων και άσβεστίτη.

Άπό τη μικροσκοπική παρατήρηση συμπεραίνεται ότι, ή πρώτη ύλη ήταν ένας ήφαιστειακός τόφος, όμοιος με εκείνους πού άπαντούν στη Μήλο. Τά ήφαιστειακά τεμάχια έχουν μέγεθος πού ποικίλλει από < 0.1 mm έως και > 1 mm, και είναι έξ όλοκλήρου έξαλλοιωμένα σε καολινίτη και ιλλίτη. Ή συνδετική ύλη των τεμαχών είναι επίσης καολινιτική + ιλλιτική.

Μετά τό ψήσιμο του κεραμεικού, ό καολινίτης μετατράπηκε σε μετακαολινίτη (όπως ύποδηλώνει ή άπουσία των χαρακτηριστικών του peaks, από τό διάγραμμα της περιθλασιμετρίας άκτίων RX), ό όποιος όμως διατηρεί κατά τό μάλλον ή ήττον τις όπτικές του ιδιότητες (μικρό ποσοστό του είναι άμορφο).

Ή θερμοκρασία ψησίματος του κεραμεικού ήταν έπομένως >600° C (θερμοκρασία μετατροπής του καολινίτη σε μετακαολινίτη), και μικρότερη των 800° C (θερμοκρασία καταστροφής του ιλλίτη).

### 4. Κεραμεικό πο 5-Γ

Τό κεραμεικό πο 5-Γ δέν έχει έφυάλωμα. Τό μπισκότο άποτελείται άφ' ενός μόν από φυλλώδη όρυκτά (σερικήτη + ιλλίτη + βιοτίτη), έμποτισμένα με Fe/ύδροξείδια, σε περιεκτικότητα 60±5%, άφ' έτέρου δέ από κλαστικούς κόκκους άλβίτη (20±5%), χαλαζία (10±5%) και έπίδοτο (κλινοζωϊσίτη ≈ 5%).

Πιο άναλυτικά, οι διάφοροι κλάστες έμφανίζουν τά παρακάτω χαρακτηριστικά:

- Οι κλάστες του χαλαζία έμφανίζονται ως μονοκρύσταλλοι ή ως πολυκρυσταλλικά συσσωματώματα (κλάστες από χαλαζίτη· είκ. 4) και έχουν μέγεθος πού ποικίλλει από 0.015 έως και 1 mm. Έκτός από τον χαλαζία, οι κλάστες χαλαζίτη περιέχουν και φυλλάρια μοσχοβίτη.

- Οι κλάστες του άλβίτη (μονοκρύσταλλοι ή συσσωματώματα κρυστάλλων), φέρουν άφθονες έξαλλοιώσεις (είκ. 5), από έπίδοτο και σερικήτη. Τό μέγεθος των κλαστών φτάνει τό 1 mm.

- Οι κρύσταλλοι του κλινοζωϊσίτη είναι διάσπαρτοι στην κύρια μάζα του μπισκότου, και έχουν μέγεθος μικρότερο των 0.3 mm.

- Έκτός από τά φυλλώδη όρυκτά πού συνιστούν τη συνδετική ύλη, συσσωματώματα φυλλωδών όρυκτών άπαντούν και ως κλάστες, μεγέθους έως και 1 mm.

Άργιλοχώματα με την παραπάνω όρυκτολογική σύσταση άφθονούν στην Άττική.

Ή θερμοκρασία ψησίματος του κεραμεικού εκτιμάται ότι δέν ξεπέρασε τους 800° C, θερμοκρασία καταστροφής του ιλλίτη-σερικήτη.

Κάθε ένα από τά προσδιορισθέντα όρυκτά (άργιλικά όρυκτά, χαλαζίας, άστριοι, άνθρακικά, σιδηροξείδια) συνήθως έξυπηρετεί και ένα ειδικό σκοπό, κατά την παραγωγή των κεραμεικών. Τά άργιλικά όρυκτά με τό νερό προσδίδουν στη μάζα την άπαραίτητη πλαστικότητα και συνεκτικότητα. Οι κόκκοι του χαλαζία περιορίζουν τη συρρίκνωση, πού λαμβάνει χώρα κατά την ξήρανση και τό ψήσιμο και έξασφαλίζουν σταθερότητα και μονιμότητα σχήματος. Οι άστριοι δεδομένου ότι έχουν χαμηλό σημείο τήξης, έπιτρέπουν τό ψήσιμο σε άρκετά

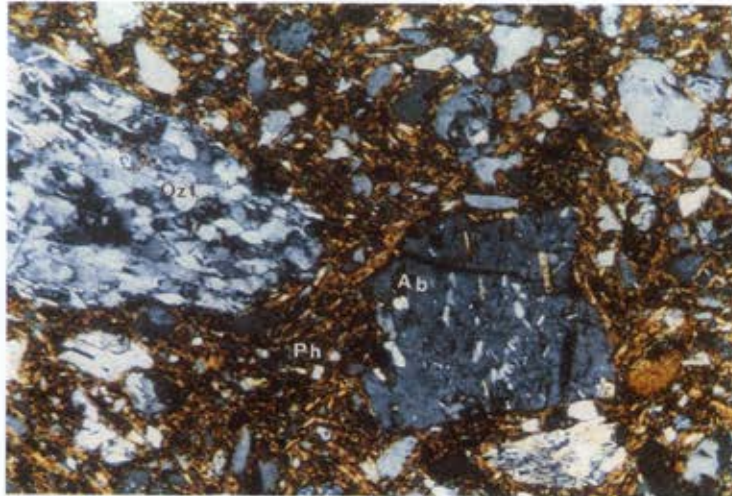

Εικ. 4. Κεραμεικό no 5-Γ, +Nicols X65.  
Qzt= κλάστες χαλαζίτη, Ab= Άλβίτης, Ph= φυλλώδη όρυκτά.

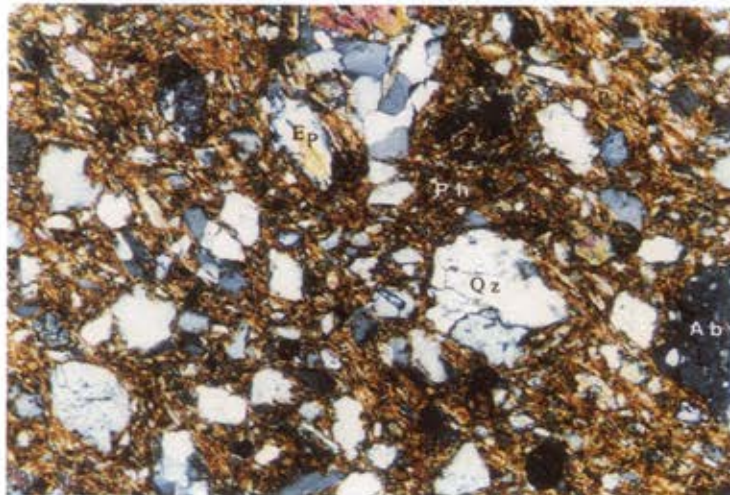

Εικ. 5. Κεραμεικό no 5-Γ, +Nicols X65.  
Ep= επίδοτο, Qz= χαλαζίας, Ab= Άλβίτης, Ph= φυλλώδη όρυκτά.

χαμηλή θερμοκρασία, στην οποία τήκονται και σχηματίζουν υαλώδη φάση. Αυτή ή υαλώδης φάση γεμίζει τους πόρους και συγκολλάει τά υπόλοιπα κοκκώδη συστατικά.

Τά άνθρακικά όρυκτά επηρεάζουν τό θερμοκό κύκλο, καθώς και τό πορώδες του προϊόντος, λόγω της διάσπασής των σε  $CO_2$  και  $CaO$  ή  $MgO$ . Τά όξειδια και ύδροξείδια του σιδήρου αντιδρούν με τό  $SiO_2$  και τό  $Al_2O_3$  κατά τό ψήσιμο και κατεβάζουν τη θερμοκρασία τήξης, επιτρέποντας έτσι στην άργιλική πρώτη ύλη νά ψήνεται σε χαμηλότερη θερμοκρασία.

#### Βιβλιογραφία

- COOK, H., κ.ά., 1980: *Deep sea drilling project*, University of California.  
DEER κ.ά., 1962: *Rock forming minerals*, Longman.  
BRINDLEY, G.W. και BROWN G., 1984: *Crystal structure of clay minerals and their x-ray identification*, Mineralogical Society.

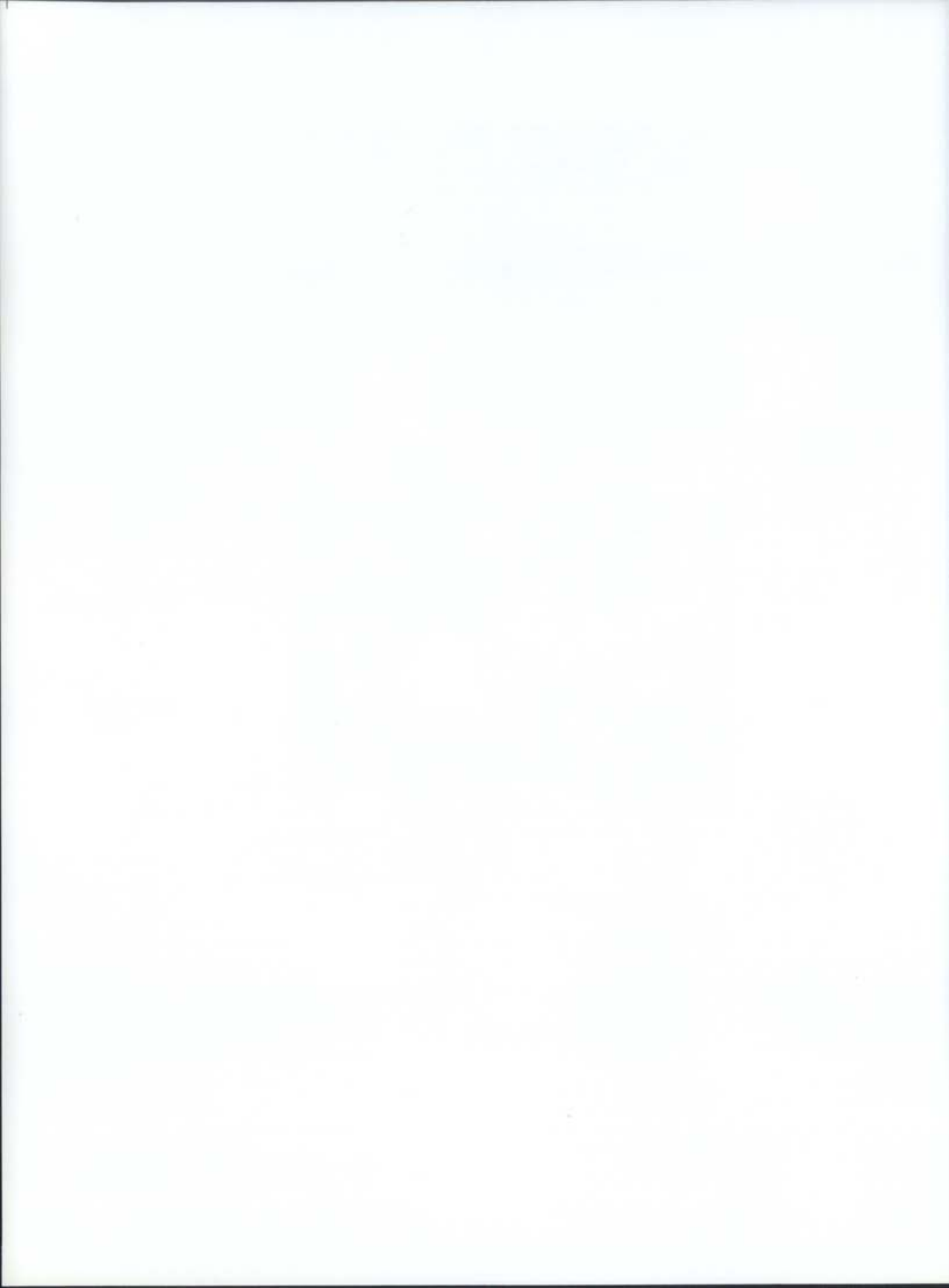

EYPETHPIO

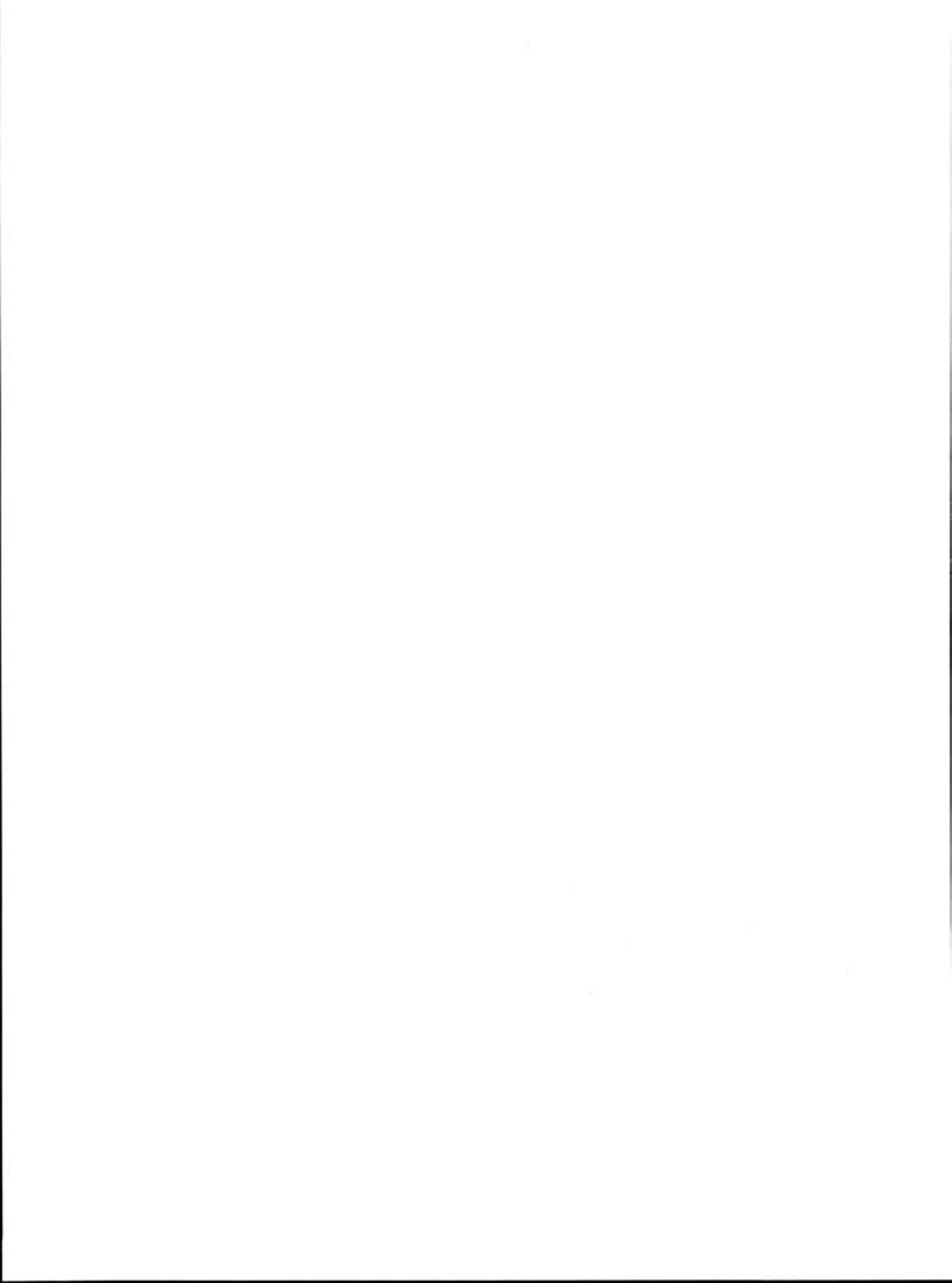

- ἄγγειο: ἀσύμμετρο σποράδην· ἀπίοσχημο  
 51, 89, 125, 146· ἀμφορέας 158· ἀρυτήρας  
 58, 118 καὶ σημ. 391· ἀσκοειδῆς 35, 136·  
 ἀσκοπρόχους (ἀσκοειδῆς πρόχους) 57,  
 147· ἔκκεντρο 135· ἔλλειπτικό σπορά-  
 δην· κάδος 45, 53· καλυκόσχημο 116,  
 126, 138, 146· καρποδοχεῖο 100, 112, 120,  
 154 (βλ. καὶ βάση)· κύμβη 180· κύπελλο  
 96· λεκάνη 52, 53, 67, 74, 83, 97 σημ.  
 304, 104, 117, 126, 158, 178· πίθος 66, 69,  
 75, 77, 107, 109, 120, 144 σημ. 506, 159·  
 πιθόσχημο (πιθοειδῆς) σποράδην, εὐρύ-  
 στομο 36, 45, 46, 93, 94, κλειστό 48, μέ-  
 λαιμό 68, 105, 156, χωρὶς λαιμό 69, 112,  
 μικρό 66, 69, 75, 83, 105, 119, 156, 159,  
 σφαιρικό 35, 76, 120, 127, 168· πινάκιο  
 82· πρόχους 58, 107, 118, 135· πυξίδα 181  
 σημ. 657· σιγμοειδῆς (περίγραμμα) 89,  
 125, 146, 174· σκύφος, σκυφοειδῆς κατὰ  
 τὸ περίγραμμα: ἀνοικτός 52, 66, 67, 88,  
 89, 117, 119, 126, 156, 178, γωνιώδης 75,  
 83, 88, 96, 101, 102, 104, 112, 117 σημ.  
 387, 120, 126, 128, 145, 156, βλ. καὶ ρη-  
 χὸς γωνιώδης, ἔλλειπτικός 147, ἡμι-  
 σφαιρικός 34, 42, 75, 97, 135, 137, 146,  
 178, καλυκόσχημος 112, 168, 180, κα-  
 μπυλόγραμμα 118, σφαιρικός 82, 120,  
 κλειστός 82, 89, 124, 146, 149, 156, 178,  
 180, κυλινδρικός (στόμιο κατακόρυφο)  
 52, 84, 89, 111, 135, 146, 178, κωνικός 88,  
 105, 135, 156, 180. Κατὰ τὸ ὕψος: βαθύς  
 σποράδην, ρηχὸς σποράδην, ρηχὸς γω-  
 νιώδης 119, 126, 156, 168, 180, ρηχὸς μέ-  
 κυρτό στόμιο 168, 180· φιάλη 55, 64  
 σημ. 180, 67, 82, 100, 102, 103, 106, 112,  
 116, 138, 156, βαθειά 95, 126, ρηχὴ 64  
 σημ. 180, 74, 75, 89, 95, 119, Urfirnis  
 106, 149
- Ἁγία Βαρβάρα Καλύμνου 143  
 Ἁγιος Πέτρος 25 σημ. 5, 29 σημ. 18, 33  
 σημ. 39, 50 σημ. 114 καὶ 115, 68, 93 σημ.  
 280, 139, 140 καὶ σημ. 480, 146, 150, 174,  
 175 σημ. 639, 177
- Ἁγία Σοφία (Θεσσαλίας) 159  
 Ἁγιωργήτικα 35 σημ. 52, 94 σημ. 285  
 Ἁγορά (Ἀθηνῶν) 119, 123 σημ. 414, 127,  
 156, 168, 180  
 Ἀθήνα 155, 156, 168  
 Αἰγαιακὸς χώρος 144, 146, 181  
 Αἰγαῖο 118 σημ. 391, 140 σημ. 482, 144  
 σημ. 505, 169, 175, 177, 181. Βλ. καὶ νη-  
 σιά  
 Αἶγινα 155  
 Αἴγυπτος 118 σημ. 391  
 Ἀκράτα 75 σημ. 232, 94 σημ. 287, 135  
 Ἀκρωτήρι Νάξου 181 σημ. 657  
 ἀλείφωμα ἐρυθρὸ (ἀλείφωμα ἢ βαφή) 51,  
 61, 73, 138, 165, 175· βλ. καὶ low lustre  
 red slip· λευκὸ-λευκωπὸ 63, 73, 80, 87,  
 96, 116, 140, 166, 176· λιπῶδες 38, 40, 41,  
 134, 135 (λασπῶδες), 137, 139, 164, 173·  
 κιτρινωπὸ σποράδην· ἀλείφωμα σὲ  
 Urfirnis 63, 87, 138· στιλπνὸ σποράδην  
 Ἄλῆς Λοκρίδος 33 σημ. 39 καὶ 43, 57 σημ.  
 154  
 Ἀλιάρτος 47 σημ. 97  
 Ἀνατολή 50, 111, 118 σημ. 391, 140, 141  
 σημ. 492, 143, 145, 166, 175-178  
 ἀποθήκη 166· 3-B 44, 165· 5-Γ 71, 73· 5-Δ 71  
 ἀπόφυση ἄτρητη 108· καλαθοειδῆς βλ. λα-  
 βή· κυλινδρική 69, 84, 150· ὀκτώσχημη  
 42, 132· ὀρθογώνια 128· πελώρια 69, 77,  
 113· ταινιωτὴ 35, 77, 84, 150, 158· ἀγκύ-  
 λη, σφαιρική, ἡμισφαιρική, τοξωτὴ  
 σποράδην  
 Ἄργισσα 42, 136, 143, 163  
 Ἄρκαδία 138 σημ. 476  
 Ἀσκηταριό 168  
 ἀσυμμετρία - ἀσύμμετρος σποράδην. Βλ.  
 διακοσμητικὰ θέματα, βάση  
 Ἀττικός 35 σημ. 53, 90 σημ. 277, 97 σημ.  
 305, 181

Ἀττική 136, 137, 144, 154 σημ. 558, 165, 175, 176  
Ἀττικής - Κεφάλας πολιτισμός (ρυθμός) 155, 169, 180, 181 και σημ. 659  
Ἀχιλλεῖο 35 σημ. 53, 55 σημ. 141, 56, 163 και σημ. 591  
ἄψητο ὄστρακο 76

Βαλκάνια 106

Βάρκα Εὐβοίας 144

βάση ἀσύμμετρη 56, 96, 106, 120, 127, 157· δακτυλιόσχημη: γραπτή (βαμμένη) 61, 68, 136, 175, ἀπὸ δίσκο λυγισμένο 113, 157, μὲ δίσκο πρόσθετο 41, 69, 96, 113, 128, 157, ἰδιότυπη 90, κυλινδρική ὕψηλὴ 56, 96, 106, 156, 157, κωνική (ὕψηλὴ) 56, 77, 106, 113, 120, 127, 149, 180, κωνική τύπου καρποδοχείου 42, 48, 55, 56, 76, 84, 85, 96, 127, 136, 141, 149, 164, μὲ πάτημα (πέλημα) πλατὺ 68, 83, 106, 113, 120, 157, ὑποτυπώδης 35, 69, χαμηλὴ σποράδην· δισκοειδῆς κοίλη 55, 83· ἐγχάρακτη 103, 117, 118, 125· ἐσωτ. μὲ σημεῖα κεραμέων 96· ἔλλειπτική 77, 113, 149· ἐπίπεδη 55, 76, 77, 84, 90, 111, 120, 127, 128, 158· καρποδοχείου (πόδι) 55, 120, 128, 157· στρεβλὴ 96, 127· ὠοειδῆς 77, 136, 148.

βαφή ἐρυθρὴ 39, 48, 62, 63 και σημ. 171, 72, 73, 88, 100, 115, 135, 141, 164, 165· καστανέρυθη 48, 57, 63· καστανὴ 40, 48, 63, 72, 100, 101, 107, 123, 135· καστανόμαυρη 81, 138, 166· κιτρινωπὴ 93· λευκὴ (λευκωπὴ) 63, 116, 123, 144 και σημ. 505, 155, 168, 180, 181· μελανὴ 47, 81, 92, 115, 138· Urfirnis 61, 72, 79, 92, 93, 115, 138· Urfirnis στιλπνὴ 100, 123, 138, 152, 177, 179. Βλ. και ὀλόβαφα

beaded decoration 168

black on red 167

Βοιωτία 46, 63, 110 σημ. 359, 116, 147, 148, 155, 165

Βοιωτικὸς 54, 63, 149, 168, 175

βούρτσα 32, 38, 62 σημ. 166

bowls 22

Βραυρόνα 137, 141

burnishing (burnished) 26 και σημ. 9, 134

Can Hasan 50, 145, 146, 166 και σημ. 612, 175, 177

γλωσσοειδῆς τεμάχιο (τεμῆμα) 108, 114, 128  
crusted 62

Γωνιά 100

γωνιώδης σκεῦος 65, 117, 146· περίγραμμα 75, 156, 180· στόμιο 54, 96 και σημ. 302, 111, 112 σημ. 367, 126, 147, 167

collar jars 22

δάπεδο 3-B 48, 50

διακόσμηση· ἄμαυρόχρωμη (ἄμαυρὴ) 101, 104, 116, 119, 124 σημ. 416, 126, 153, 154, 158, 167, 168, 179, 181· ἀστραγαλωτὴ 116, 168· αὐλακωτὴ 144· γραπτὴ σποράδην· γραπτὴ Urfirnis 61, 62, 76, 138, 151, 165, 168, 178, βλ. και βαφή· ἐγχάρακτη βλ. ἐγχάρακτα· ἐντριπη 101, 155, 168, 180, 181, βλ. και διακοσμητικά θέματα· λεπτόγραμμη 144 και σημ. 505, 145, 155, 177· λευκὴ 29, 80, 93 (ταινίες)· πλαστικὴ 66 βλ. και χεῖλος· πτυχωτὴ 101 και σημ. 322, 104, 105, 112, 116 και σημ. 381, 123, 125, 126, 153, 168, 179, 181· στικτὴ βλ. ἐγχάρακτα

διακοσμητικά θέματα (κοσμήματα): ἀβακωτὸ 146· ἄκτινωτὲς γραμμὲς 100· ἀμείβοντες ὀριζόντιοι 62· ἄτυπα 181· ἀσύμμετρα 68, 116, 123, 155, 156, 168, 169, 180, 181· ἀσύντακτα 154· γωνιώδης ταινία 123· δικτυωτὸ 39, 40, 48, 62, 143, 164· ἐντριπτα 156, 169· ἐπιφανείας 82· ἰδιότυπα ἀραιά 49, 142· ἰχθυάκανθα 154· λοξὲς παράλληλες γραμμὲς 48, 72, 73, 100, 123· πλέγμα 29 και σημ. 18, 48, 81, 116, 146 και σημ. 526· ρόμβοι σποράδην· τεθλασμένες σποράδην· τρίγωνα 40, 114, 135, 164

διακοσμητικὸς ρυθμὸς· ἄμαυρόχρωμα βλ. διακόσμηση· ἐρυθρὸ ἐπὶ ἀνοικτοῦ 63· ἐρυθρὸ ἐπὶ ἐρυθρόξανθου 62· ἐρυθρὸ ἐπὶ ἐρυθρωτοῦ 110· ἐρυθρὸ ἐπὶ κιτρινωποῦ 141· ἐρυθρὸ ἐπὶ λευκοῦ 93 σημ. 280, 101, 147, 151, 174 σημ. 634, 178· ἐρυθρὸ ἐπὶ λευκοῦ Ἀνατολῆς 140, 175· ἐρυθρὸ ἐπὶ μελανοῦ 62· λευκὸ ἐπὶ ἐρυθροῦ 29, 116, 141, 151, 154, 169, 177· λευκὸ ἐπὶ μελανοῦ 29, 177· μέλαν ἐπὶ ἐρυθροῦ 100, 153, 167, 168, 179· πρόιμα γραπτὰ 63, 135, 136, 140, 141, 147, 165· πτυχωτὰ βλ. διακόσμηση· φλοιωτὰ 62 και σημ. 170



- διαμόρφωση ραβδωτή 38 και σημ. 66, 39, 51, 61, 72, 79, 91 134, 139  
 διατάραξη στρώματος (ἐπιχώσεως) 79, 86, 92, 93  
 Δικιλί Τάς 110 σημ. 357  
 Διμήνι 28 σημ. 15  
 δρόμος 86, 89, 92  
 Δωδεκάνησα 152, 155, 176
- ἐγγάρακτα: διακόσμηση σποράδην· στικτή διακόσμηση 89, 94, 111, 142, 144, 145, 154, 155, περιθώριο (σειρά στιγμών) 28, 88, 89, 102, 117, 124 και σημ. 417, 142, 144 σημ. 507, 151, 155, 177, σταυρός 28, 50, 102· τεχνική βαθειά 30, 73, 81, 88, 94, 102, 110, 116, 142, 151, 176, γραμμική 30, 176, κοινή σποράδην, λεπτή 30, 81, 88, 110, 123-125, 151, 154, 176, 179, 181, λοξή 30, 103, 125, 154, 176, pointillé 30, 94, ρηχή σποράδην, στικτή 30, 111, 142, 176, 177.
- εἰσηγμένο (ἀγγεῖο κλπ.) 34, 40, 58, 72, 80, 90, 135· πηλός 165 σημ. 605, 176· τεχνική 140  
 Ἐλάτεια σποράδην  
 Ἑλλαδικός, Ἑλληνικός σποράδην  
 Ἑλλάς 50, 62, 158, 163, 178· ἠπειρωτική 154, 163, 175· Κεντρική 100, 101, 136, 138, 139, 152· Νότια 52, 155
- ἐπίθημα ἀμυγδαλωτό σποράδην· ἀμυγδαλωτά πυκνά 83, 84· γλωσσοειδές 52, 58, 69, 107, 114, 120, 129, 150, 159, 178· δισκοειδές 58, 69, 77, 84, 90, 97, 107, 129, 150, 178· διχαλωτό 129, 159· ἡμισφαιρικά διπλά 128, 159· ἰδιότυπο 90, 107· κυκλικό σποράδην· κωνικό 35, 67, 69, 77, 97, 103, 107, 120, 159· μηνοειδές 58· πεταλίδα σποράδην· πεταλίδες στή ρίζα λαιμοῦ 105, 107, 120· σφαιρικό-ἡμισφαιρικό 53, 58, 83, 84, 90, 97, 120, 128, 159· ταινιωτό 36, 58, 69, 97, 150, 159, 178· φακοειδῆ σποράδην· ὠσειδῆ 59 σημ. 160.
- Εὔβοια σποράδην  
 Εὔτρηση 47 σημ. 97  
 ἐργαλεῖο ἀκιδωτό 96  
 ἐργαλεῖο κεραμικό 22, 41 σημ. 80, 44, 105· δίσκος 41, 56, 58, 69, 97, 117, 128 σημ. 434· ριπιδωτό 127· φυλλόσχημο 64, 93.
- Frühkeramikum 42, 163, 164 και σημ. 595
- gritless 31 και σημ. 25, 134 σημ. 448, 142  
 grooved 27
- Hacilar 140, 146 σημ. 522
- Θαρρούνια 25 σημ. 5, 101 σημ. 325, 139 σημ. 477, 144 και σημ. 507, 177 σημ. 646  
 Θεοχάρης 145  
 Θεοχάρη ἀνασκαφή 65, 81, 88, (παλαιά) 94, 158· δοκιμή 137 σημ. 466  
 Θεσπιές 61, 138, 165, 175  
 Θεσσαλία, Θεσσαλικός σποράδην  
 Θήρα 145, 169 σημ. 625, 176  
 Θορικός 144
- Jacobsen 165, 166  
 jars 22
- καλαθοπλεκτική 146, 174  
 καλύβα 115· 4-A 60, 61, 64, 69, 71, 73· 9-B 99  
 Καλυθιές Ρόδου 144 σημ. 505  
 κάλυμμα σκεύους 103  
 Κάλυμνος 143 σημ. 504  
 καολίνης 29, 48, 140-143 και σημ. 498, 153, 166, 176, 177  
 Καραγάτς Μαγούλα 143
- κατηγορία κεραμεικής: διαφορόχρωμα 33 σημ. 38· ἔντριπτα μελανά Ἀνατολῆς 140 και σημ. 482, 145, 175· Impresso 143 σημ. 503· καστανόφαια 46, 51, 61, 116, 122, 137, 139, 150· κηλιδωτά (Νεωτ. Νεολιθικῆς) 110, 115, 152, 179· ποικιλόχρωμα 33 σημ. 38· τραχειά με λεπτά τοιχώματα 87, 92, 99, 100, 151, 152, 167, 178· φαιά (λεπτότεχνα) 100 και σημ. 313, 101 σημ. 323, 104, 109, 116, 119, 122, 153 και σημ. 555, 156, 158, 168· ἐρυθρά κοινά, ἰριδίζοντα, καστανόμαυρα κοινά, ἔντριπτα, κηλιδωτά (Ἀρχ. Νεολιθικῆς), λευκά-πάλλευκα, μελανά, στιλπνό ἀλείφωμα, στιλπνή ἐπάλειψη, Urfirnis σποράδην  
 Κέα 155, 168, 180  
 κεραμέως σημεῖα (στοιχεῖα) 84, 96, 113 και σημ. 376  
 Κεφάλας - Ἀττικῆς πολιτισμός βλ. Ἀττικῆς Κεφάλας  
 Κηφισοῦ κοιλάδα 100

Κιλίκια 145, 175, 177  
 Κίτσου σπήλαιο 111, 123 σημ. 414, 144, 157  
 κλίβανος 26 και σημ. 10, 62, 122, 137, 152, 163, 177  
 Κοκκινόβραχος 144 σημ. 512, 155 σημ. 560  
 Κόρινθος 34, 35 σημ. 50, 118, 141, 152  
 Κουφόβουνο 47 σημ. 97, 141  
 Κρήτη 143, 146  
 κτίσμα 5-II 71, 79· 5-IV 79  
 Κυκλάδες 62, 120, 145, 155, 169, 177, 179-181 βλ. και νησιά  
 Κυκλαδική παραγωγή 176

λαβή 41, 57-59, 70 σημ. 214, 77, 84, 97, 113, 114 και σημ. 377, 118, 119, 128 και σημ. 438, 158· άρυτήρων 118· γλωσσοειδής 158· δακτυλιόσχημη 58· καλαθοειδής 150· πρόχων 118· ταινιωτή 107, 119, 127, 128, 156, 167· πλατειά 180  
 λαιμός ασύμμετρος σποράδην· γραπτός 62, 101, 119· έγχαρακτος 103, 117, 125· έλλειπτικός 22, 76, 88, 178· ιδιότυπος 76, 96· κυλινδρικός σποράδην· κυρτός 54, 95, 96· κωνικός (μέ στενούμενο στόμιο) 113, 119, 156, 180· στρεβλός 68, 96, 105, 112, 127· χωνοειδής σποράδην  
 λάκκος (όρυγμα) 71· 2-A 37-39, 44 και σημ. 89, 135, 164· 2-B 37, 38, 40, 44 και σημ. 89, 135, 164· 2-Γ 37, 41, 44, 48, 50, 61, 93, 137, 138, 165· άπορριμμάτων 115· άποθηκευτικός 165· φορητών έπιχώσεων 142  
 λάξευμα 4-E 60  
 Λάρισα 143  
 Λαύριο 168, 180  
 Λέρνα 53, 55, 62, 66, 76, 82, 83, 143, 145 και στίς σημ. σποράδην  
 Λιανοκλάδι 58, 147  
 λίθινα σκεύη (άπό λίθο) 174, 176  
 low lustre red slip 51, 138, 165, 175

Μαγούλα Πύργου Βοιωτίας 42  
 Μαραθώνος σπήλαιο 154· βλ. και Πανός μαρμάρινα πρότυπα 141  
 μάρμαρο 176  
 matt painted ware 153, 167  
 Μερσίνα (Mersin) 145, 146 σημ. 522, 166 και σημ. 612, 175  
 Μεσόγειος 143  
 Μήλος 140, 163, 176

mica 25  
 Μικρά Άσία 140  
 mottled ware 33  
 Μουσείο: Βόλου 138 σημ. 469· Έθνικό Άρχαιολογικό 33 σημ. 43, 57 σημ. 154, 138 σημ. 469, 153 σημ. 555· Μαραθώνος 111 σημ. 365, 144 σημ. 506· Νεμέας 149 σημ. 543· Ρόδου 143 σημ. 504, 153 σημ. 554· Χαιρώνειας 62 σημ. 166, 76 σημ. 234, 101 σημ. 322, 136 σημ. 457, 138 σημ. 473, 165 σημ. 605  
 Μύκονος 153, 176

Νάξος 144, 153, 158, 169 σημ. 625, 176  
 Νέα Μάκρη σποράδην  
 Νέα Νικομήδεια 136  
 Νεμέα 34, 55, 135, 136, 143, 145-147, 163, 164 και στίς σημ. σποράδην  
 Νεολιθική κοινή 134, 136, 163, 164  
 νησιά (Άιγαίου) 57, 116, 118, 153, 155-157, 159, 169, 176, 180, 181  
 νησιωτικά (άγγεϊα) 96, 156  
 νησιωτική παραγωγή 176, 179  
 νησιωτικός χώρος 62, 104, 126, 180

ξύλο 174  
 ξυλογλυπτική 103  
 ξυλοδεσιά 166

οικοδόμημα 71· 6-IV 79  
 όλόβαφα (όστρακα) 40, 51, 56, 62, 63, 79, 82· Urfirnis 100, 109, 137, 138, 167· βλ. και βαφή  
 όπη άτρητη 64, 94· (μή) διαμπερής 84, 96, 124 σημ. 417· συγκολλησεως 43, 67, 84  
 όπτηση σποράδην· άτελώς όπτημένα 26  
 όρυγμα βλ. λάκκος  
 όρυκτολογική σύσταση 25, 37, 48  
 Όρχομενός 53 και σημ. 124, 69, 111, 136, 168  
 Ότζάκι 32 σημ. 32, 56, 136, 140, 143, 147, 163· ρυθμός 116 σημ. 382  
 όψιανός 140, 163

Παλαιστίνη 140, 175  
 Πανός σπήλαιο 101 σημ. 317 και 319, 111, 144, 157  
 paring 38, 134 σημ. 449  
 Πάρος 153, 176

- pattern burnished 155  
 Πελοπόννησος σποράδην  
 Πεντέλη 25 σημ. 4  
 πηγάδι 92, 93, 95, 97, 98  
 Phelps 58, 64, 100, 101, 104, 110, 140, 148, 156, 165-167  
 περίοδος (έποχή) Νεολιθική σποράδην· Νεολιθική II 155 σημ. 563, 168 και σημ. 622, 169, 180, 181· Προκεραμεική 31 σημ. 25, 163· Πρωτοελλαδική 118, 168 σημ. 620, 180· Πρωτοκυκλαδική 144, 181 και σημ. 659· Πρωτοσέσκλο 136, 140, 141, 148, 149, 166· Πρωτοχαλκή 169, 176· Σέσκλου 150· Τελική Νεολιθική 177 σημ. 646· Χαλκολιθική 140, 168 σημ. 622· Χαλκού 169· Ύπονεολιθική 120, 155, 168 σημ. 622  
 πηλός (άργιλος) άμμόδης, κοινός, λασπώδης, λεπτότεχνος, λευκός, με μαρμαρυγία, σπογγώτος, τραχύς, φαιός, Urfirnis σποράδην· βλ. και κατηγορία κεραμεικής  
 πινέλο 27 σημ. 18, 61, 138, 145· Βλ. και χρωστήρας  
 πόδι (σκεύους) 106, 108 σημ. 354, 110, 114, 124 και σημ. 418, 128, 158, 167· καρποδοχείου 100, 157  
 προχοή σποράδην  
 προσχέδιο (έγχαράξεων) σποράδην  
 Πούσι Καλογέρι 90 σημ. 278, 101 σημ. 322, 136 σημ. 464, 137, 141 σημ. 490, 175 σημ. 637 και 639  
 πυθμένας επίπεδος 104-106, 156, 178, 180· ίσοπεδωμένος 35, 41, 69, 82, 96, 104 σημ. 336, 136, 147· καμπύλος 34, 40, 41, 55, 66, 76, 146, 154, 178  
 πυρά άναγωγική 26, 122, 139· όξειδωτική 26, 122  
 πώμα 76 σημ. 236, 128, 144 σημ. 505  
  
 Ραδιοάνθραξ 14 133 σημ. 442  
 Ραδιοχρονολόγηση 50 σημ. 117, 163 σημ. 591, 164  
 rainbow 33 και σημ. 38  
 red on buff 62  
 Renfrew 155  
 rippled ware 101, 116, 153, 168  
  
 Σάλιαγος 58, 105, 111, 112, 114 σημ. 378, 118, 144, 145, 153, 157-159, 169 σημ. 625  
  
 Σάμος 111, 176  
 Σαντορίνη 153 και σημ. 554  
 Σαρωνικός κόλπος 155  
 sauceboat 180  
 scoops 125 σημ. 421  
 scraping 38  
 Σέσκλο 48 σημ. 101, 144 σημ. 511· ρυθμός 53 σημ. 125  
 σιταποθήκες 166  
 Σκύρος 25 σημ. 5, 139, 174  
 slip 26, 47 σημ. 100  
 Σουφλι Μαγούλα 31 σημ. 25  
 Σποράδες 93 σημ. 280, 174, 177  
 Στερεά (Έλλάς) σποράδην  
 στόμιο σποράδην βλ. και στρεβλό  
 στρεβλό άγγείο 88, 180· γάστρα 35, 83, 96· περίγραμμα 148, 178· στόμιο 103, 118, 147· βλ. και βάση, λαιμός  
 στρωματογραφία 22, 60, 104, 133, 151, 157, 164 και σημ. 597, 168, 173  
 στρωματογραφικός - στρωματογραφημένος 21, 62, 83, 89, 104, 165  
 Συρία 140, 175  
 σωρός 64, 73· 4-B 60· 4-Γ 60  
  
 Ταρσίνα 95, 143  
 tappered 27  
 τάφος I-A 31  
 τελετουργικό σκεύος 106, 124  
 τετράπλευρο (άγγείο, σκεύος) 65, 102, 106, 111· στόμιο 103  
 τοίχος 5-A 71, 73· 5-B 71· 8-B 92, 93· 8-Γ 92· 8-Δ 92· 8-E 92· καμπυλόγραμμος 109  
 Τσανί 58 σημ. 157  
 Τσούγκιζα 149 σημ. 543  
  
 Urfirnis σποράδην. Βλ. άγγείο, σκύφος, αλείφωμα, βαφή  
 ύφαντική 146  
  
 variegated 33 σημ. 38, 39 σημ. 68  
  
 wash 26  
  
 Φθιώτιδα 135  
 Φλιοῦς 33 σημ. 43, 34 σημ. 47, 35 σημ. 49  
 Φράγχι σποράδην  
  
 Χαιρώνεια 62, 135, 136, 147, 164, 174  
 χείλος σχήμα: αύλακωτό 27, 49, 53, 119,

140, 148· γωνιώδες 173 σημ. 631· λοξό (κομμένο έσωτ.) 75, 103, 148, 157· όδο-  
ντωτό 58· περίκυρτο 82, 89· προέχον 40,  
51, 52, 66, 68, 75, 82, 89, 105, 117, 120,  
126· διογκωμένο, επίπεδο, εύθύ, καμπύ-  
λο, λεπυνόμενο, ταινιωτό σποράδην.  
Διακόσμηση: έγκοπές 35, 90, 97· έγχα-  
ράξεις 95· πλαστική 66 σημ. 188, 114,

121, 126, 157· πλαστική ταινία 66, 75, 84,  
90, 97, 111, 129· τυπωμένες νυχιές 51, 75  
Χίος 55, 58, 106 σημ. 345, 111, 153, 159, 176  
χρονολόγηση 21, 56 σημ. 143, 83, 93, 117,  
144 και σημ. 505, 147 σημ. 532, 151, 164-  
166, 168 σημ. 617, 169, 174  
χρωστήρας 32, 61, 62, 100, 166. Βλ. και πι-  
νέλο

## EIKONEΣ

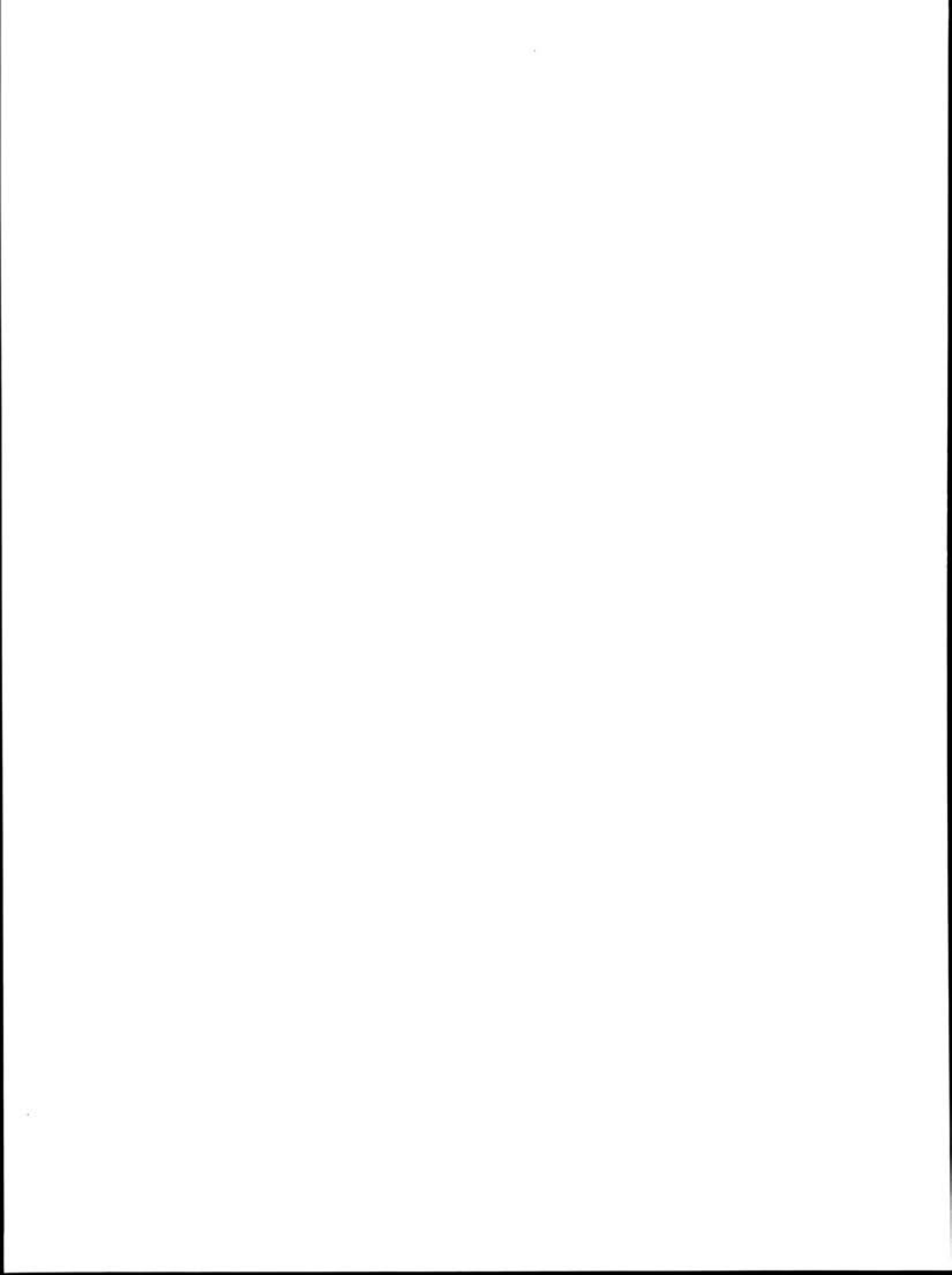



Eik. A



Eik. B





Εικ. Γ



Εικ. Δ



Εικ. Ε



Eik. Z



Εικ. Η



Etik. 9

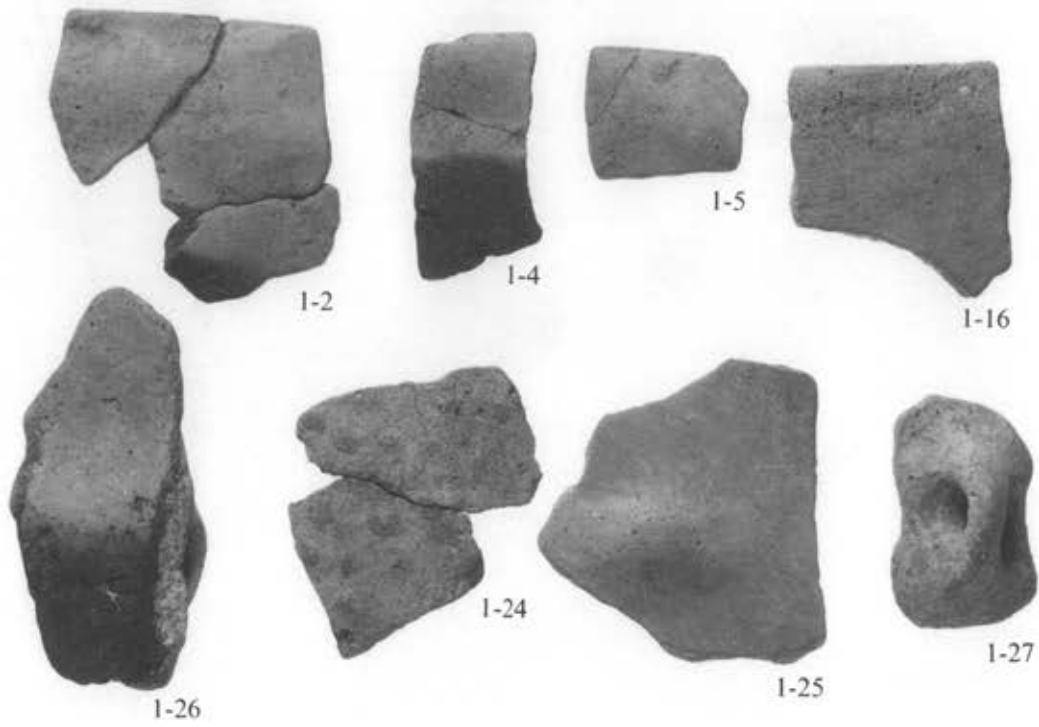

Εικ. 1

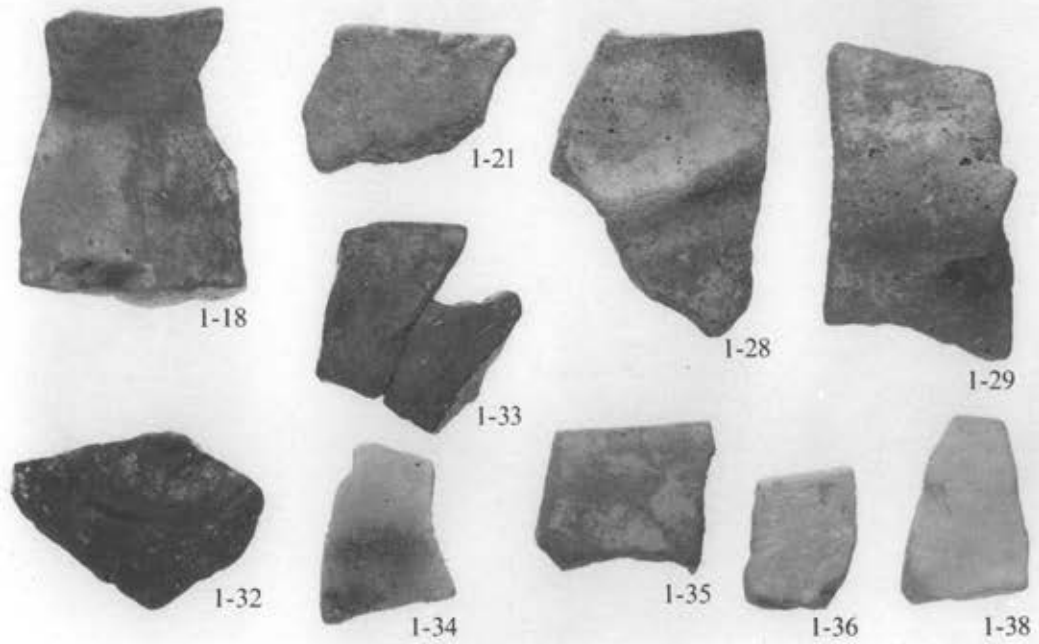

Εικ. 2

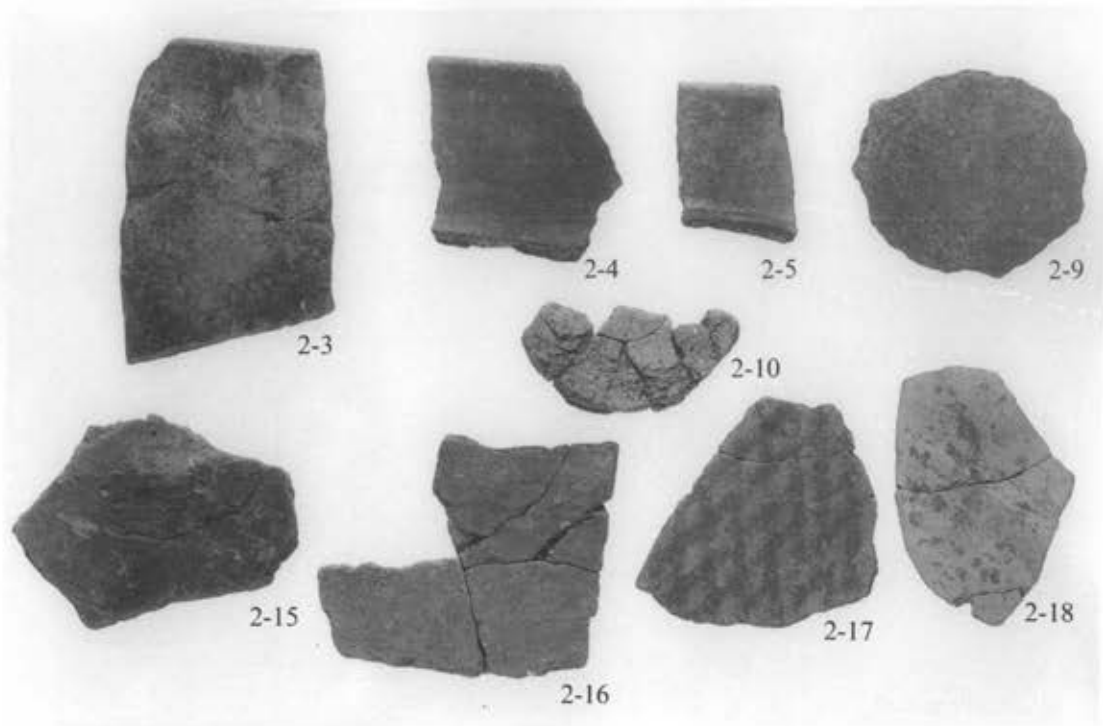

Εικ. 3

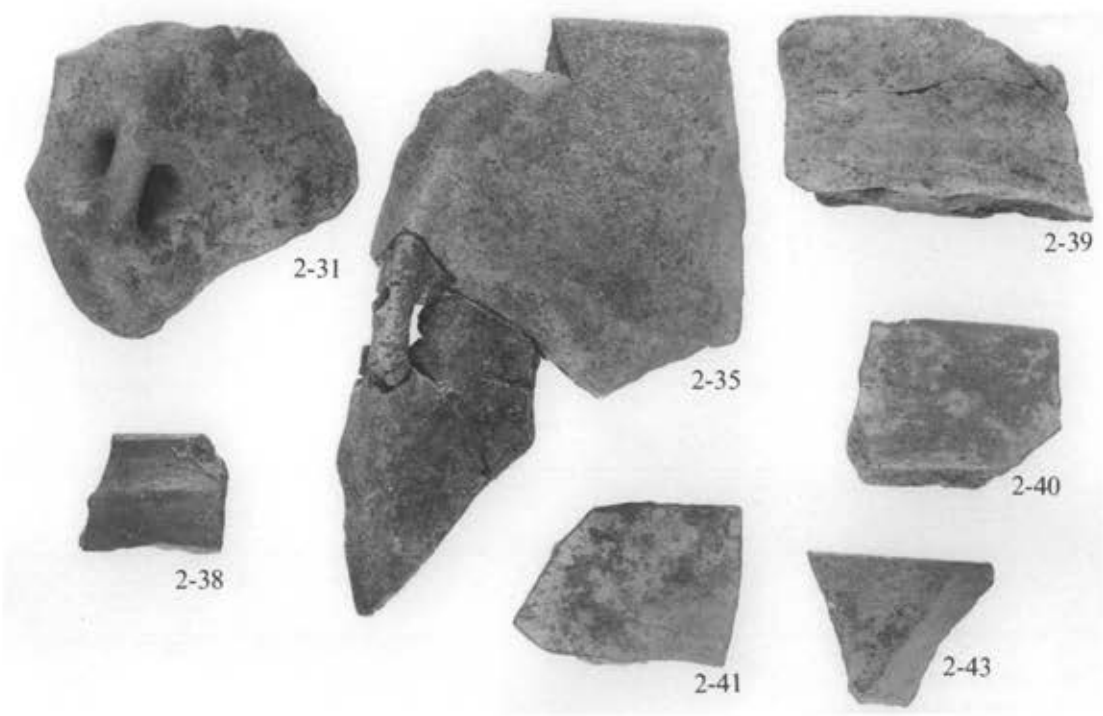

Εικ. 4



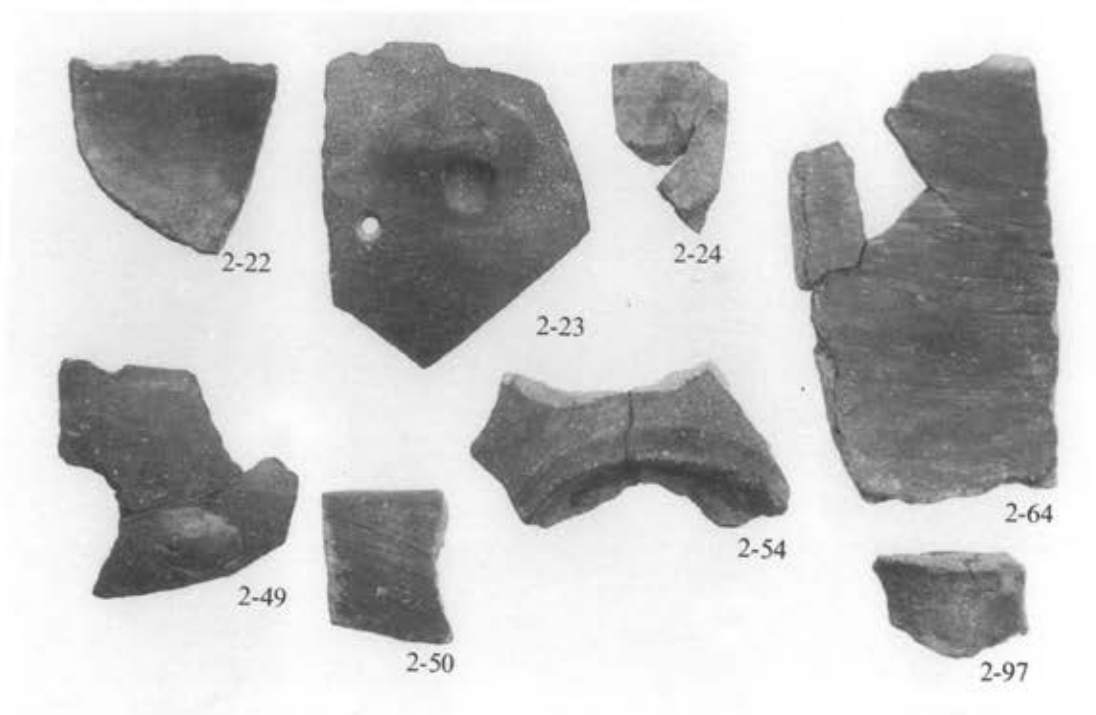

Etik. 5

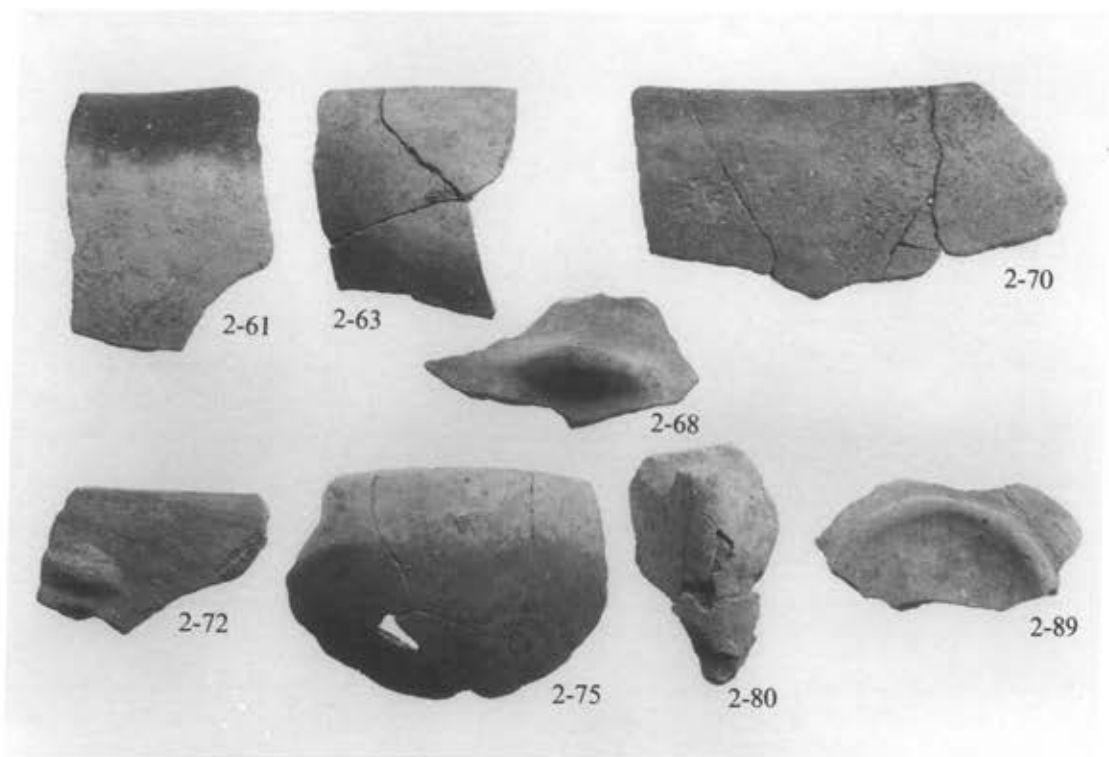

Etik. 6

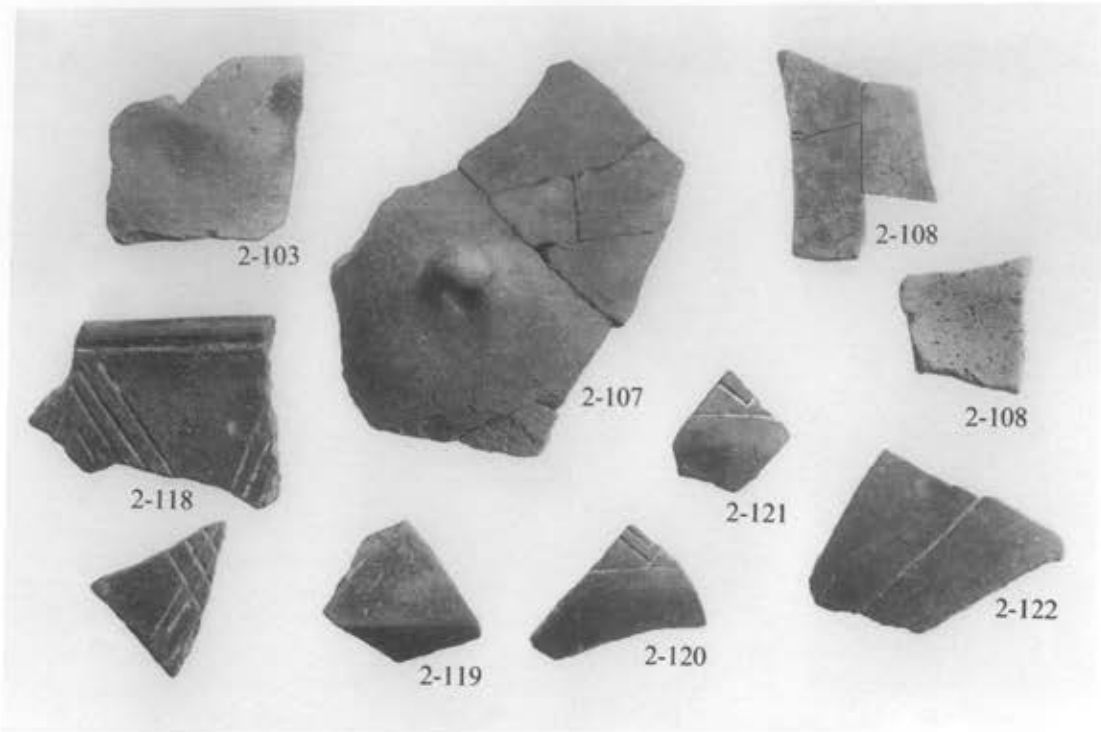

Εικ. 7

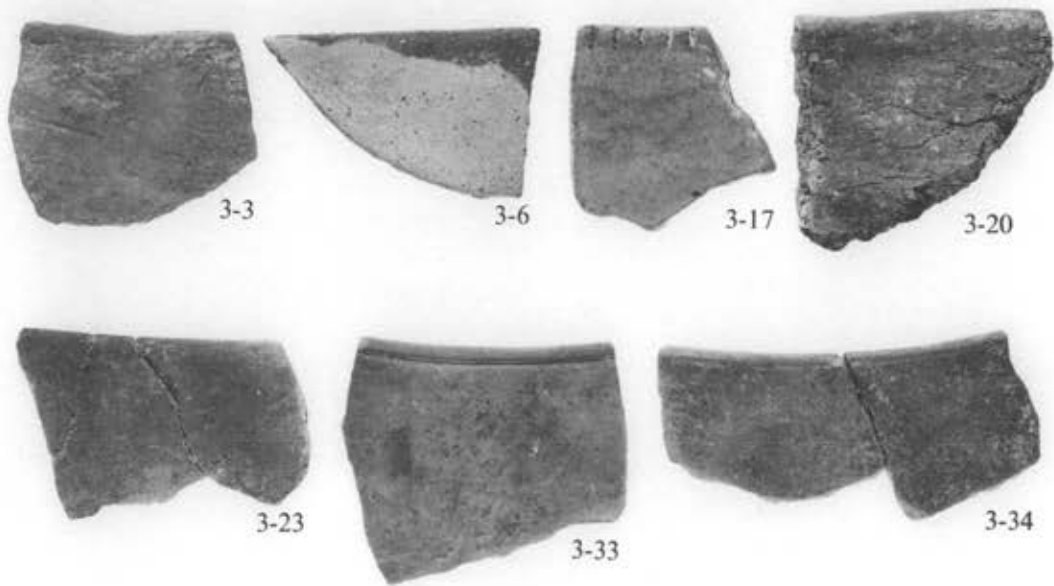

Εικ. 8

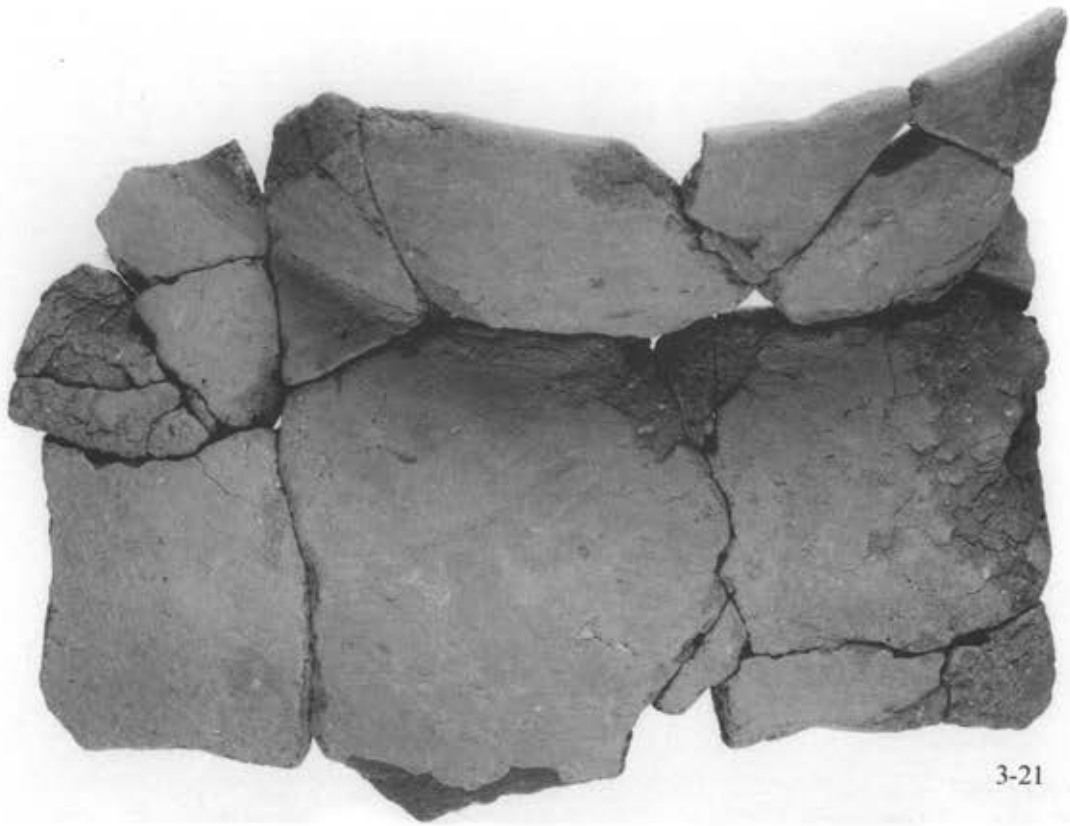

3-21

Εικ. 9

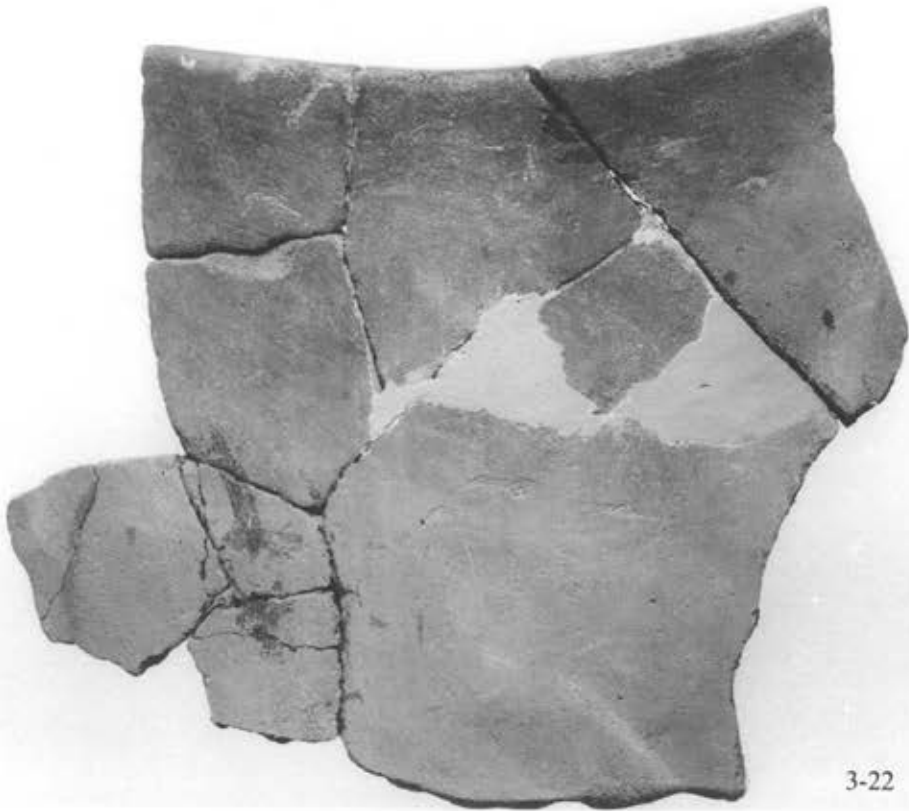

3-22

Εικ. 10



3-32

Εικ. 11

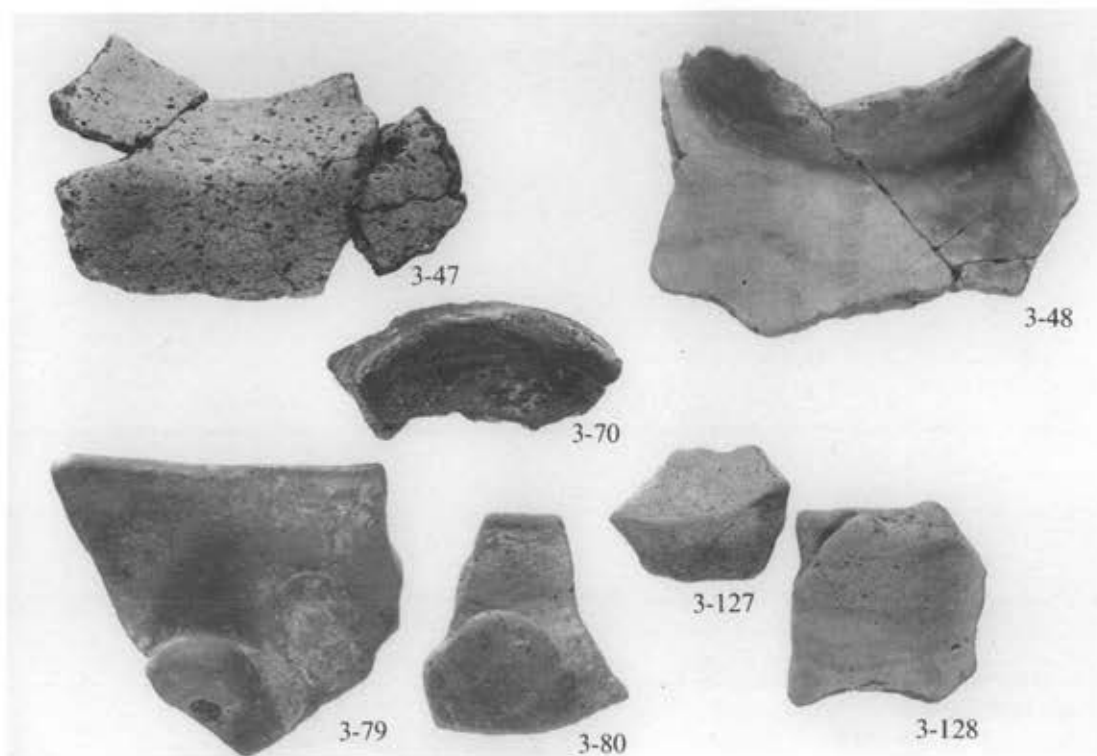

Εικ. 12

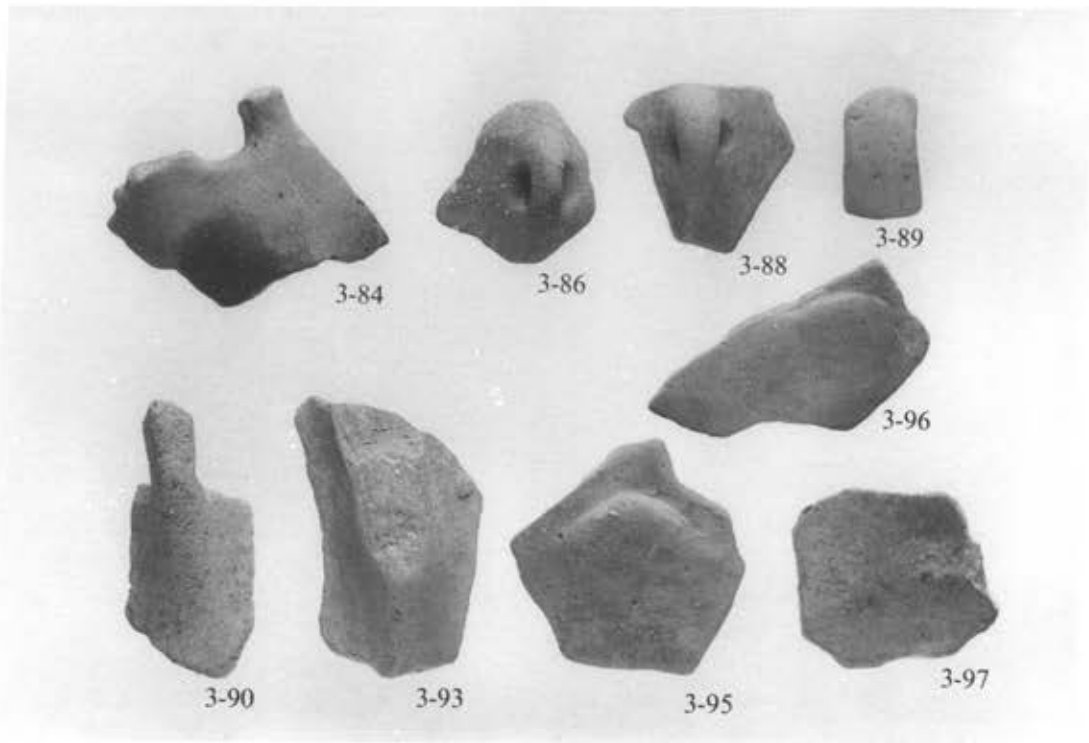

Etik. 13

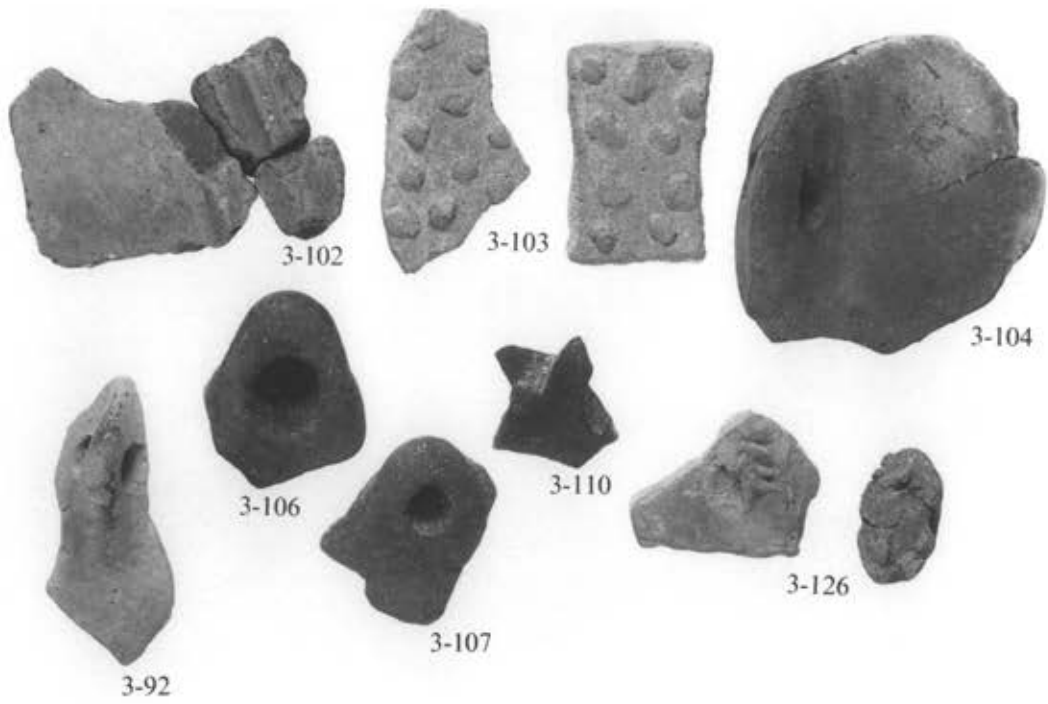

Etik. 14

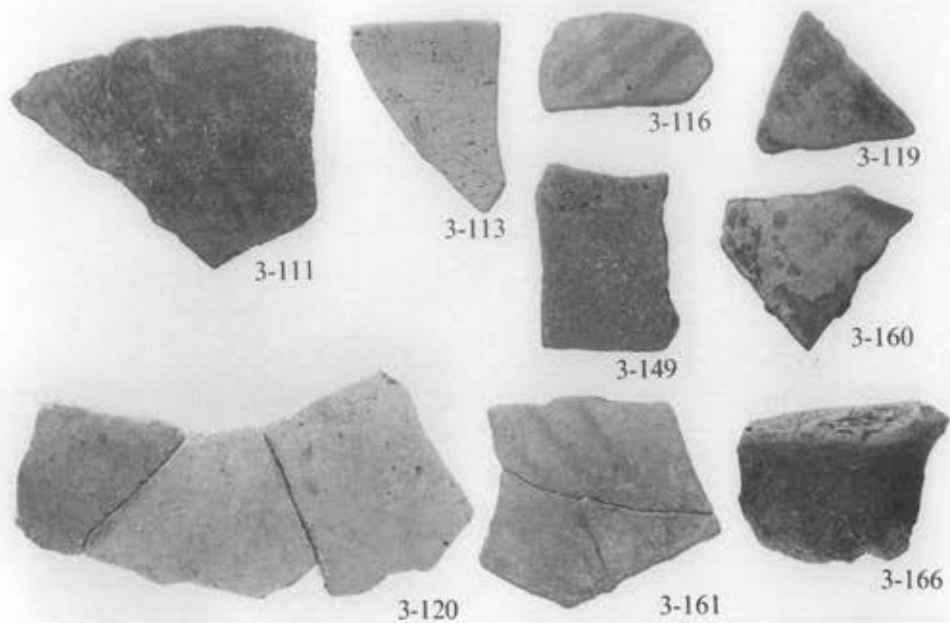

Eix. 15

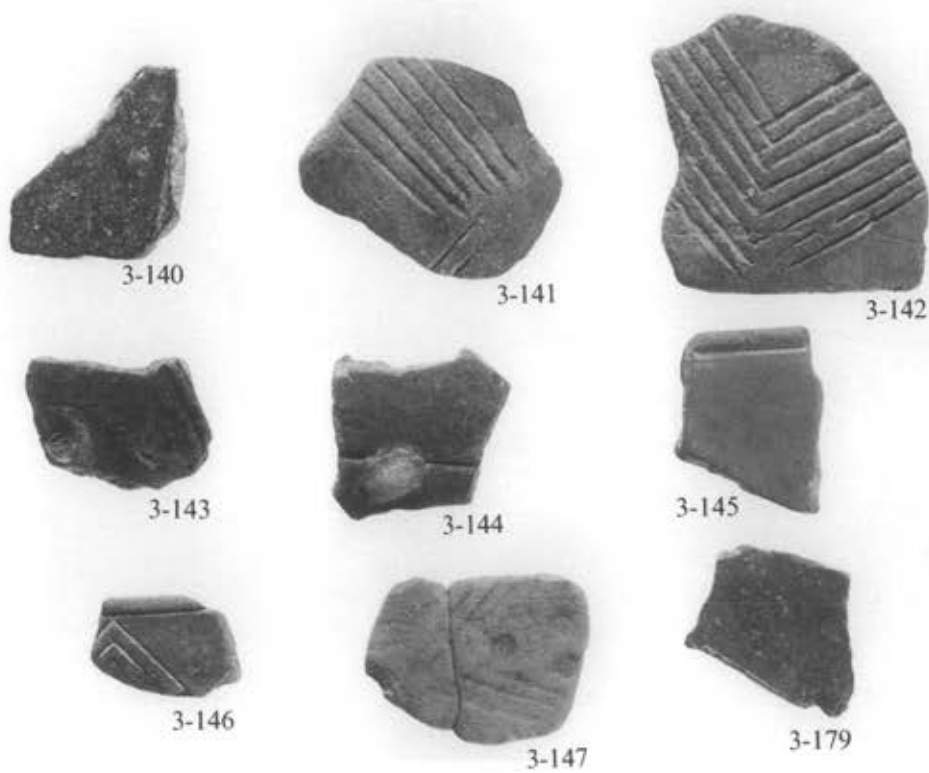

Eix. 16

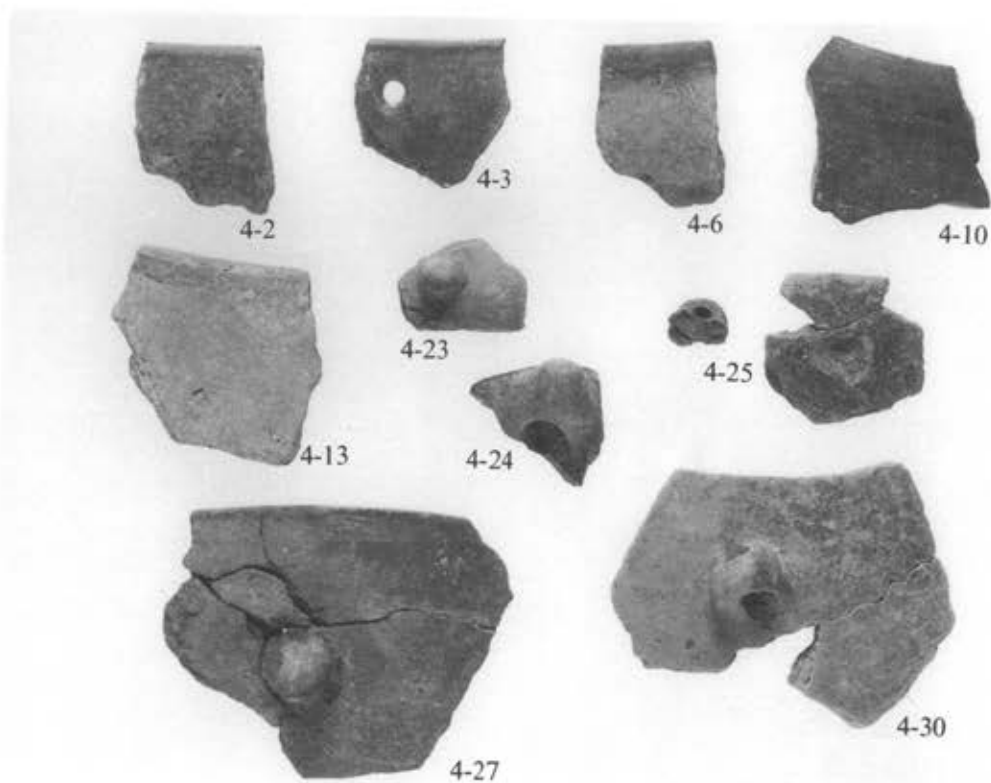

Εικ. 17

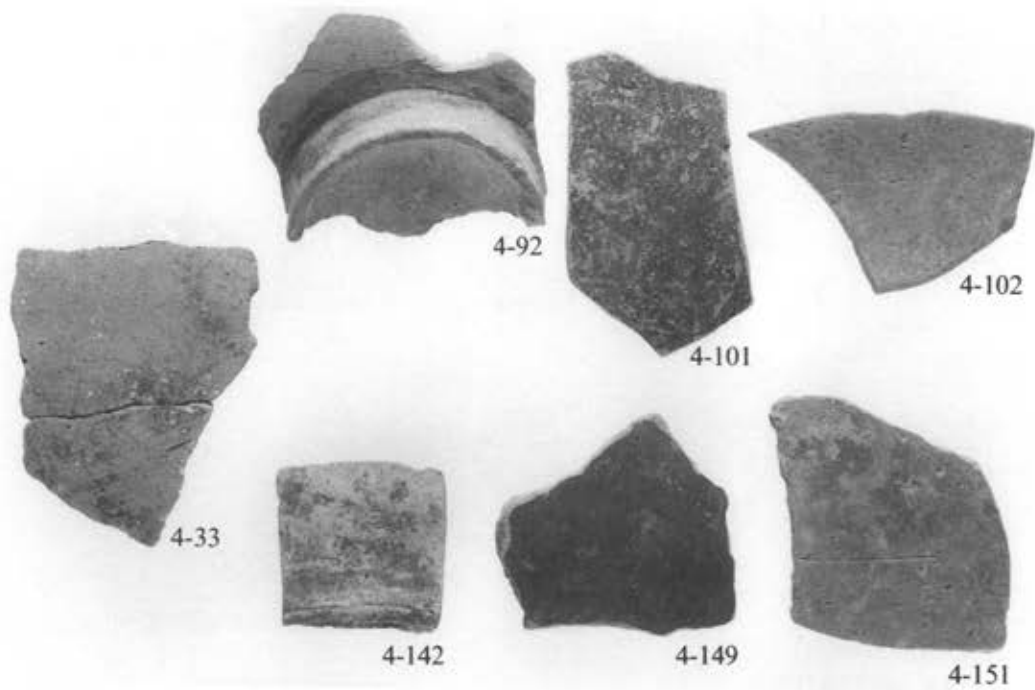

Εικ. 18

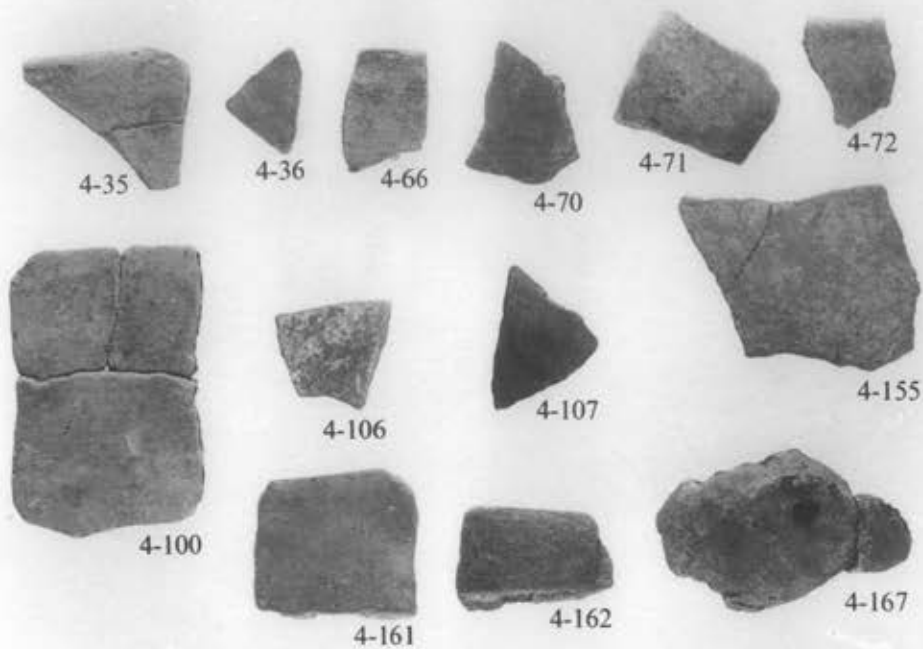

Eik. 19

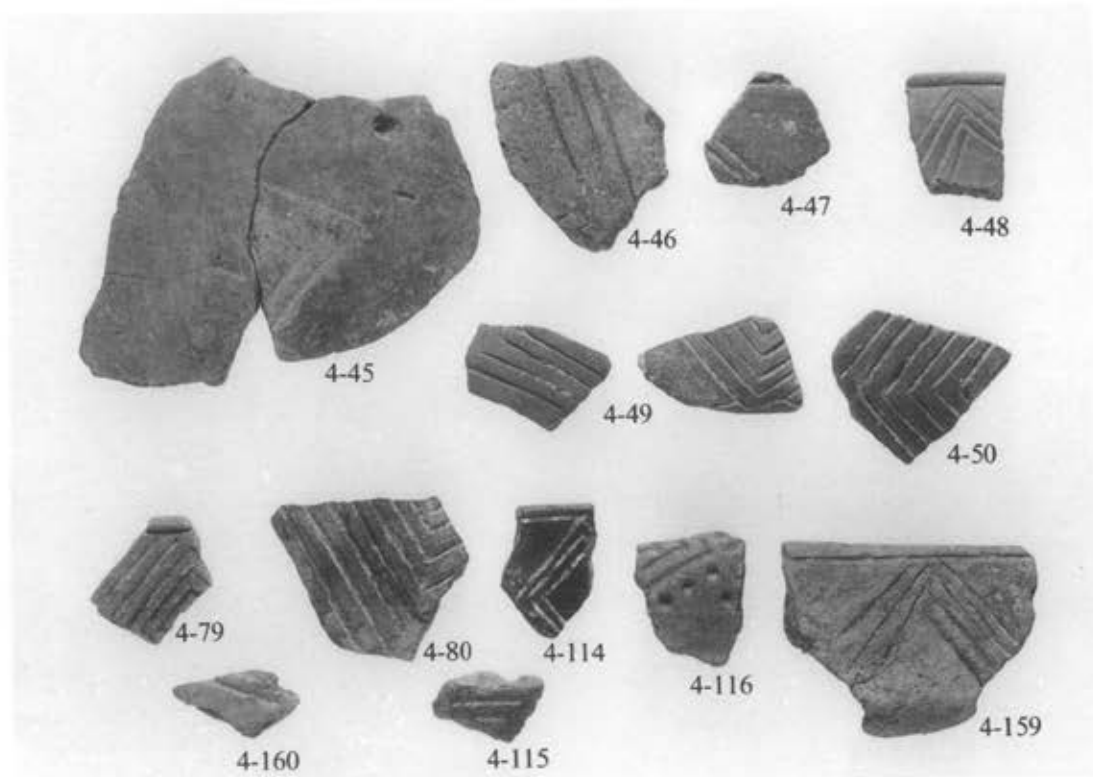

Eik. 20



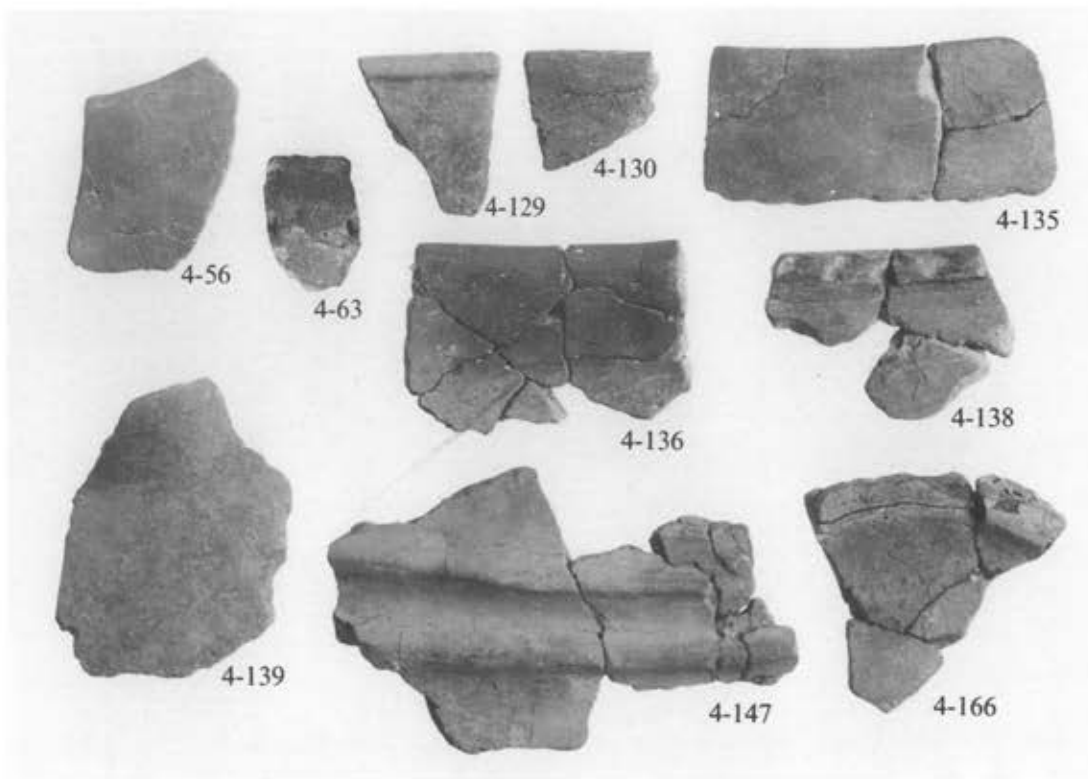

Eik. 21

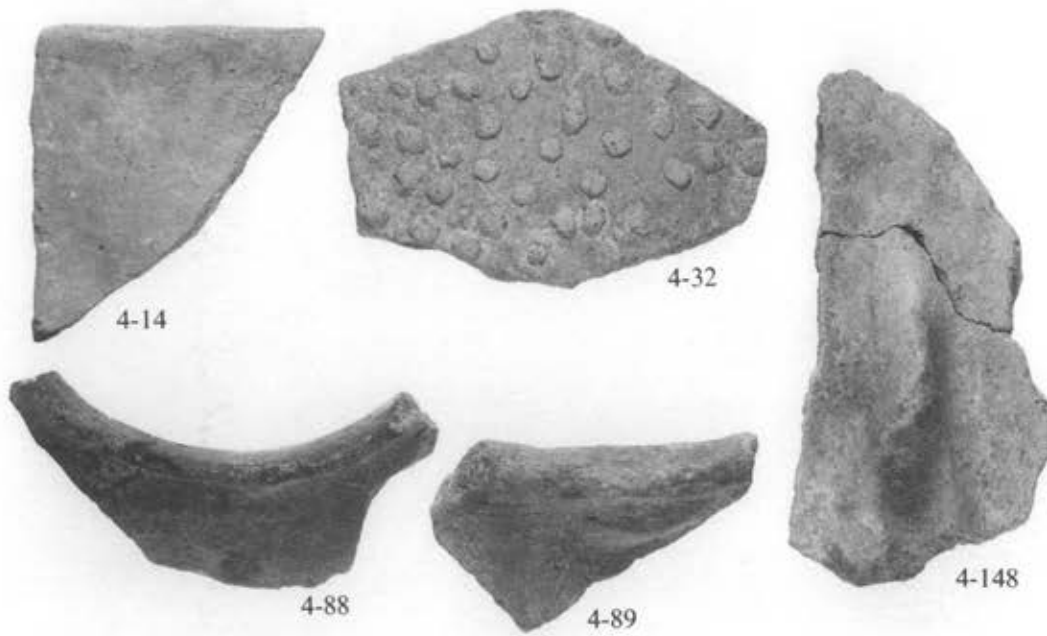

Eik. 22 -

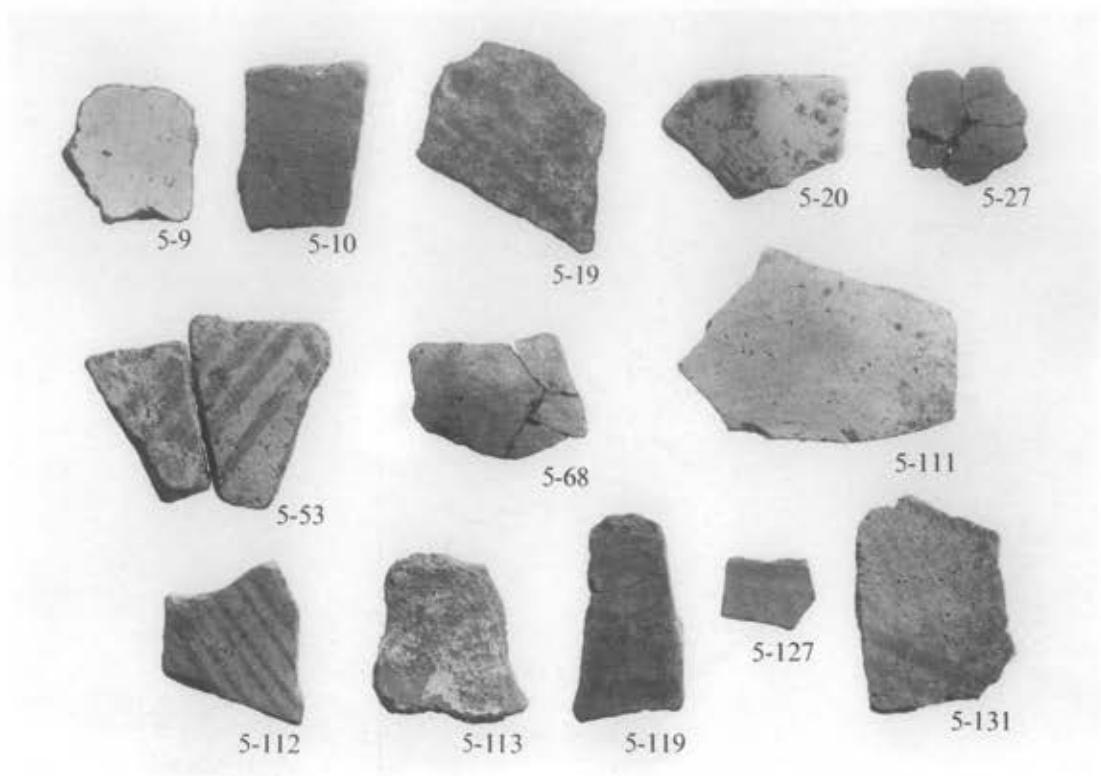

Eik. 23

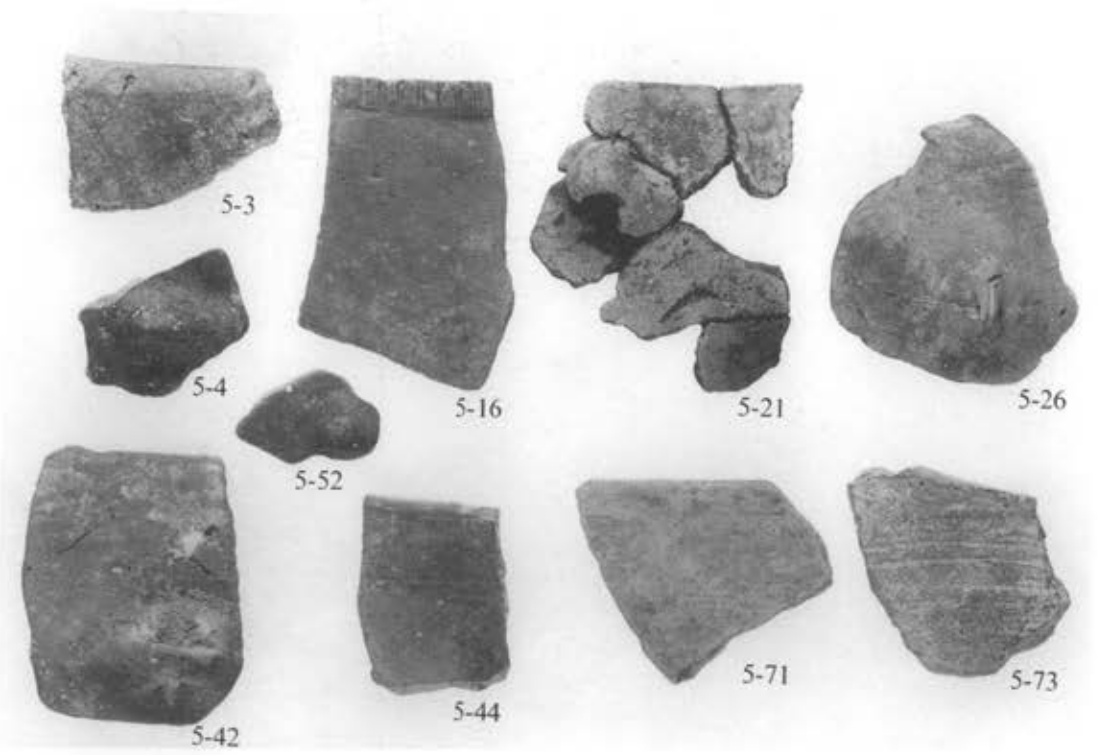

Eik. 24

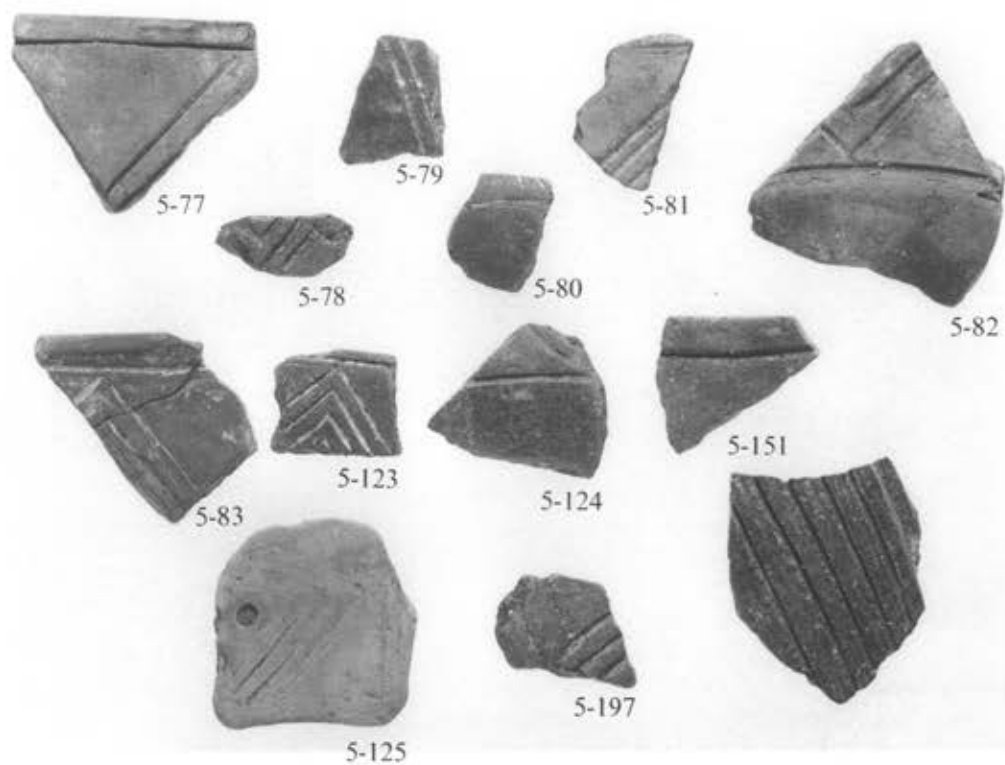

Eik. 25

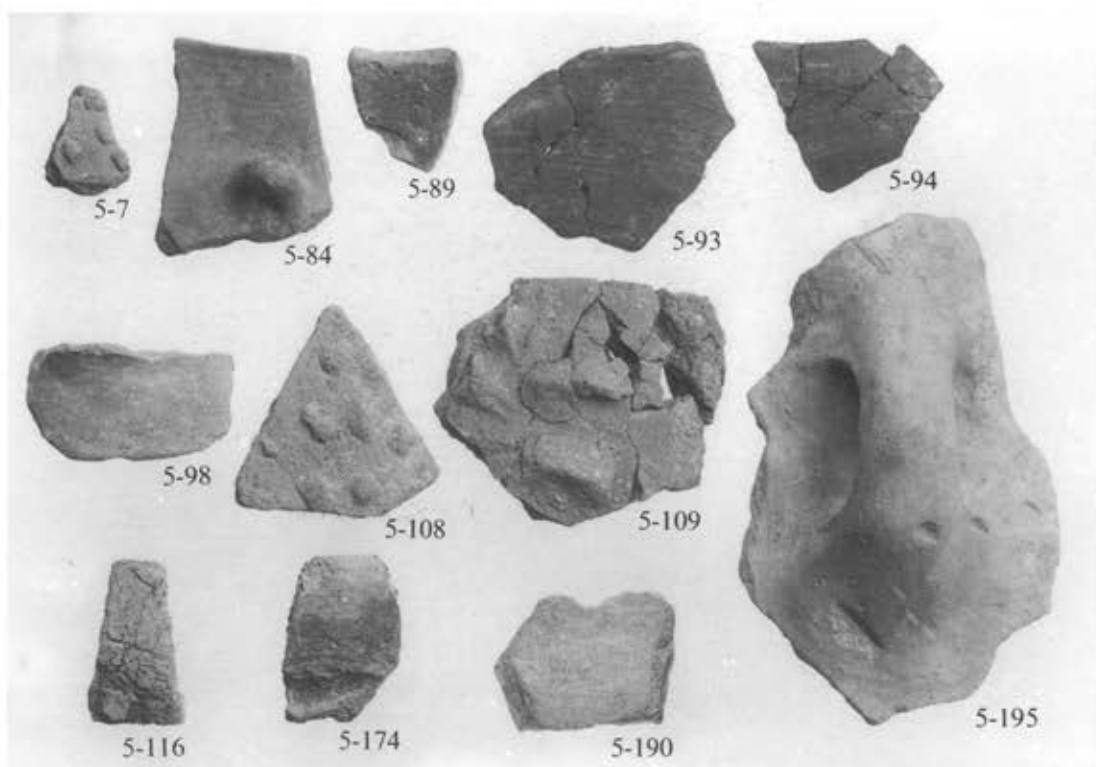

Eik. 26

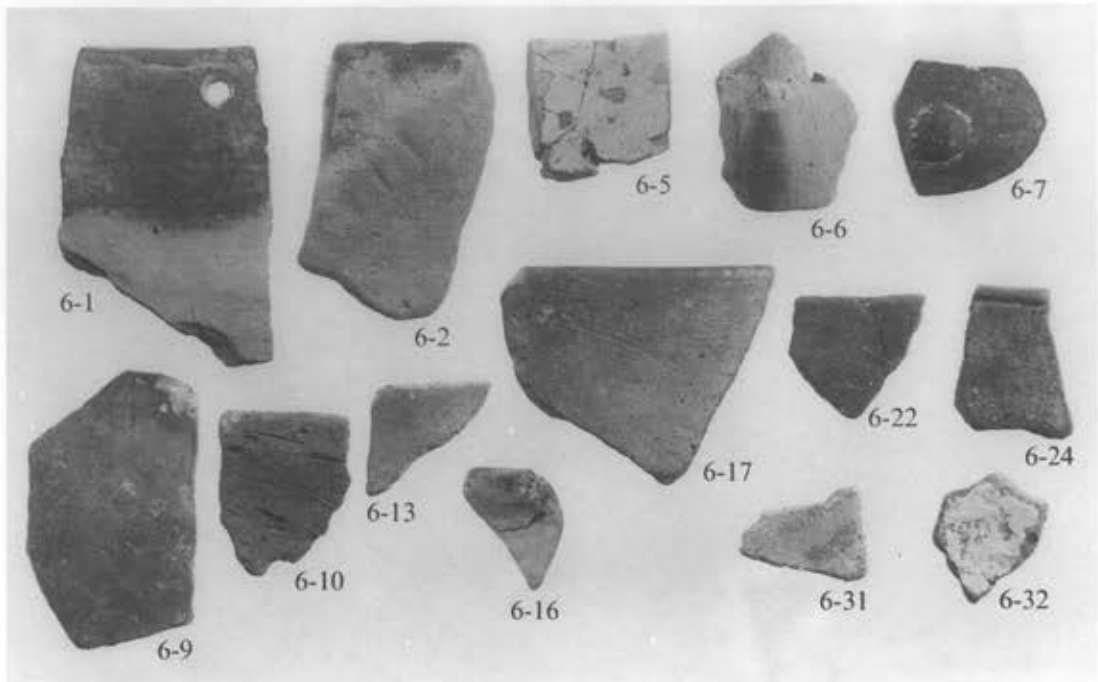

Еик. 27

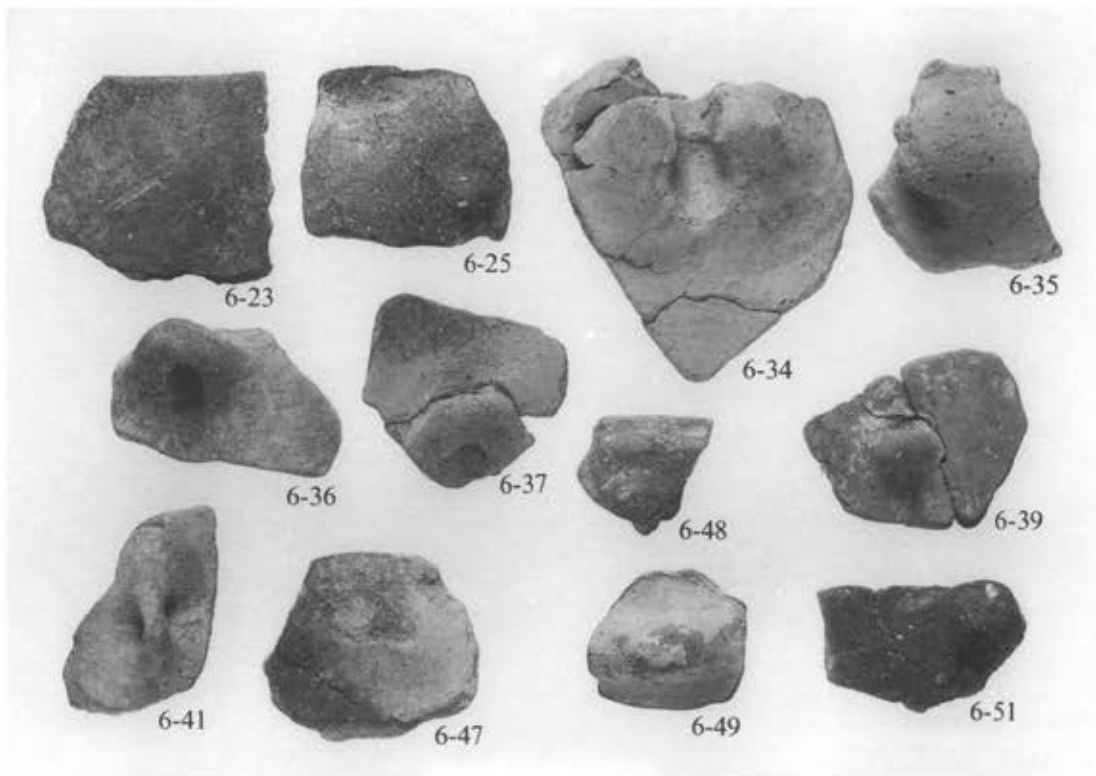

Еик. 28

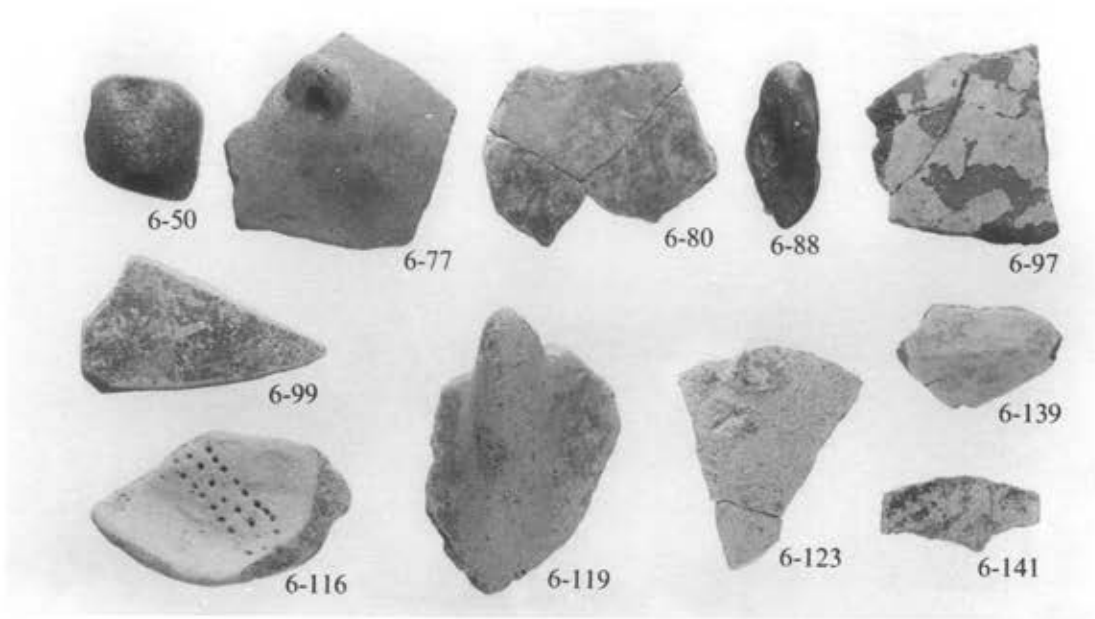

Εικ. 29

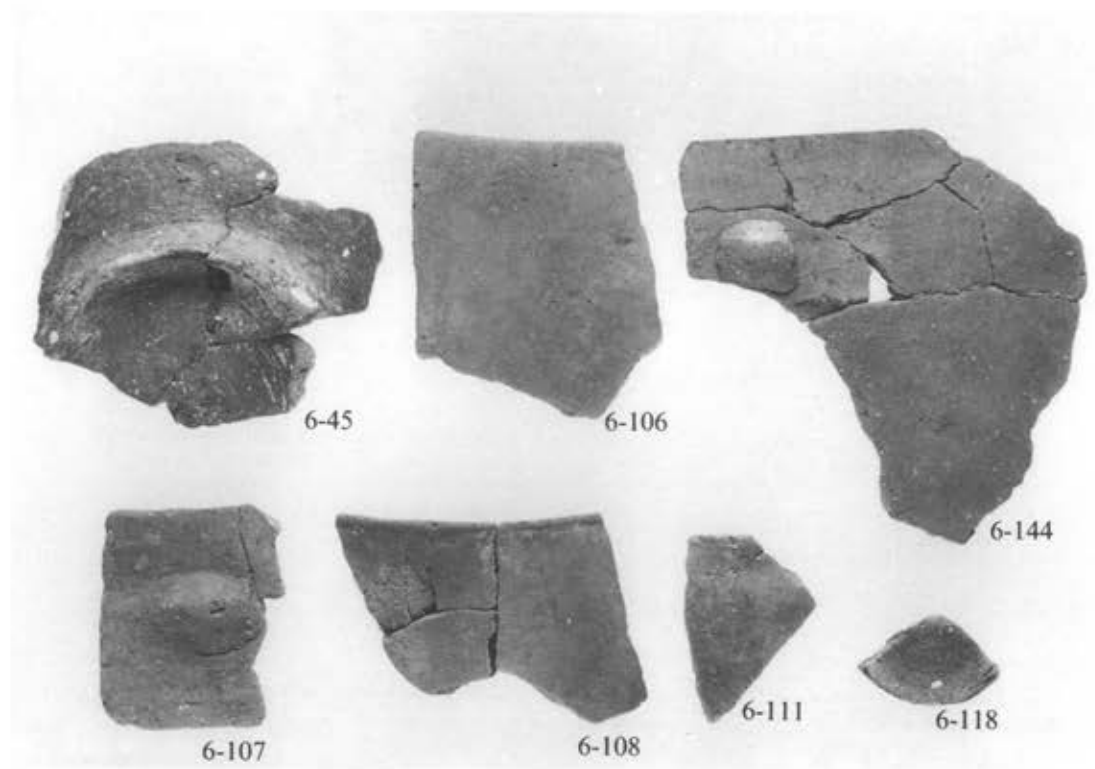

Εικ. 30

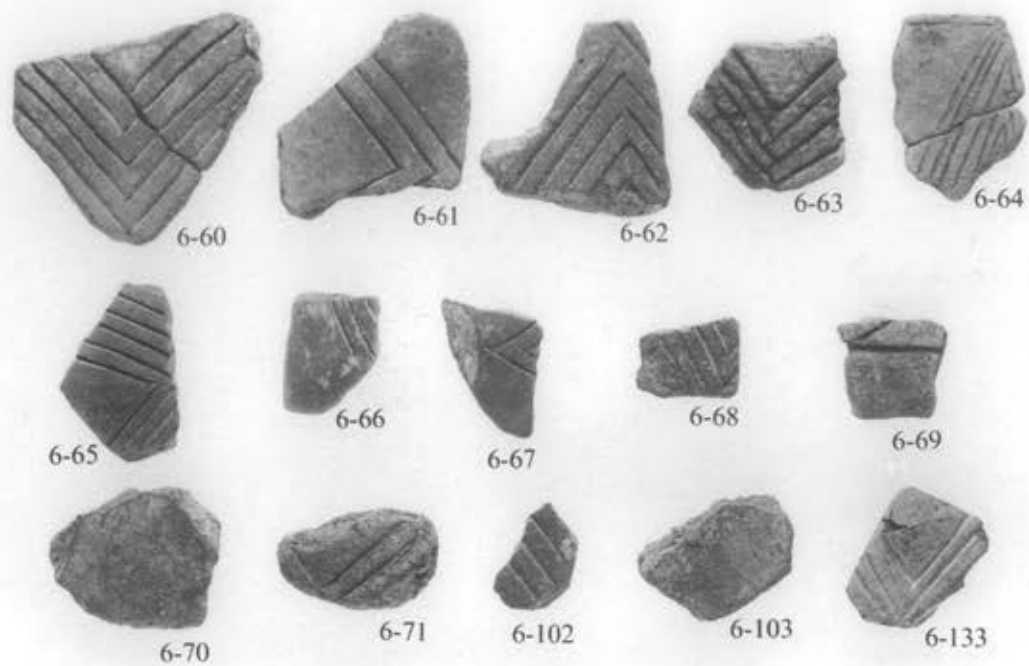

Εικ. 31

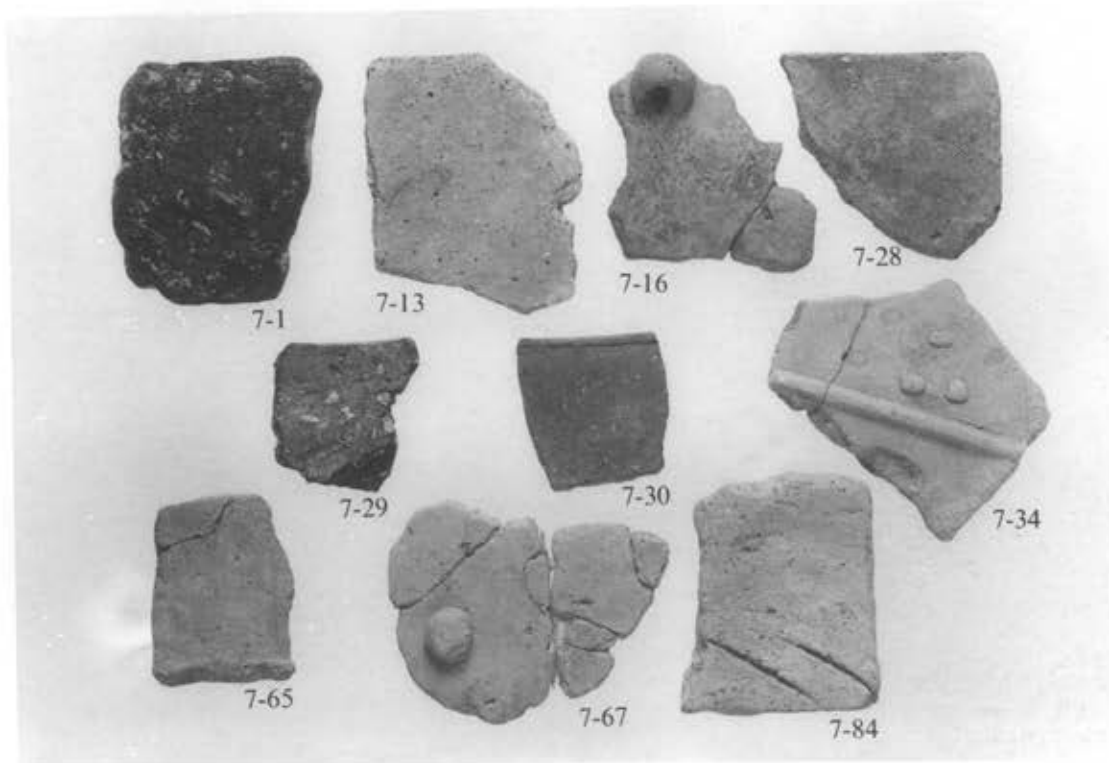

Εικ. 32

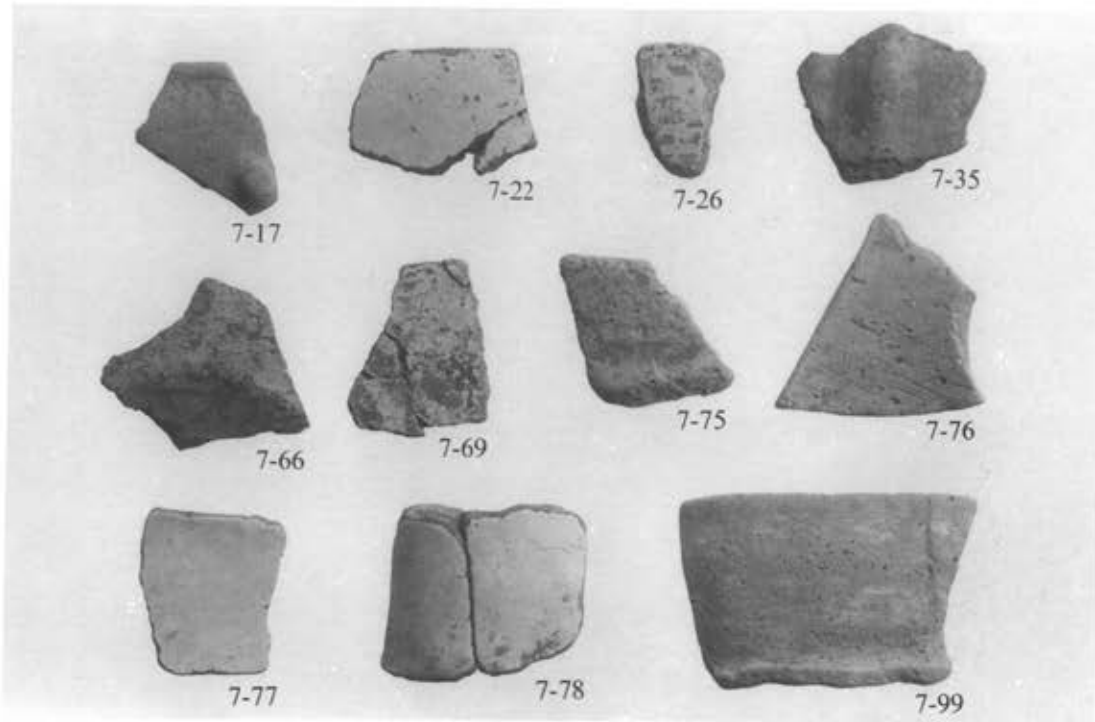

Eik. 33

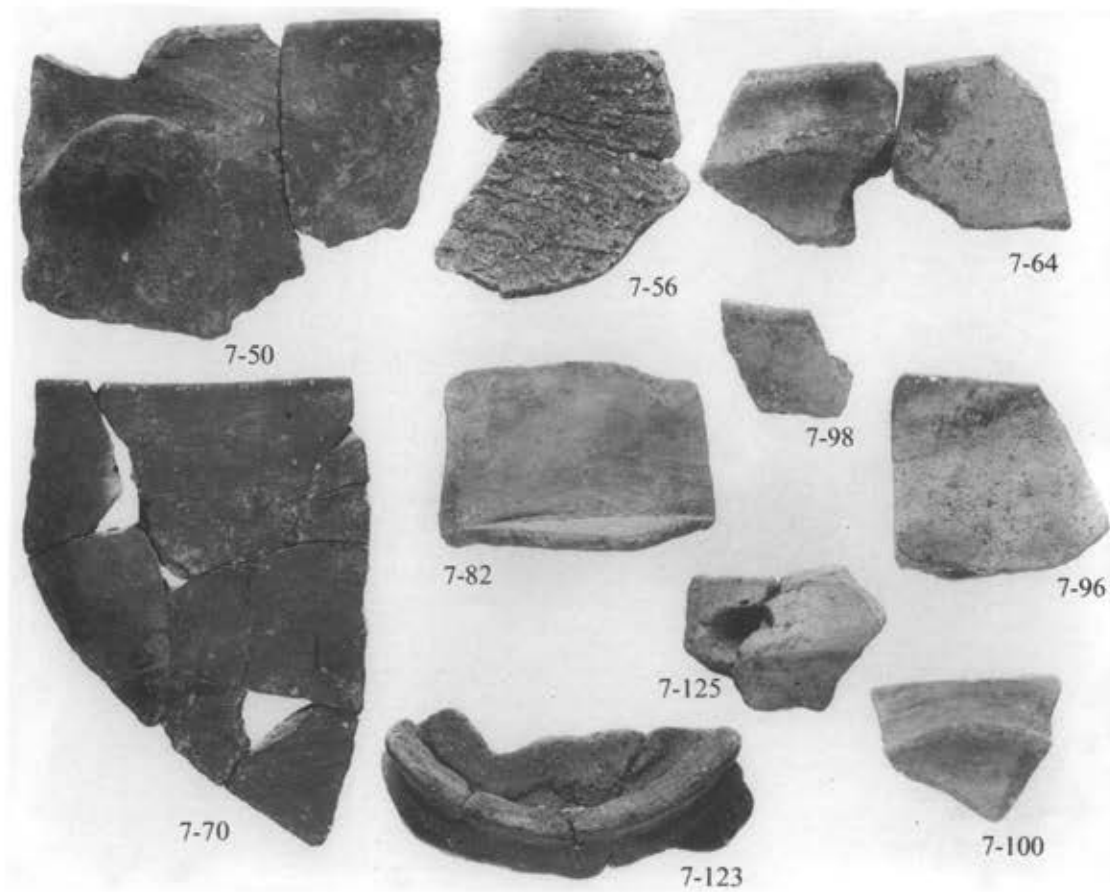

Eik. 34

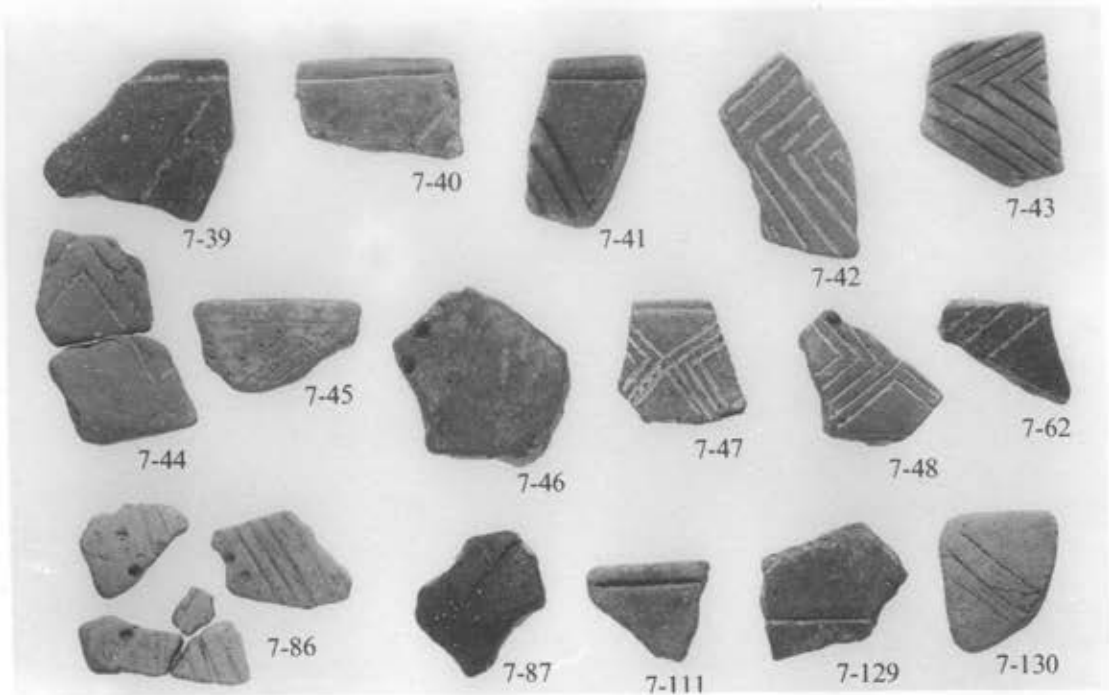

Εικ. 35

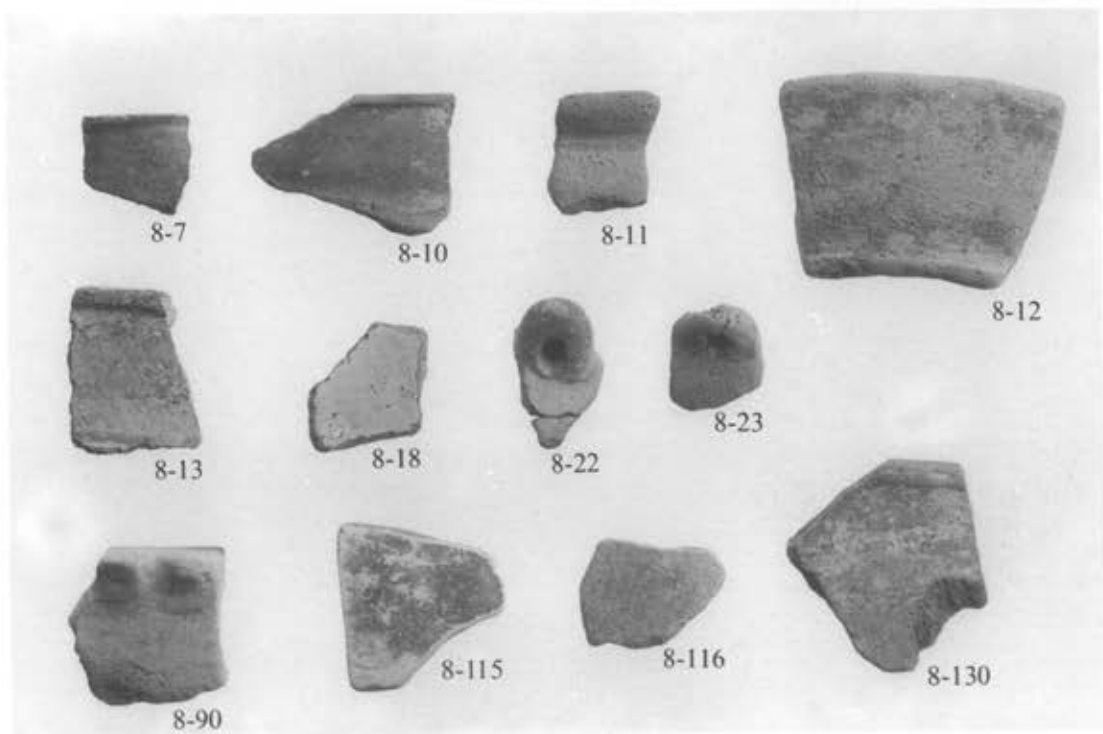

Εικ. 36



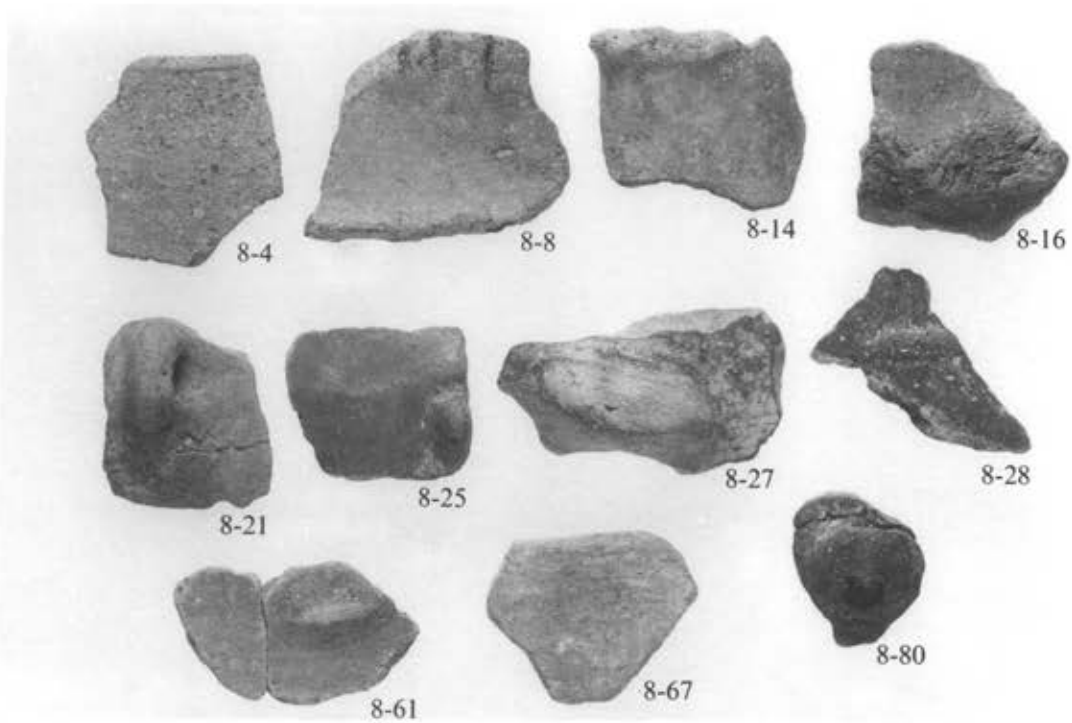

Eik. 37

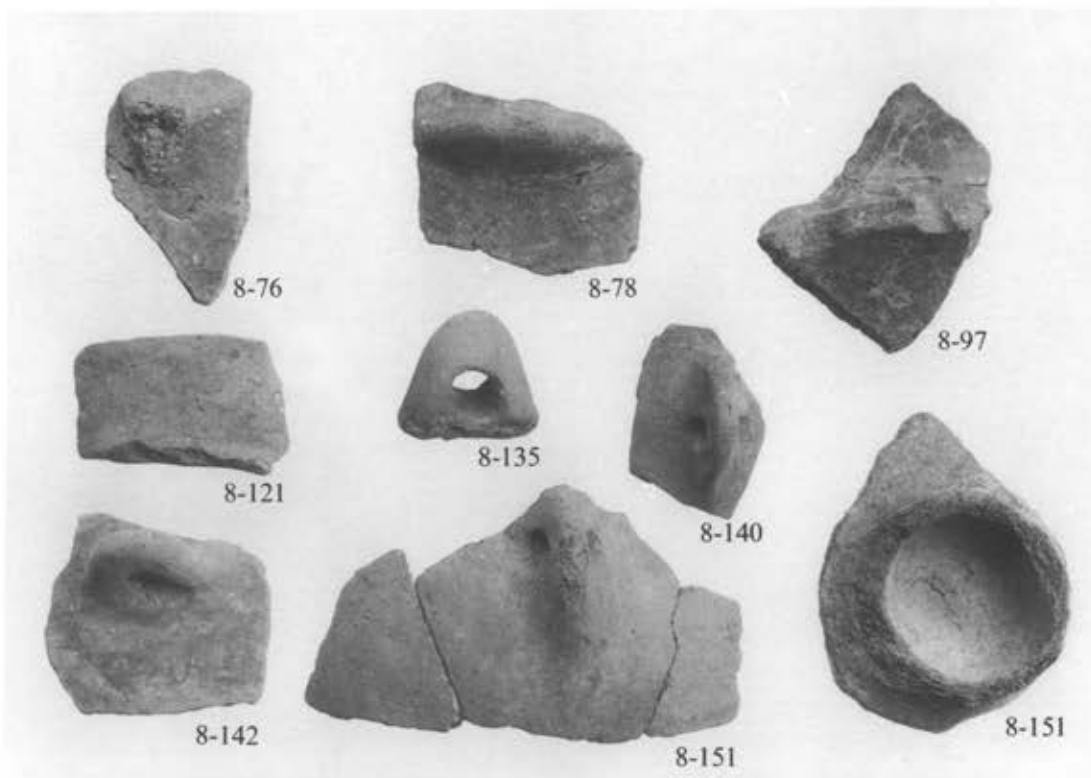

Eik. 38

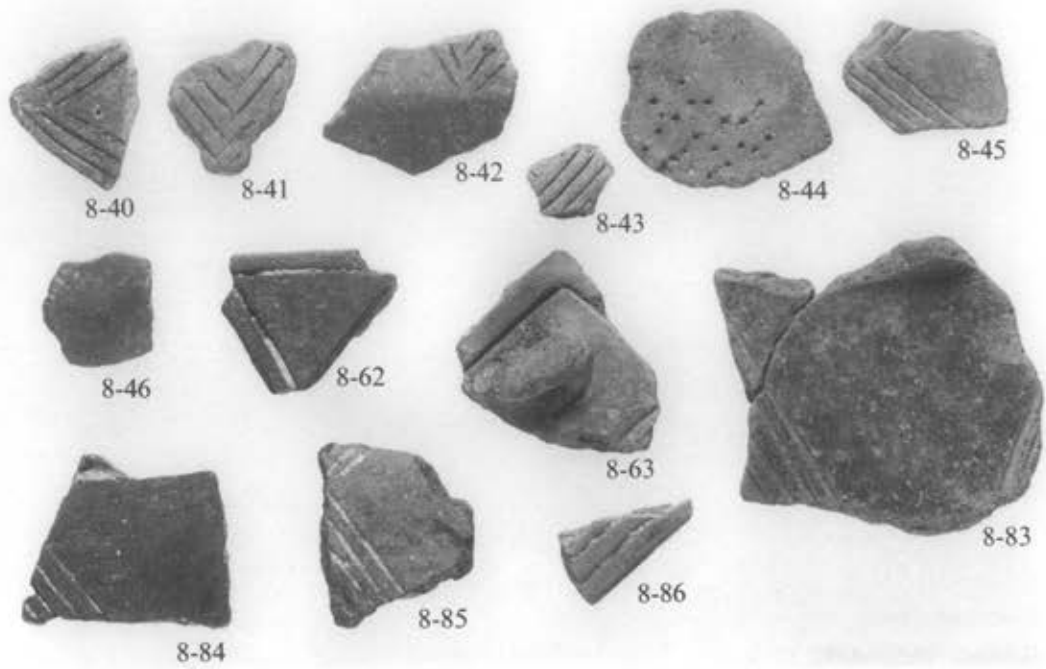

Eik. 39

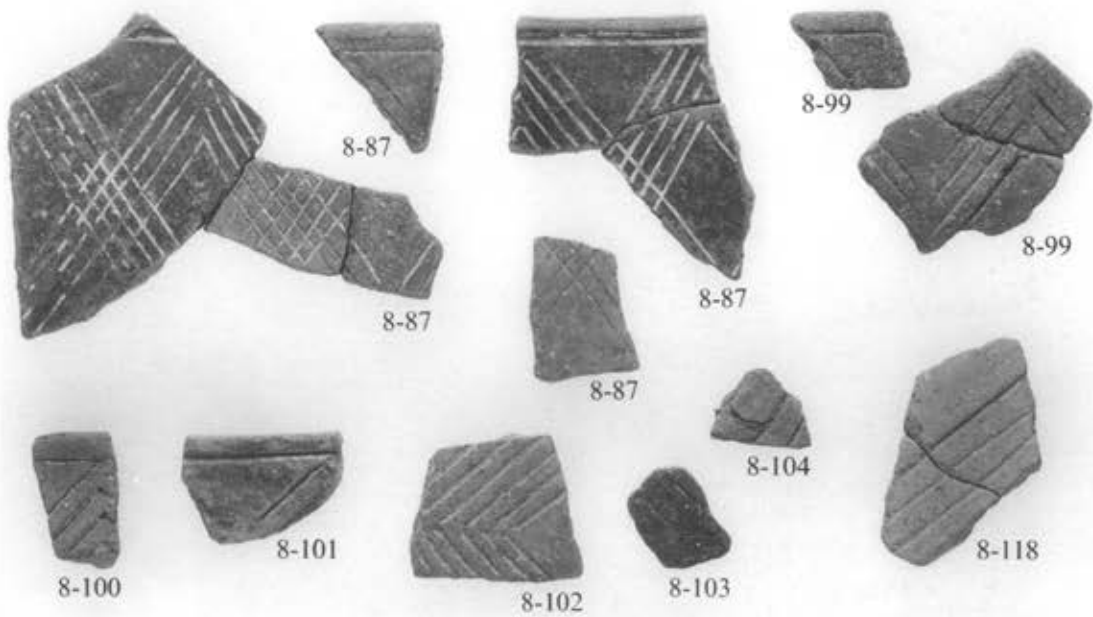

Eik. 40

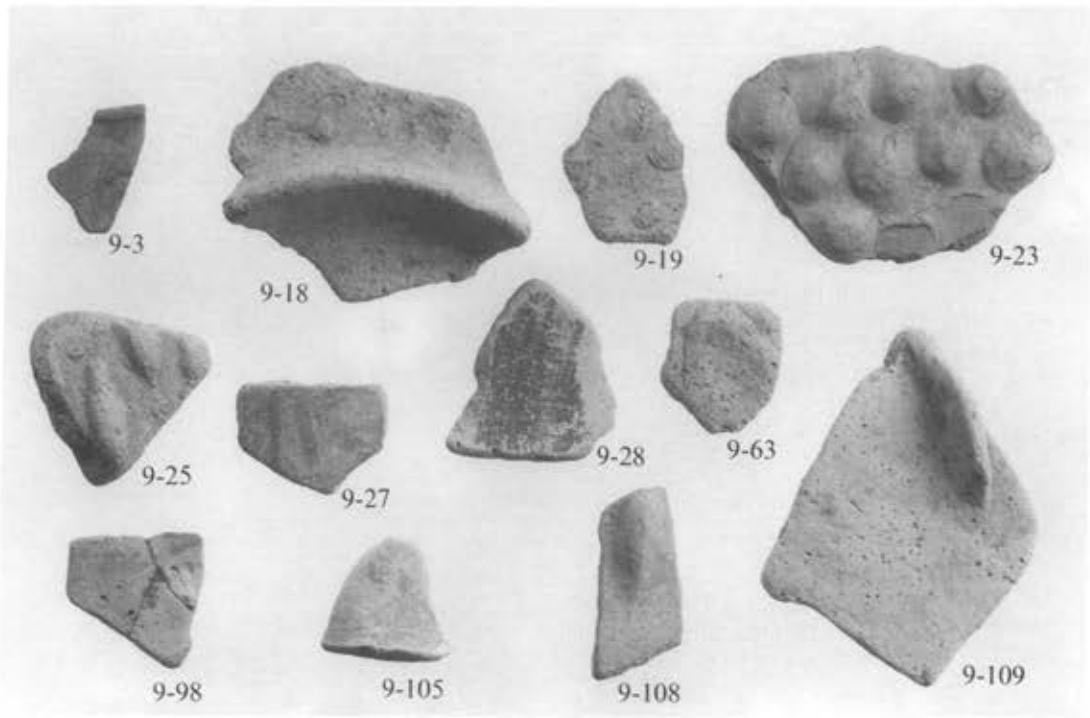

Εικ. 41

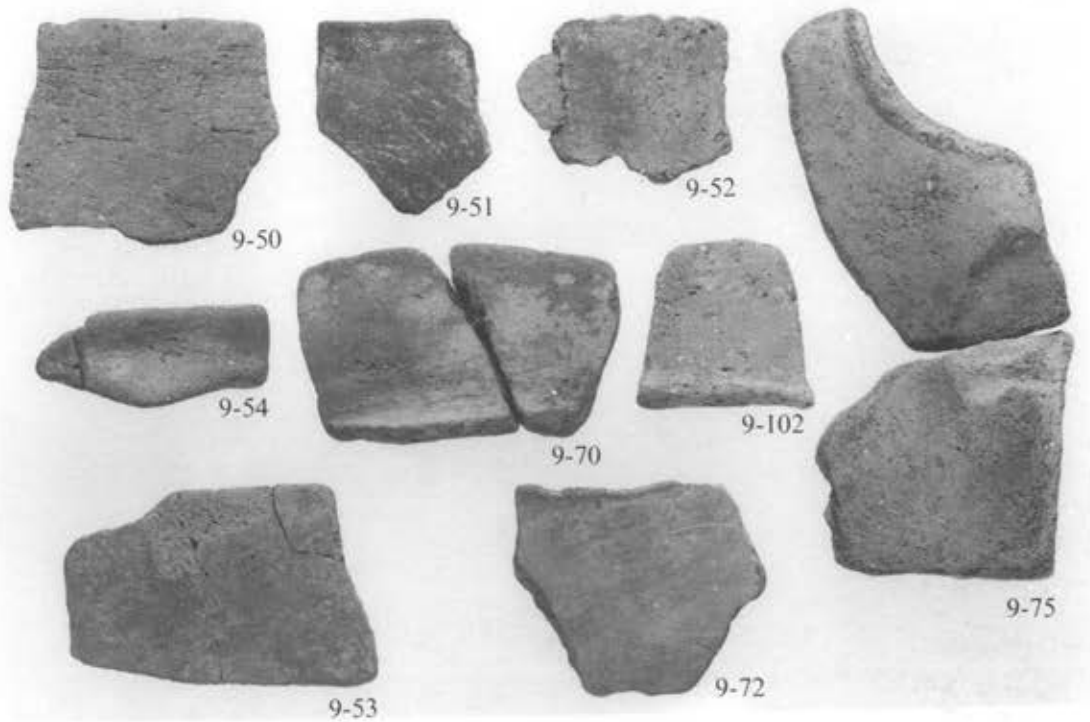

Εικ. 42

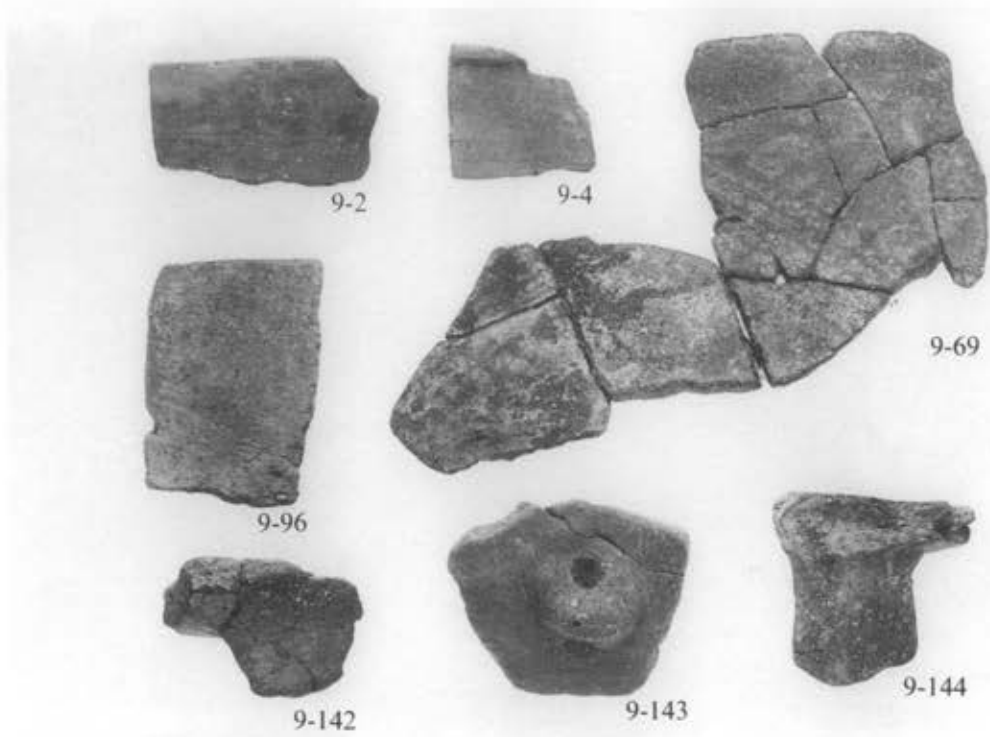

Εικ. 43

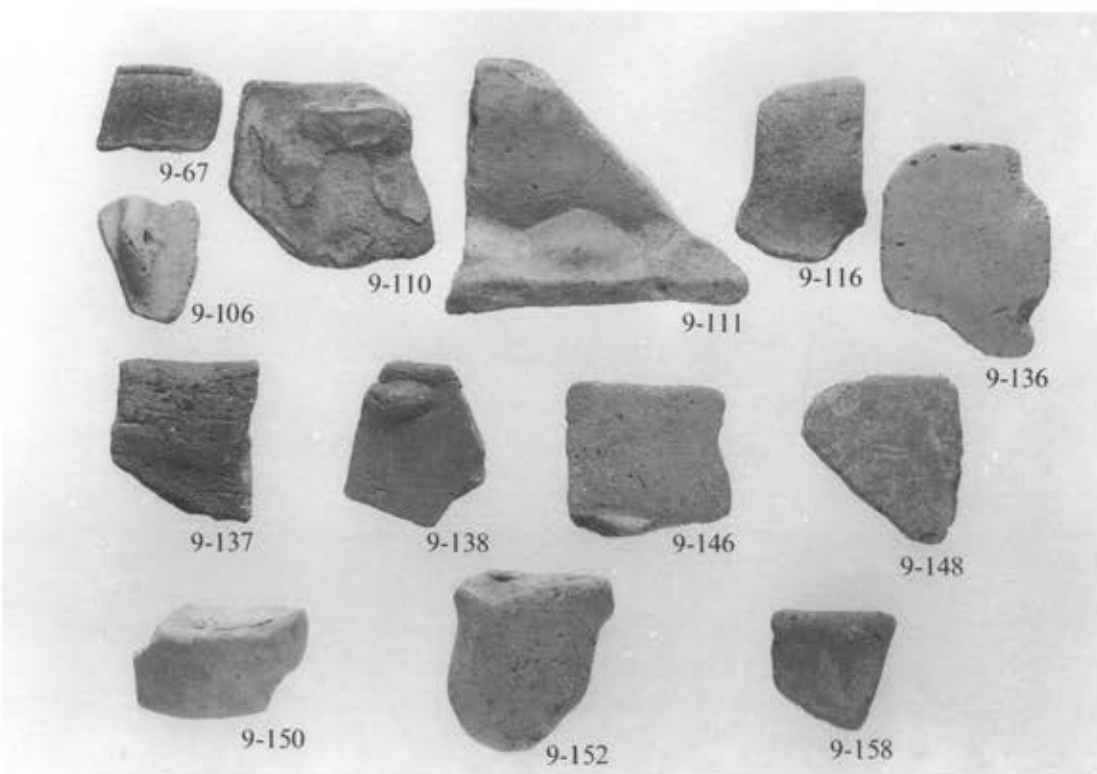

Εικ. 44

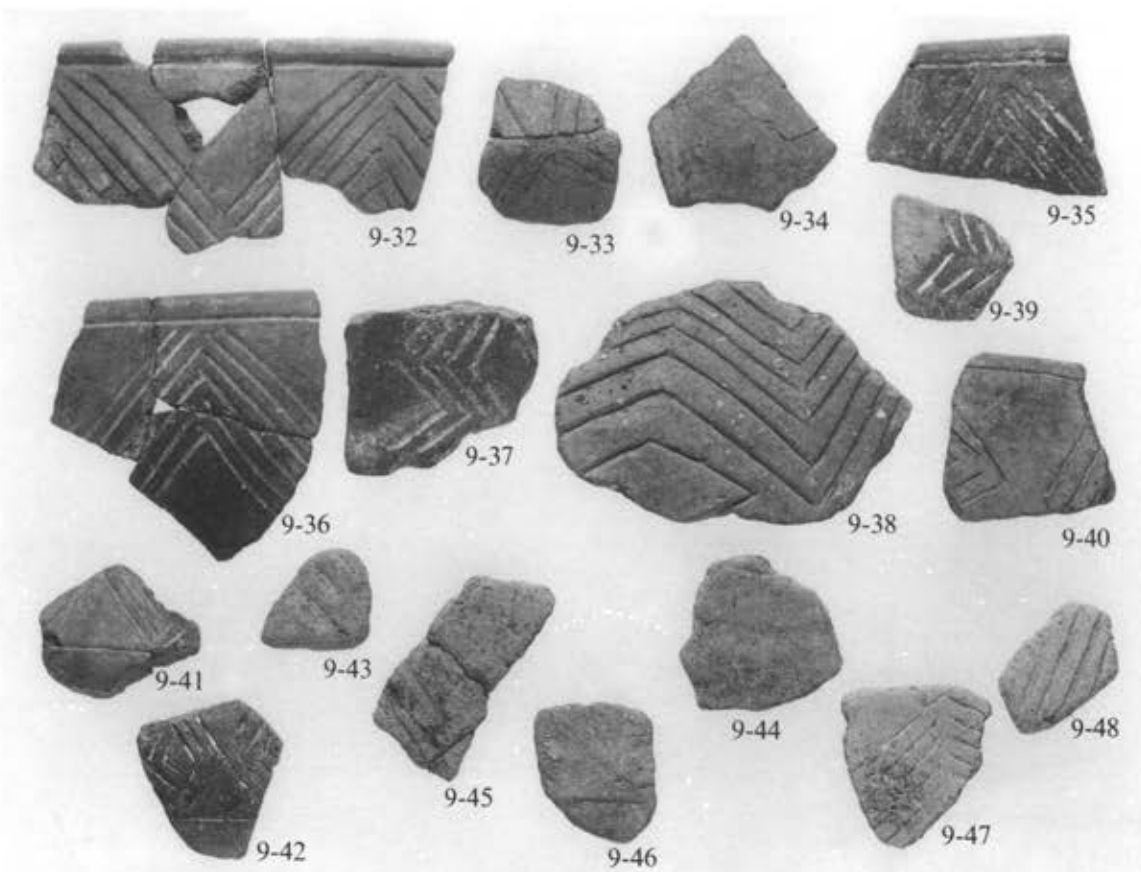

Εικ. 45

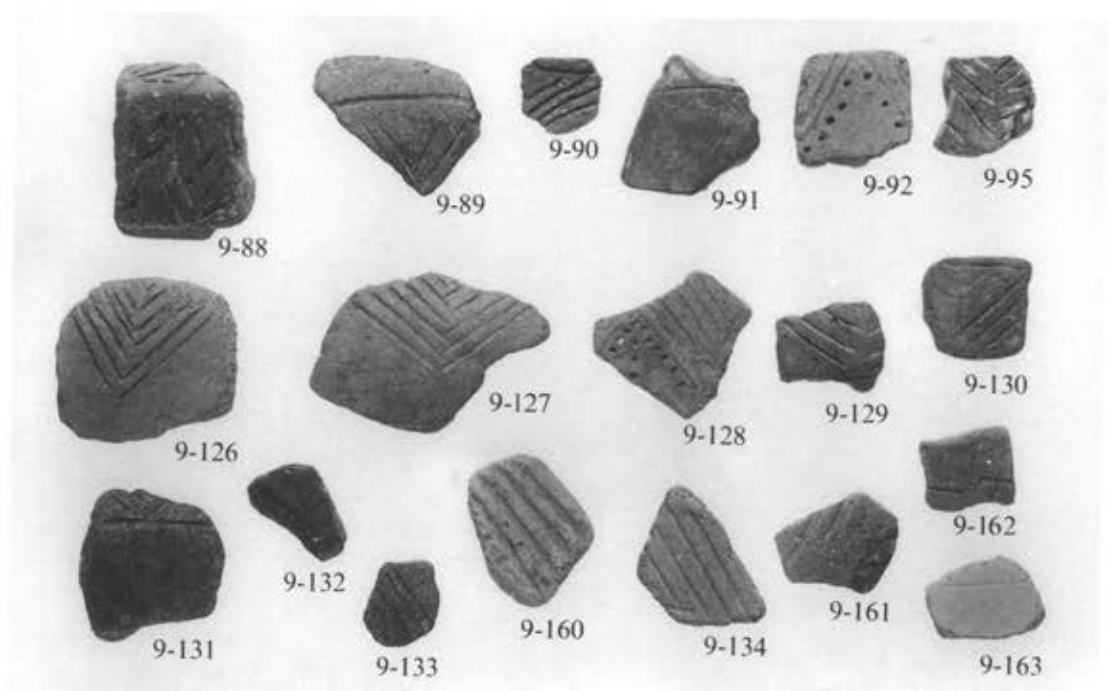

Εικ. 46

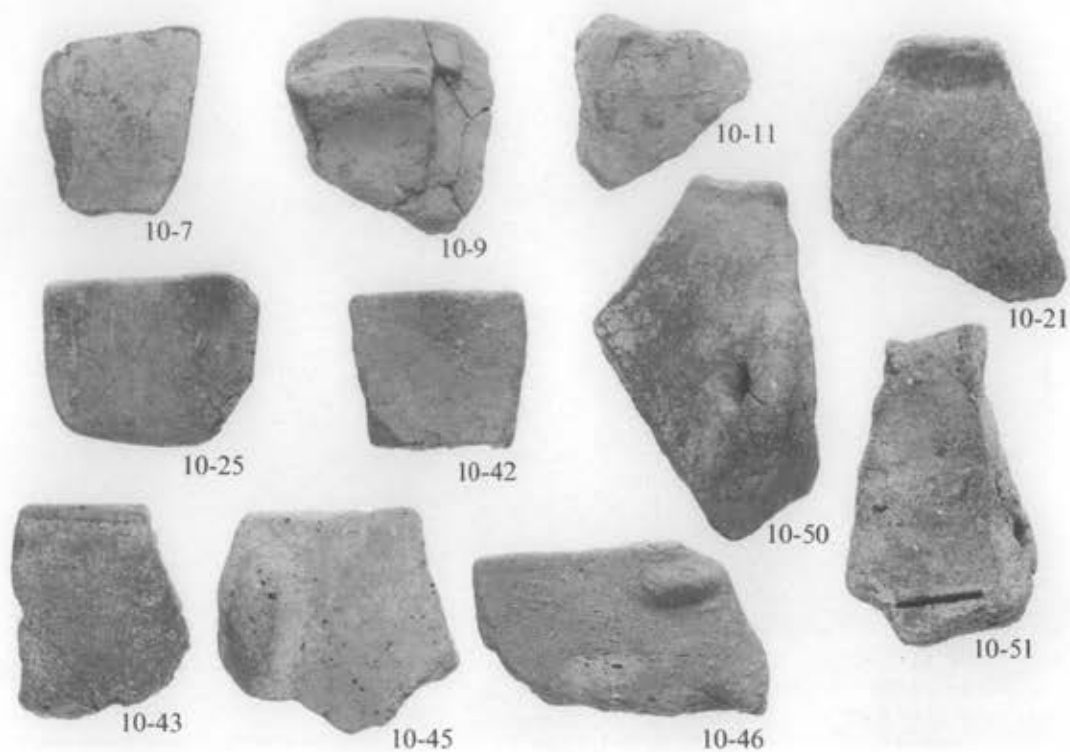

Εικ. 47

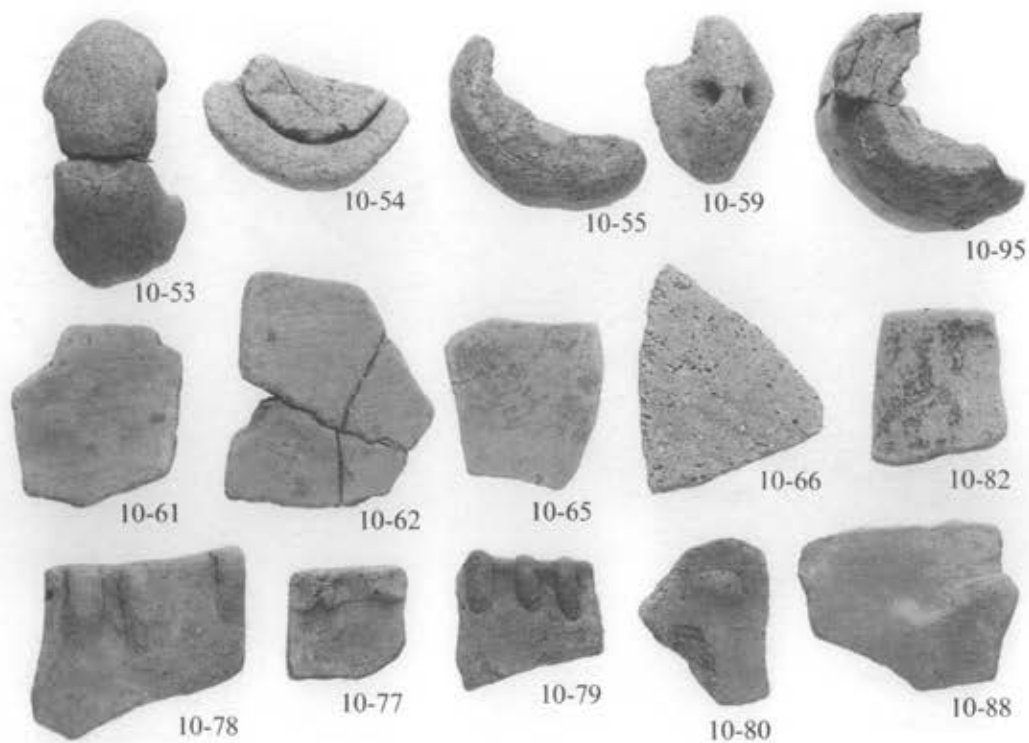

Εικ. 48



10-13

Εικ. 49

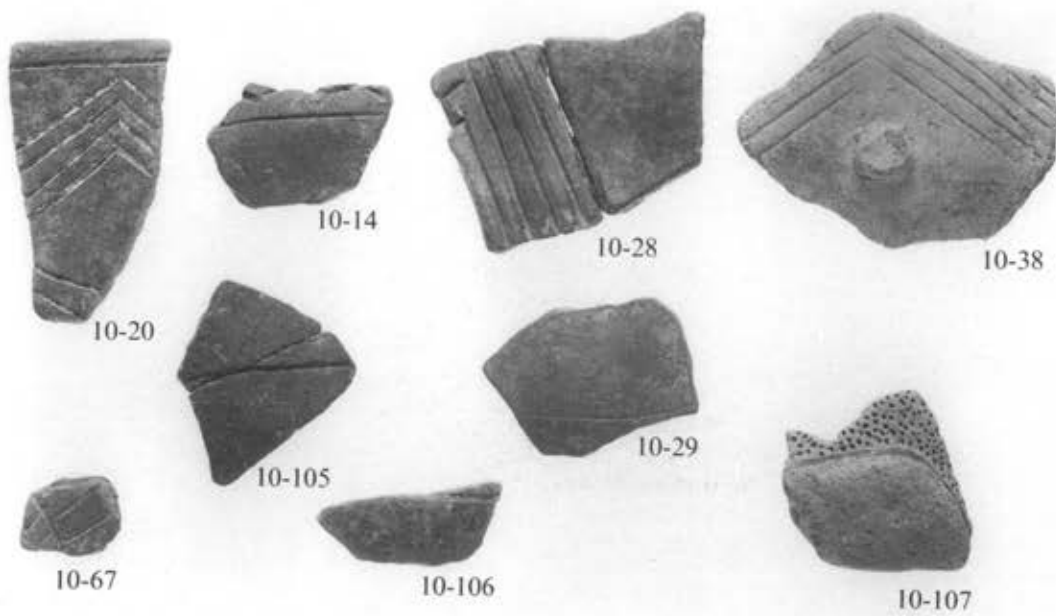

Εικ. 50

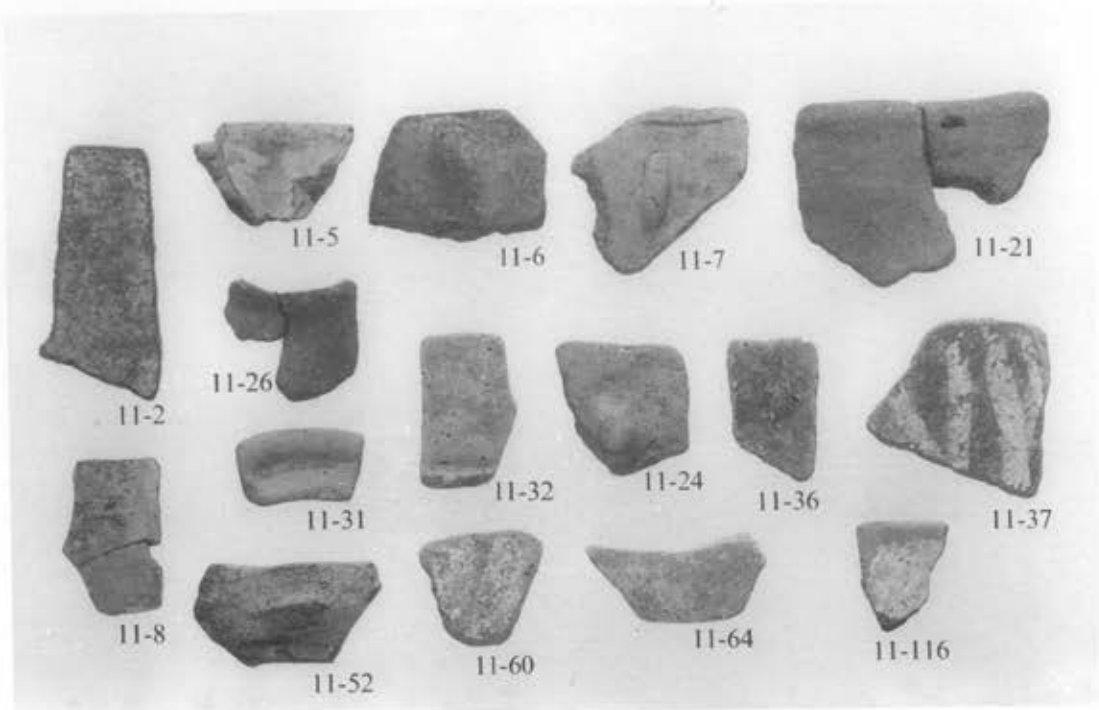

Eik. 51

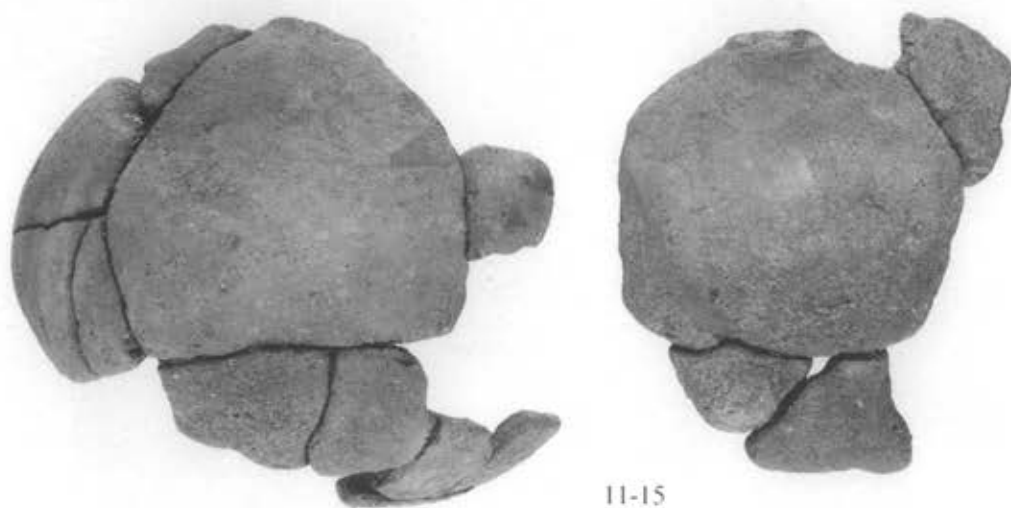

Eik. 52



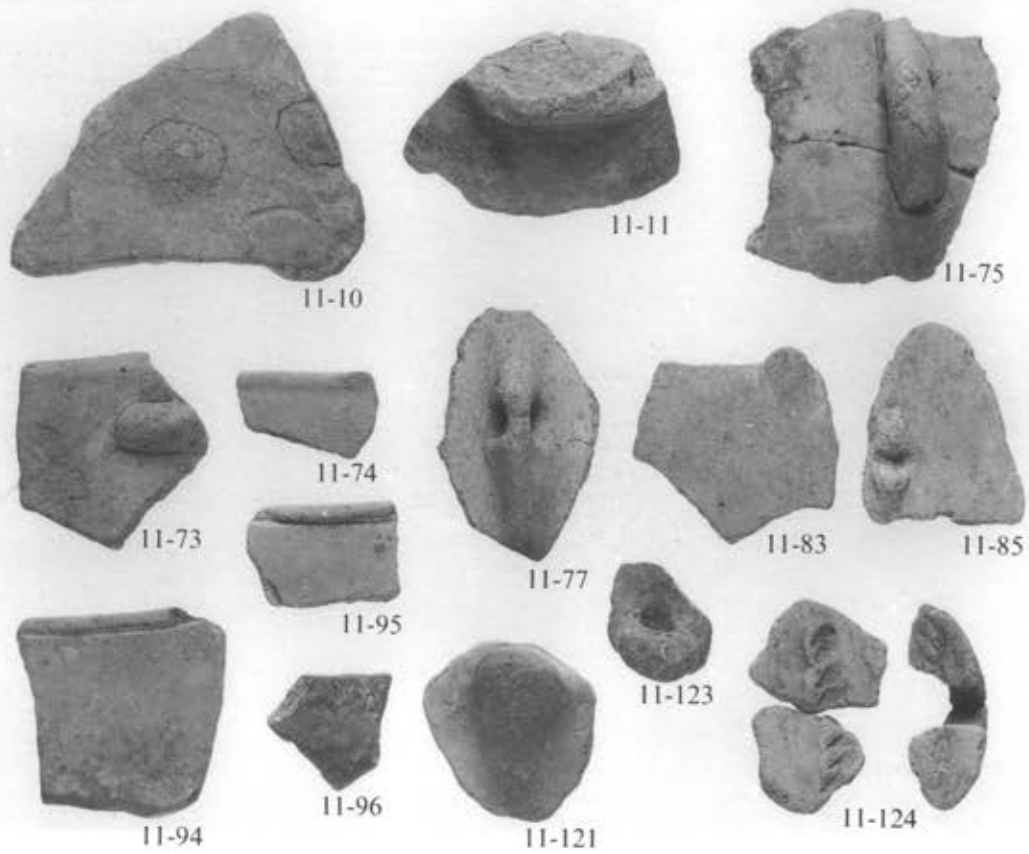

Eik. 53

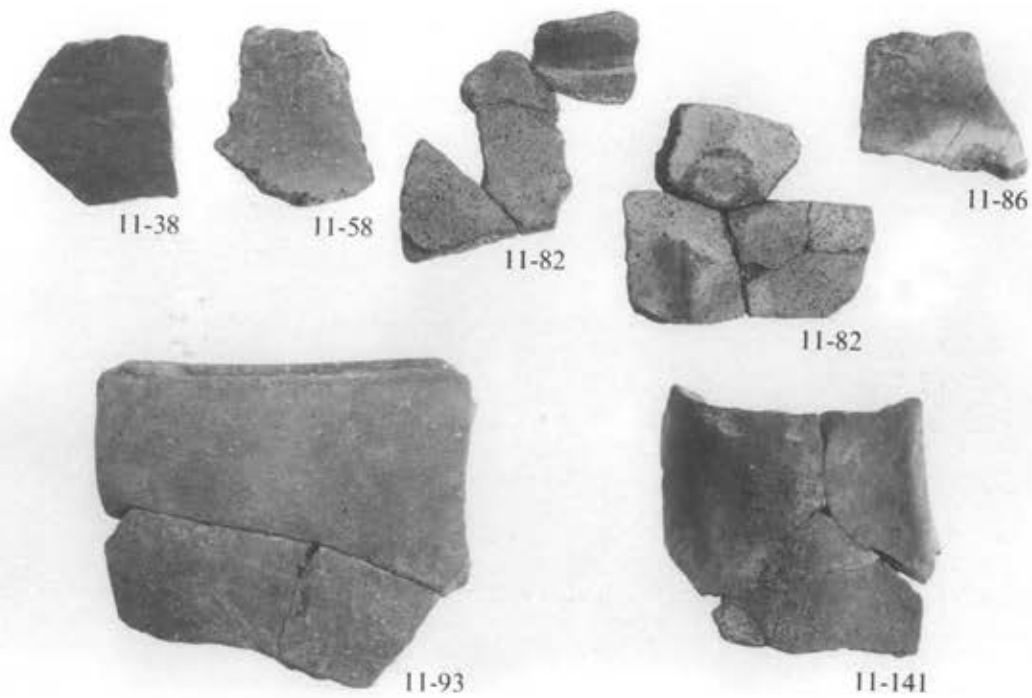

Eik. 54

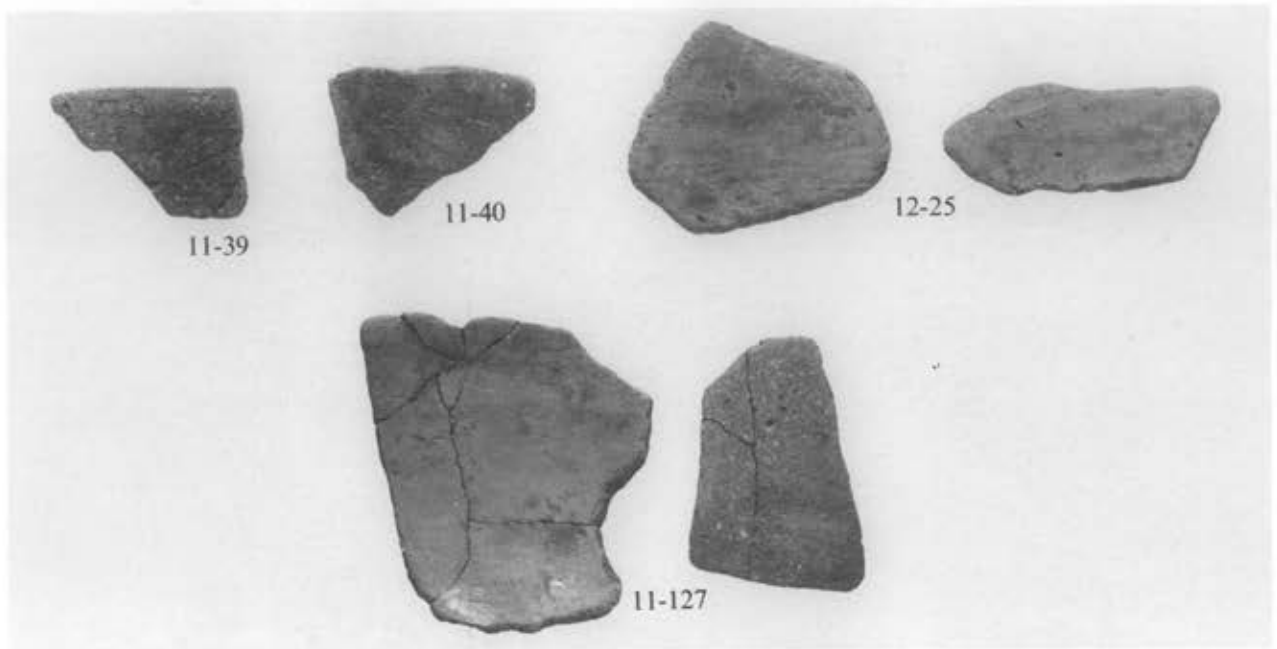

Eik. 55

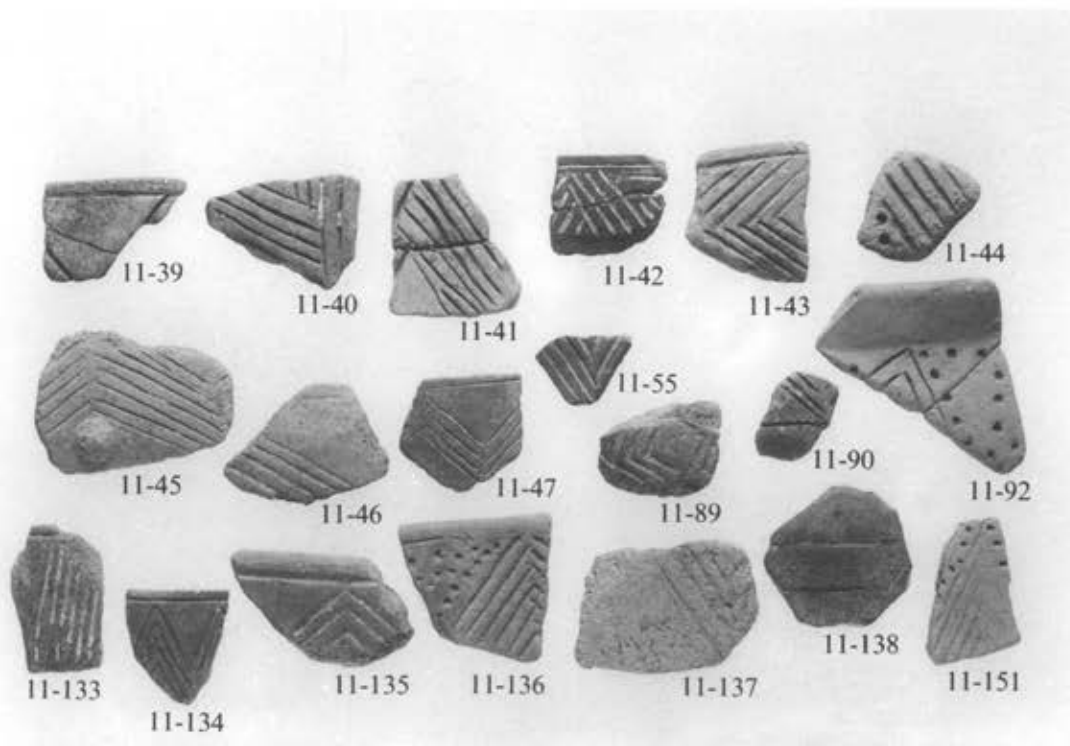

Eik. 56

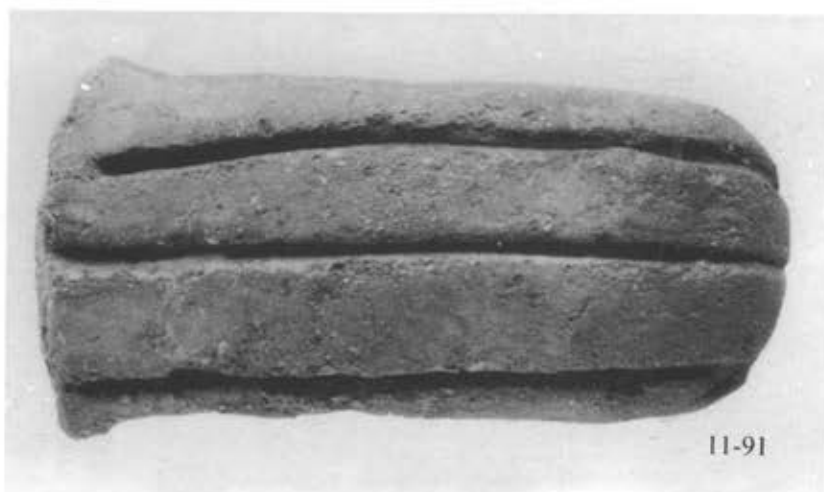

Εικ. 57

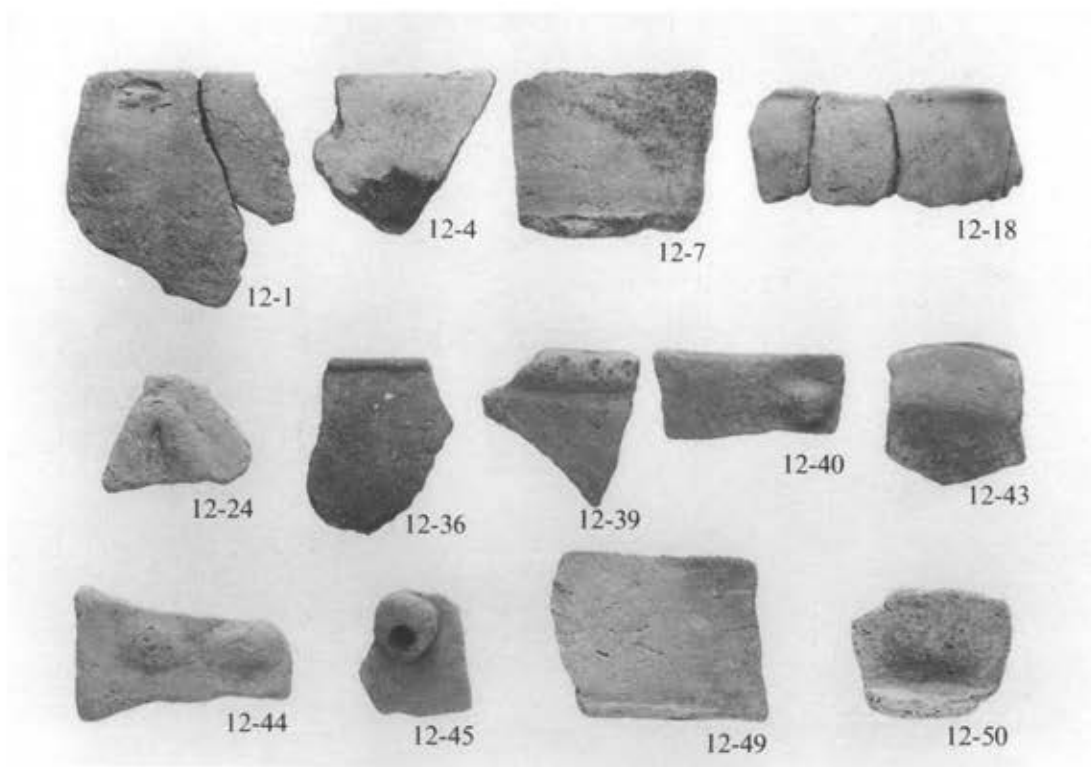

Εικ. 58

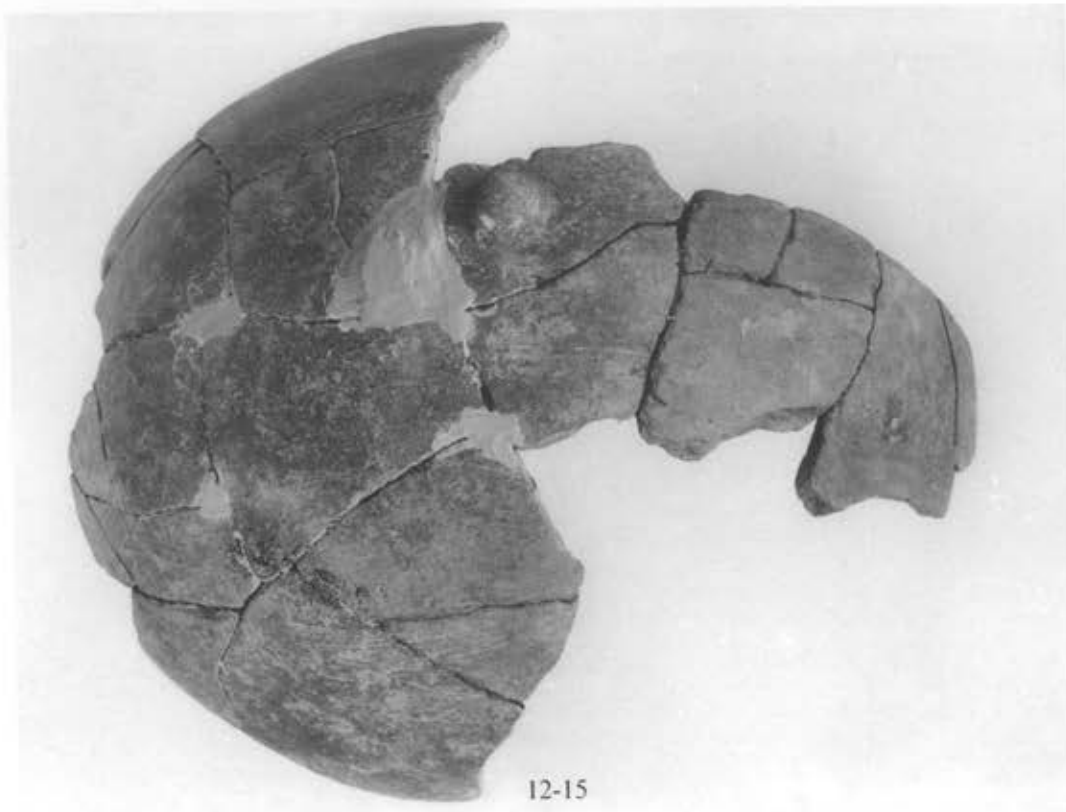

12-15

Εικ. 59

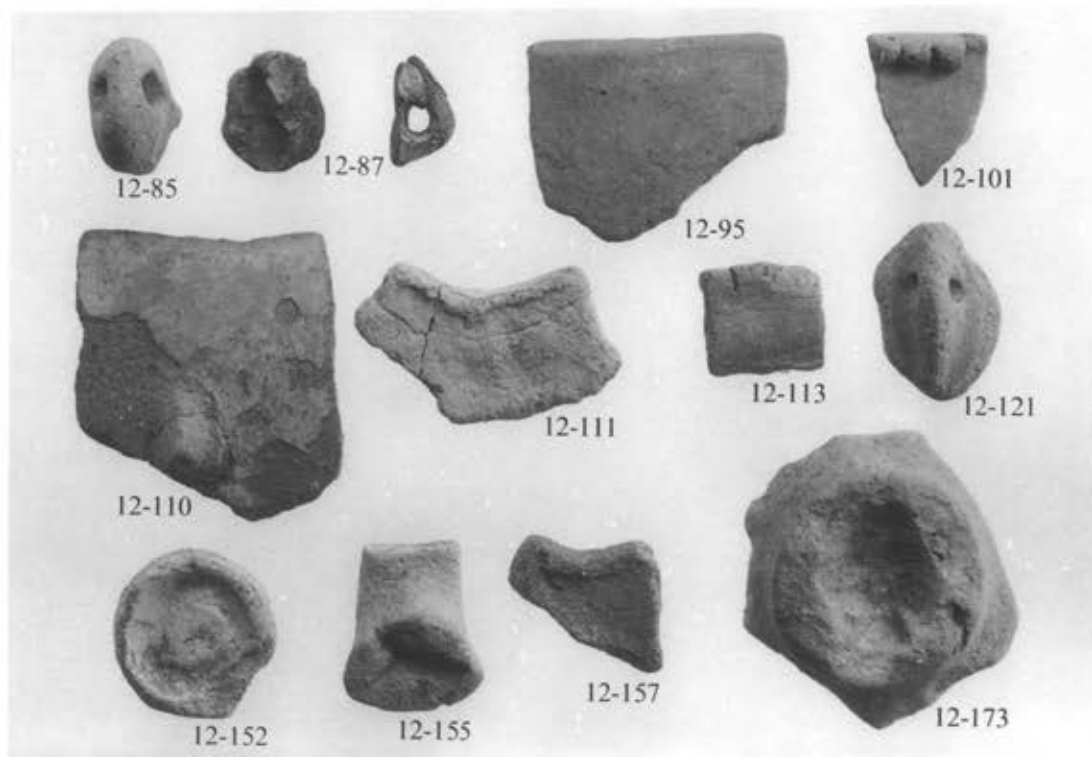

12-85

12-87

12-95

12-101

12-110

12-111

12-113

12-121

12-152

12-155

12-157

12-173

Εικ. 60

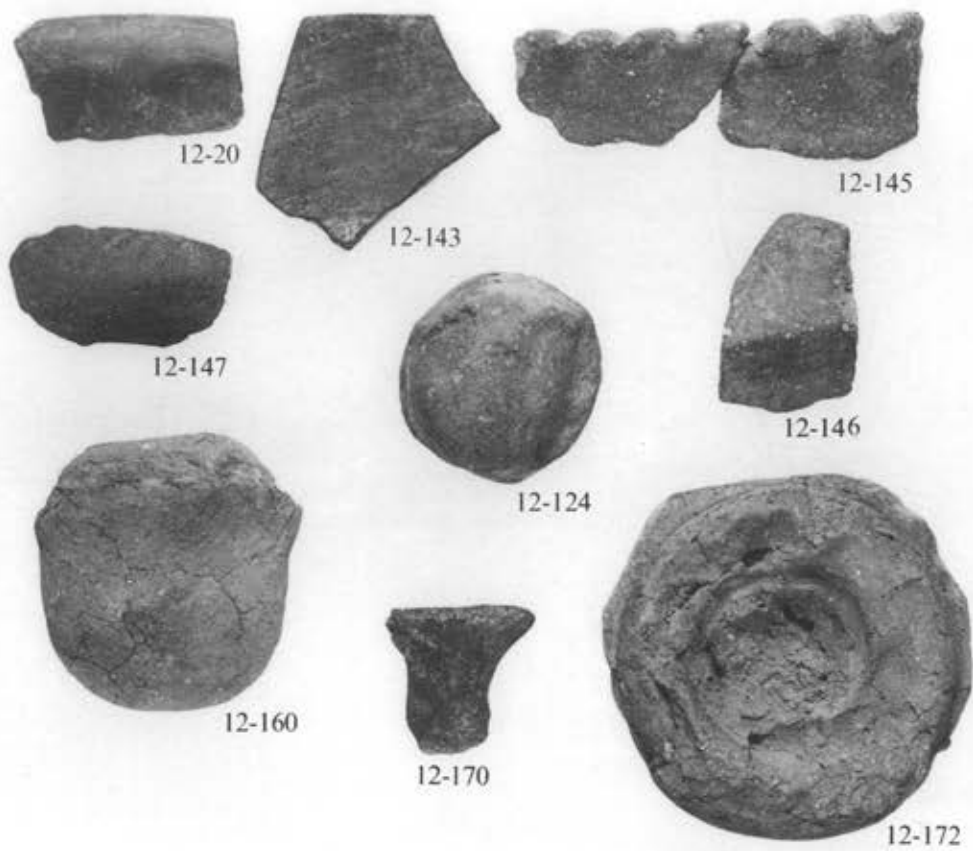

Eik. 61



Eik. 62

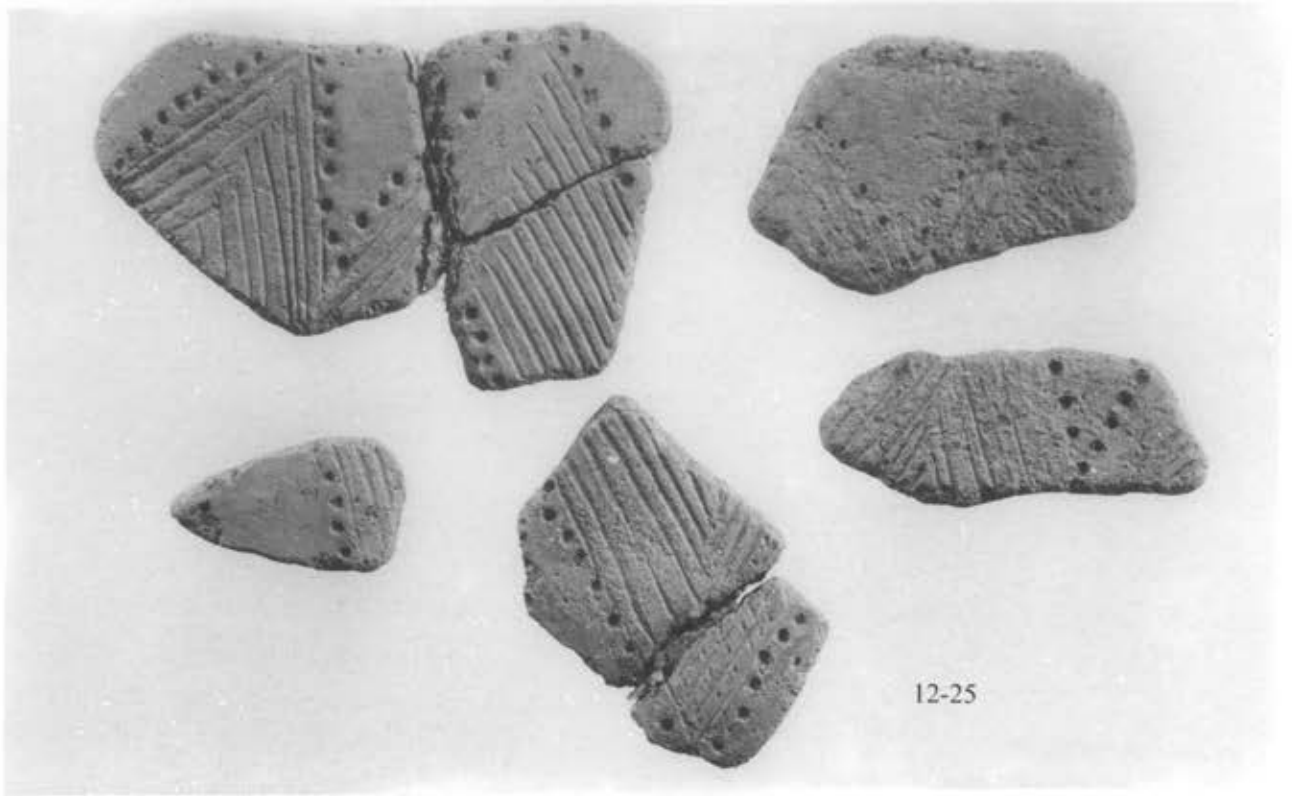

Εικ. 63

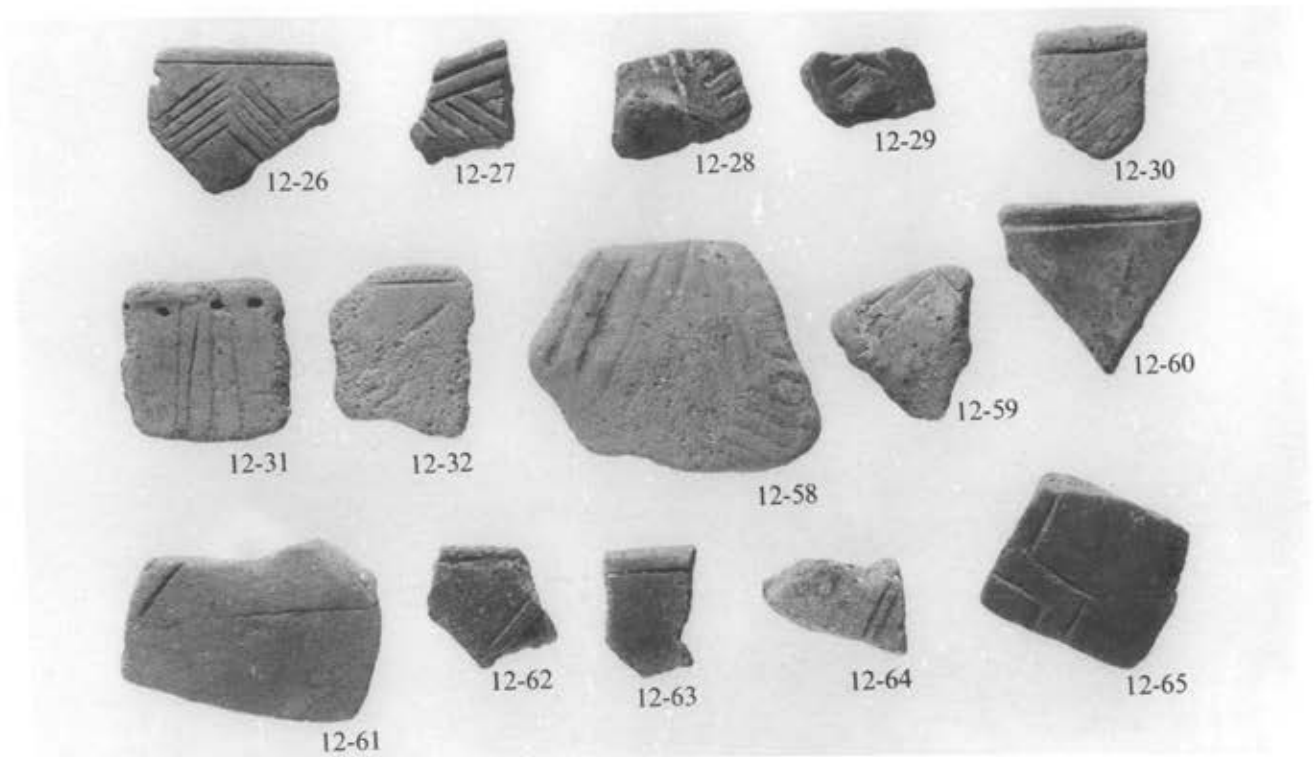

Εικ. 64

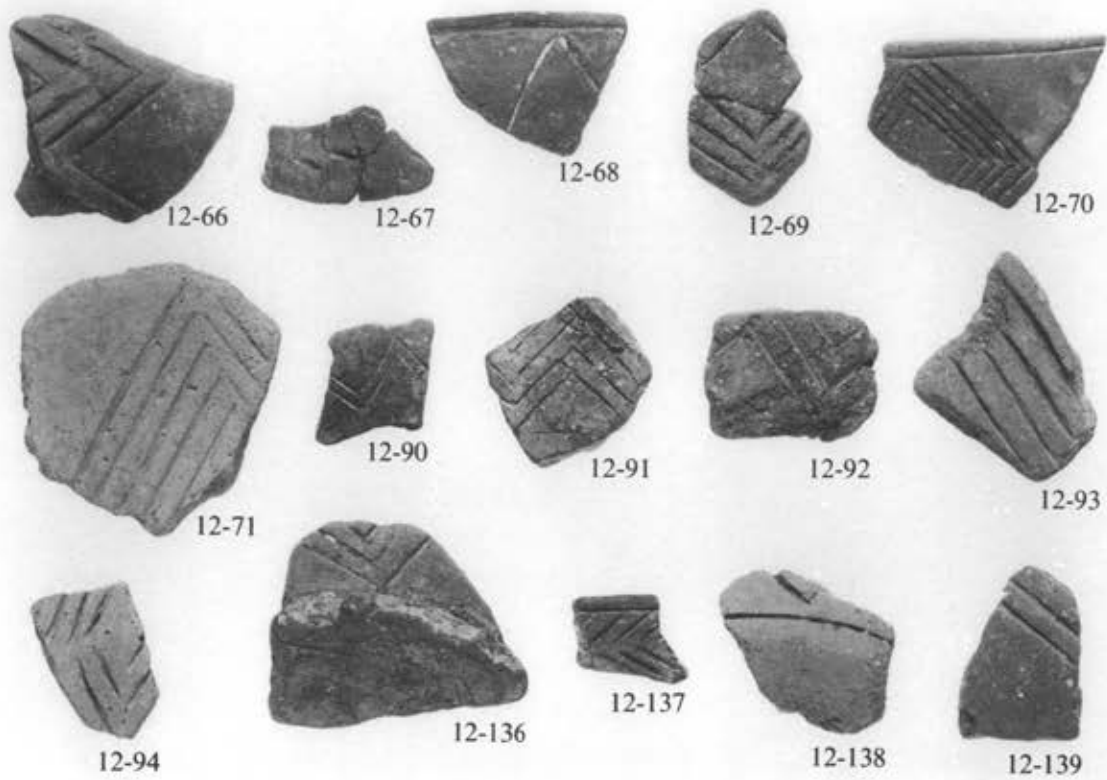

Eik. 65

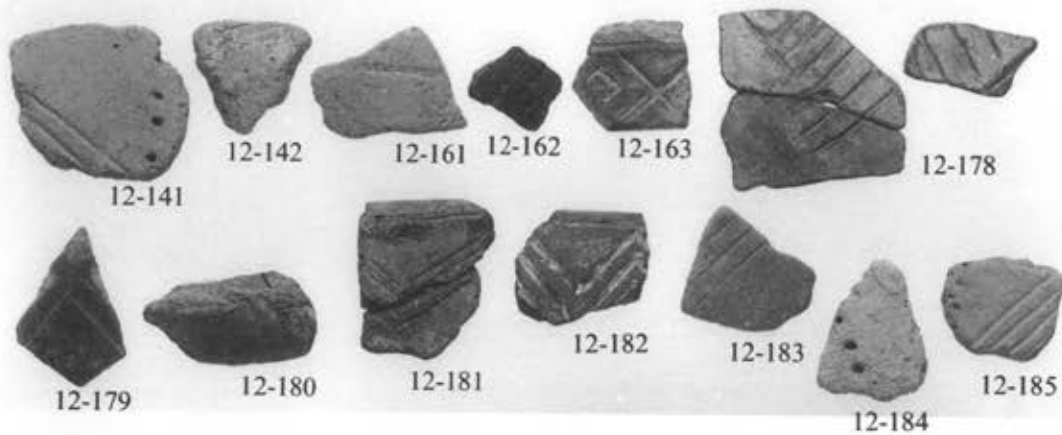

Eik. 66





## ΣΧΕΔΙΑ

Όλη ή κεραμική στα σχ. 1-64, 76 δημοσιεύεται υπό κλίμακα 1:2 και στα σχ. 65-74 υπό κλίμακα 1:4. Όταν ή κλίμακα διαφέρει σημειώνεται στον υπότιτλο.

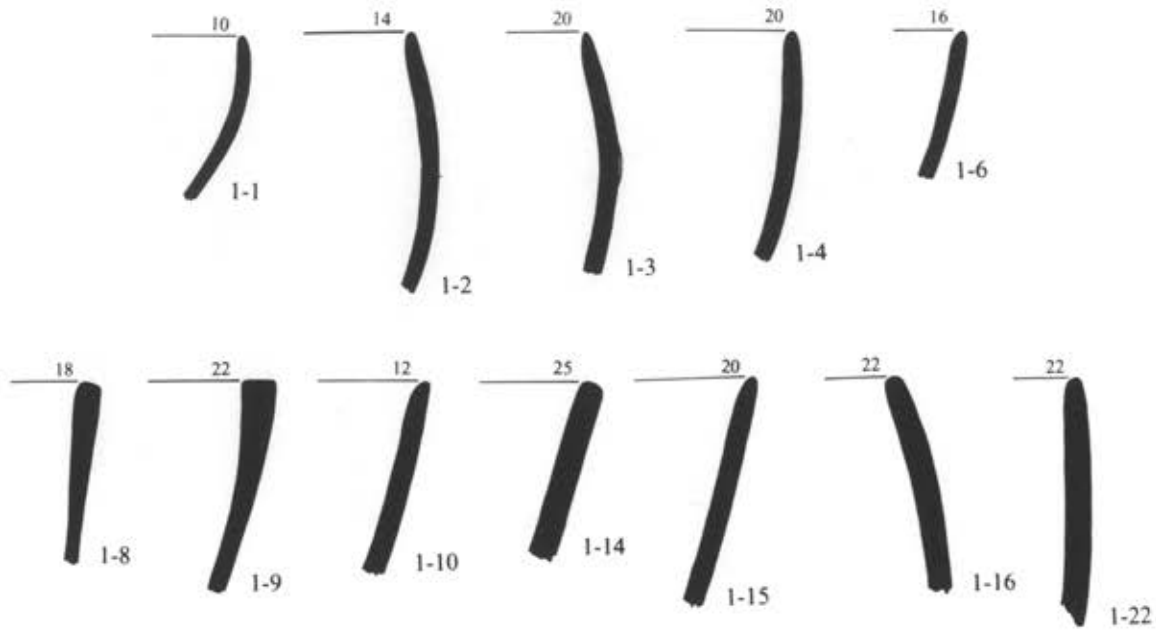

Σχ. 1. Στόμα σκύφων. Άνω: Λεπτή κεραμεική. Κάτω: Κοινή κεραμεική.

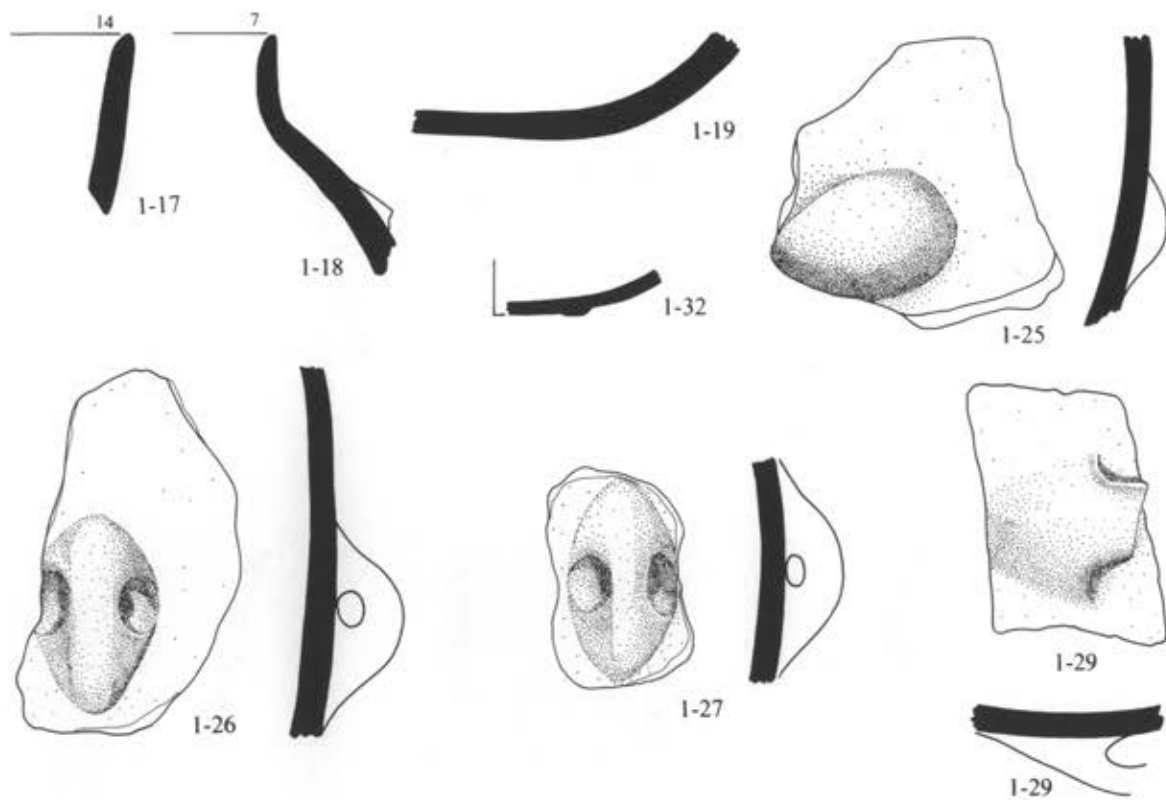

Σχ. 2. Λαιμοί, βάσεις, έπίθημα, άποφύσεις.

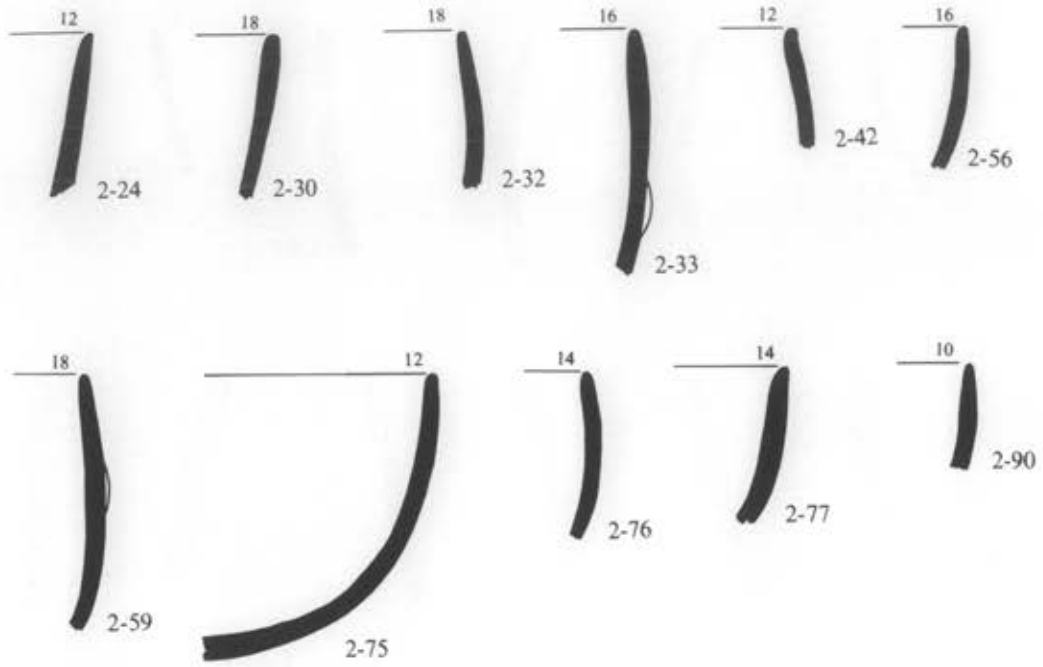

Σχ. 3. Στόμια σκύφων λεπτής κεραμεικής.

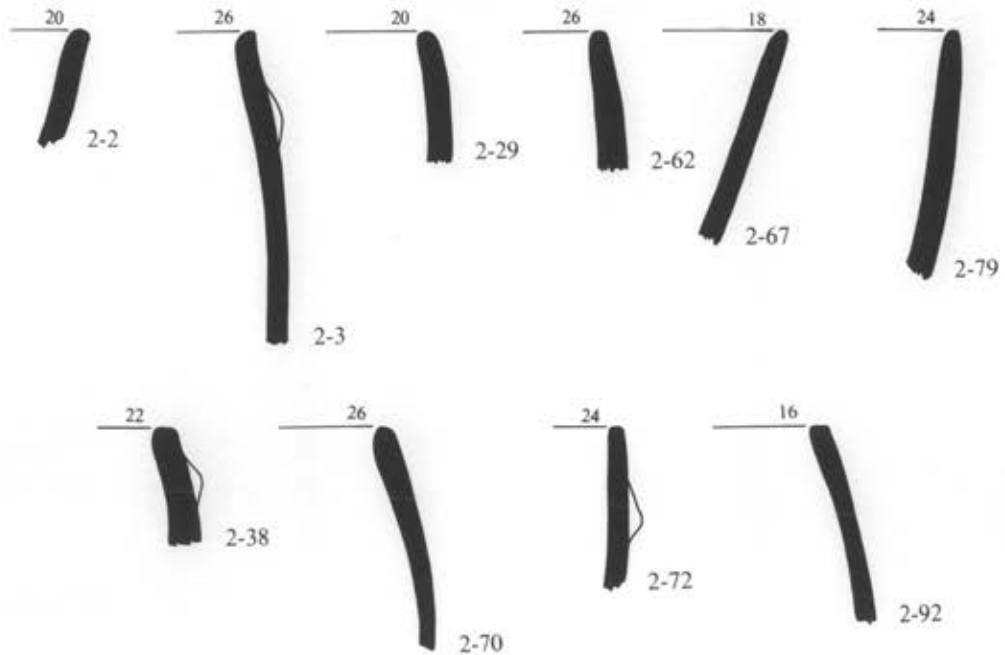

Σχ. 4. Στόμια σκύφων κοινής κεραμεικής. Άνω: Καστανοί. Κάτω: Καστανόμαυροι.

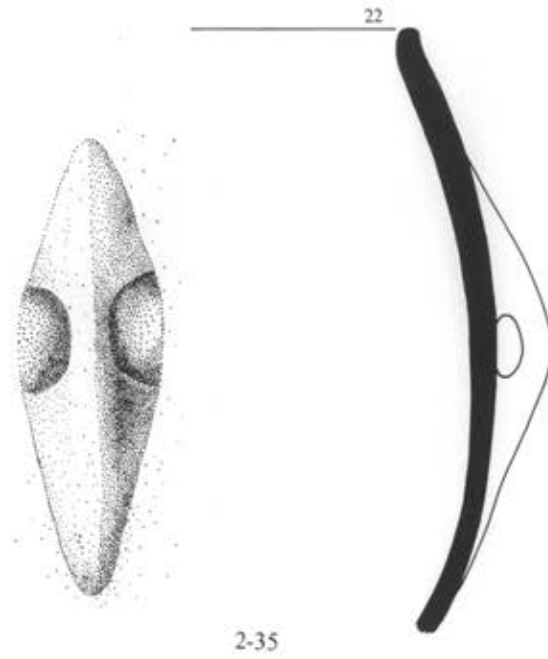

Σχ. 5. Σκύφος λασπώδους πηλοῦ.

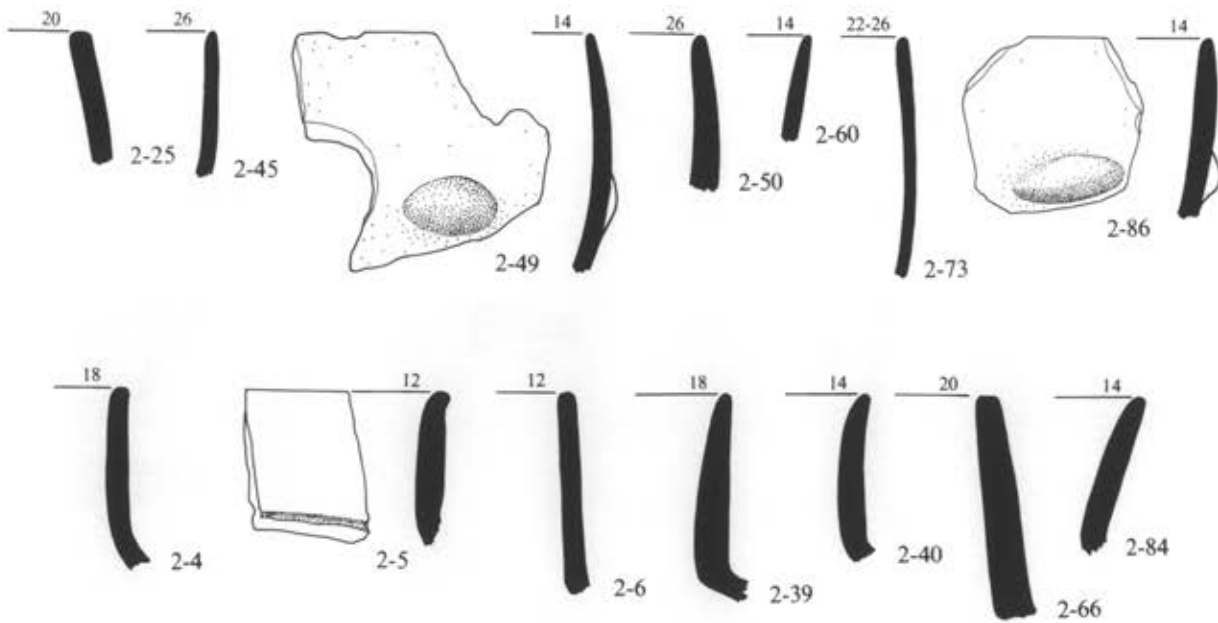

Σχ. 6. Ἄνω: Στόμα μελανῶν σκύφων. Κάτω: Λαιμοί.

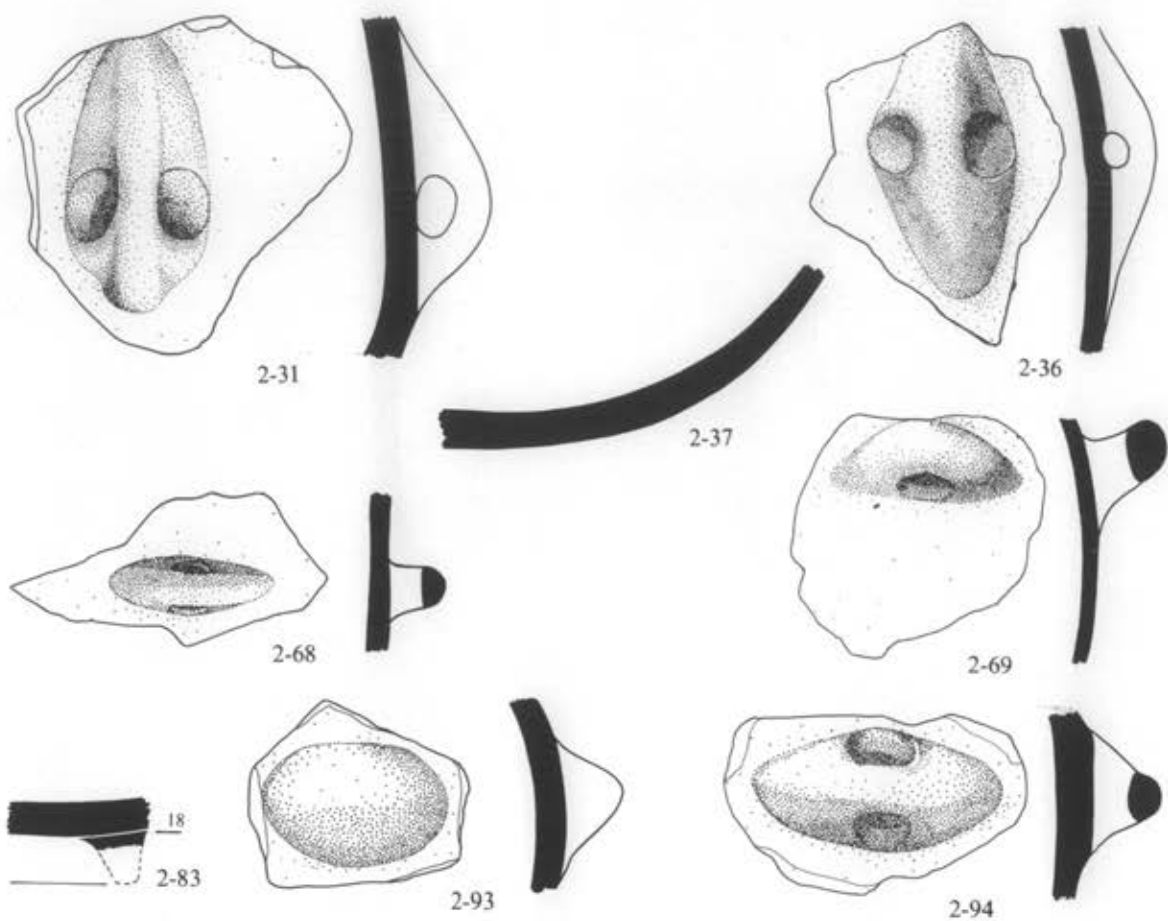

Σχ. 7. Βάσεις, αποφύσεις, επίθημα κοινής κεραμεικής.

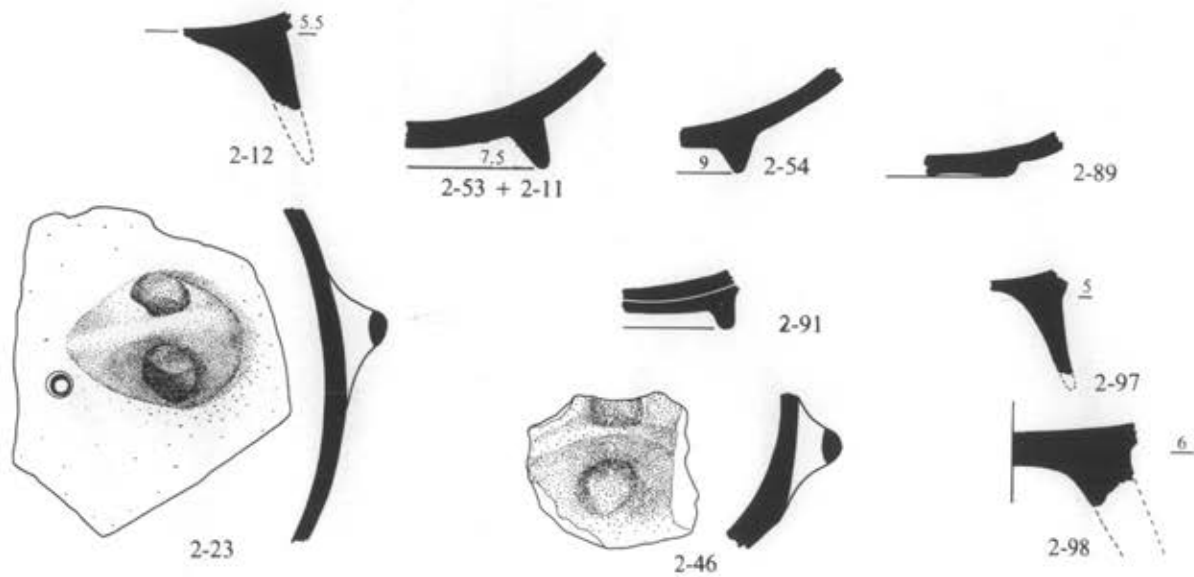

Σχ. 8. Βάσεις και αποφύσεις μελανής κεραμεικής.

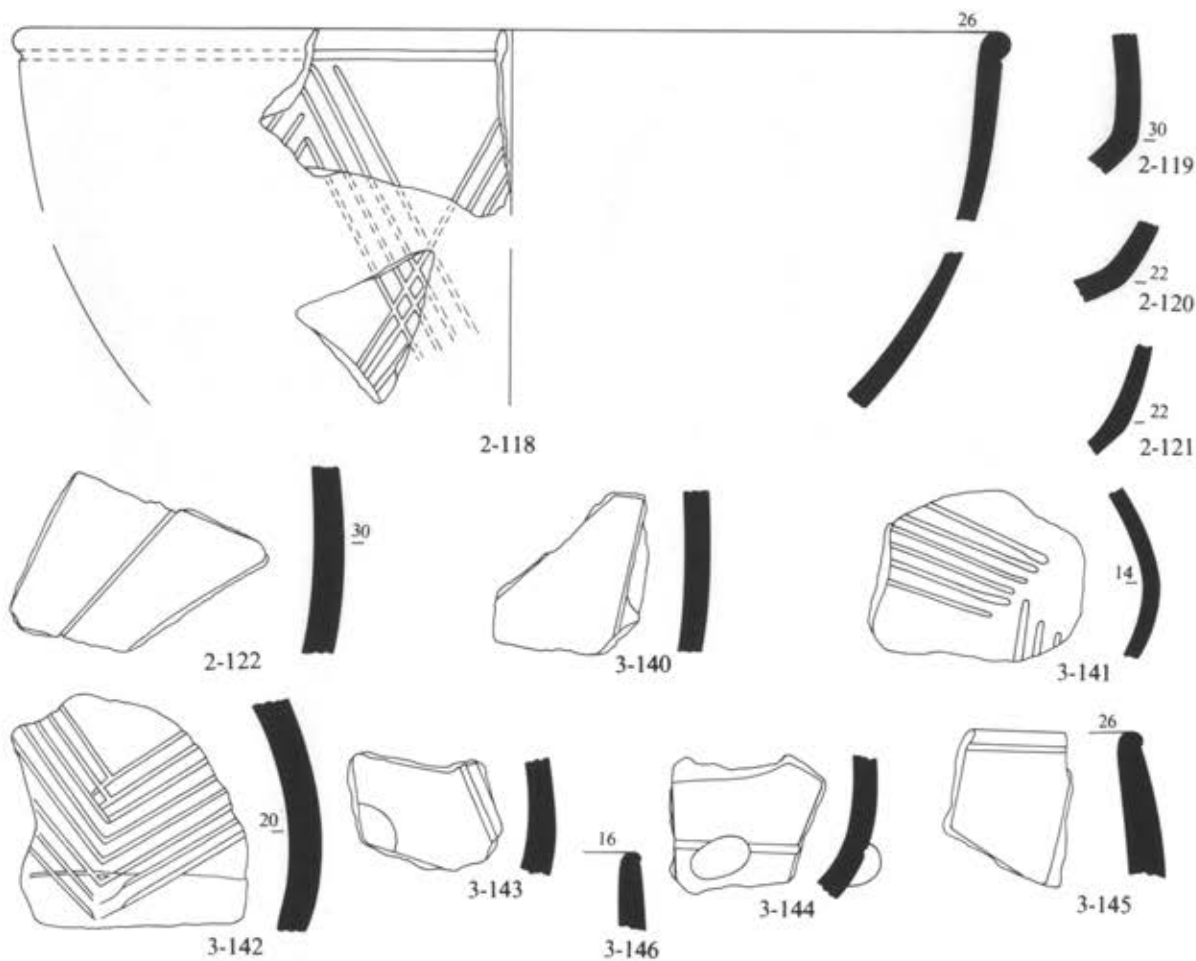

Σχ. 9. Έγχάρακτη κεραμική από τούς λάκκους 2-Γ και 3-Α.

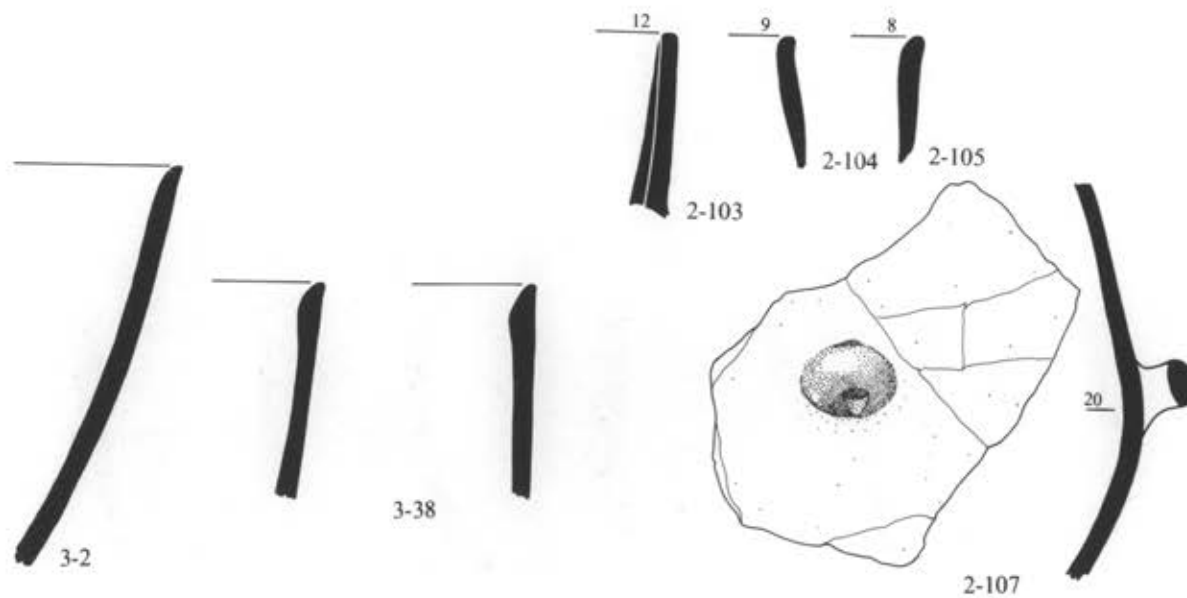

Σχ. 10. Δεξιά: Λαιμοί και απόφυση από τὸ λάκκο 2-Γ. Ἀριστερά: Στρεβλά στόμια.

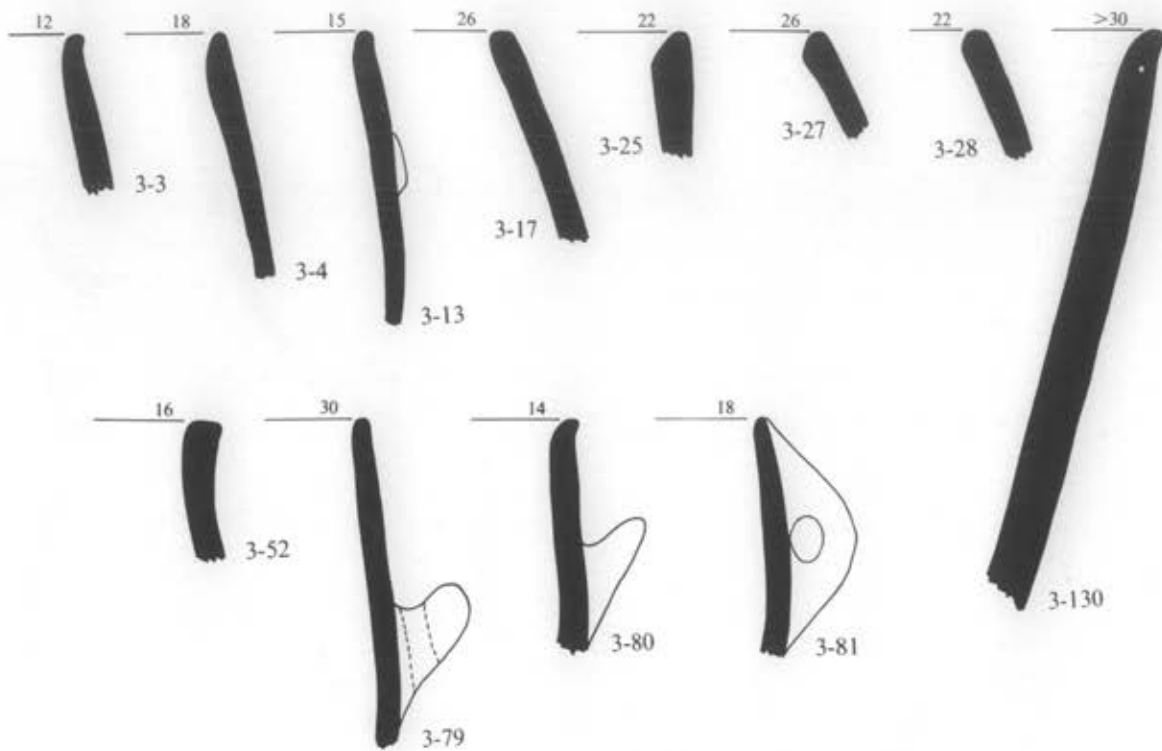

Σχ. 11. Στόμα σκύφων κοινής κεραμεικής και κάδος 3-130.

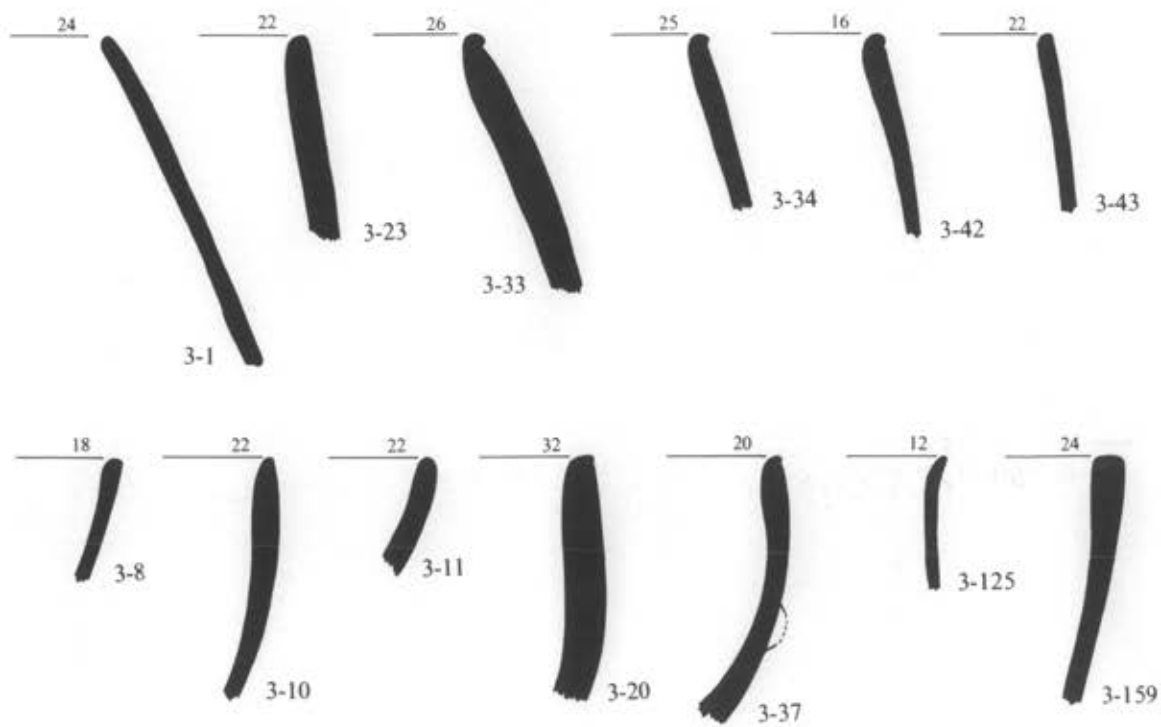

Σχ. 12. Λεπτότεχνες κατηγορίες, κλειστά και άνοικτα σχήματα.



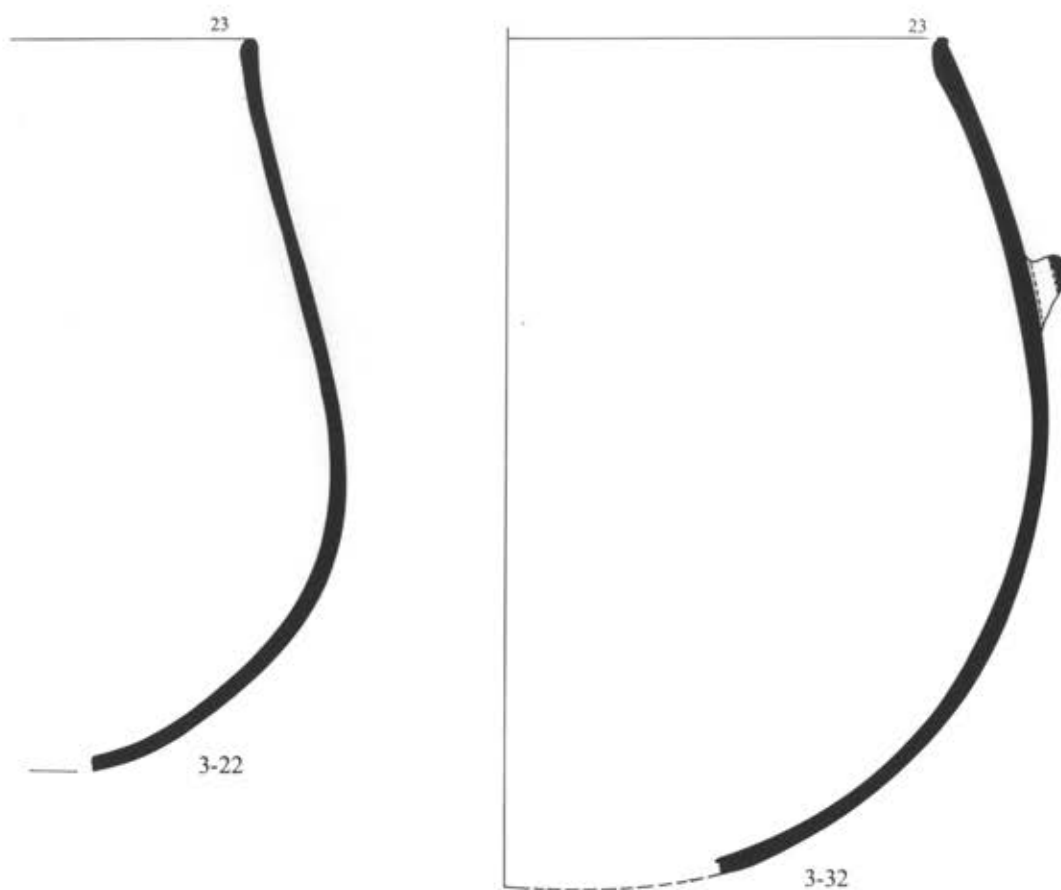

Σχ. 13. Πιθόσχημο 3-22, κλ. 1:4 και σκύφος 3-32, κλ. 1:2.

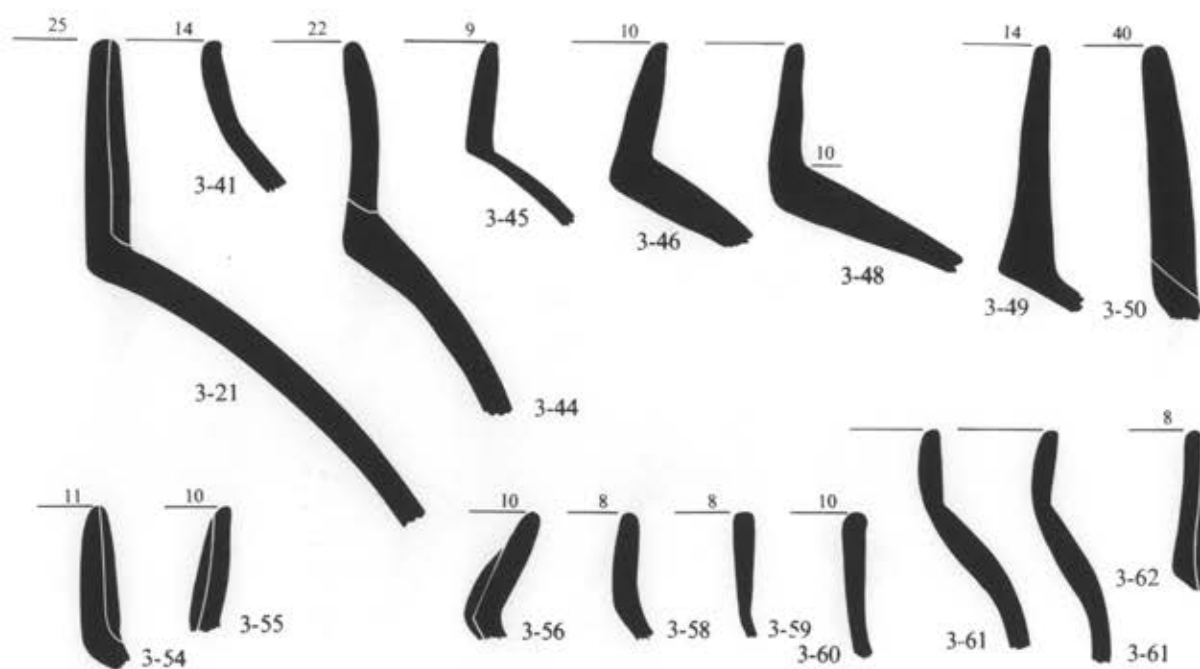

Σχ. 14. Λαιμοί.

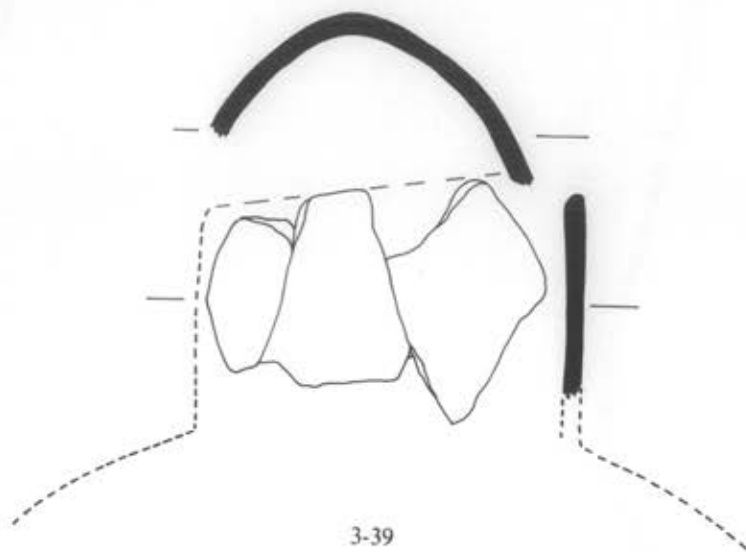

Σχ. 15. Τομές και όψη του ασύμμετρου λαιμού 3-39.

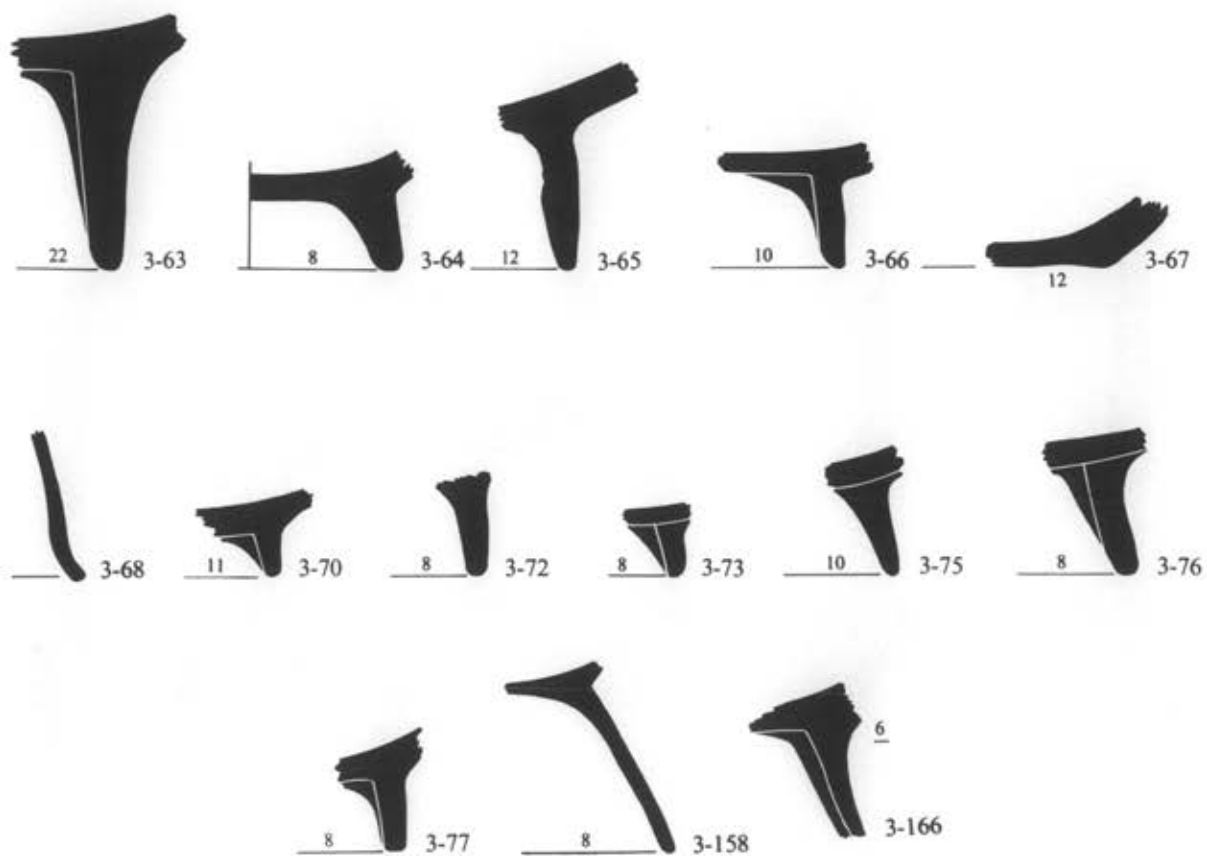

Σχ. 16. Βάσεις.

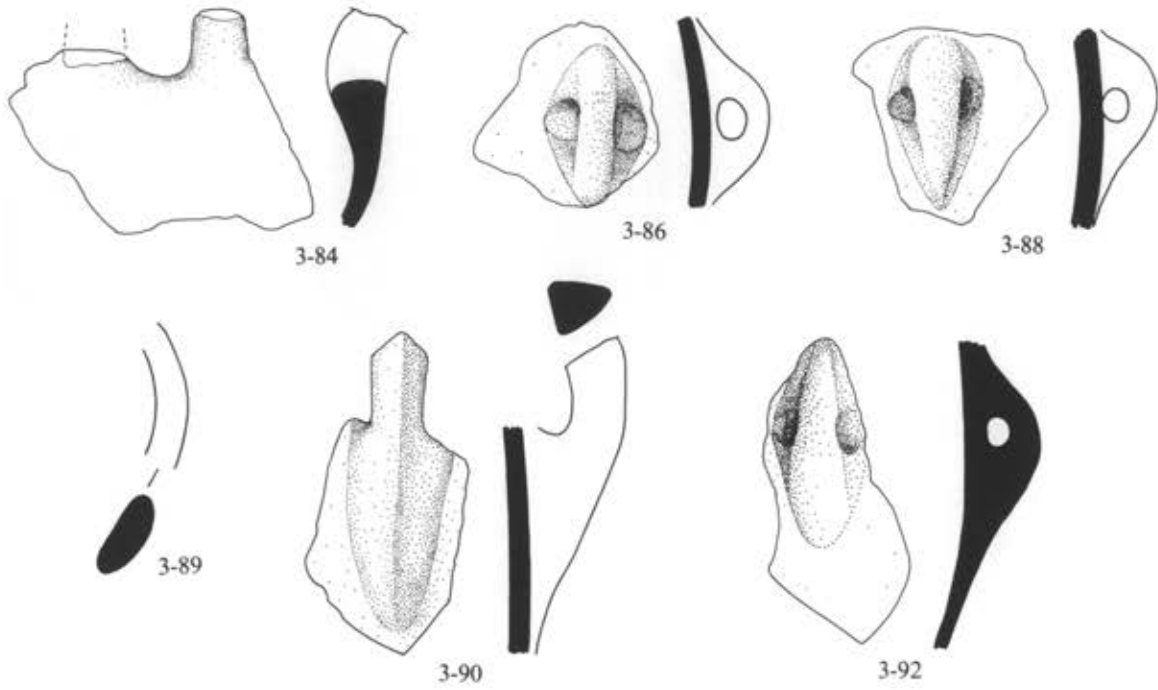

Σχ. 17. Λαβές και τοξωτές αποφύσεις.

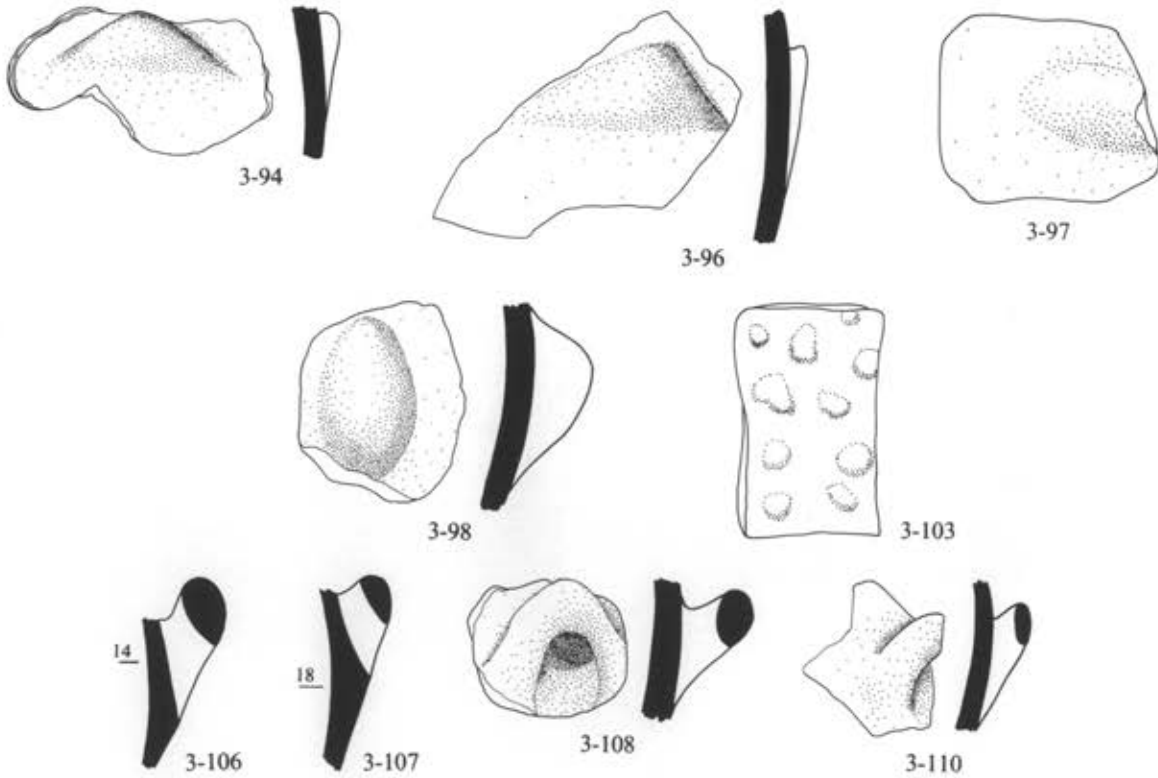

Σχ. 18. Ἀγκύλες αποφύσεις και ἐπιθήματα.

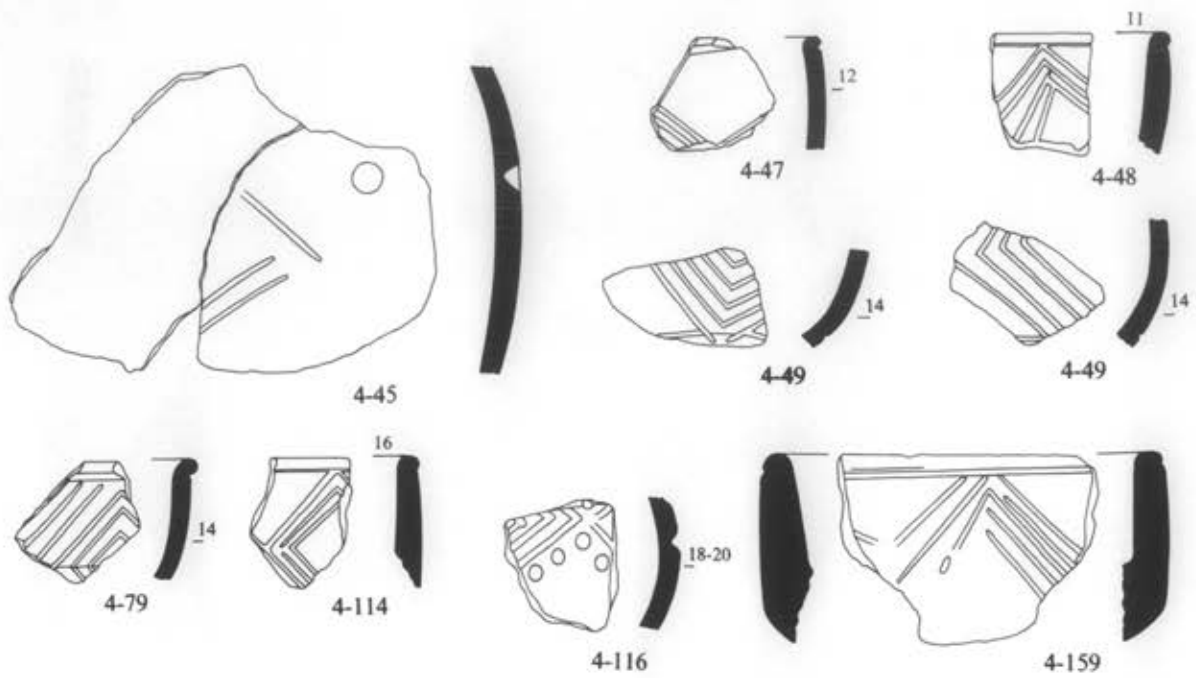

Σχ. 19. Έγχαράκτη κεραμική.

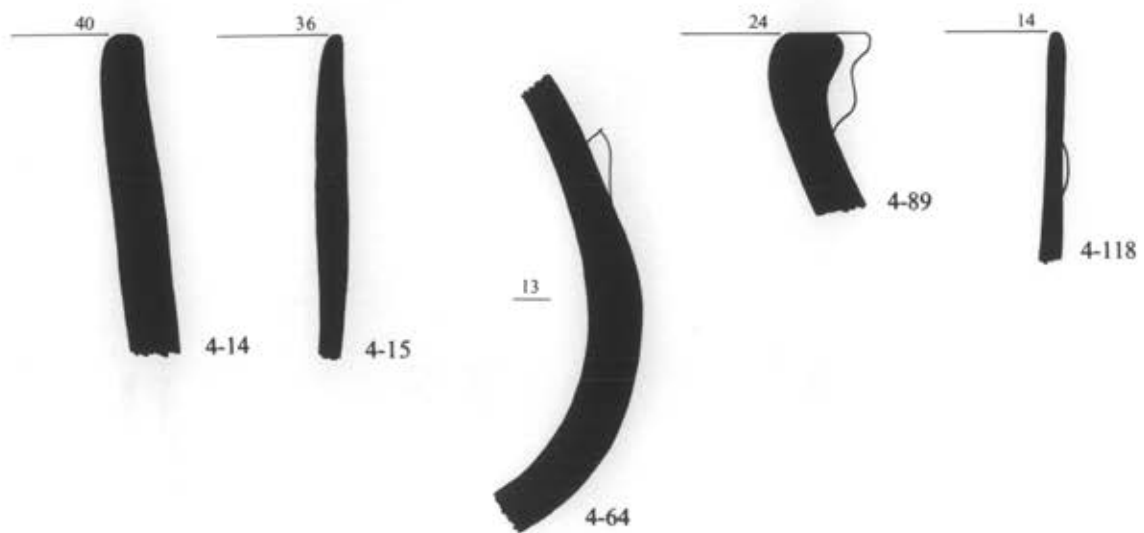

Σχ. 20. Τραχειά και χονδροειδής κεραμική.

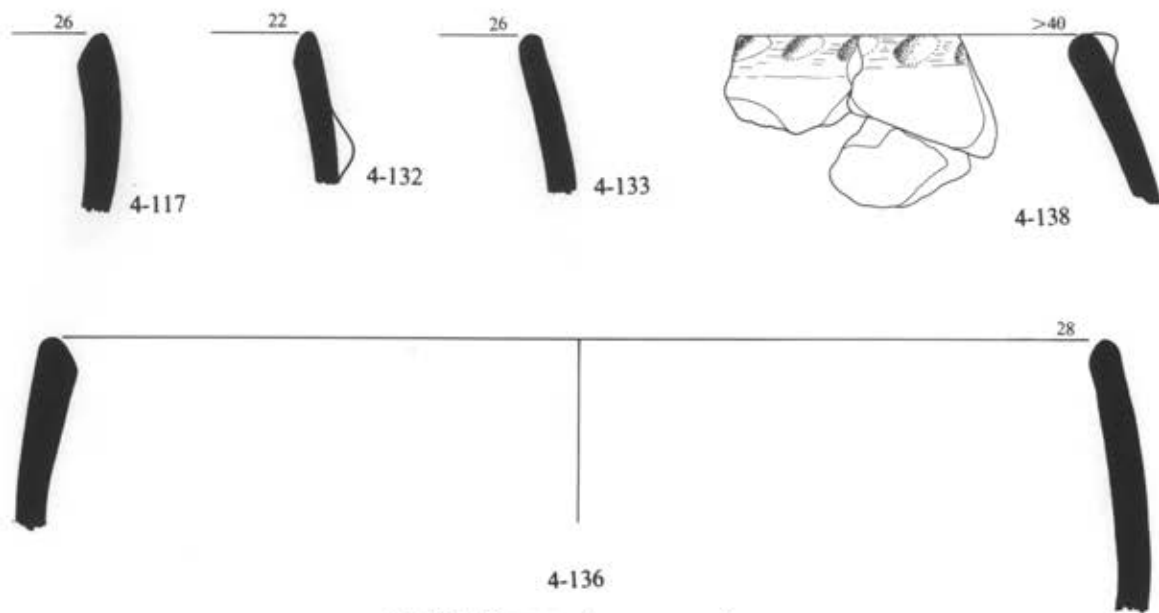

Σχ. 21. Καστανόμαυροι σκύφοι.

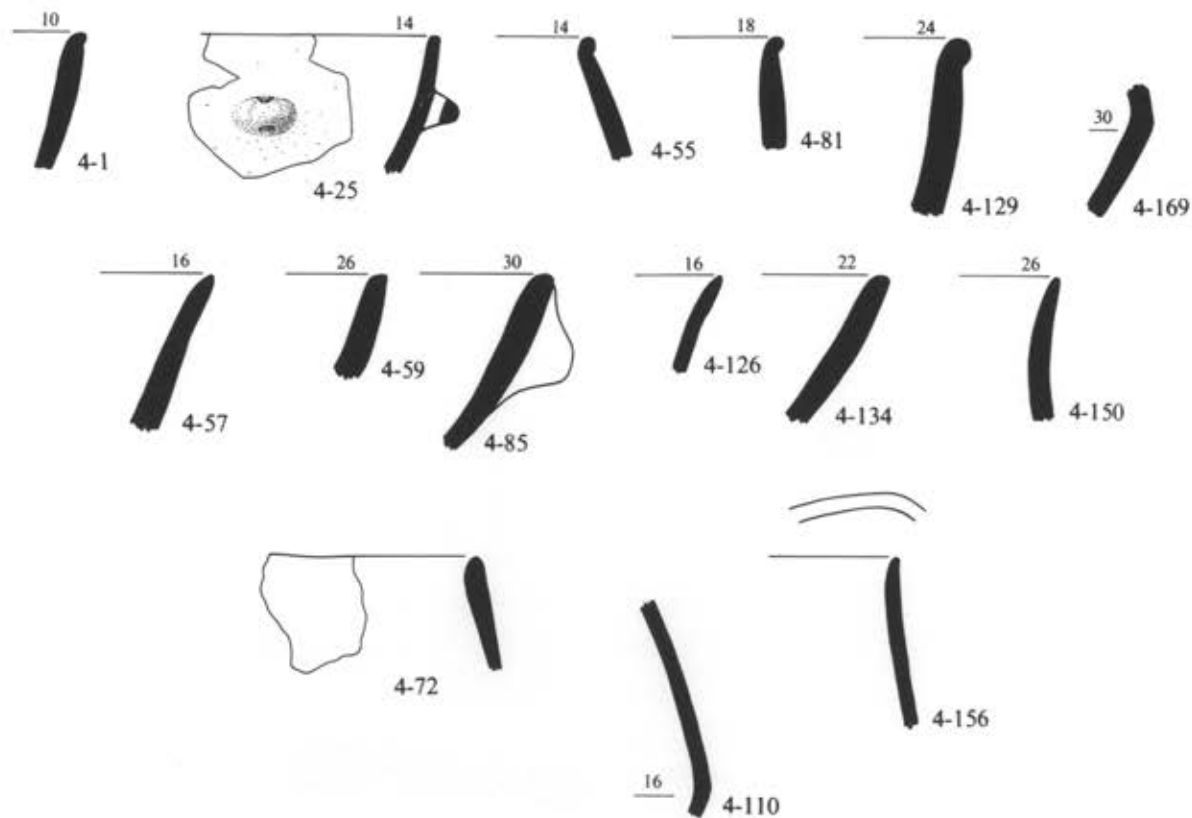

Σχ. 22. Στόμια και ὄστρακα σκύφων. Ἄνω: Στυλπνὸ ἀλείφωμα. Μέση: Urfirnis καὶ μελανά. Κάτω: Λευκά.

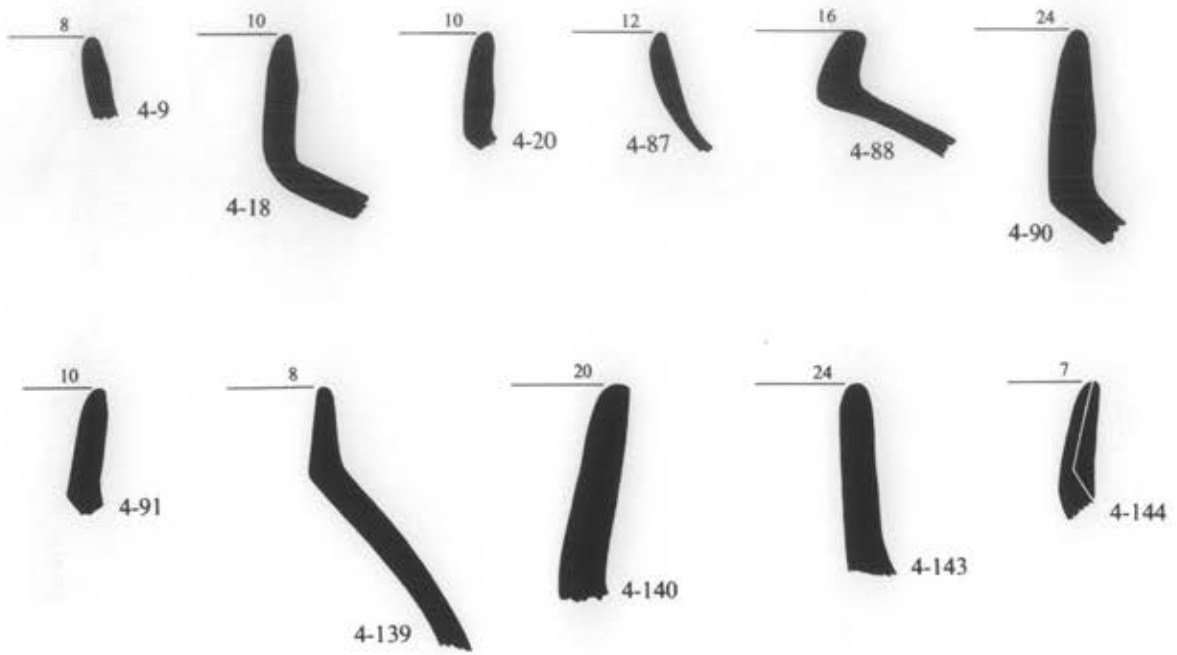

Σχ. 23. Λαιμοί.

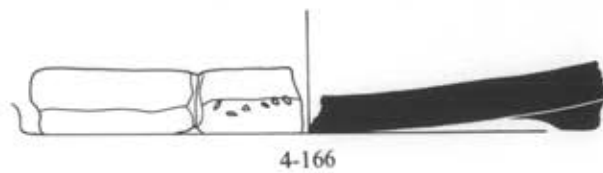
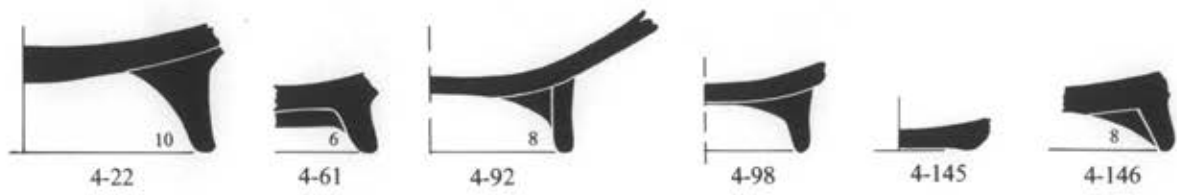

Σχ. 24. Βάσεις.

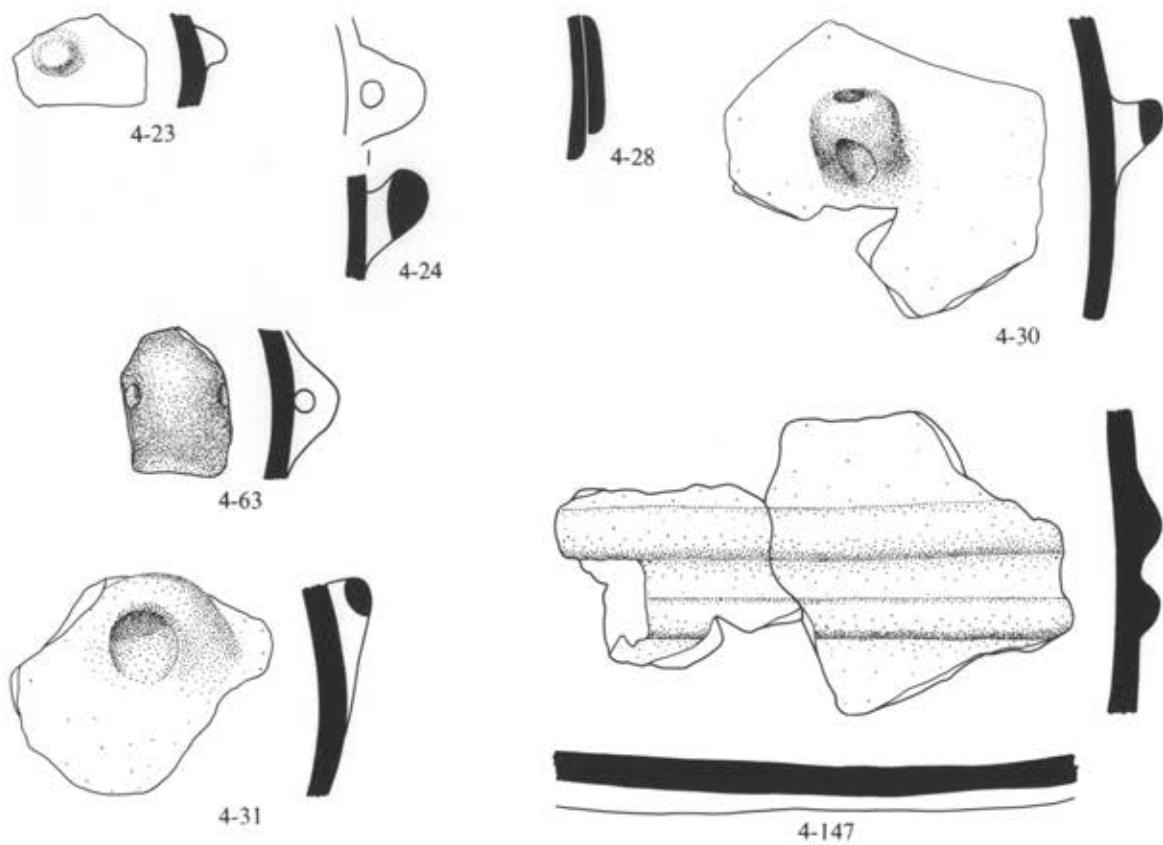

Σχ. 25. Ἀποφύσεις και ἐπιθήματα.

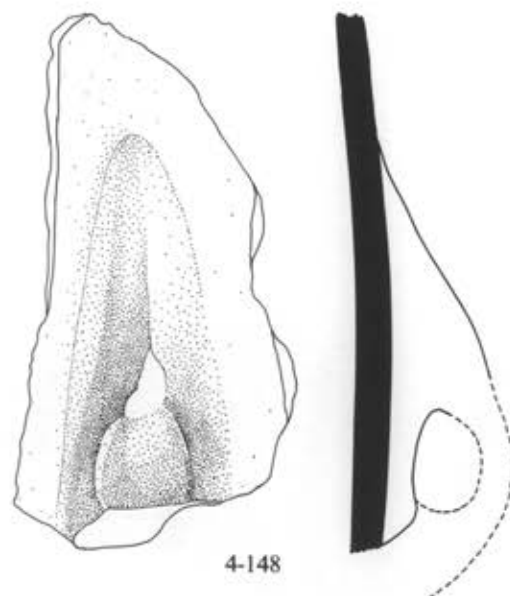

Σχ. 26. Ἡ λαβὴ 4-148.

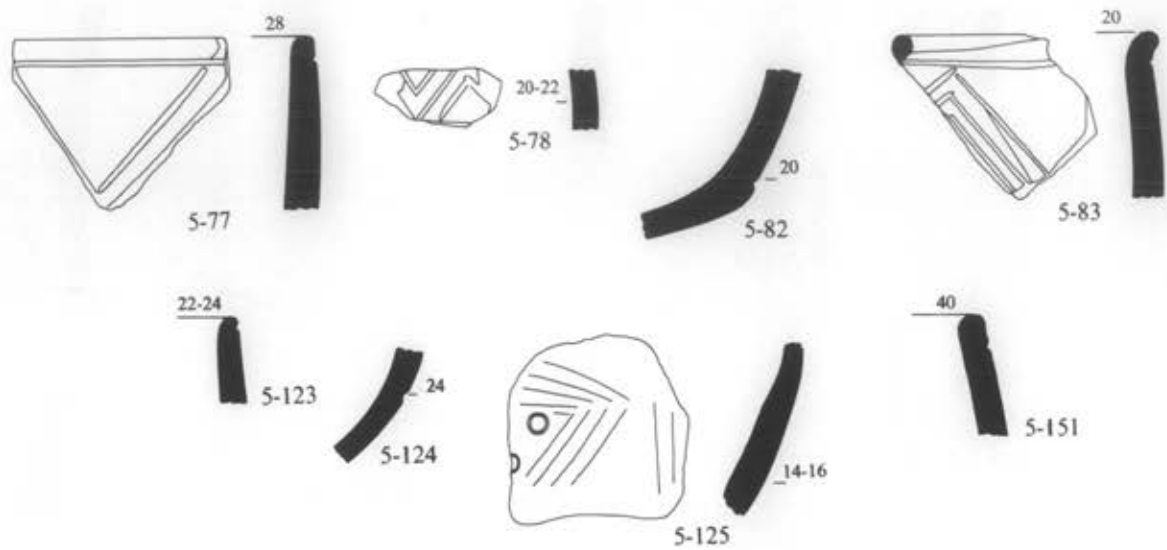

Σχ. 27. Έγχάρακτη κεραμική.

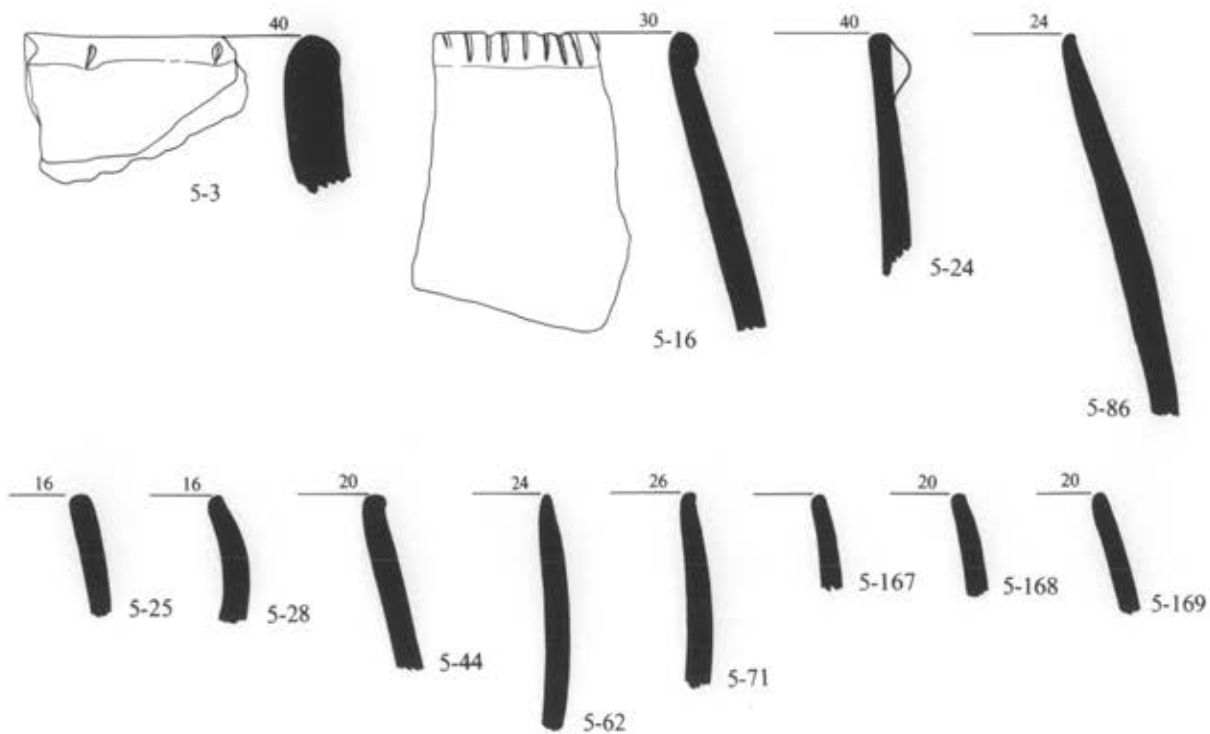

Σχ. 28. Στόμα σκύφων. Άνω: Τραχειά και κοινή κεραμική. Κάτω: Λεπτή κεραμική.



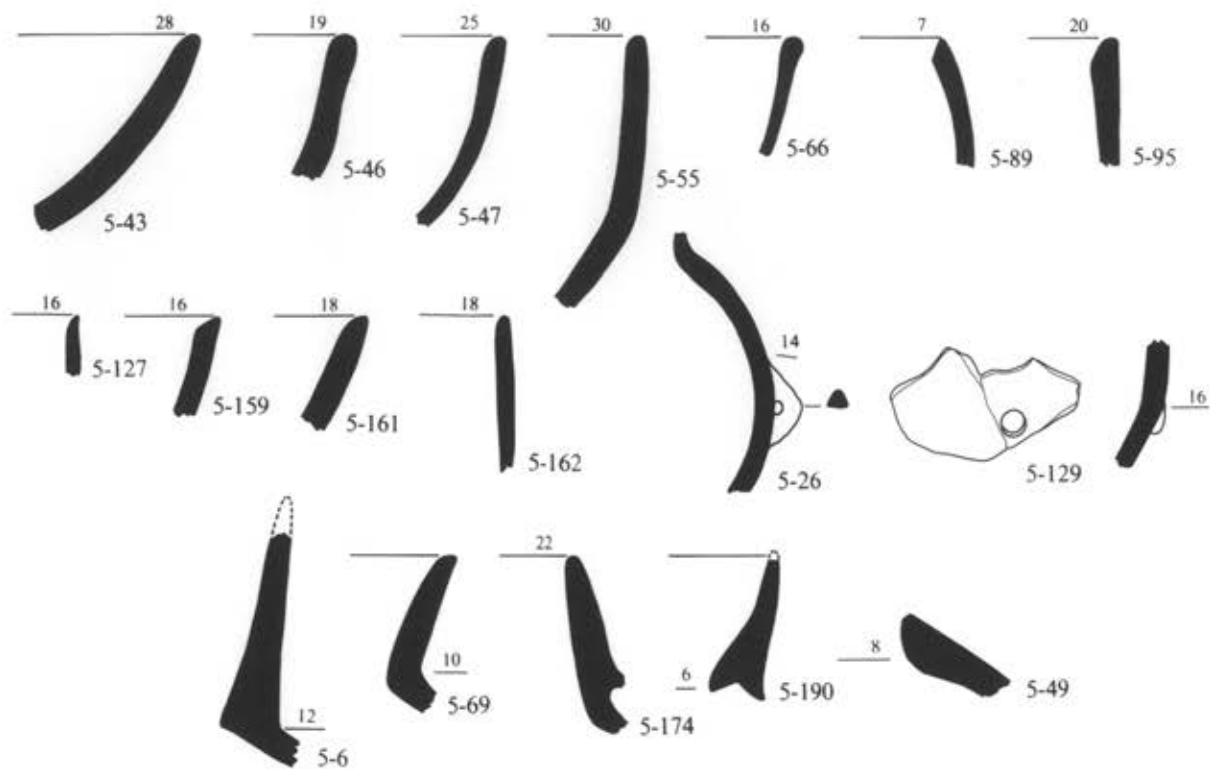

Σχ. 29. Στόμα ανοικτῶν σκύφων καὶ κομμάτια ἀγγείων. Κάτω: Λαιμοί.

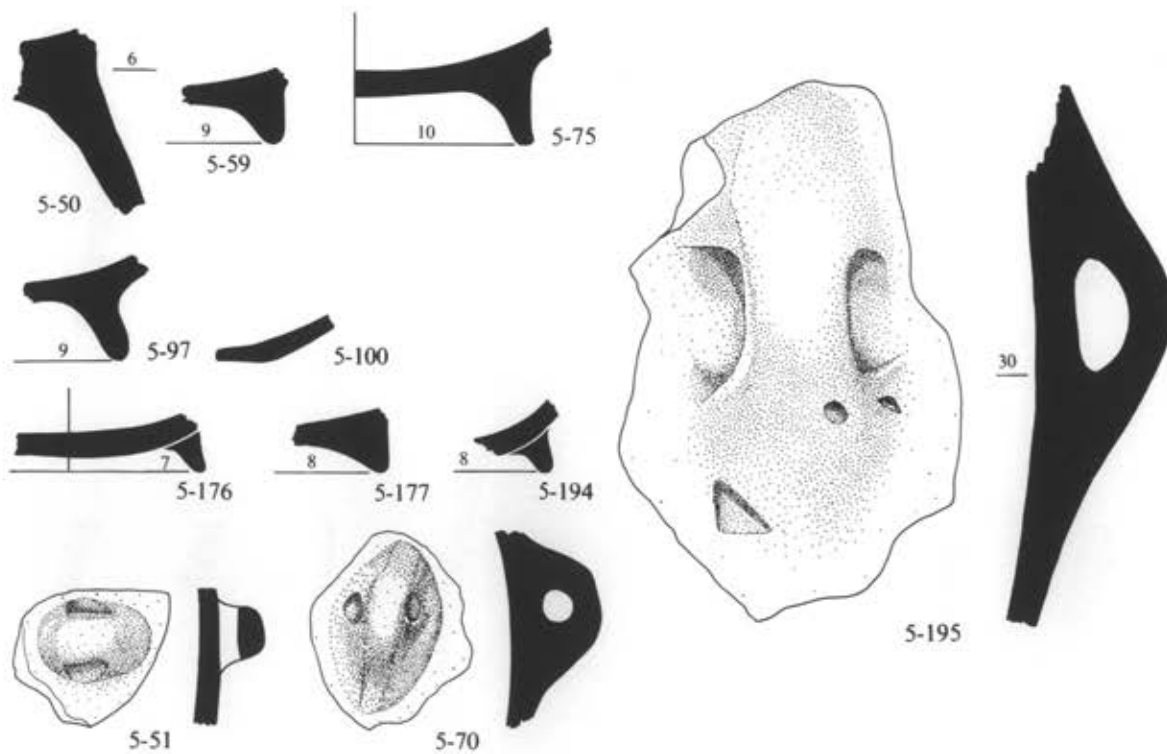

Σχ. 30. Βάσεις, ἀποφύσεις, λαβή.

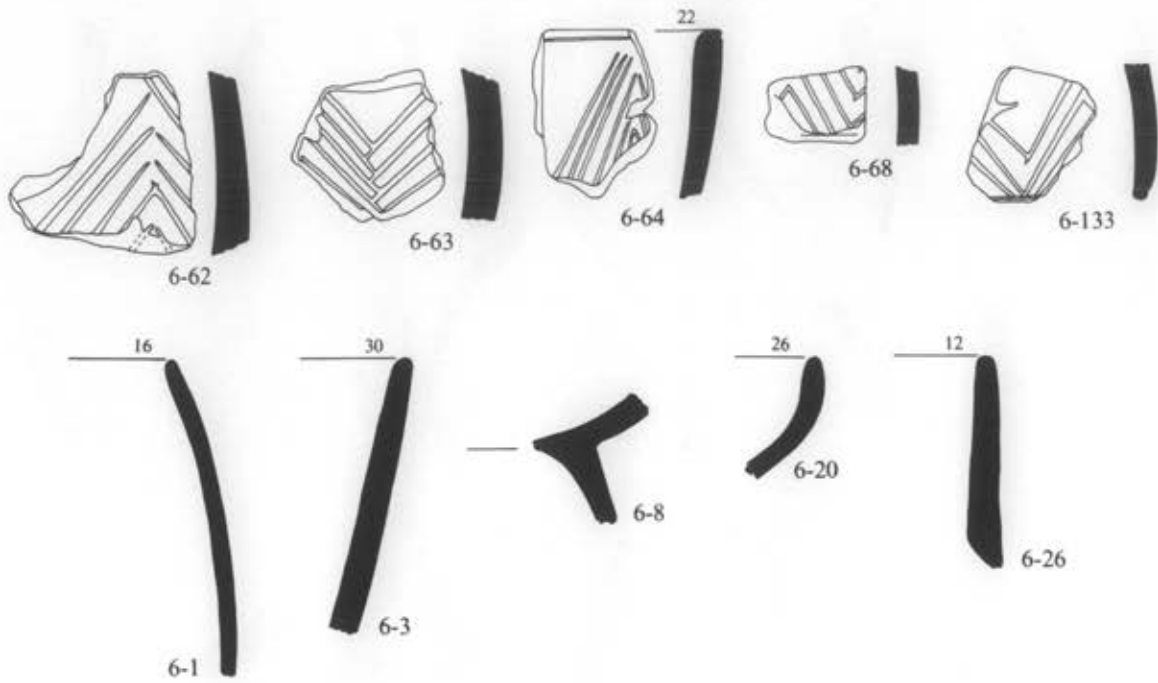

Σχ. 31. Άνω: Έγχάρκτη κεραμική. Κάτω: Παλαιότερα δστρακα μέσα στη φάση 6.

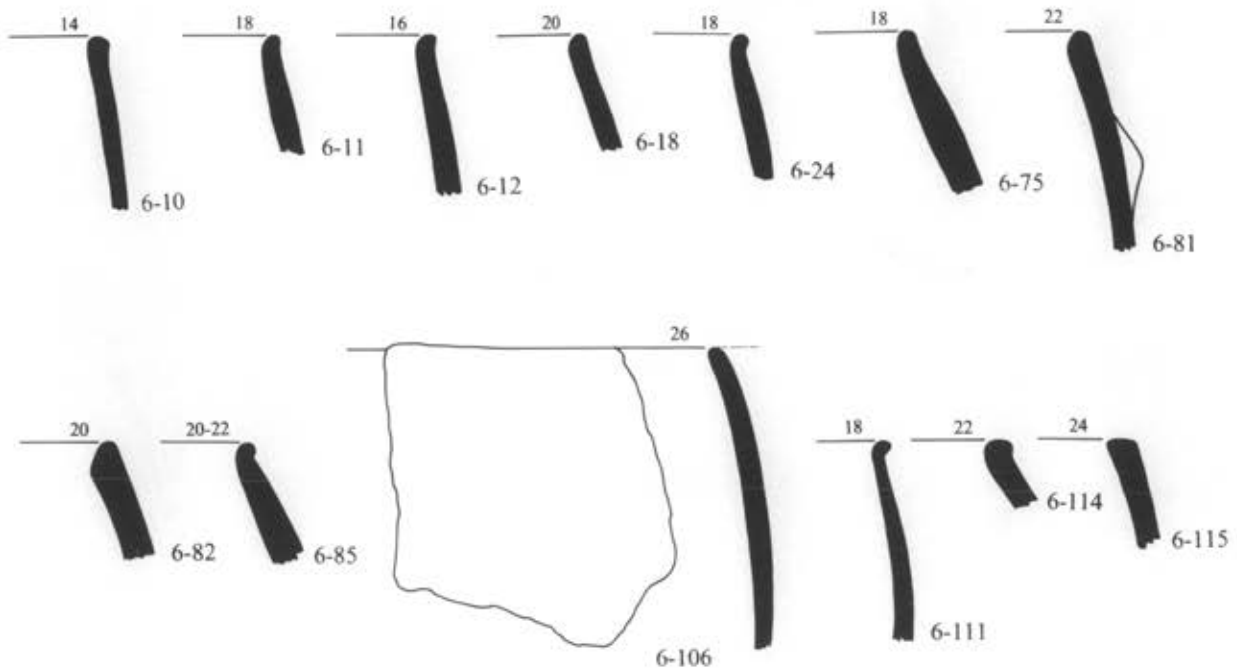

Σχ. 32. Κλειστά στόμια σκύφων.

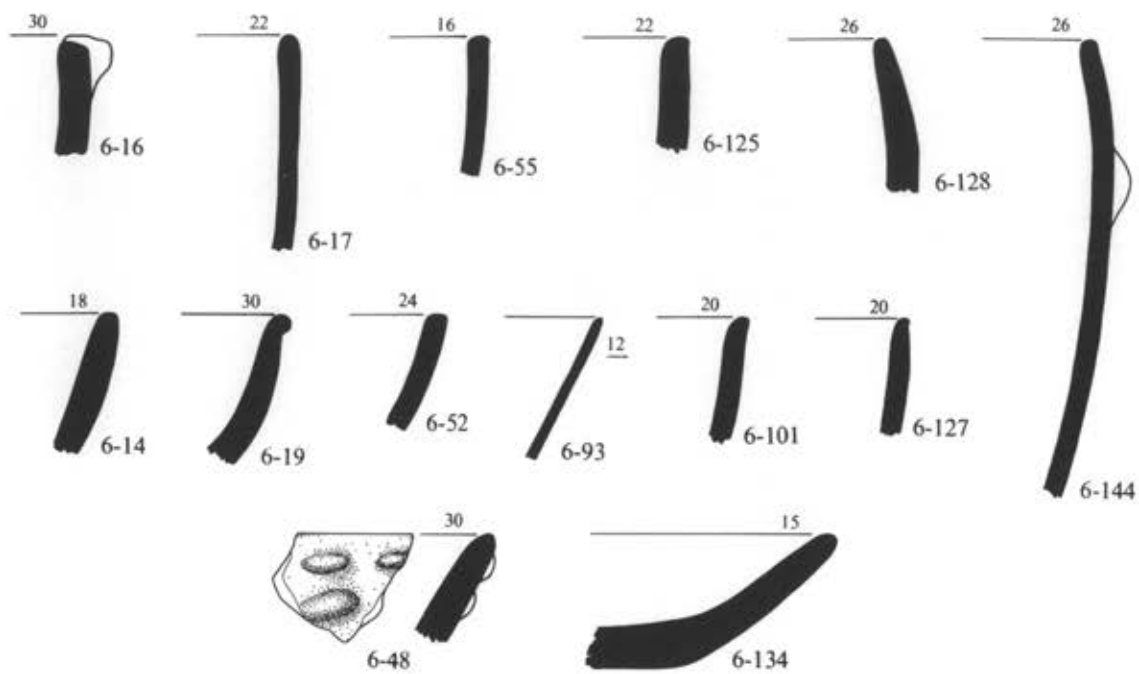

Σχ. 33. Κυλινδρικά και άνοικτά στόμα σκύφων.

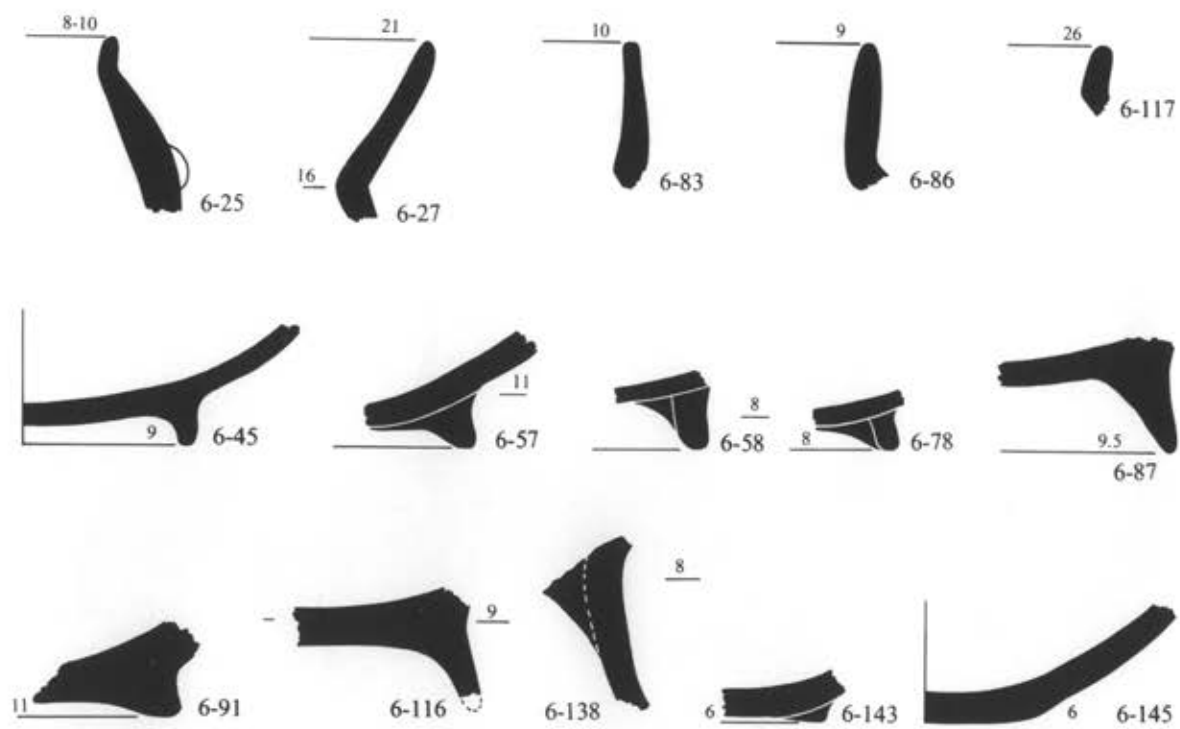

Σχ. 34. Άνω: Λαιμοί. Μέση και κάτω: Βάσεις.

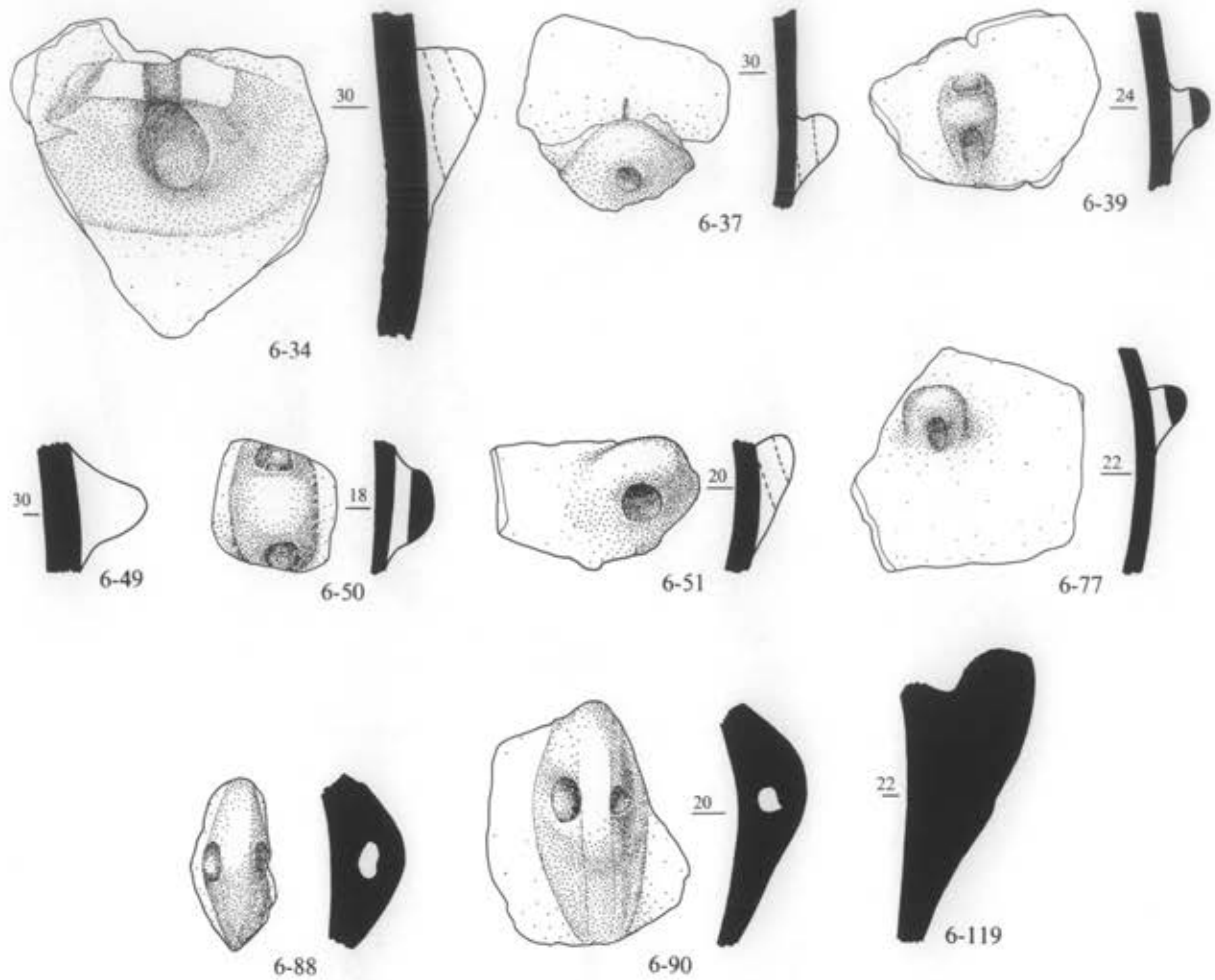

Σχ. 35. Ἀποφύσεις και ἐπιθήματα.

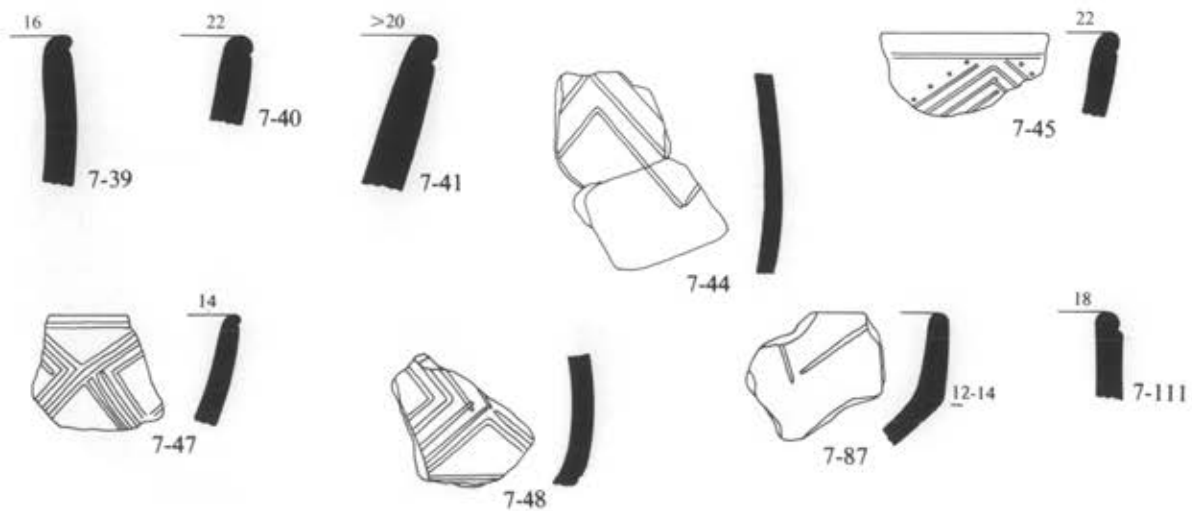

Σχ. 36. Ἐγχάρκτη κεραμεική.

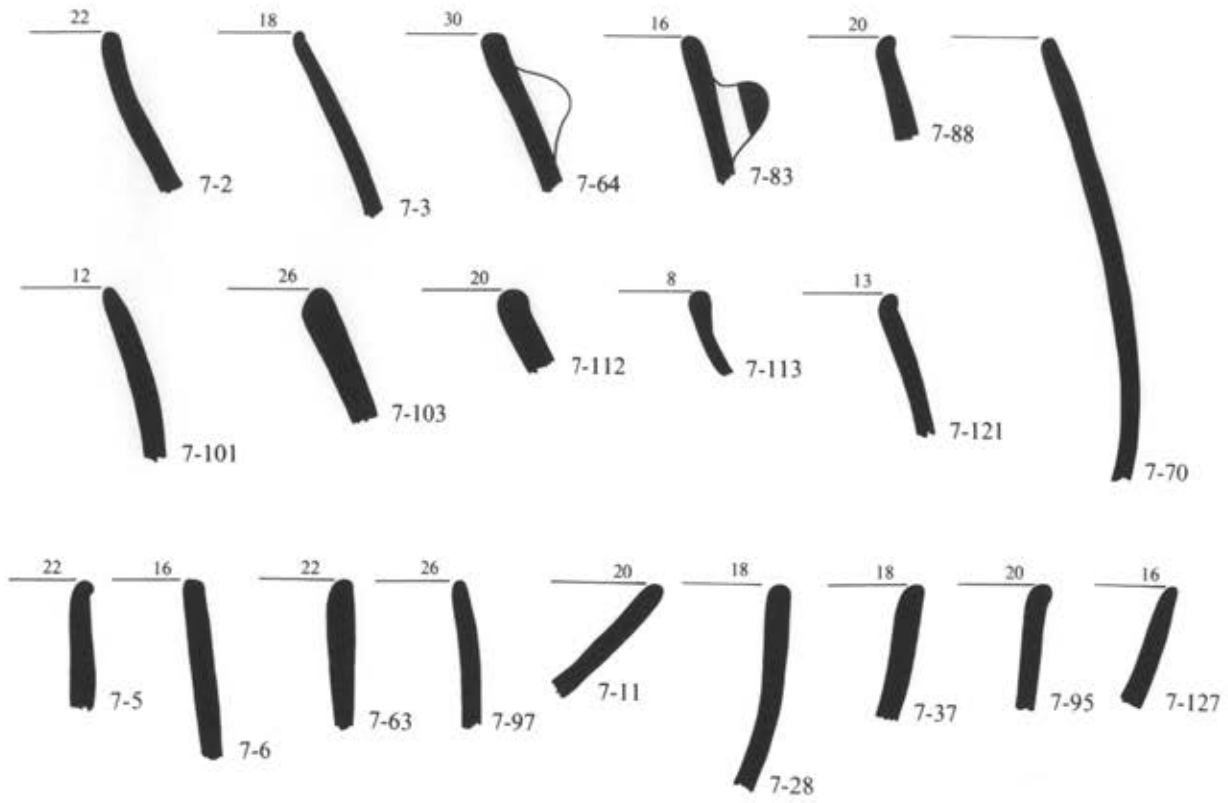

Σχ. 37. Άνω και μέση: Κλειστά στόμια σκύφων. Κάτω: Κυλινδρικά και άνοικτά στόμια.

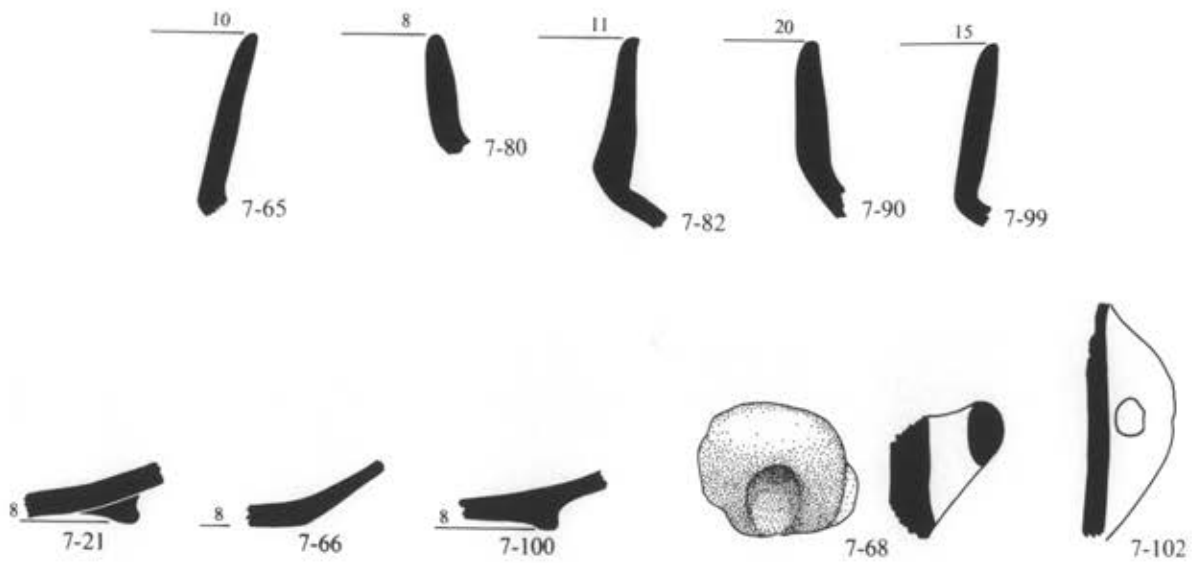

Σχ. 38. Λαιμοί, βάσεις, αποφύσεις.

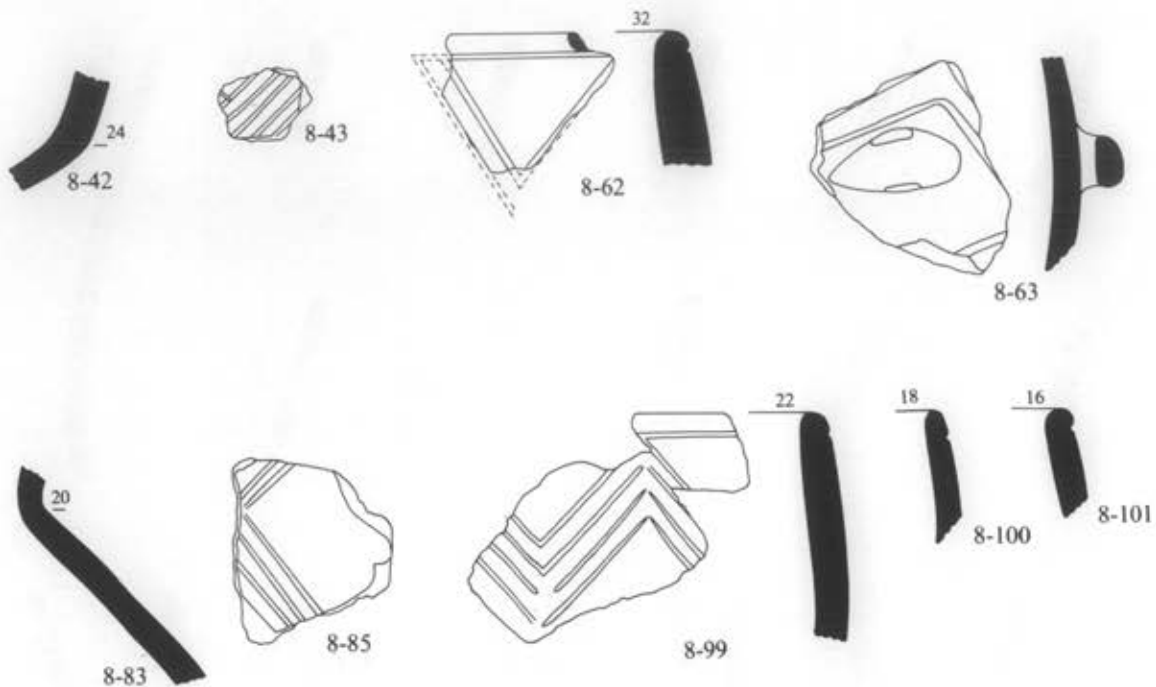

Σχ. 39. Έγχαρακτη κεραμεική.

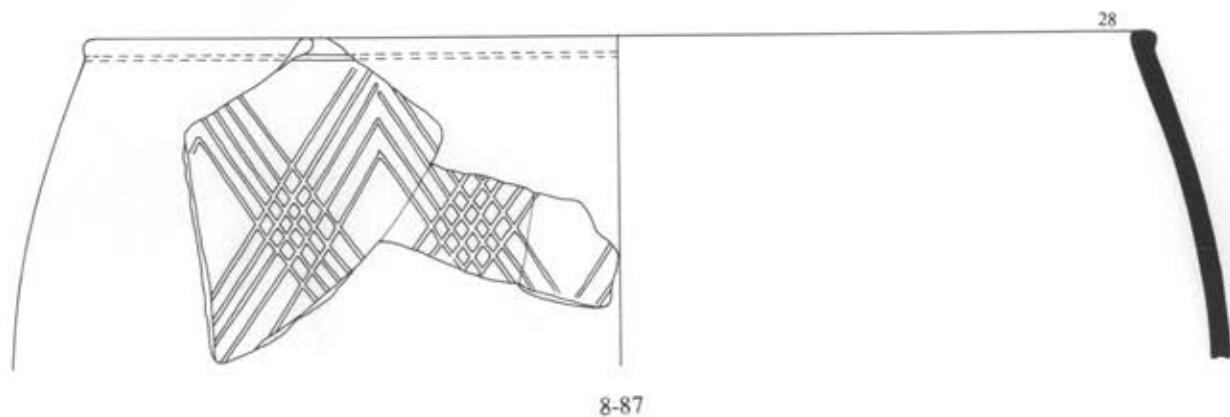

Σχ. 40. Κομμάτι του έγχαρακτου άγγείου 8-87.

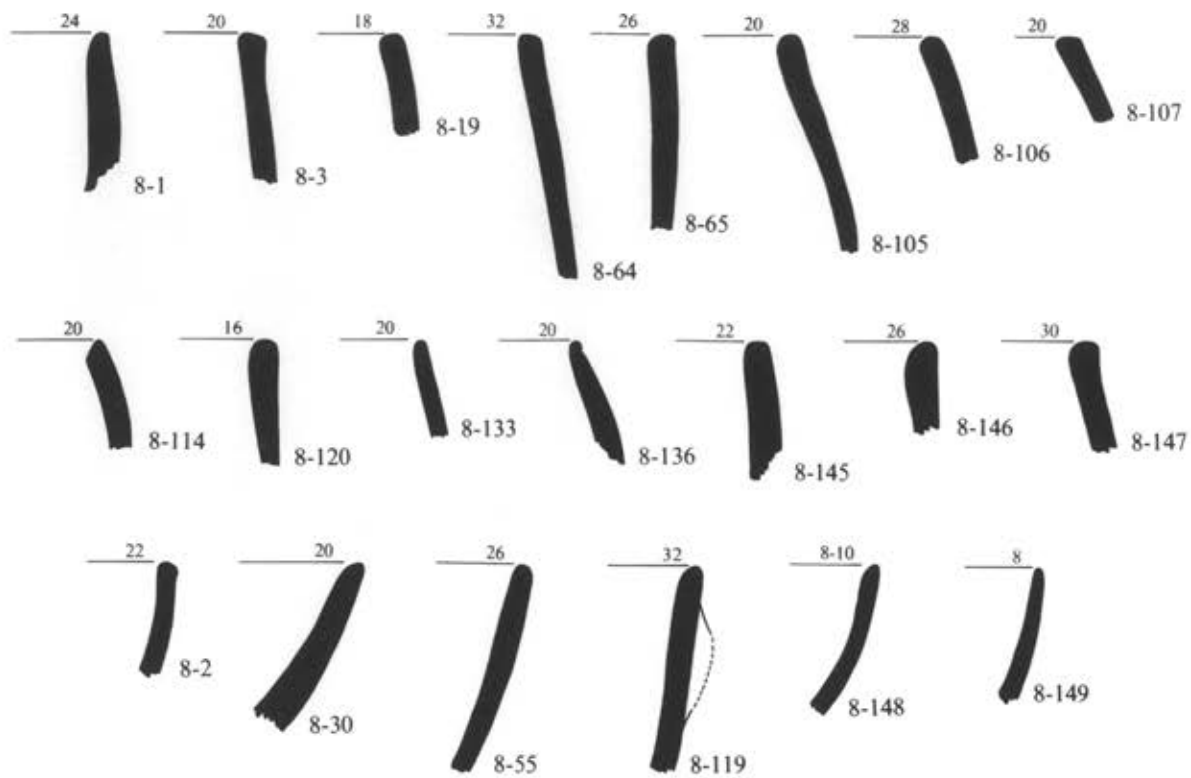

Σχ. 41. Άνω και μέση: Κλειστά και κυλινδρικά στόμια σκύφων. Κάτω: Στόμια άνοικτά.

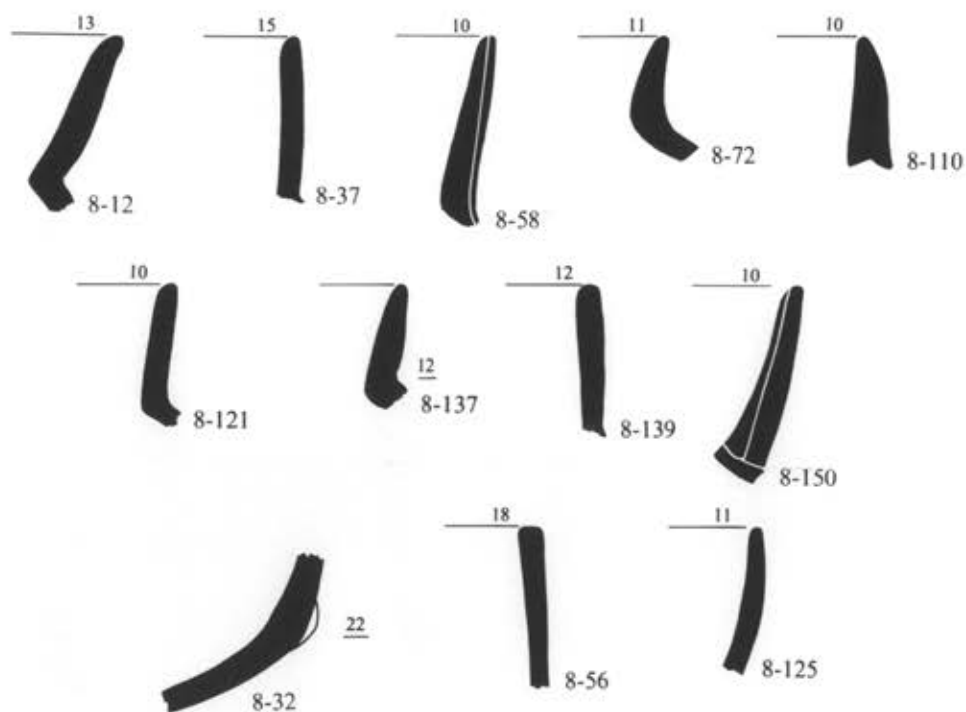

Σχ. 42. Λαιμοί. Κάτω: παλαιότερα όστρακα μέσα στη φάση 8.

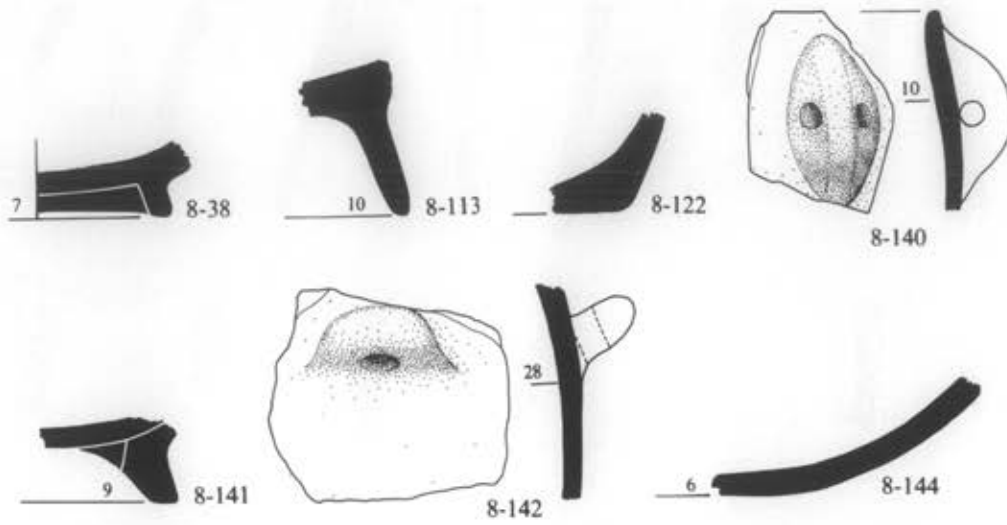

Σχ. 43. Βάσεις και αποφύσεις.

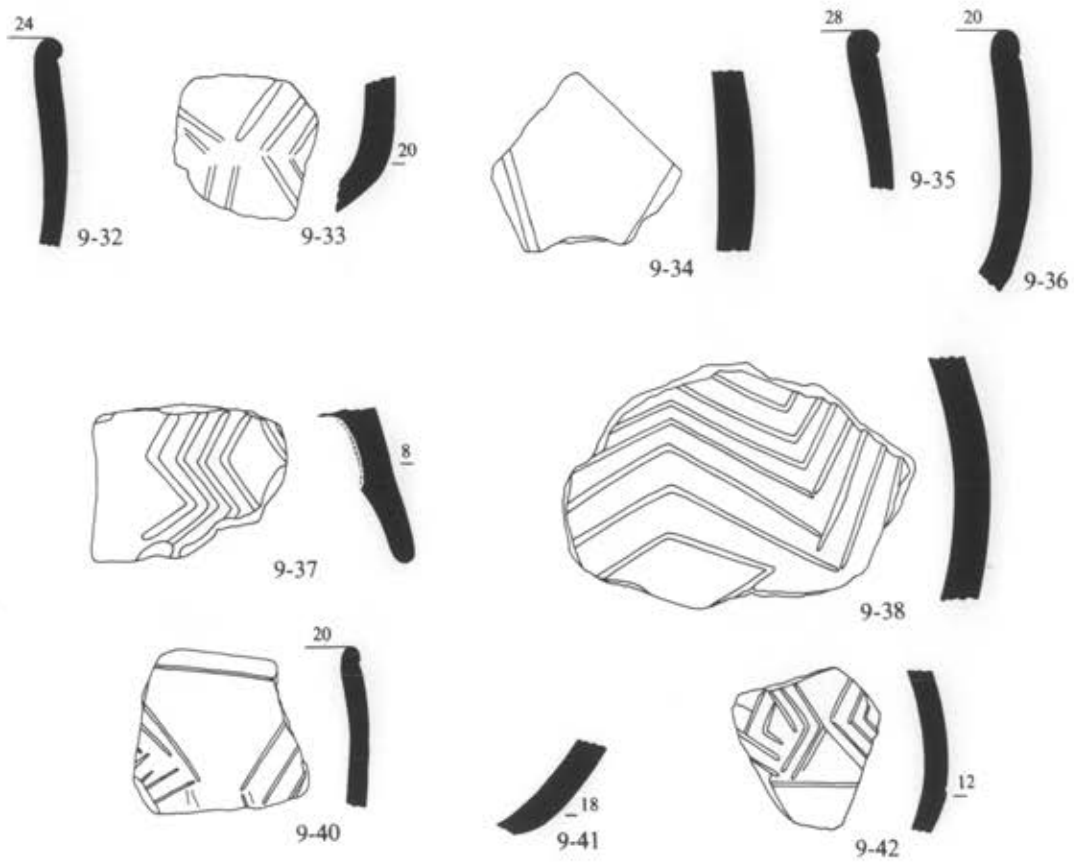

Σχ. 44. Έγχάρακτη κεραμική.



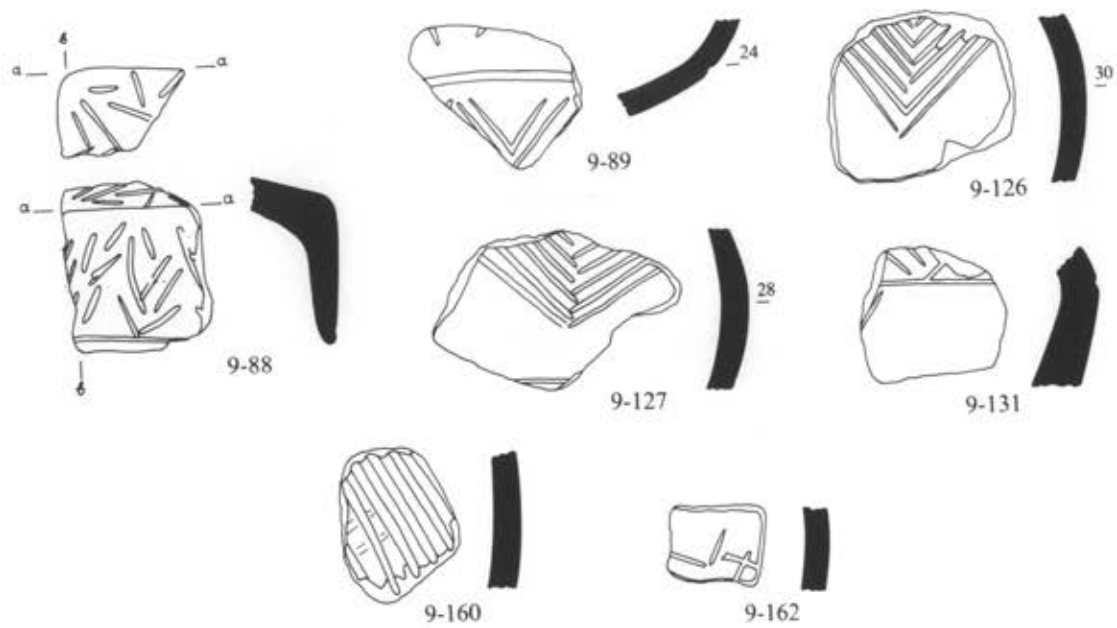

Σχ. 45. Έγχάρακτη κεραμική.

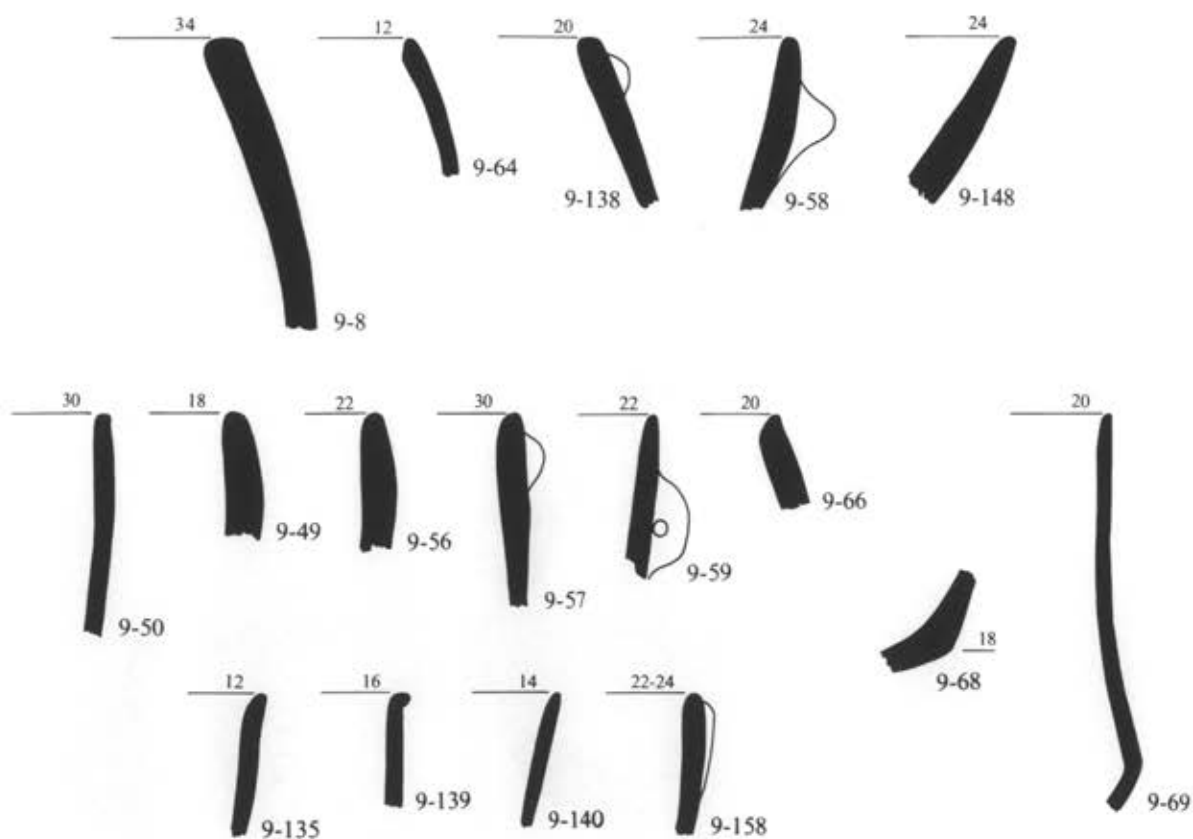

Σχ. 46. Στόμια σκύφων. Άνω: Παλαιά σχήματα. Μέση και Κάτω: Νέα σχήματα.

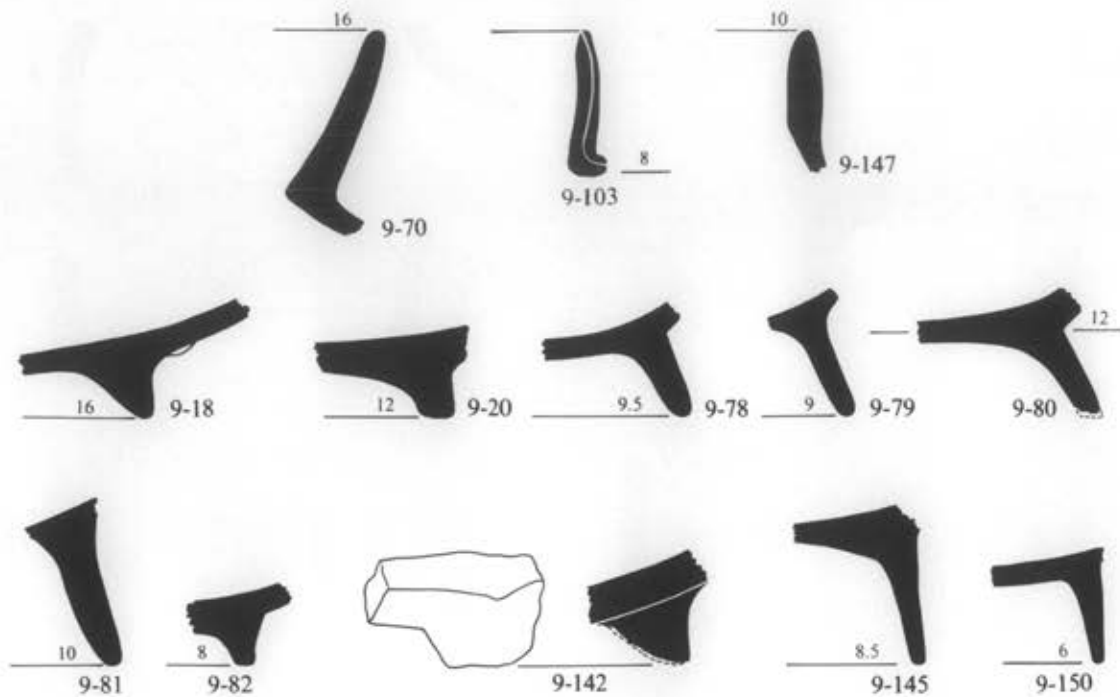

Σχ. 47. Λαίμοι και βάσεις.

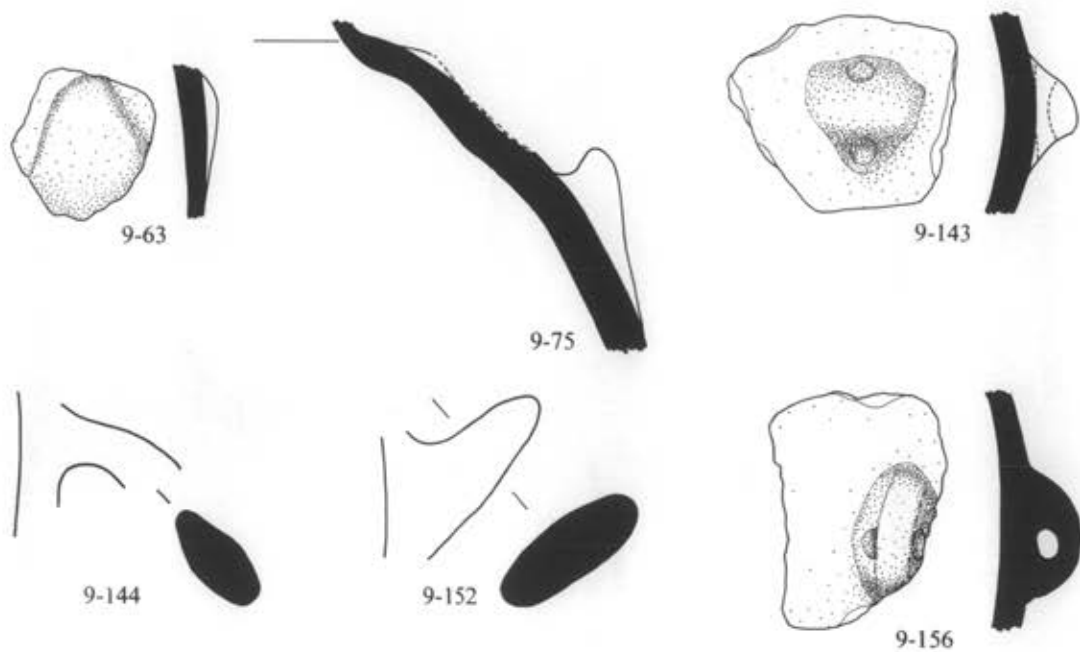

Σχ. 48. Ἀποφύσεις και ἐπιθήματα.

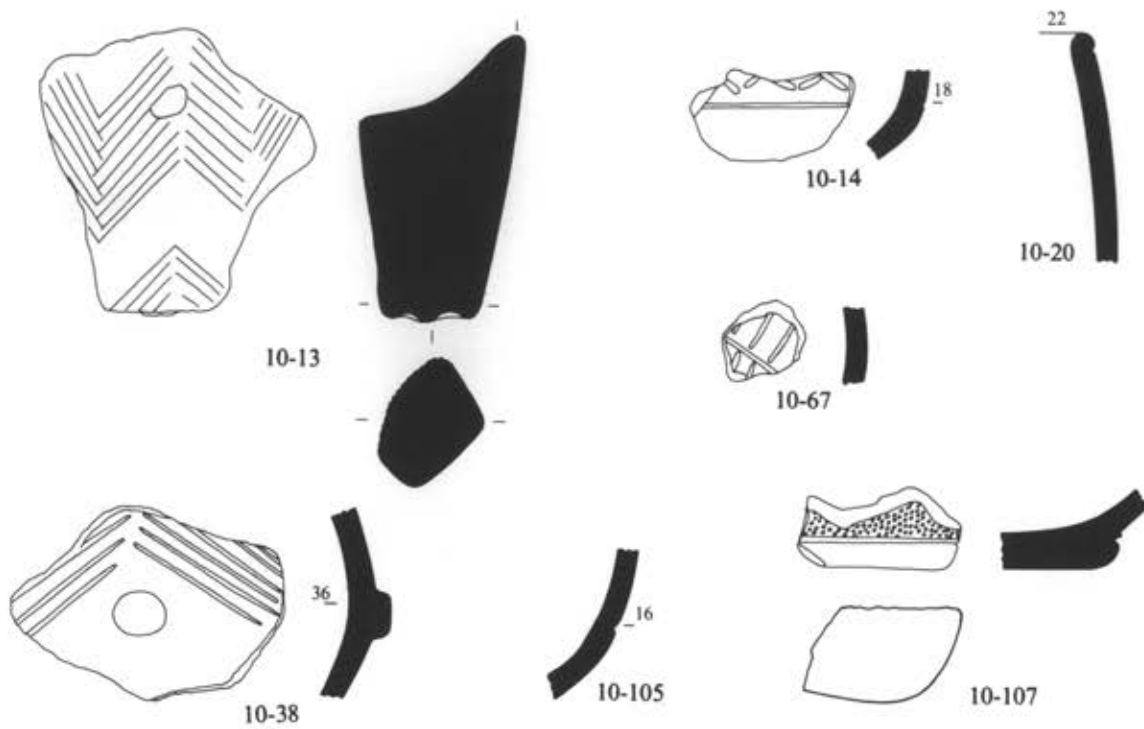

Σχ. 49. Έγχάρκτη κεραμική.

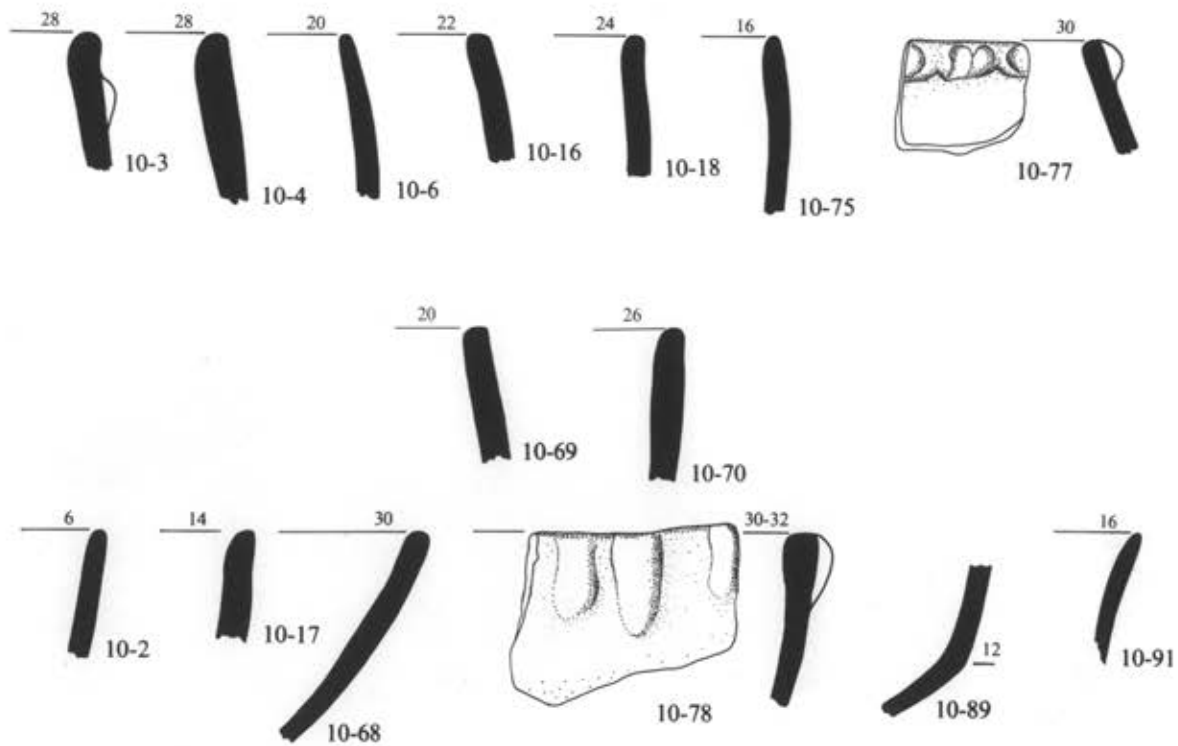

Σχ. 50. Στόμα σκύφων.

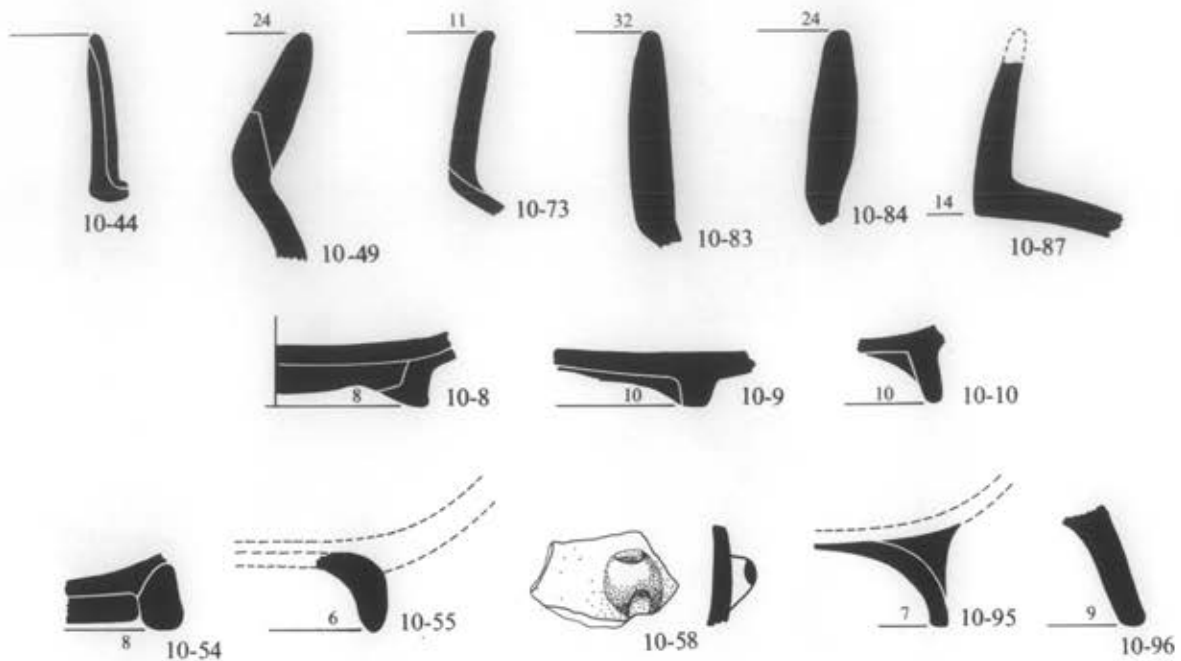

Σχ. 51. Λαιμοί, βάσεις, απόφυση.

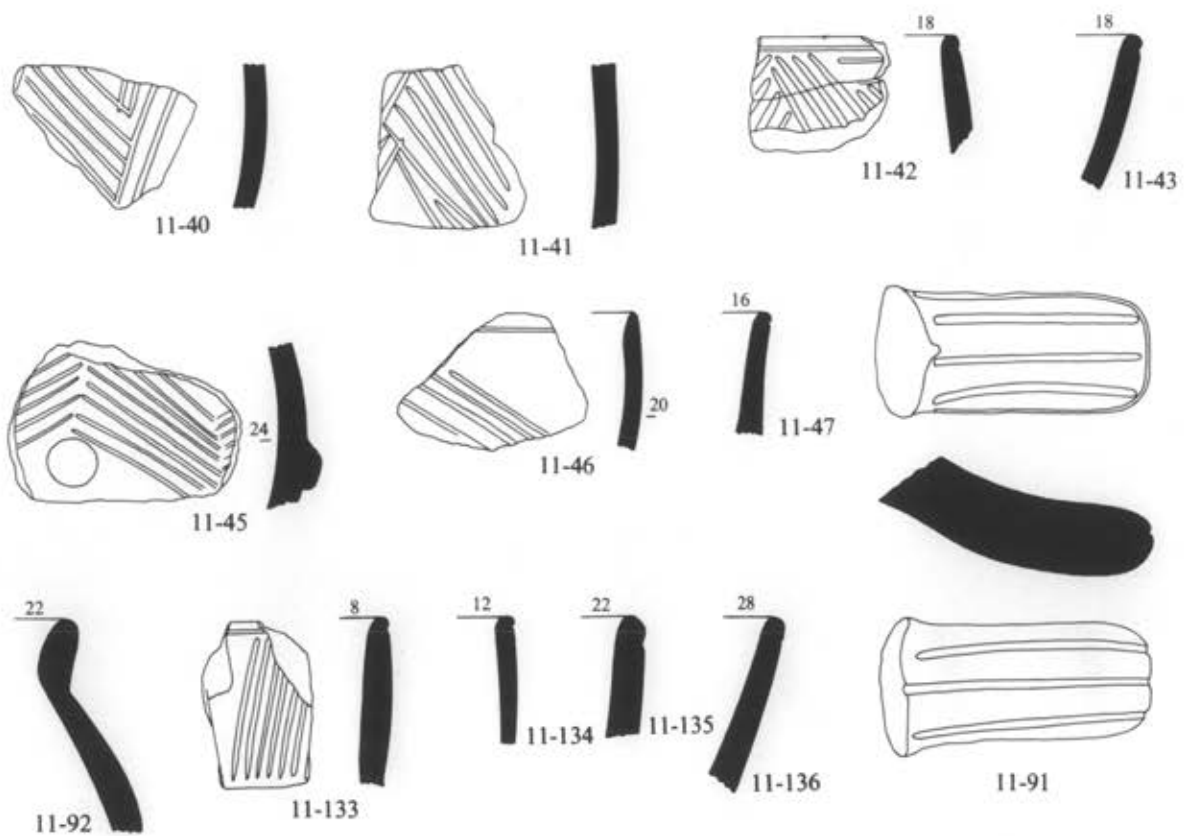

Σχ. 52. Έγχάρακτη κεραμική.

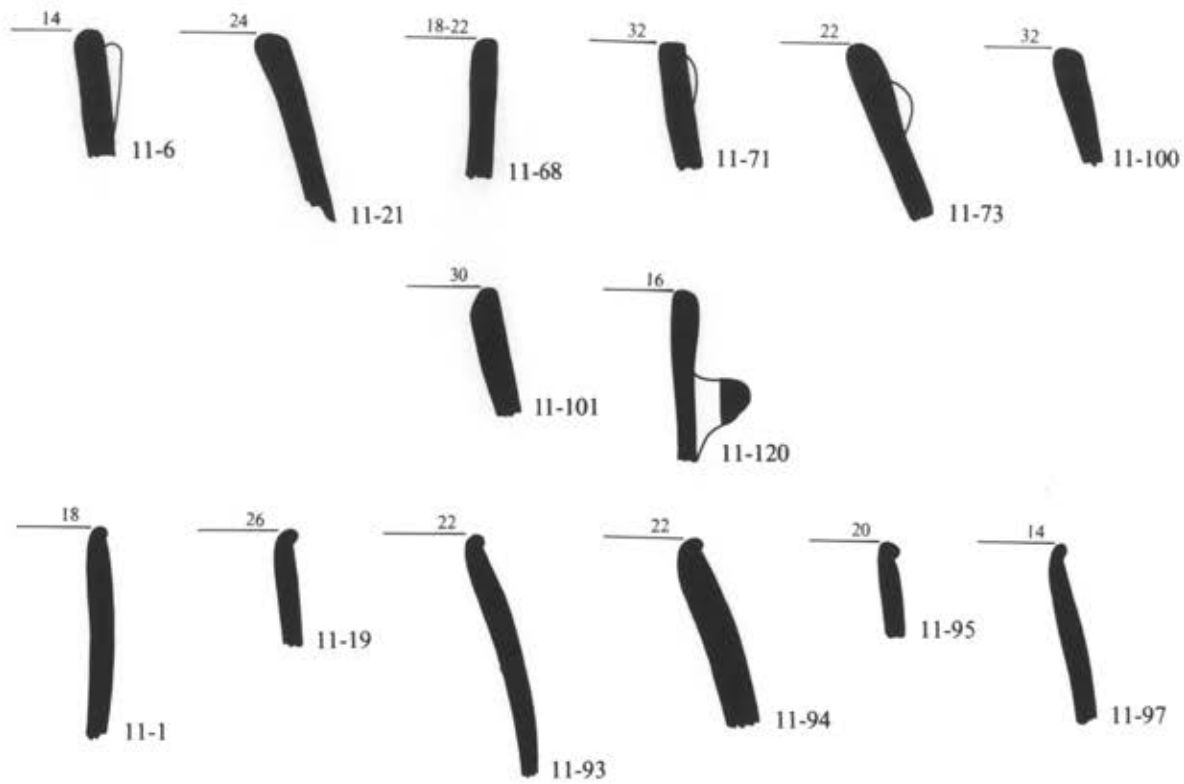

Σχ. 53. Στόμα σκύφων. Άνω και μέση: Κοινά. Κάτω: Λεπτά.

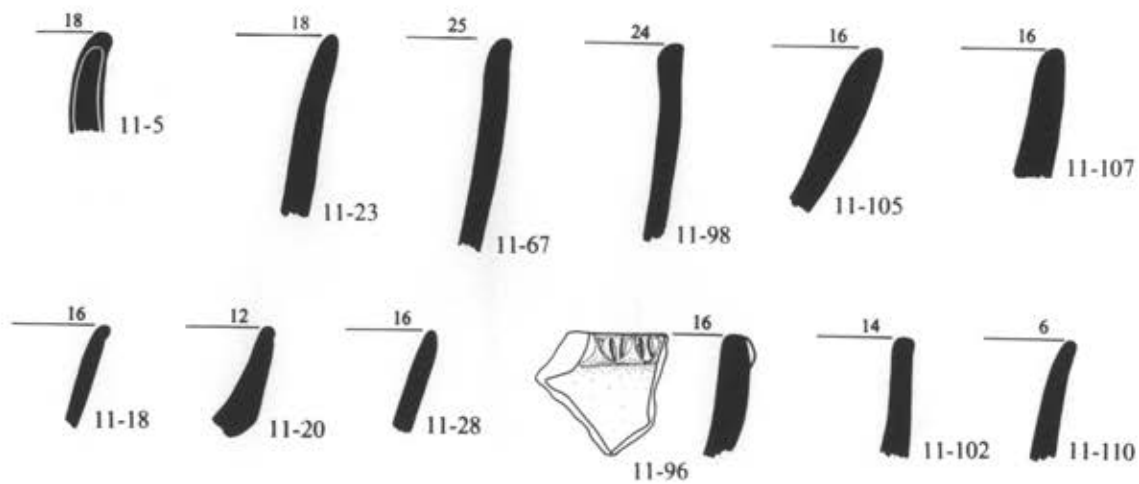

Σχ. 54. Άνοικτά στόμα σκύφων. Κάτω: Ρηχοί σκύφοι.

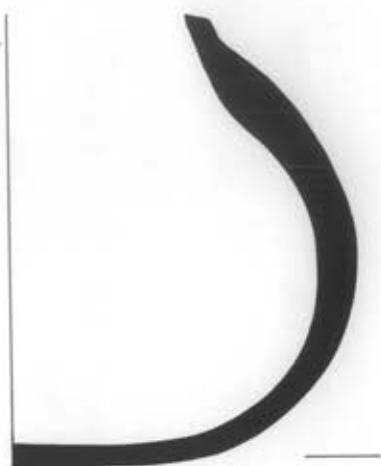

11-15

Σχ. 55. Το άγγειο 11-15.

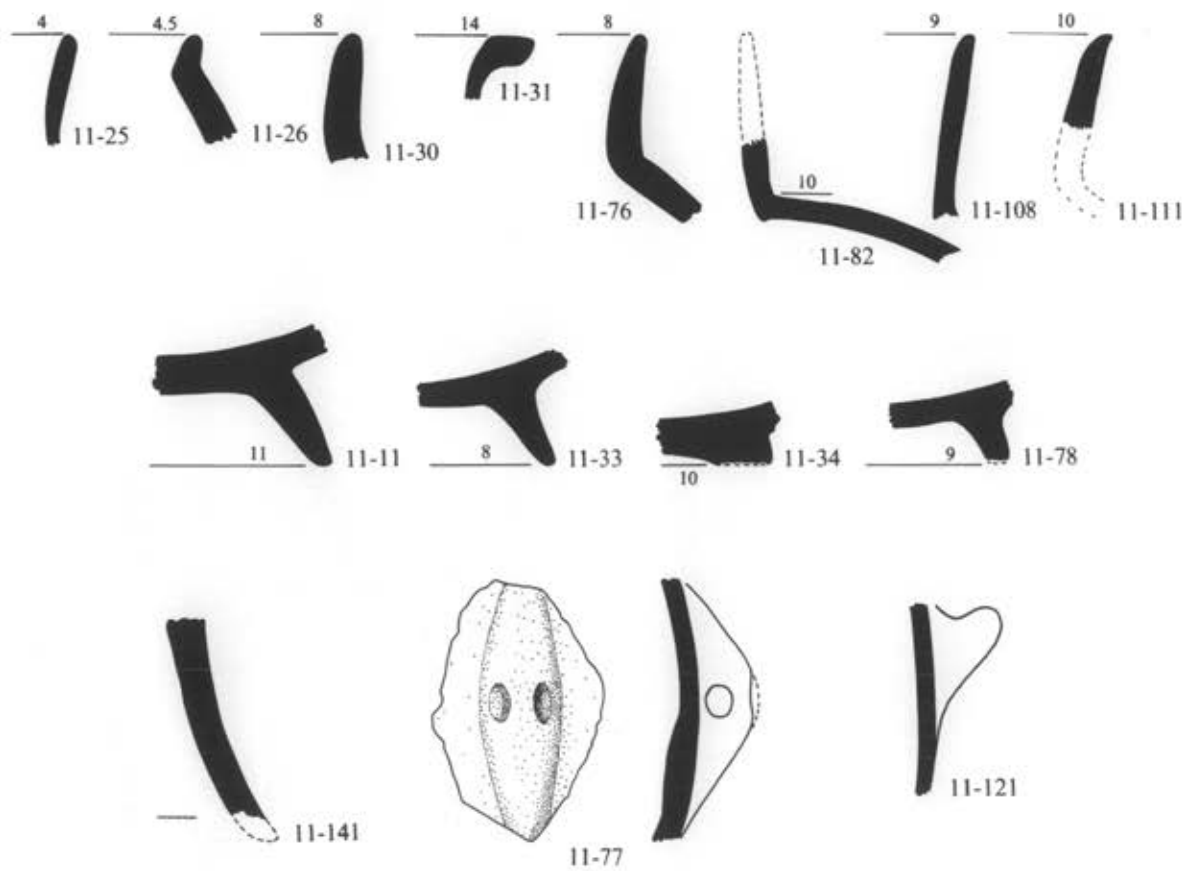

Σχ. 56. Λαιμοί, βάσεις, απόφυση, επίθημα.

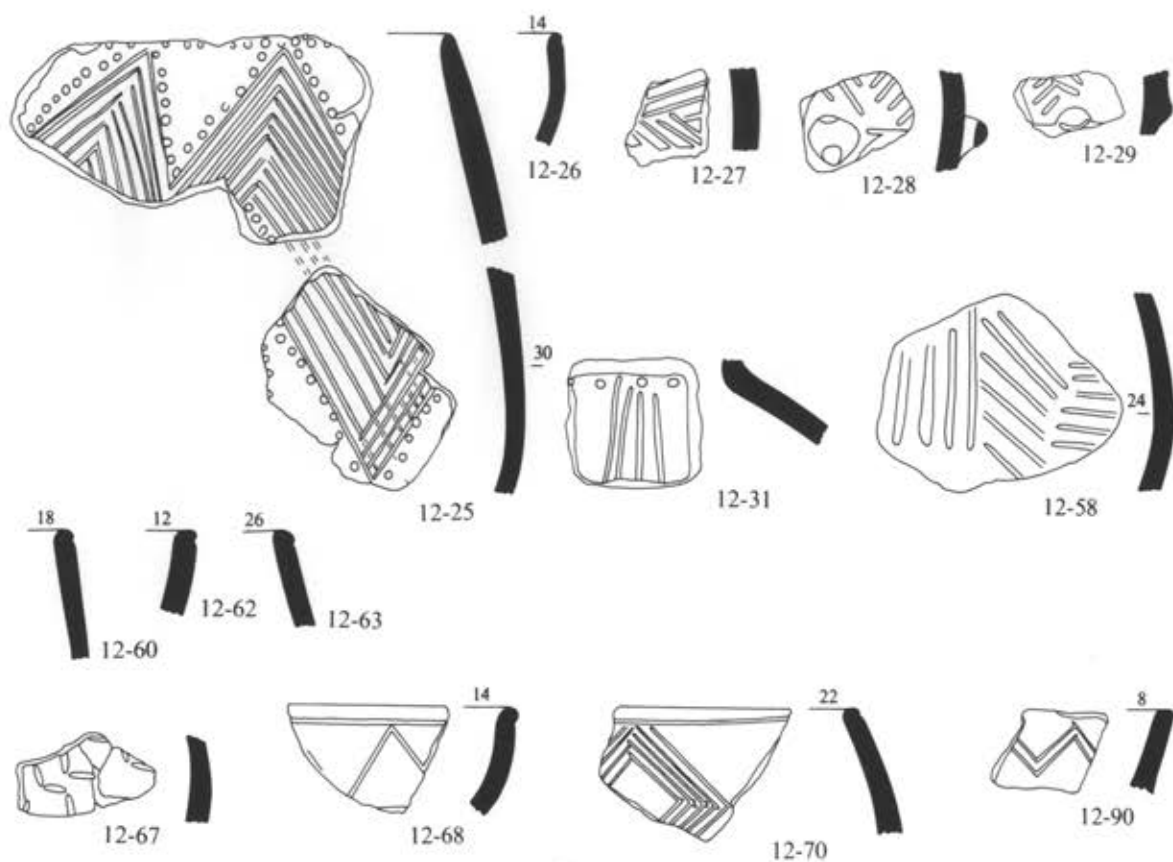

Σχ. 57. Έγχάρακτη κεραμική.

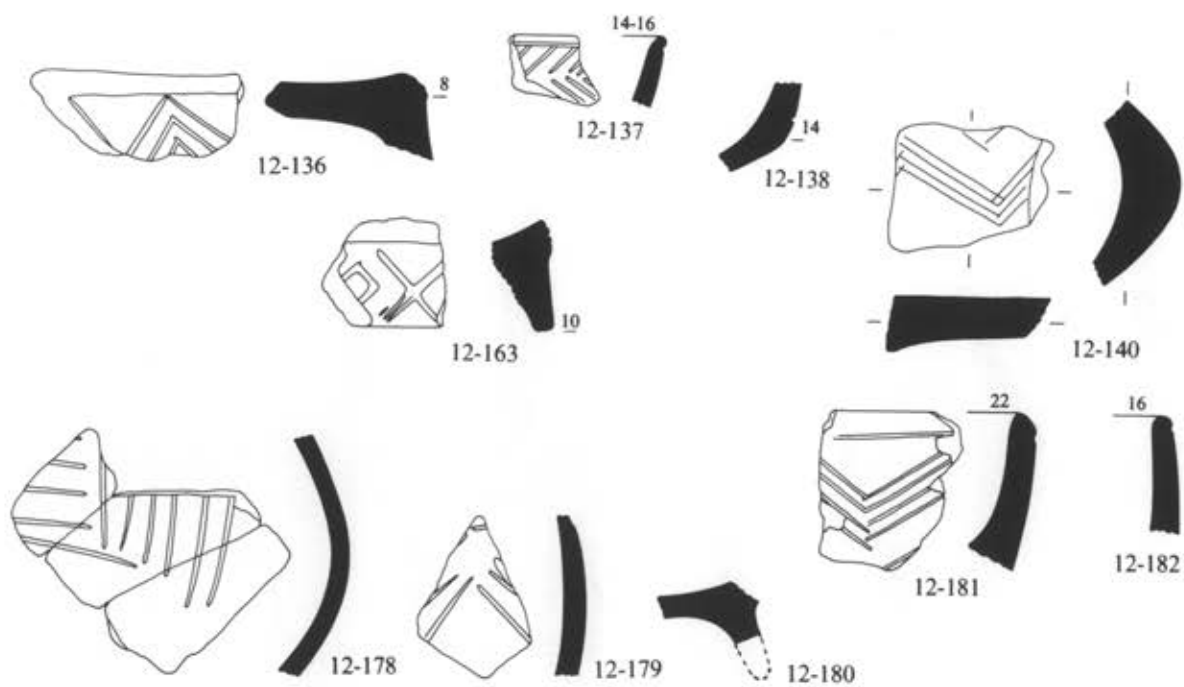

Σχ. 58. Έγχάρακτη κεραμική.

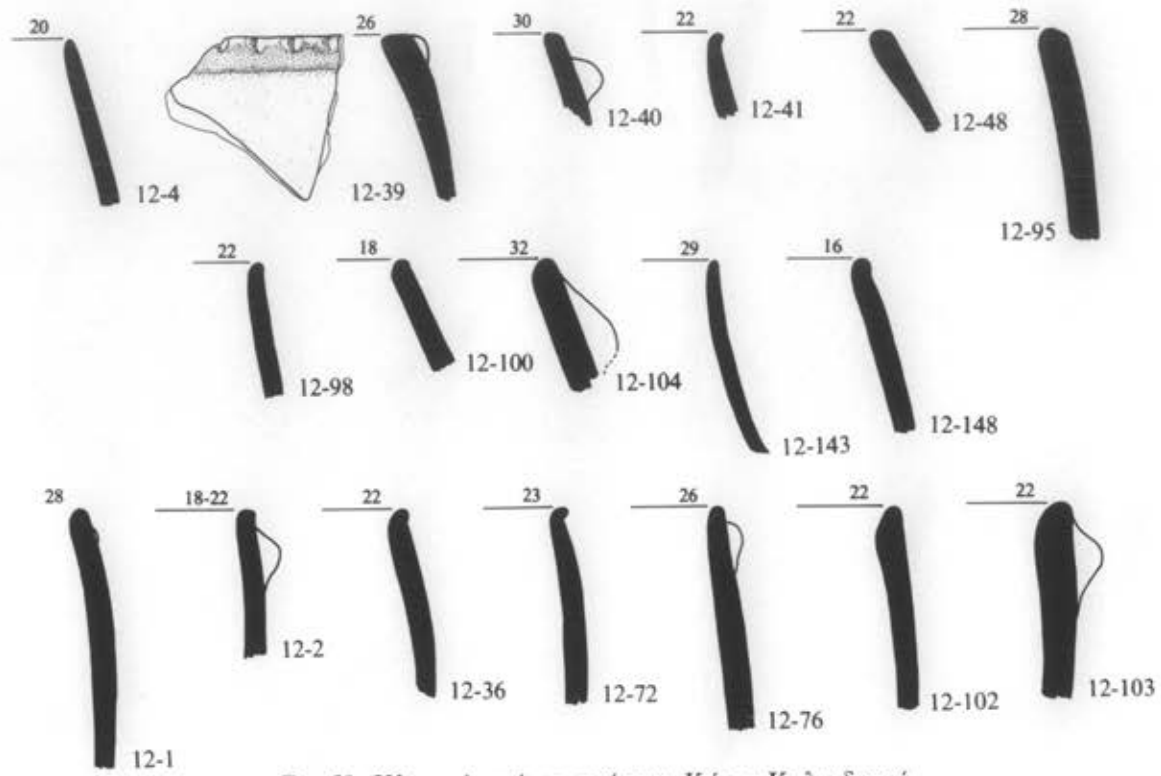

Σχ. 59. Κλειστά στόμια σκύφων. Κάτω: Κυλινδρικά.

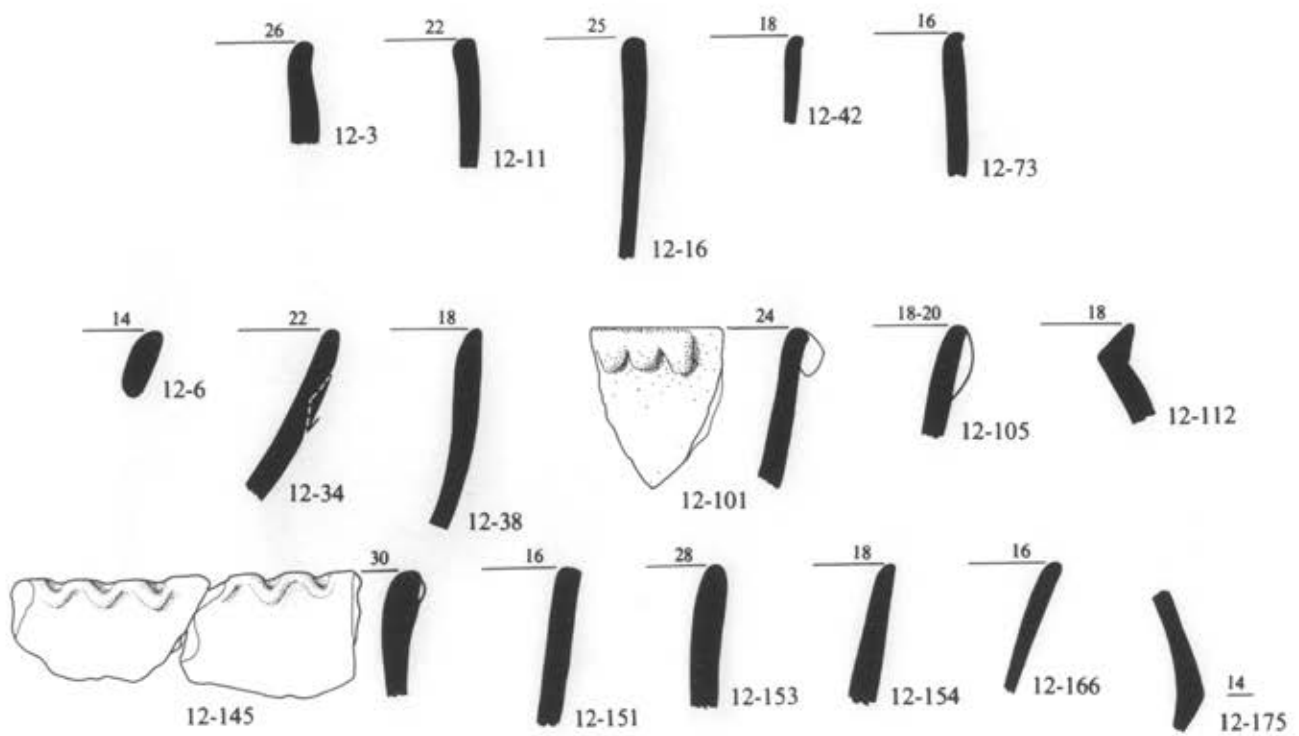

Σχ. 60. Κυλινδρικά και άνοικτά στόμια σκύφων.



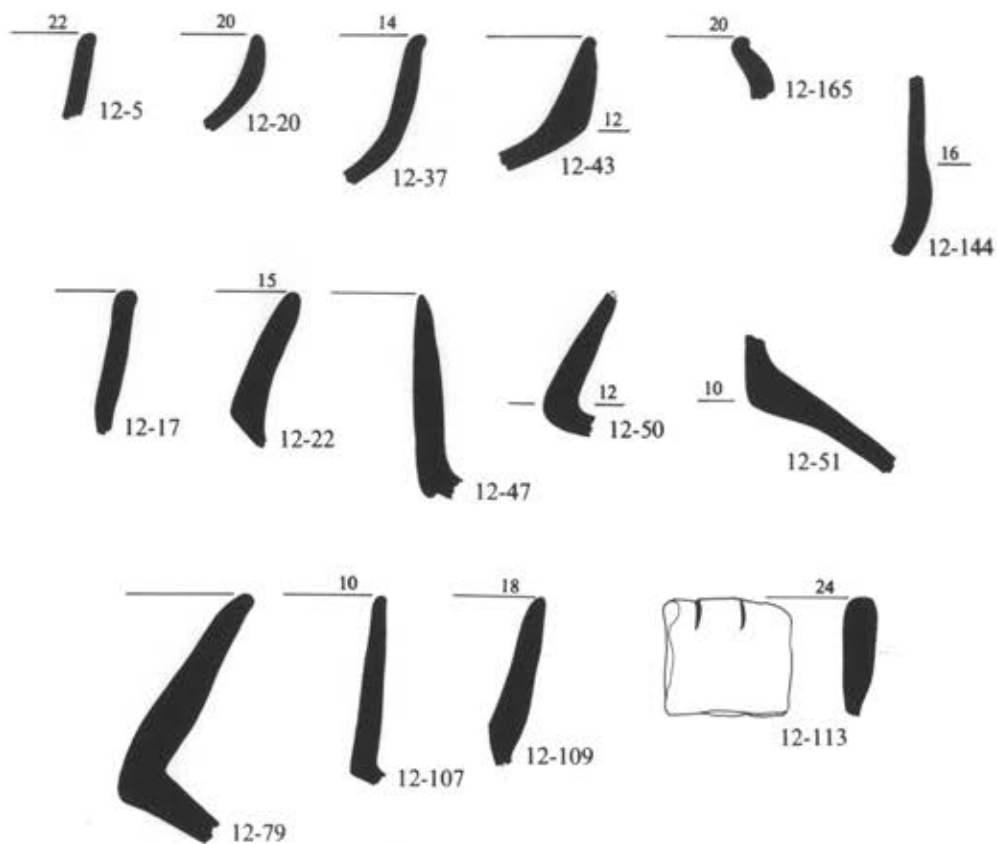

Σχ. 61. Ἐνω: Ρηχοὶ σκύφοι. Μέση καὶ κάτω: Λαίμοι.

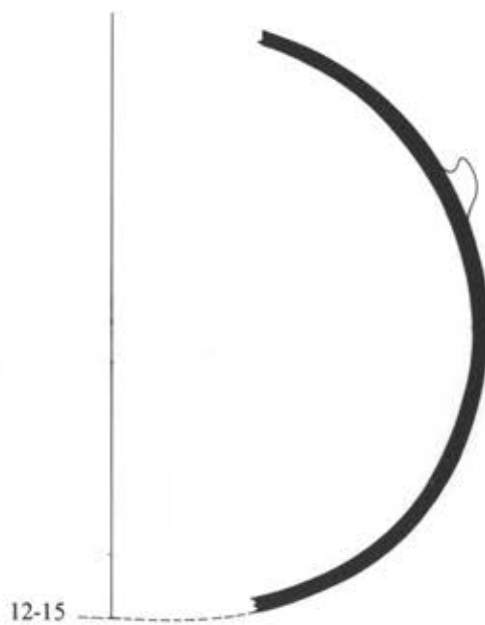

Σχ. 62. Τὸ ἀγγεῖο 12-15, κλ. 1:3.

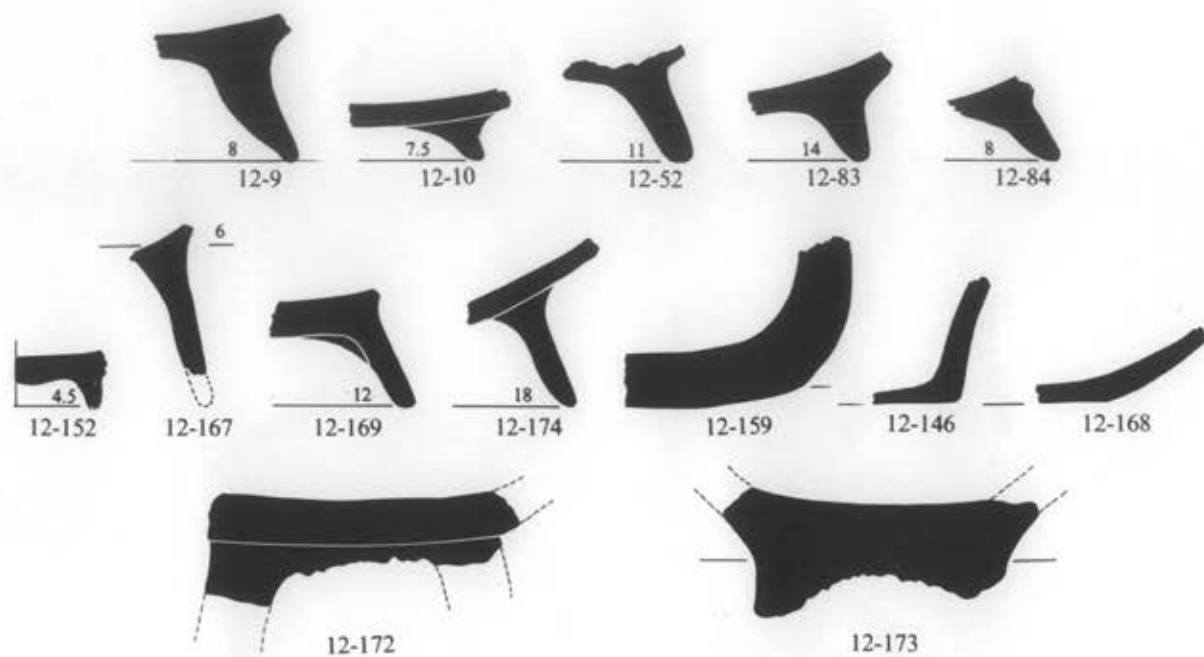

Σχ. 63. Βάσεις.

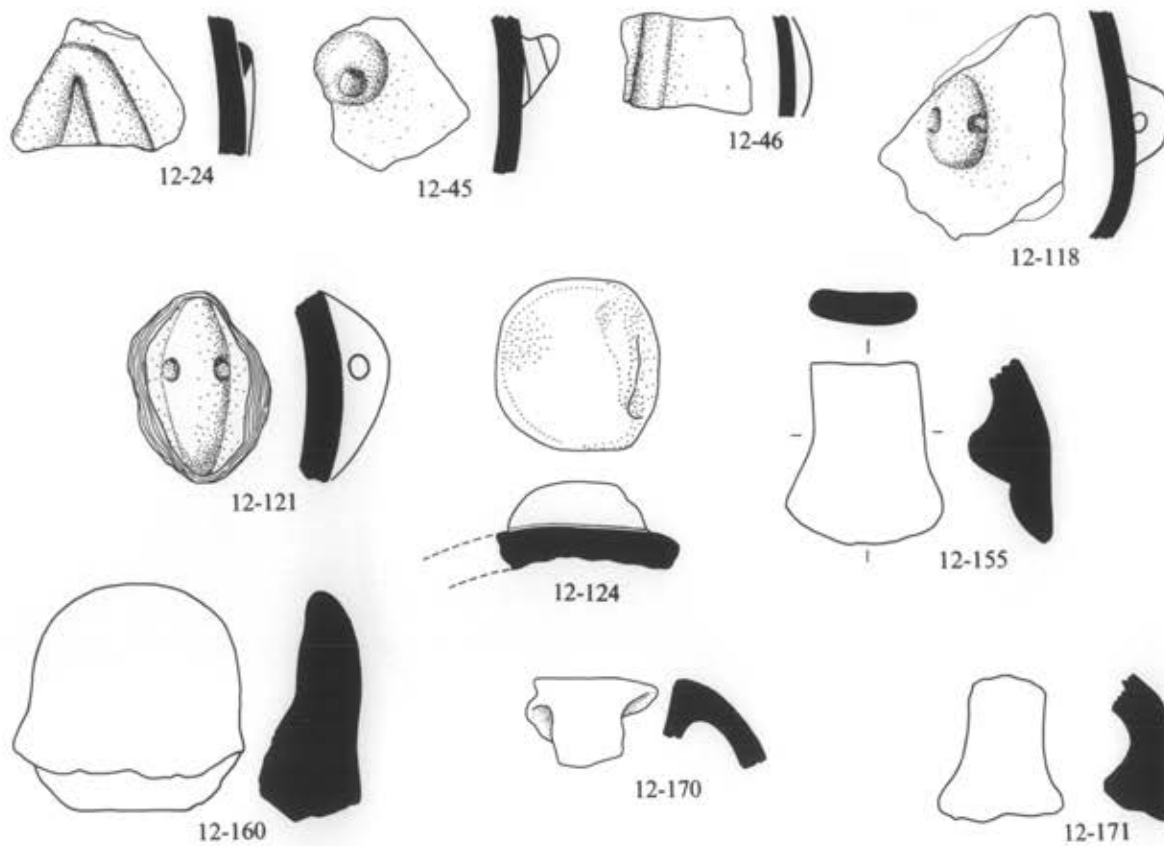

Σχ. 64. Ἀποφύσεις, λαβές καὶ ἐπιθήματα.

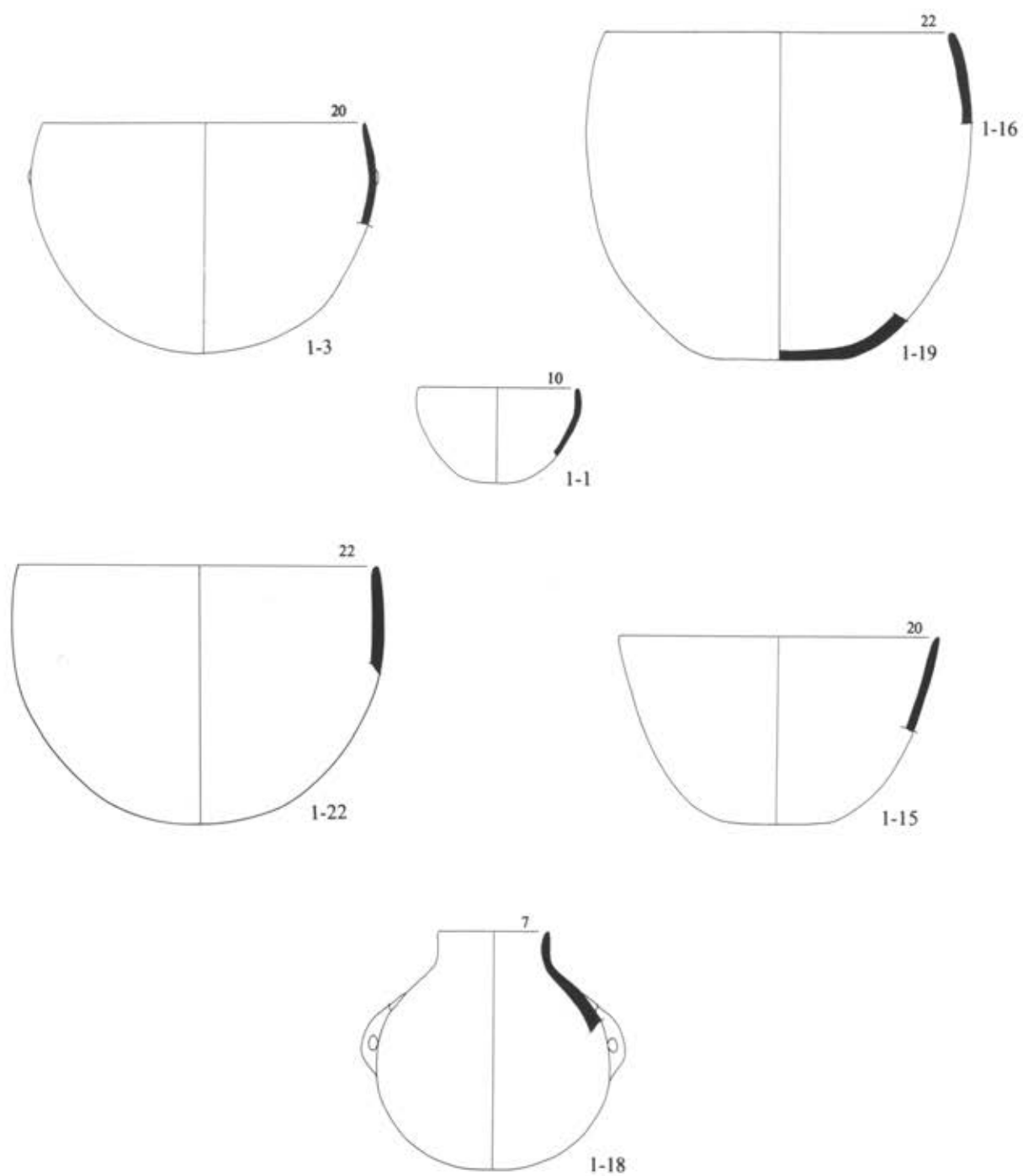

Σχ. 65. Πρώτη περίοδος. Τύποι αγγείων.

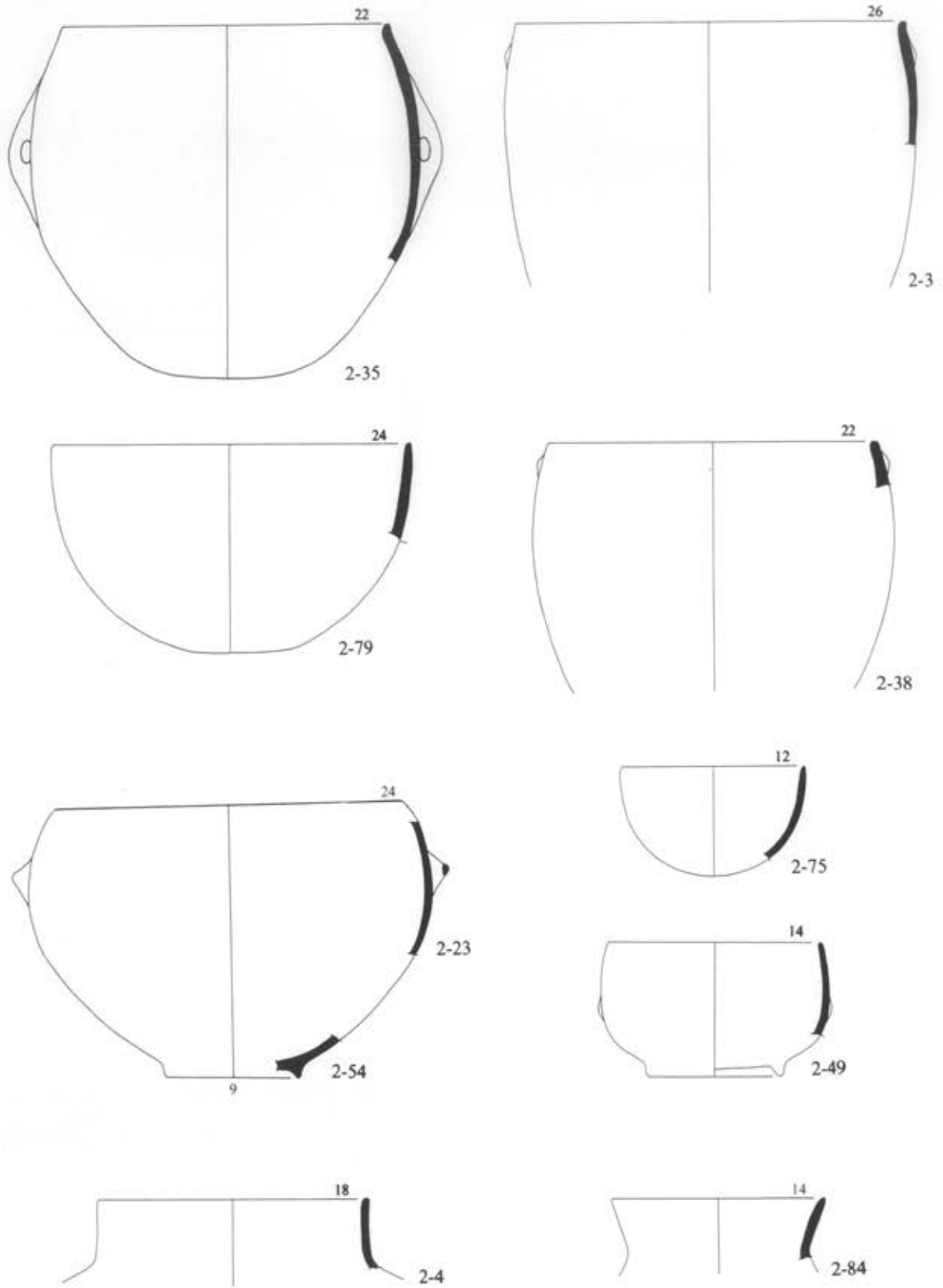

Σχ. 66. Πρώτη περίοδος. Τύποι αγγείων: α'. κοινά β'. λεπτά γ'. λαιμοί.

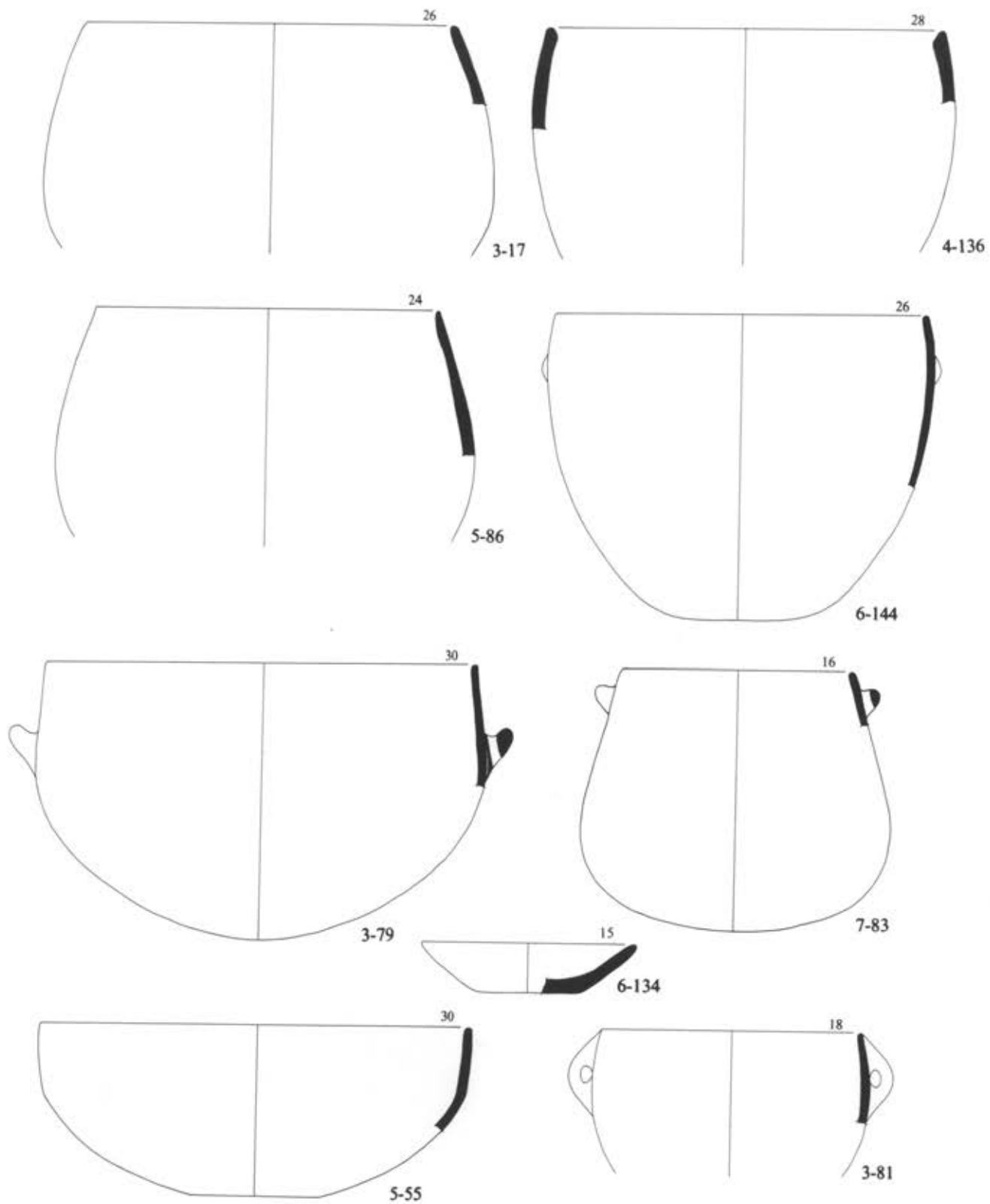

Σχ. 67. Δεύτερη περίοδος. Τύποι σκύφων κοινής κεραμεικής.

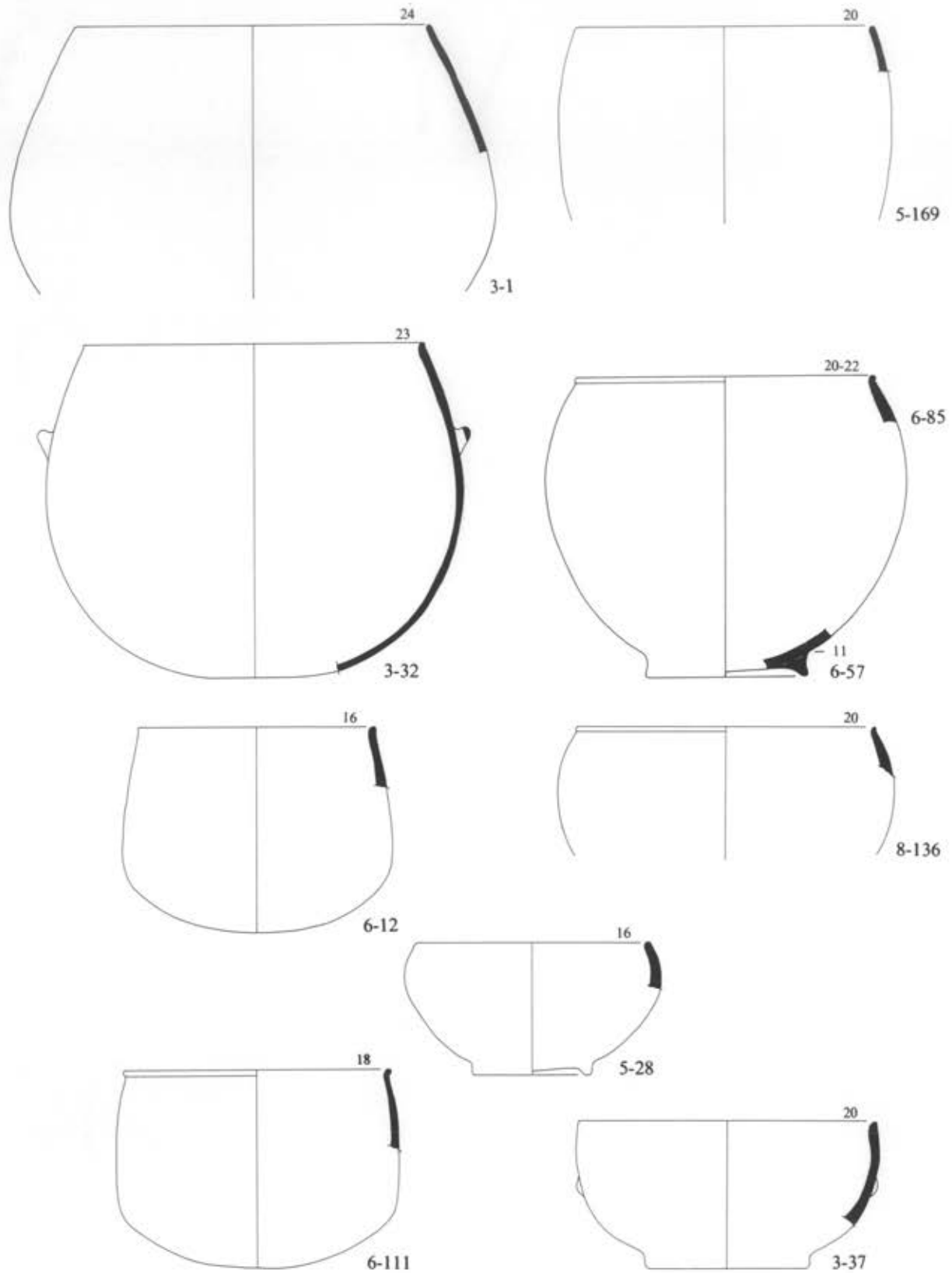

Σχ. 68. Δεύτερη περίοδος. Τύποι σκύφων λεπτής και μελανής κεραμεικής.

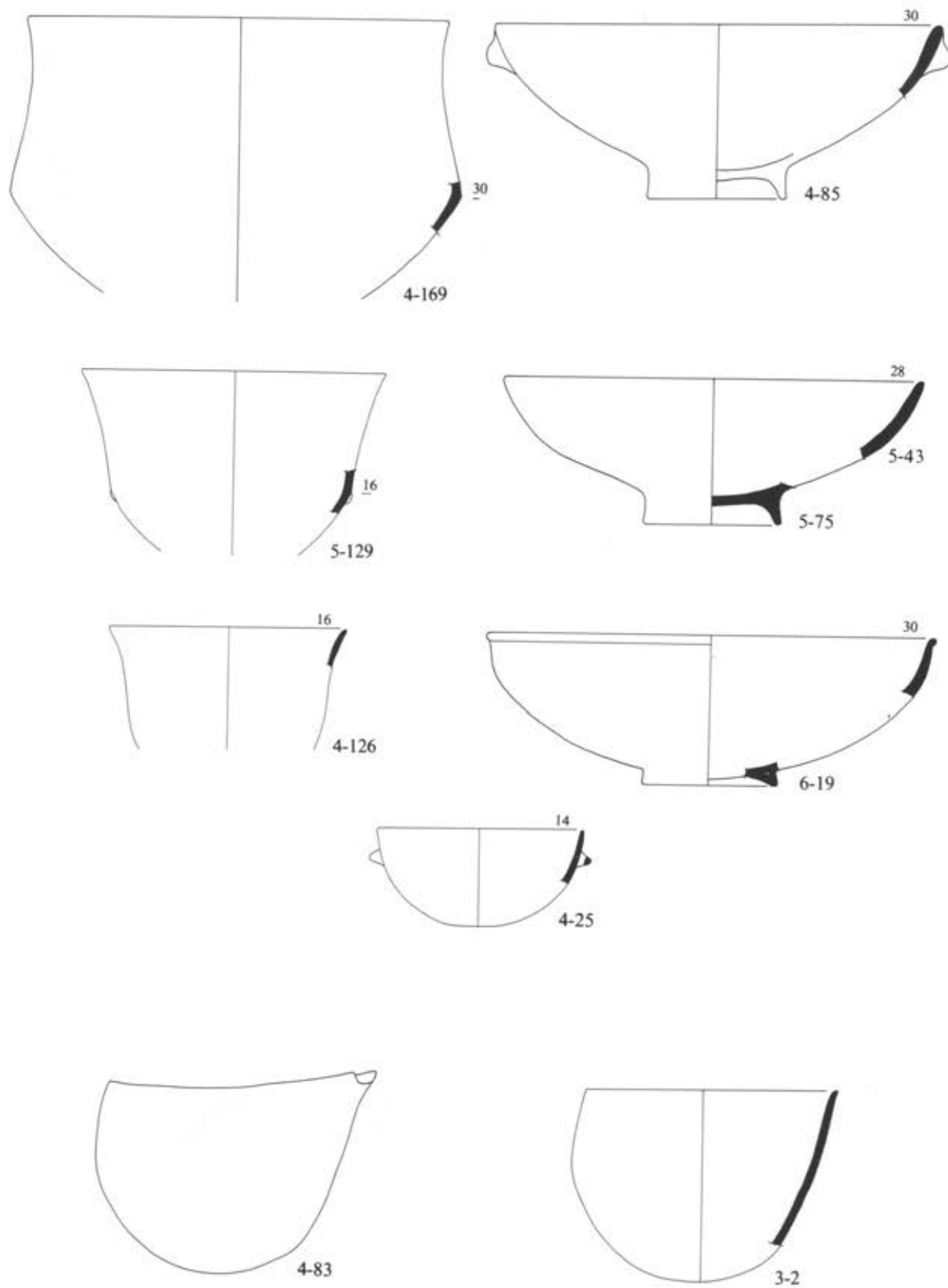

Σχ. 69. Δεύτερη περίοδος. Άνοικτά και ρηγά σχήματα μελανής και σιλπνής κεραμεικής.  
 Κάτω: Σχηματική παράσταση ασύμμετρων σκύφων.

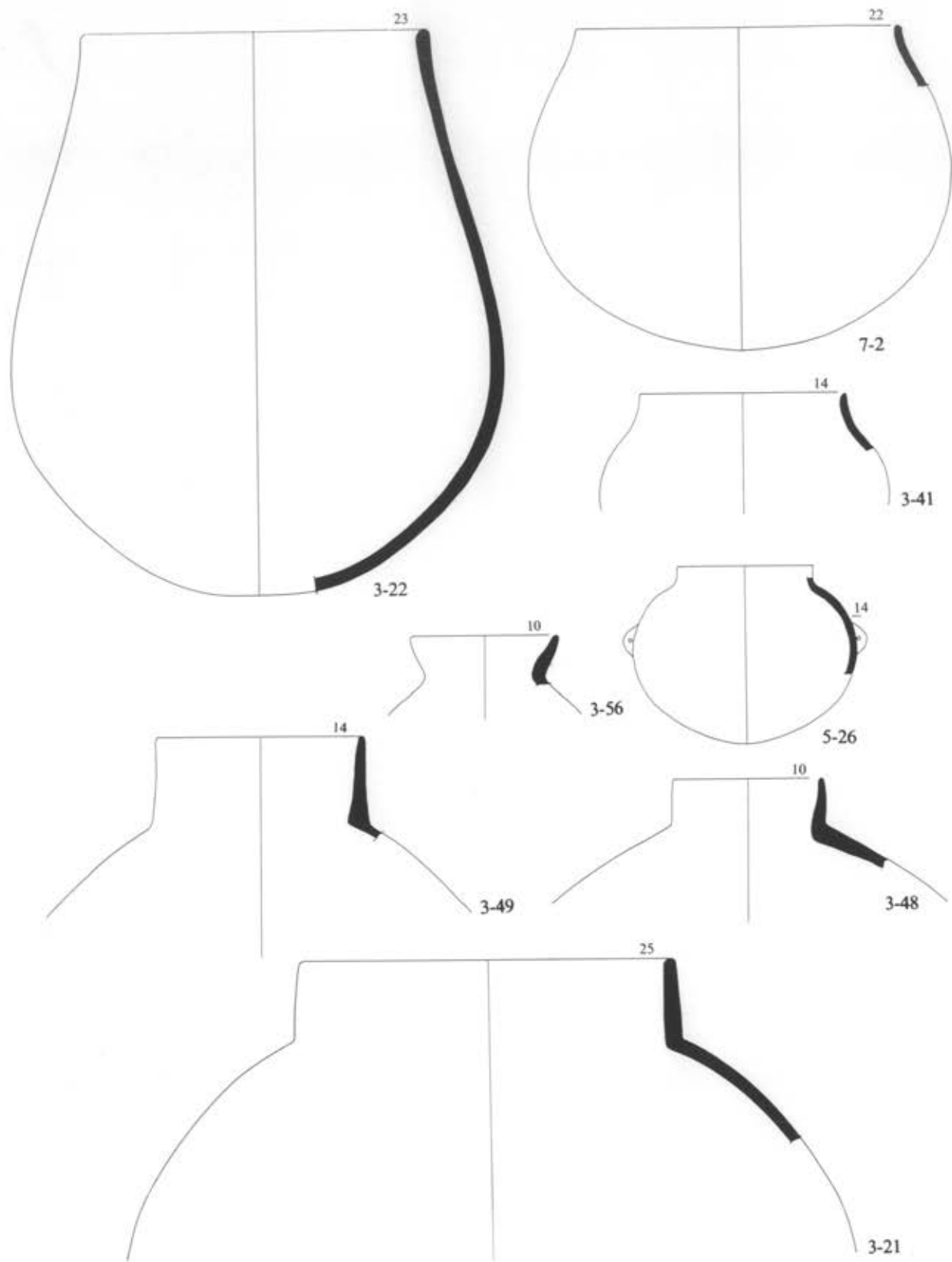

Σχ. 70. Δεύτερη περίοδος. Πιθόσχημα άγγεία και λαιμοί. Άγγείο 3-22, κλ. 1:4.



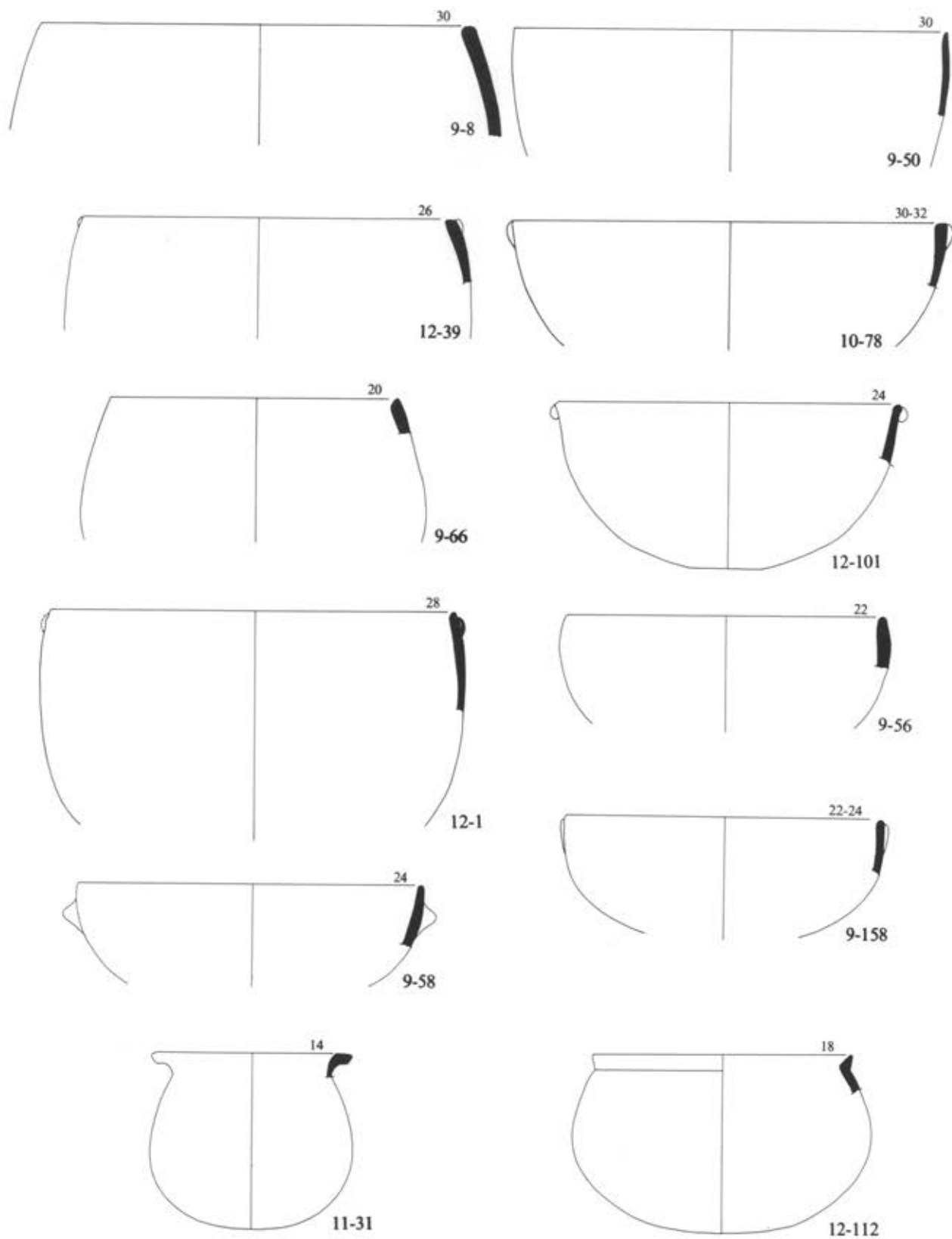

Σχ. 71. Τρίτη περίοδος. Τύποι σκύφων κοινής κεραμεικής. Ἀριστερά: Παλαιά σχήματα. Δεξιά: Νέα σχήματα. Κάτω: Σφαιρικά σχήματα.

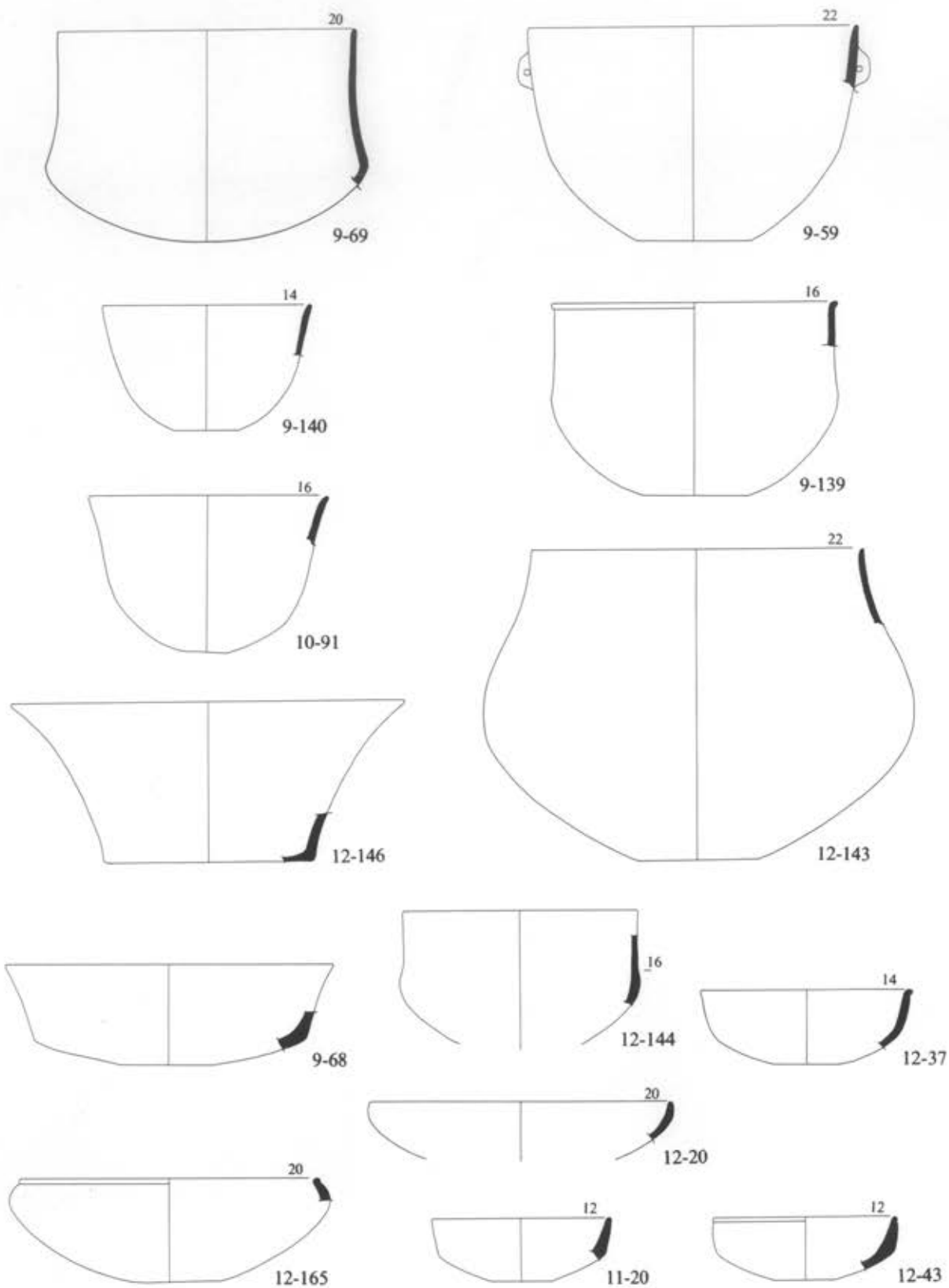

Σχ. 72. Τρίτη περίοδος. Τύποι σκύφων λεπτής κεραμεικής.

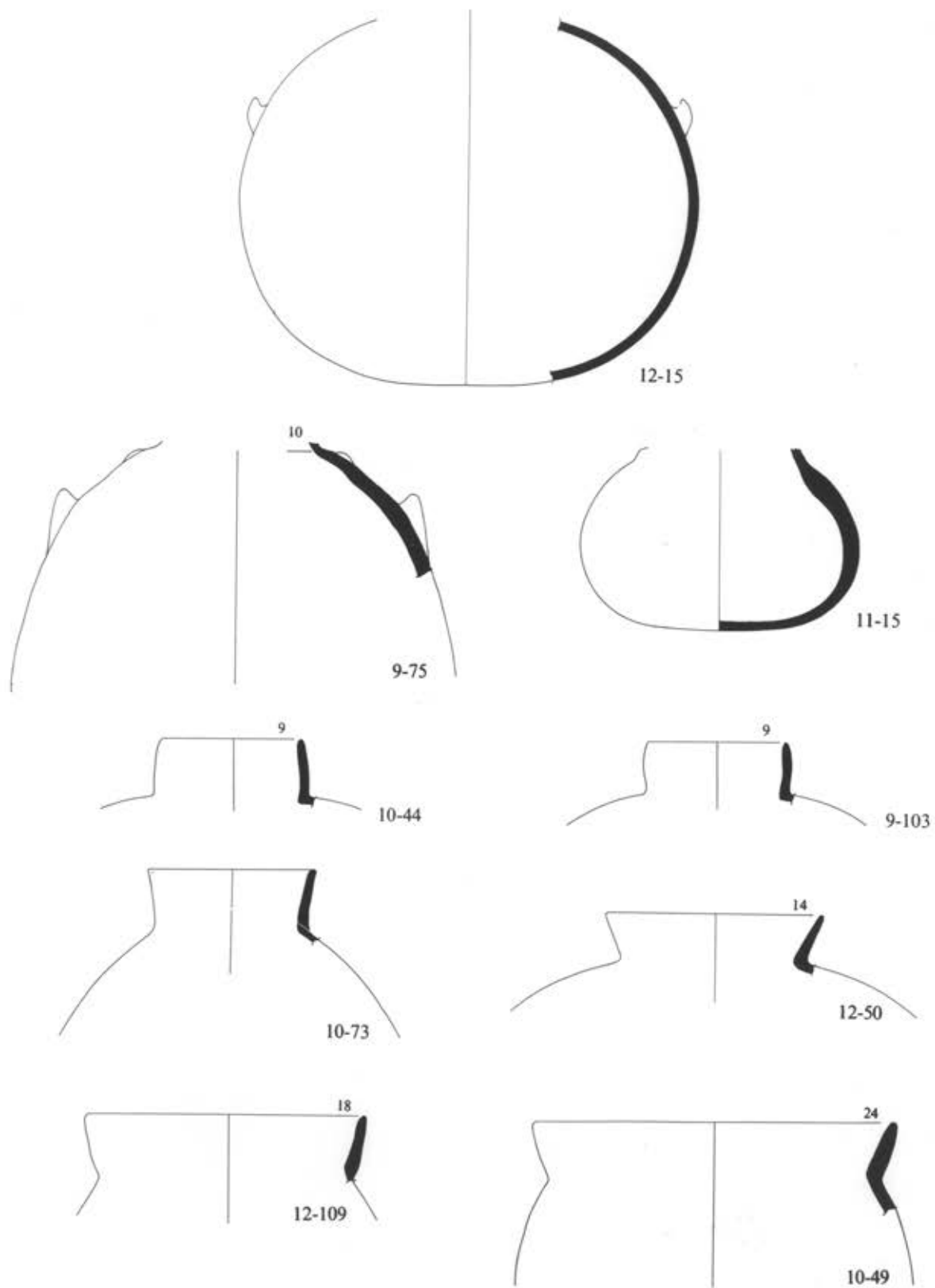

Σχ. 73. Τρίτη περίοδος. Πιθόσχημα άγγεϊα και λαιμοί.

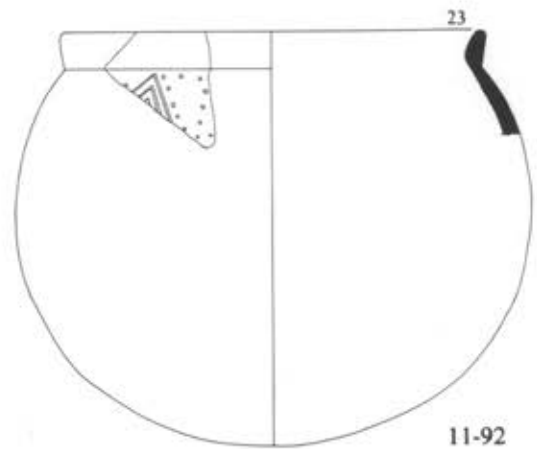
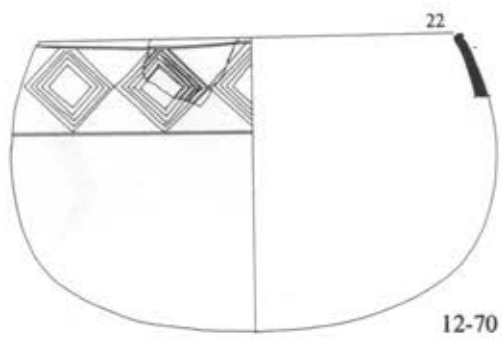
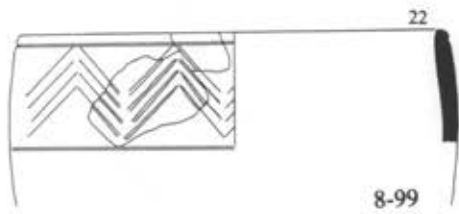
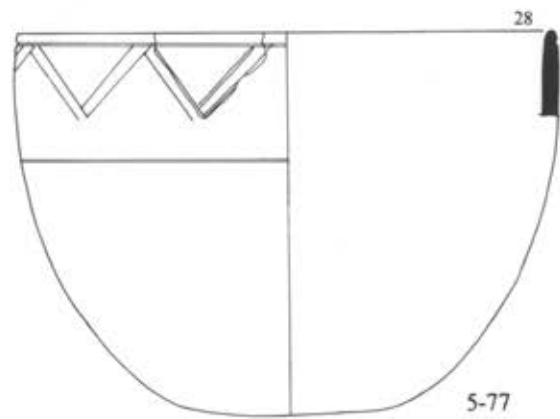
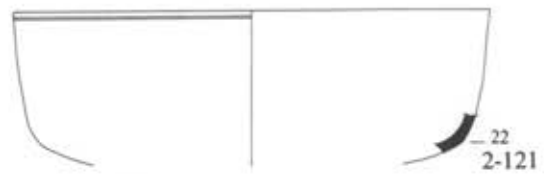
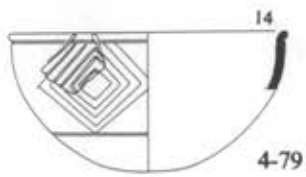
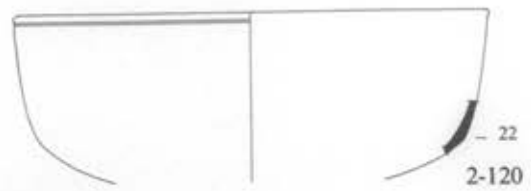
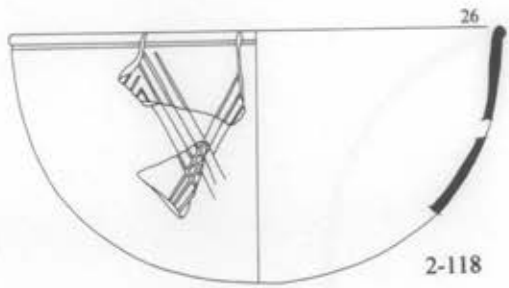

Σχ. 74. Σχήματα έγχαράκτων άγγείων.

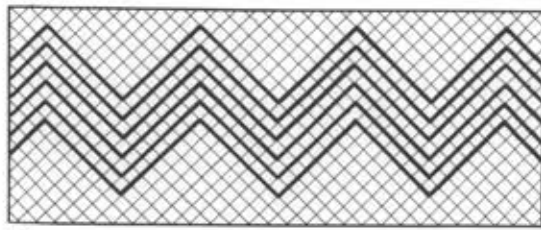

α

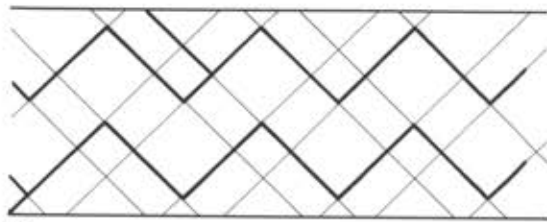
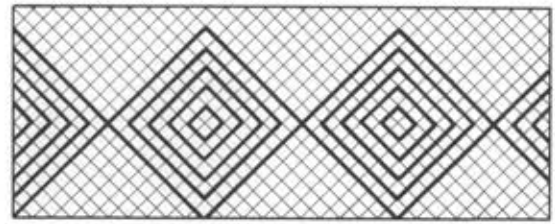

β

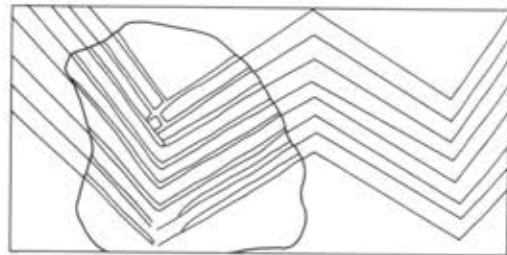
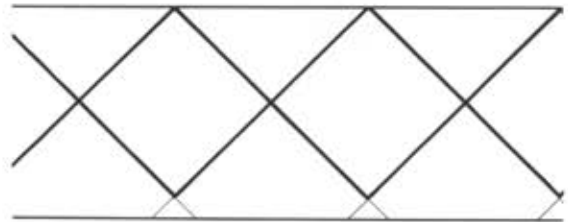

3-142

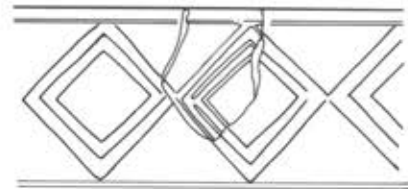

4-114

γ

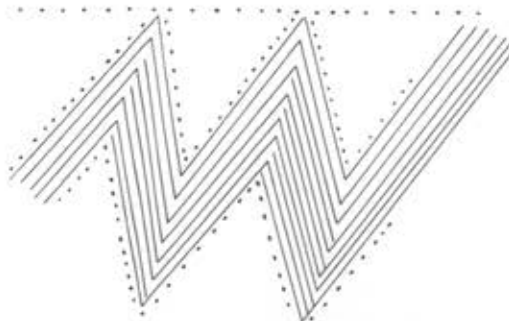

12-25

Σχ. 75. α'. Κάναβος τυπωμένος με τρίχα ως προσχέδιο για τη χάραξη τεθλασμένων και ρόμβων.  
 β'. Περίγραμμα τεθλασμένων και ρόμβων τυπωμένο με τρίχα. Με παχειά γραμμή ή τελική χάραξη.  
 γ'. Συμπληρωμένα θέματα τεθλασμένων και ρόμβων.

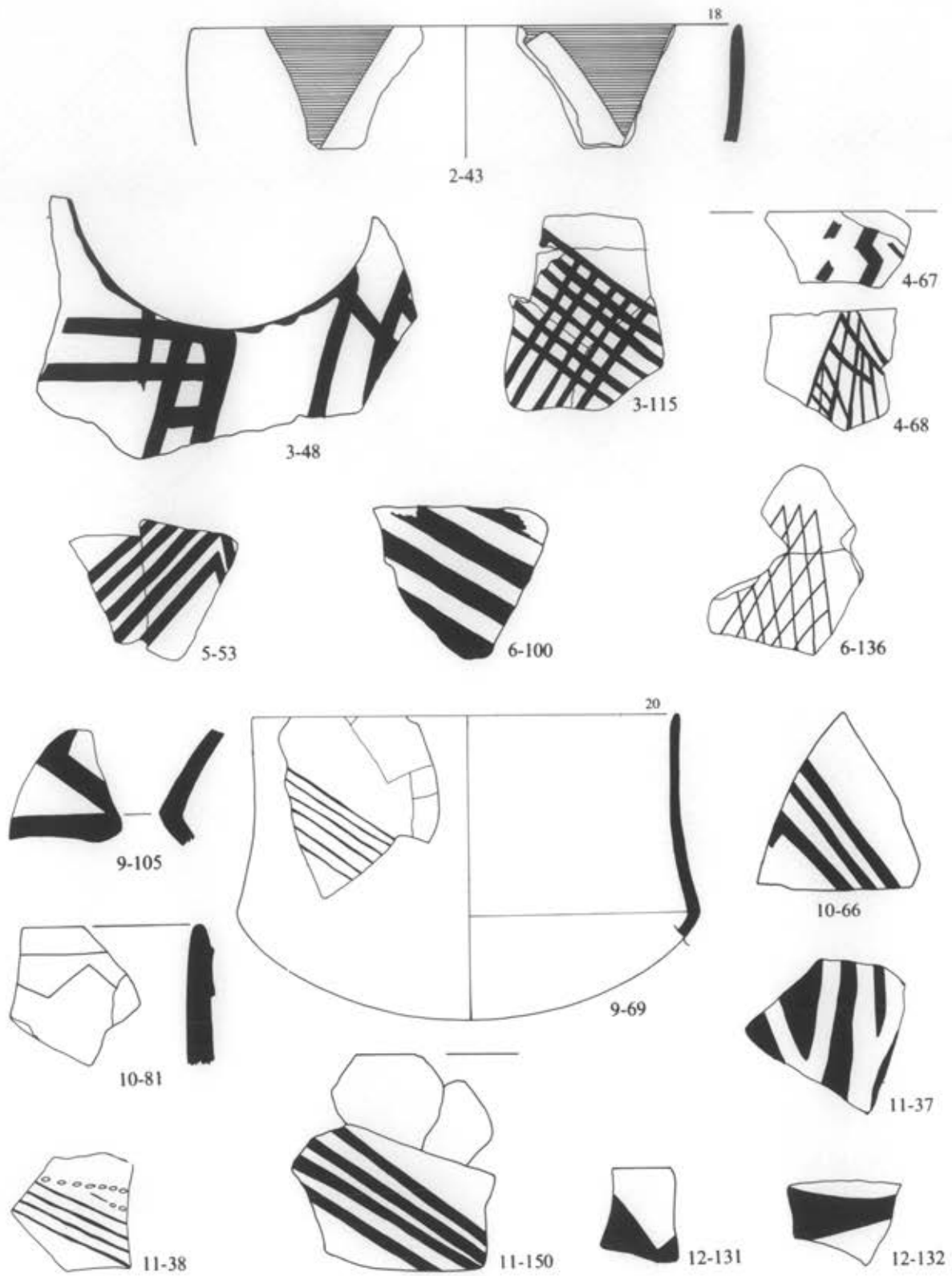

Σχ. 76. Ώστρακα με διακόσμηση γραπτή, πτυχωτή και πλαστική, κλ. 1:2. Άγγείο 9-69, κλ. 1:3.

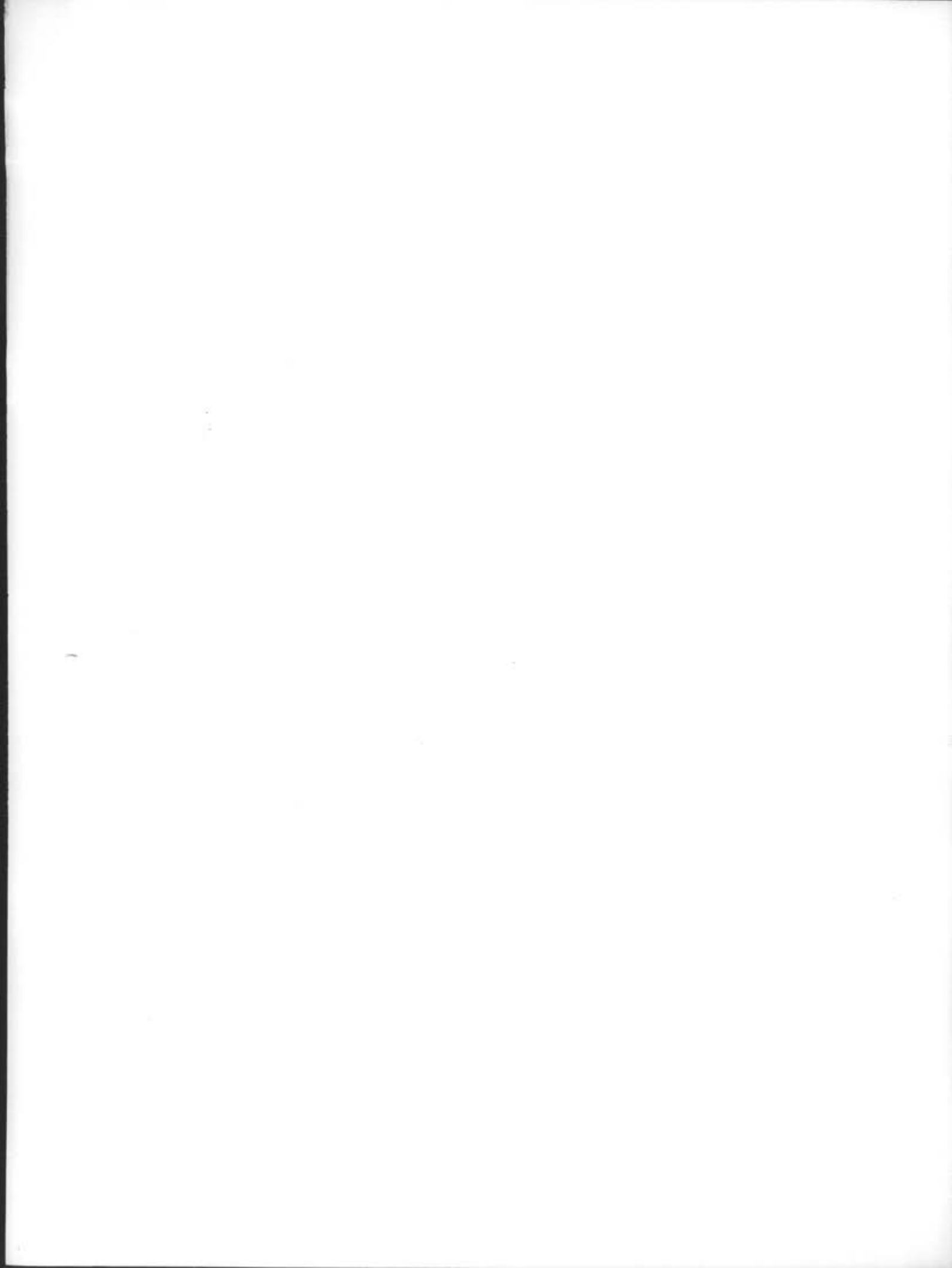

ΤΟ ΒΙΒΛΙΟ  
*Η ΝΕΟΛΙΘΙΚΗ ΝΕΑ ΜΑΚΡΗ - Η ΚΕΡΑΜΕΙΚΗ*  
ΑΡ. 153 ΤΗΣ ΒΙΒΛΙΟΘΗΚΗΣ  
ΤΗΣ ΕΝ ΑΘΗΝΑΙΣ ΑΡΧΑΙΟΛΟΓΙΚΗΣ ΕΤΑΙΡΕΙΑΣ  
ΤΥΠΩΘΗΚΕ ΤΟ 1995

ΣΤΟΙΧΕΙΟΘΕΣΙΑ ΜΕΔΟΥΣΑ Ο.Ε.  
ΔΙΟΡΘΩΣΗ Γ.Α. ΠΙΚΟΥΛΑΣ  
ΣΕΛΙΔΟΠΟΙΗΣΗ Χ. ΤΖΑΝΕΚΑ  
ΕΚΤΥΠΩΣΗ ΓΡΑΦΙΚΕΣ ΤΕΧΝΕΣ  
ΕΠΑΜ. ΤΑΜΠΑΚΟΠΟΥΛΟΣ & ΣΙΑ Ο.Ε.  
ΕΠΙΜΕΛΕΙΑ ΕΚΔΟΣΕΩΣ Γ.Α. ΠΙΚΟΥΛΑΣ



