

ΟΙ ΟΙΚΙΕΣ ΑΡΠΑΓΗΣ ΤΗΣ ΕΛΕΝΗΣ ΚΑΙ ΔΙΟΝΥΣΟΥ ΤΗΣ ΠΕΛΛΑΣ

Χ. ΜΑΚΑΡΟΝΑΣ — Ε. ΓΙΟΥΡΗ

Χ. ΜΑΚΑΡΟΝΑΣ — Ε. ΓΙΟΥΡΗ

ΟΙ ΟΙΚΙΕΣ  
ΑΡΠΑΓΗΣ ΤΗΣ ΕΛΕΝΗΣ ΚΑΙ ΔΙΟΝΥΣΟΥ  
ΤΗΣ ΠΕΛΛΑΣ

Οι μεγάλες, πολυτελείς οικίες του Διονύσου και της άρπαγής της 'Ελένης στην Πέλλα χρονολογούνται στην πρώτη ελληνιστική εποχή και ανήκαν, πιθανόν, σε εταίρους του Μακεδόνας βασιλέως. 'Η πρώτη άποκαλύφθηκε τὸ 1957 και ἡ άνασκαφική της έρευνα διήρκεσε ἔως τὸ 1960. 'Η άνασκαφή τῆς δεύτερης, πὸ ἄποκαλύφθηκε τὸ 1961, πραγματοποιήθηκε άνάμεσα στην ἴδια και τὴν ἐπόμενη χρονιά και συνεχίστηκε ἀπὸ τὸ 1975 ἔως τὸ 1978.

Στὸ βιβλίο αὐτὸ παρουσιάζονται ἡ ἀρχιτεκτονική τῶν οἰκιῶν και τὰ δάπεδα πὸ ἡστόλιζαν τοὺς ἀνδρῶνες.

ΧΑΡΑΛΑΜΠΟΣ ΜΑΚΑΡΟΝΑΣ, ἀρχαιολόγος (1905-1977). 'Εχηρημάτισε 'Εφορος 'Αρχαιοτήτων, Διευθυντῆς τοῦ 'Αρχαιολογικοῦ Μουσείου Θεσσαλονίκης (1947-1964) και Διευθυντῆς 'Αρχαιοτήτων τοῦ 'Υπουργείου Προεδρίας τῆς Κυβερνήσεως (1961-1964). Διενήργησε άνασκαφές ὡς βοηθὸς τοῦ Κ. Ρωμαίου στὴ Βεργίνα και ὡς συνεργάτης τῆς 'Αμερικανικῆς Σχολῆς Κλασικῶν Σπουδῶν στὴν 'Ολυμπο. 'Ανέσκαψε ἔπίσης στὴ Θεσσαλονίκη, στὸ Δίον, στὴ Σταυρούπολη Ξάνθης, στὸ Δερβένι Θεσσαλονίκης κ.ά. και διετέλεσε Διευθυντῆς τῶν άνασκαφῶν Πέλλας ἀπὸ τὸ 1957 ἔως τὸ 1964.

ΕΥΓΕΝΙΑ ΛΕΒΕΝΤΟΠΟΥΛΟΥ ΓΙΟΥΡΗ, ἀρχαιολόγος. Διετέλεσε 'Επιμελήτρια 'Αρχαιοτήτων στὴν 'Εφορεία 'Ανατολικῆς Μακεδονίας (1961-1965) και στὴν 'Εφορεία Κεντρικῆς Μακεδονίας (1965-1973). Διενήργησε άνασκαφές στὴν Οἰσίμη, στὴν 'Ακανθο, στὸ ἱερὸ τοῦ Διονύσου και τοῦ 'Αμμωνος Διὸς στὴν 'Αφυτι κ.ά. 'Ως βοηθὸς τοῦ Χ. Μακαρόνα ἔλαβε μέρος στὶς άνασκαφές Πέλλας (1957-1963), ὅπου άνέσκαψε και έρεύνησε τὸ νότιο τμήμα τῆς οἰκίας τῆς άρπαγῆς τῆς 'Ελένης ἀπὸ τὸ 1975 ἔως τὸ 1978.

ΑΘΗΝΑΙ 1989



ΟΙ ΟΙΚΙΕΣ  
ΑΡΠΑΓΗΣ ΤΗΣ ΕΛΕΝΗΣ ΚΑΙ ΔΙΟΝΥΣΟΥ  
ΤΗΣ ΠΕΛΛΑΣ



ΒΙΒΛΙΟΘΗΚΗ ΤΗΣ ΕΝ ΑΘΗΝΑΙΣ ΑΡΧΑΙΟΛΟΓΙΚΗΣ ΕΤΑΙΡΕΙΑΣ ΑΡΙΘ. 109

Χ. ΜΑΚΑΡΟΝΑΣ — Ε. ΓΙΟΥΡΗ

ΟΙ ΟΙΚΙΕΣ  
ΑΡΠΑΓΗΣ ΤΗΣ ΕΛΕΝΗΣ ΚΑΙ ΔΙΟΝΥΣΟΥ  
ΤΗΣ ΠΕΛΛΑΣ



ΑΘΗΝΑΙ 1989

*Κατὰ τὸν Κανονισμό τῶν Δημοσιευμάτων τῆς Ἀρχαιολογικῆς Ἑταιρείας, οἱ συγγραφεῖς εὐθύνονται γιὰ τὴν ὀρθότητα τῶν βιβλιογραφικῶν παραπομπῶν καὶ τὴν ἐγκυρότητα τῶν ἐκδόσεων ἀρχαίων κειμένων ποὺ ἀναδημοσιεύονται στὶς ἐκδόσεις τῆς.*

© Ἡ ἐν Ἀθήναις Ἀρχαιολογικὴ Ἑταιρεία, Πανεπιστημίου 22, 106 72 Ἀθήνα.

ISBN 960-85025-6-X

---

ΓΡΑΦΕΙΟ ΔΗΜΟΣΙΕΥΜΑΤΩΝ

## ΠΕΡΙΕΧΟΜΕΝΑ

	Σελ.
Πρόλογος	1
Είσαγωγή	3
I. Ἡ πόλις	11
II. Ἡ οἰκία τῆς ἀρπαγῆς τῆς Ἑλένης καὶ ἡ οἰκία τοῦ Διονύσου	
A. Ἀρχιτεκτονικὴ	
1. Ἡ κάτοψη τῶν οἰκιῶν	18
2. Θεμελίωση-Τοῖχοι	22
3. Κατώφλια-Θύρες	24
4. Τὸ δωρικὸ περιστύλιο τῆς οἰκίας τῆς ἀρπαγῆς τῆς Ἑλένης	29
5. Τὸ ἰωνικὸ περιστύλιο τῆς οἰκίας τοῦ Διονύσου	52
6. Ὁ δεῦτερος ὄροφος τῶν οἰκιῶν τῆς ἀρπαγῆς τῆς Ἑλένης καὶ τοῦ Διονύσου	63
7. Διάφορα ἀρχιτεκτονικὰ μέλη	76
8. Τεχνικὴ	84
9. Ζωγραφικὴ ἀρχιτεκτονικὴ διακόσμηση	86
10. Μετρικὴ μονάδα	88
11. Ἡ στέγη. Ἡ κεράμωση	88
B. Διακόσμηση	
1. Τὰ ψηφιδωτὰ	124
1. Τὰ ψηφιδωτὰ τῆς οἰκίας τῆς ἀρπαγῆς τῆς Ἑλένης	124
2. Τὰ ψηφιδωτὰ τῆς οἰκίας τοῦ Διονύσου	133
3. Ἡ τεχνικὴ τῶν ψηφιδωτῶν	140
2. Τὰ κονιάματα	145
Γ. Ἡ ἀναπαράσταση τῶν οἰκιῶν	146
Δ. Ἡ χρονολόγησις τῶν οἰκιῶν	157
Ε. Ὁ ἀρχιτέκτων	169
Z. Οἱ ψηφοθέτες	174
III. Οἱ οἰκίαι τῆς ἀρπαγῆς τῆς Ἑλένης καὶ τοῦ Διονύσου στὴν ἱστορία τῆς ἰδιωτικῆς ἀρχιτεκτονικῆς	177
IV. Τὰ ψηφιδωτὰ τῆς Πέλλας καὶ ἡ ἐξέλιξις τῆς τέχνης τοῦ ψηφιδωτοῦ	181
Ἐπίμετρο A	
Πίνακας σφονδύλων καὶ κιονοκράνων τῶν δωρικῶν κίωνων τῆς οἰκίας τῆς ἀρπαγῆς τῆς Ἑλένης	183
Ἐπίμετρο B	
Τὰ σφραγίσματα τῶν κεραμίδων	184
Ἐπίμετρο Γ	
Ἐρευνα τοῦ πηλοῦ τῶν κεραμίδων τῆς Πέλλας	196



Στὸν τόμο αὐτὸ δημοσιεύονται οἱ οἰκίαι τῆς ἀρπαγῆς τῆς Ἑλένης καὶ τοῦ Διονύσου τῆς Πέλλας. Ἡ μελέτη τῆς ἀρχιτεκτονικῆς καὶ τῆς διακόσμησης τῶν κτιρίων αὐτῶν ἄρχισε τὸ 1976 βάσει τοῦ προγράμματος δημοσιεύσεων τῶν εὐρημάτων τῶν ἀνασκαφῶν Πέλλας περιόδου 1957-1964, τὸ ὁποῖο εἶχε καταρτίσει ὁ ἀείμνηστος Χαρ. Μακαρόνας, Διευθυντῆς τῶν Ἀνασκαφῶν Πέλλας. Τῇ μελέτῃ αὐτῇ εἶχε ἀναλάβει ὁ Χαρ. Μακαρόνας σὲ συνεργασία μὲ τὴν ὑπογράφουσα. Ὁ ἀδόκητος θάνατός του, τὸ 1977, ὑποχρέωσε τὴν ὑπογράφουσα νὰ συνεχίσει τὸ ἔργο αὐτό, χωρὶς τὴν πολύτιμη συνεργασία του, μὲ τὴν ὁποία ἡ μορφή τοῦ ἔργου θὰ ἦταν ἀσφαλῶς καλύτερη.

Στῇ δεκάχρονη περίοδῳ τῆς μελέτης τῶν οἰκιῶν τῆς Πέλλας εἶχα τὴν πολύτιμη βοήθεια τῶν ἄμεσων συνεργατῶν μου, τοῦ ἀρχιτέκτονα Ι. Κιαγιᾶ καὶ τοῦ ζωγράφου Κ. Ἡλιάκη, στοὺς ὁποίους ἐκφράζω τὶς πιὸ θερμῆς μου εὐχαριστίαι. Στὰ τεχνικὰ θέματα τῆς μελέτης αὐτῆς σημαντικὴ βοήθεια προσέφερε ὁ πολιτικὸς μηχανικὸς Νικ. Γιούρης, σύζυγός μου, τὸν ὁποῖο εὐχαριστῶ θερμᾶ. Στὸ ἔργο αὐτὸ συνεργάστηκαν ἐπίσης οἱ ἀρχιτέκτονες Π. Φουντάς, Γ. Εὐλογημένος καὶ Ι. Γιαννάκης. Τοὺς εὐχαριστῶ θερμᾶ.

Στῇ δημοσίευσή αὐτῇ παρουσιάζονται καὶ σχέδια τοῦ ἀείμνηστου, ἐξαίρετου ζωγράφου, Χρ. Λεφάκη, στενοῦ συνεργάτη τοῦ Χαρ. Μακαρόνα στὶς ἀνασκαφῆς τῆς Πέλλας.

Οἱ φωτογραφίες ὀφείλονται στὸν Γερ. Σκιαδαρέση, τὴν Ἰνῶ Ἰωαννίδου καὶ τὸν Ἐμμ. Στεφανίδη, τοὺς ὁποίους εὐχαριστῶ θερμᾶ. Παρουσιάζονται ἐπίσης παλιῆς φωτογραφίες τοῦ ἀείμνηστου Σπ. Τσαβδάρουλου.

Στὴν Ἔφορο Ἀρχαιοτήτων Μ. Καραμανώλη-Σιγανίδου ἐκφράζω, καὶ ἀπὸ τὴ θέση αὐτή, τὶς πιὸ θερμῆς μου εὐχαριστίαι γιὰ τὴ συμπαράστασή της στὸ ἔργο μου. Ἐπίσης εὐχαριστῶ θερμᾶ τὴν Ἐπιμελήτρια Ἀρχαιοτήτων Μ. Λιλιμπάκη-Ἀκαμάτη καὶ τοὺς τεχνίτες καὶ ἐργάτες τῶν ἀνασκαφῶν τῆς Πέλλας.

Στὸν W. Hoerfner καὶ τὸν L. Schwandner ἐκφράζω τὶς θερμῆς μου εὐχαριστίαι γιὰ τὴν ἐποικοδομητικὴ συζήτηση τῶν προβλημάτων τῆς ἀρχιτεκτονικῆς τῶν οἰκιῶν τῆς Πέλλας. Τὰ προβλήματα αὐτὰ συζήτησα ἐπίσης μὲ τοὺς ἀείμνηστους Ι. Τραυλὸ καὶ Α. Mallwitz.

Εὐχαριστῶ θερμᾶ τὴν διευθύντρια τοῦ Νομισματικοῦ Μουσείου Ἀδ. Καραμεσίνη-Οἰκονομίδου.

Ἡ ἔρευνα τοῦ πηλοῦ τῶν κεραμίδων τῆς Πέλλας ἔγινε στὸ Κέντρο Πυρηνικῶν Ἐρευνῶν «Δημόκριτος» ἀπὸ τὸν χημικὸ κ. Βασ. Κυλίκουλου μὲ τὴν



έποπτεία τοῦ Α. Π. Γρημάνη, Συντονιστοῦ τοῦ Προγράμματος Πυρηνικῆς Χημείας. Τοὺς ἐκφράζω τὶς θερμὲς μου εὐχαριστίες. Ἡ χημικὴ ἀνάλυση ὀρισμένων ψηφίδων ἀπὸ τὸ ψηφιδωτὸ τοῦ Διονύσου ἔγινε ἀπὸ τὸν Καθηγητὴ Χημείας τοῦ Πανεπιστημίου Ἰωαννίνων Μιλτ. Καραγιάννη, τὸν ὁποῖον εὐχαριστῶ θερμᾶ.

Θερμὲς εὐχαριστίες ὀφείλω στὸ Συμβούλιο τῆς Ἀρχαιολογικῆς Ἐταιρείας καὶ ἰδιαίτερα στὸν Γενικὸ Γραμματέα Βασ. Πετράκο γιὰ τὴν ἔγκριση τῆς ἐκτύπωσης τῆς μελέτης μου στὴ σειρά τῶν ἐκδόσεων τῆς Ἀρχαιολογικῆς Ἐταιρείας.

Εὐχαριστῶ ἐπίσης τὸν Διευθυντὴ τοῦ Γραφείου Δημοσιευμάτων τῆς Ἀρχαιολογικῆς Ἐταιρείας Α. Χριστοδούλου γιὰ τὴν ὅλη βοήθεια, καθὼς καὶ τὶς Ο. Δημητρέλια, γιὰ τὴν ἐπιμέλεια τῆς διόρθωσης τῶν δοκιμίων, καὶ Α. Γιαννουλάκη, γιὰ τὴν καλλιτεχνικὴ ἐπιμέλεια τοῦ βιβλίου.

Ε.Γ.

## ΕΙΣΑΓΩΓΗ

Ἡ ἱστορία τῶν ἀνασκαφῶν τῆς Πέλλας εἶναι γνωστὴ ἀπὸ προηγούμενες δημοσιεύσεις<sup>1</sup>. Τὸ 1914 μιὰ βραχύχρονη ἀνασκαφή, λόγῳ τῶν ἱστορικῶν συνθηκῶν τῆς ἐποχῆς ἀπὸ τὸν καθηγητὴ Γ. Οἰκονόμου ἀποκαλύπτει ἐνμέρει μιὰ οἰκία τῆς Πέλλας<sup>2</sup>. Τὸ 1957-1964 μὲ τὴ διεύθυνση τοῦ ἐφόρου ἀρχαιοτήτων Χ. Μακαρόνα ἀποκαλύπτονται σημαντικὰ ἐρείπια στὴν Ἀκρόπολη, ἀνασκάπτεται ἐνμέρει ἓνα μεγάλο δημόσιο κτίριο κοντὰ στὸ σημερινὸ κανάλι καὶ ἀποκαλύπτεται ἓνα τμῆμα τῆς μεταλεξάνδρειας Πέλλας, τὸ ὁποῖο διασχίζει ἡ σημερινὴ ἐθνικὴ ὁδὸς Θεσσαλονίκης-Ἐδεσσας<sup>3</sup>. Τὸ τμῆμα αὐτὸ τῆς πόλης, ὅπως ἔδειξαν οἱ ἀνασκαφές, ἦταν οἰκοδομημένο σὲ ὀρθογώνια τετράγωνο (πλ. 45 ἢ 47 μ. καὶ μῆκ. 110 μ. περίπου) καὶ διασχίζονταν ἀπὸ κάθετους δρόμους (πλ. 6.5 μ.) ἀπὸ βορρὰ πρὸς νότο καὶ ὀριζόντιους (πλ. 9-9.2 μ.) ἀπὸ ἀνατολὴ πρὸς δύση (σχ. 1). Στὸ τετράγωνο 1 βρέθηκε ἡ οἰκία τοῦ Διονύσου<sup>4</sup>, στὸ τετράγωνο 5 ἡ οἰκία τῆς ἀρπαγῆς τῆς Ἑλένης<sup>5</sup> καὶ στὸ τετράγωνο 3 ἓνα δημόσιο κτίριο, ἓνα Γυμνάσιο, ὅπως ὑπέθεσε ὁ Χ. Μακαρόνας<sup>6</sup> (σχ. 1). Μιὰ μικρὴ σὲ ἕκταση ἀνασκαφή τὸ 1970, ἀπὸ τὸν Χ. Μακαρόνα, ἀνατολικά ἀπὸ τὸν λόφο τῆς Ἀκρόπολης πρὸς τὸν λόφο τοῦ σημερινοῦ χωριοῦ Π. Πέλλα, ἀποκάλυψε τὸ πλίνθινο τμῆμα τείχους μὲ ὀρθογώνιους πύργους<sup>7</sup>.

Ἀπὸ τὸ 1975 ἀναλαμβάνει τὴ διεύθυνση τῶν ἀνασκαφῶν τῆς Πέλλας ἡ ἔφορος

1. Δ. ΠΑΠΑΚΩΝΣΤΑΝΤΙΝΟΥ-ΔΙΑΜΑΝΤΟΥΡΟΥ, *Πέλλα I, Ἱστορικὴ ἐπισκόπηση καὶ Μαρτυρίαι* (1971).

2. *ΠΑΕ* (1914), 127-148 καὶ (1915), 237-244. *ΑΔ* 4 (1918), 1-29. *ΑΜ* 51 (1926), 75-97.

3. Χ. ΜΑΚΑΡΟΝΑ, *ΑΔ* 16 (1960), 72-83. *ΑΔ* 17 (1961-2), Β, 209-213. *ΑΔ* 18 (1963), Β2, 200-206. *ΑΔ* 19 (1964), Β3, 333-344. *ΑΔ* 20 (1965), Β2, 412-421.

4. Τὴν οἰκία 1 τοῦ τετραγώνου 1 ὀνομάζουμε οἰκία τοῦ Διονύσου ἀπὸ τὸ ψηφιδωτὸ τοῦ Διονύσου ἐπὶ πάνθηρος, ποὺ βρέθηκε σὲ ἓνα μεγάλο ἀνδρῶνα τῆς οἰκίας (*ΑΔ* 16, 1960, 72-83).

5. Τὴν οἰκία 1 τοῦ τετραγώνου 5 ὀνομάζουμε οἰκία τῆς ἀρπαγῆς τῆς Ἑλένης ἀπὸ τὸ ψηφιδωτὸ τῆς ἀρπαγῆς τῆς Ἑλένης, ποὺ βρέθηκε στὸν μεγαλύτερο ἀνδρῶνα τῆς οἰκίας (*ΑΔ* 17, 1961-2, Β, 209-213).

6. *ΑΔ* 26 (1971), Β2, 397.

7. *ΑΔ* 26 (1971), Β2, 396-400. *ΑΔ* 27 (1972), Β2, 505-509.

ἀρχαιοτήτων Μ. Καραμανώλη-Σιγανίδου. Οί ανασκαφές, πού συνεχίζονται, ἔδωσαν σημαντικά ἀποτελέσματα γιὰ τὴν ἱστορία καὶ τὴν πολεοδομία τῆς πόλης<sup>8</sup>.

Ἡ ἀρχαία Ἄγορά, πού ἀποκαλύπτεται βόρεια ἀπὸ τὰ τετράγωνα 1, 3, 5, προσδιορίζει τὸ κέντρο τῆς μεταλεξάνδρειας Πέλλας καὶ ἡ λεωφόρος (πλ. 14.5 μ.), πού τὴ διασχίζει, εἶναι, πιθανόν, ἓνα τμῆμα τῆς ἀρχαίας ὁδοῦ Θεσσαλονίκης-Ἐδεσσας. Ἡ διερεύνηση τοῦ πολεοδομικοῦ σχεδίου τῆς πόλης μὲ δοκιμαστικὲς τομὲς ἔδωσε ἐνδιαφέροντα συμπεράσματα. Ἀποκαθίσταται σὲ γενικὲς γραμμὲς ἓνα μεγάλο τμῆμα τῆς Πέλλας καὶ προσδιορίζεται τὸ μῆκος τῶν τετραγώνων, τὸ ὁποῖο ποικίλλει καὶ φθάνει τὰ 125 μ. καὶ 150 μ. περίπου. Συνεχίζεται ἡ διερεύνηση τῆς πορείας τοῦ βόρειου τείχους μὲ δοκιμαστικὲς τομὲς καὶ ἀποκαλύπτεται ἡ πρὸς δυσμὰς συνέχεια του ὡς τὸν τρίτο λόφο. Ἡ κατεύθυνση τοῦ τείχους, ὡς πρὸς τὸ πολεοδομικὸ σχέδιο τῆς πόλης, εἶναι λοξὴ μὲ ἀπόκλιση πρὸς τὸν βορρᾶ. Νότια ἀπὸ τὰ οἰκοδομικὰ τετράγωνα 1, 3, 5 ἀποκαλύπτεται ἡ λίθινη βάση τείχους παράλληλου μὲ τὸ βόρειο τείχος καὶ μὲ λοξὴ κατεύθυνση, ὡς πρὸς τὰ οἰκοδομικὰ τετράγωνα. Στὸ τείχος αὐτὸ ἀποκαλύπτεται μιὰ πύλη, στὴν ὁποία ἀπολήγει ἓνας κάθετος δρόμος πλάτους 9 μ. Ἐνας ἄλλος κάθετος δρόμος, ἴσου πλάτους μὲ τὸν προηγούμενο, ἀποκαλύπτεται στὰ δυτικά. Ἡ προέκταση τῶν δύο αὐτῶν δρόμων περιβάλλει τὸν κεντρικὸ λόφο τῆς Ἀκρόπολης.

Ἡ συνέχεια τῆς ἀνασκαφῆς στὸν λόφο τῆς Ἀκρόπολης ἀποκαλύπτει ἓνα μεγάλο κτιριακὸ συγκρότημα, τὸ ὁποῖο ταυτίζεται ἀπὸ τὴν Μ. Σιγανίδου μὲ τὸ ἀνάκτορο τῆς Πέλλας<sup>9</sup>. Ἡ συνέχεια τῶν ἀνασκαφῶν καὶ ἡ μελέτη τῶν οἰκοδομικῶν λειψάνων

8. Τὰ Χρονικὰ τῶν ἀνασκαφῶν δημοσιεύονται στὸ *Ἔργον τῆς Ἀρχαιολογικῆς Ἐταιρείας*, στὰ *Πρακτικὰ τῆς Ἀρχαιολογικῆς Ἐταιρείας* καὶ στὸ *Ἀρχαιολογικὸ Δελτίο*. Παράλληλα δημοσιεύονται ἄρθρα καὶ μελέτες.

Μ. ΚΑΡΑΜΑΝΩΛΗ-ΣΙΓΑΝΙΔΟΥ, *Πολεοδομικὰ προβλήματα τῆς Πέλλας*, ὑπὸ ἐκτύπωση, Πρακτικὰ Συνεδρίου Καβάλας εἰς μνήμην Δ. ΛΑΖΑΡΙΔΗ, *Πόλις καὶ Χώρα στὴν ἀρχαία Μακεδονία καὶ Θράκη*, Μάϊος 1986. Τῆς ἴδιας. *Τὰ τείχη τῆς Πέλλας*, Τιμητικὸς Τόμος Μ. ΑΝΔΡΟΝΙΚΟΥ, *Ἀμνητός* (1986). Μ. ΣΑΛΑΜΙΟΥ, Μ. ΣΙΓΑΝΙΔΟΥ and S. E. FILIPPAKIS, «X-Ray Analysis of pigments from Pella, Greece», *Studies in Conservation* 28 (1983), 117-121.

Μ. ΔΙΛΙΜΠΑΚΗ-ΑΚΑΜΑΤΗ, «Ἐπιτύμβιες ἐπιγραφὲς ἀπὸ τὴν Πέλλα», *ΑΑΑ Χ* (1977), 2, 259 κέ. Τῆς ἴδιας. «Στὸ ἐπιτύμβιο ἐπίγραμμα τῆς Πέλλας», *ΑΑΑ ΧΙΙΙ* (1980), 2, 302. Τῆς ἴδιας. «Πήλινα εἰδώλια παιδαγωγῶν ἀπὸ τὴν Πέλλα», *Μακεδονικὰ* 23 (1983), 221 κέ. Τῆς ἴδιας. «Χάλκινο Fulcrum ἀπὸ τὴν Πέλλα», *ΑΔ* 34 (1979), 138 κέ. Τῆς ἴδιας. *Ἐνα νέο ψηφιδωτὸ τῆς Πέλλας*, *Ἀμνητός* (1986). Τῆς ἴδιας. *Τὰ Ἱερά τῆς Πέλλας*, ὑπὸ ἐκτύπωση, *Πόλις καὶ Χώρα στὴν ἀρχαία Μακεδονία καὶ Θράκη*. Τῆς ἴδιας. *Οἱ λαξευτοὶ θαλαμῶτοι τάφοι τῆς Πέλλας*, ὑπὸ δημοσίευση.

Γ. Μ. ΑΚΑΜΑΤΗ, *Πήλινες μῆτρες ἀγγείων ἀπὸ τὴν Πέλλα*. Συμβολὴ στὴ μελέτη τῆς ἐλληνιστικῆς κεραμικῆς, Θεσσαλονίκη, 1985. Τοῦ ἴδιου. *Ξάνθος Δημητρίου καὶ Ἀμαδίκας υἱός*, *Ἀμνητός* (1986). Τοῦ ἴδιου. *Ἡ Ἄγορά τῆς Πέλλας*. *Τὰ πρῶτα ἀρχαιολογικὰ συμπεράσματα*, ὑπὸ ἐκτύπωση, *Πόλις καὶ Χώρα στὴν ἀρχαία Μακεδονία καὶ Θράκη*.

Γ. ΚΑΡΑΜΗΤΡΟΥ-ΜΕΝΤΕΣΙΔΗ, «Ἄγαλμα καθήμενης γυναικείας μορφῆς στὸ Μουσεῖο Πέλλας», *Μακεδονικὰ* 23 (1983), 273 κέ.

9. Μ. ΣΙΓΑΝΙΔΟΥ, «Τὸ ἀνάκτορικὸ συγκρότημα τῆς Πέλλας», *Τὸ ἀρχαιολογικὸ ἔργο στὴ Μακεδονία καὶ Θράκη* 1, 1987 (1988), 119-124.

καὶ τῶν ἀρχιτεκτονικῶν μελῶν θὰ προσδιορίσει τὶς διαφορὲς χρονολογικὲς περιόδους τοῦ μεγάλου αὐτοῦ κτιριακοῦ συγκροτήματος.

Ἡ ἀποκάλυψη δύο ἱερῶν γυναικείων θεοτήτων ἀπὸ τὴν ἐπιμελήτρια ἀρχαιοτήτων Μ. Λιλιμπάκη-Ἀκαμάτη εἶναι σημαντικὴ. Τὸ ἓνα βρίσκεται βόρεια ἀπὸ τὴν Ἄγορὰ καὶ τὸ ἄλλο ἔξω ἀπὸ τὸ τεῖχος, στὰ βορειοανατολικά τῆς πόλης. Γιὰ τὴν ἱστορία τῆς ἰδιωτικῆς ἀρχιτεκτονικῆς εἶναι σημαντικὴ ἡ ἀποκάλυψη τῆς οἰκίας τῶν Κονιαμάτων, νότια ἀπὸ τὸ τετράγωνο 5.

Ἐξάλλου ἡ ἀποκάλυψη τάφων τῶν χρόνων τοῦ Ἀρχελάου, τοῦ Φιλίππου, τοῦ Ἀλεξάνδρου καὶ τῆς ἑλληνιστικῆς ἐποχῆς συμβάλλει σημαντικὰ στὴ γνώση τῆς κοινωνικῆς δομῆς τῆς πόλης, τοῦ πολιτιστικοῦ ἐπιπέδου καὶ τῶν ταφικῶν ἐθίμων.

Στὴ συνέχεια θὰ ἀναφερθοῦμε διεξοδικότερα στὴν ἀνασκαφὴ τῆς οἰκίας τῆς ἀρπαγῆς τῆς Ἑλένης καὶ τῆς οἰκίας τοῦ Διονύσου. Ἡ οἰκία τῆς ἀρπαγῆς τῆς Ἑλένης ἀποκαλύφθηκε στὴ μεγαλύτερῃ τῆς ἔκταση μὲ τὶς ἀνασκαφὲς ποὺ ἔγιναν τὸ 1961. Οἱ ἀνασκαφὲς συνεχίστηκαν καὶ τὸ 1962, μὲ συμπληρωματικὲς ἀνασκαφικὲς ἐργασίες καὶ διερευνητικὲς τομὲς. Σ' ὅλη τὴ διάρκεια τῶν ἀνασκαφῶν, ἡ ὑπογράφουσα συμμετεῖχε ὡς βοηθὸς τοῦ διευθυντῆ τῶν ἀνασκαφῶν Χ. Μακαρόνα καὶ ἔγραφε τὸ ἡμερολόγιο. Κατὰ τὴν περίοδο 1975-1978, ὑπὸ τὴν ἐποπτεία τῆς ὑπογράφουσας, διερευνήθηκε τὸ νοτιότερο τμῆμα τῆς οἰκίας καὶ ἀποκαλύφθηκε ἓνα τμῆμα τοῦ ὑπόλοιπου τετραγώνου. Στὴν περίοδο αὐτὴ τὸ ἡμερολόγιο ἔγραφε ἡ ἐπιμελήτρια ἀρχαιοτήτων Μ. Λιλιμπάκη-Ἀκαμάτη. Τὸ 1975 καὶ 1976, μὲ τὴν εὐκαιρία τῆς στερέωσης καὶ ἐπανατοποθέτησης τῶν ψηφιδωτῶν τῆς οἰκίας τῆς ἀρπαγῆς τῆς Ἑλένης, ἔγιναν διερευνητικὲς τομὲς στὴν ὑποθεμελίωση τῶν ψηφιδωτῶν μὲ τὴν ἐποπτεία τοῦ ἐπιμελητῆ ἀρχαιοτήτων Ι. Τουράτσογλου<sup>10</sup>. Τὸ 1983 ἔγιναν συμπληρωματικὲς ἀνασκαφὲς στὸ νότιο τμῆμα τοῦ τετραγώνου 5 μὲ τὴν ἐποπτεία τῆς ἐφόρου ἀρχαιοτήτων Μ. Καραμανώλη-Σιγανίδου.

Ἡ οἰκία τοῦ Διονύσου ἄρχισε νὰ ἀποκαλύπτεται τὸ 1957, μὲ τὴν διεύθυνση τοῦ Χ. Μακαρόνα καὶ διὰ τοῦ ἐφόρου ἀρχαιοτήτων Φ. Πέτσα. Πολύτιμη ἦταν ἡ συνεργασία στὴν ἀνασκαφὴ τοῦ ζωγράφου Χρ. Λεφάκη, ὁ ὁποῖος ἀποτύπωσε μὲ θαυμαστὴ λεπτομέρεια τὴν κάτοψη τῆς οἰκίας καὶ τὴ διακόσμηση τῶν δαπέδων μὲ τὰ ψηφιδωτά (σχ. 7). Τὸ 1960 μὲ τὴν διεύθυνση τοῦ Χ. Μακαρόνα συμπληρώνεται ἡ ἀνασκαφὴ τῆς οἰκίας καὶ ἀποκαλύπτεται τὸ μεγαλύτερο τμῆμα τοῦ ἰωνικοῦ περιστυλίου καὶ τὰ δωμάτια τῆς βορειοανατολικῆς πτέρυγας. Στὴν περίοδο αὐτὴ ἡ ὑπογράφουσα συμμετεῖχε στὶς ἀνασκαφὲς ὡς βοηθὸς τοῦ Χ. Μακαρόνα καὶ ἔγραφε τὸ ἡμερολόγιο. Τὸ 1976 διενεργεῖται διερευνητικὴ τομὴ στὴν ὑποθεμελίωση τοῦ ψηφιδωτοῦ τοῦ κυνηγίου τοῦ λέοντα μὲ τὴν ἐποπτεία τοῦ ἐπιμελητῆ ἀρχαιοτήτων Ι. Τουράτσογλου<sup>11</sup>.

Τὰ ἀνασκαφικὰ δεδομένα προσφέρουν σημαντικὰ στοιχεῖα γιὰ τὴν ἱστορία τῶν οἰκιῶν τῆς ἀρπαγῆς τῆς Ἑλένης καὶ τοῦ Διονύσου καθὼς καὶ γιὰ τὴν ἱστορία τοῦ τμήματος αὐτοῦ τῆς μεταλεξάνδρειας Πέλλας. Ἡ ἀνεύρεση κεραμικοῦ κλιβάνου<sup>12</sup>

10. Γ. ΤΟΥΡΑΤΣΟΓΛΟΥ, «Μεταλεξάνδρεια Πέλλα», ΑΔ 30 (1975), 169-171.

11. Ὁ.π.

12. ΑΔ 16 (1960), 77-78, πίν. 50β, σχ. 2.

κάτω από τὸ δάπεδο τῆς αὐλῆς τῆς νότιας οἰκίας τοῦ τετραγώνου 1, κεραμικοῦ καὶ μεταλλευτικοῦ κλιβάνου στὴν ἀνατολική πλευρὰ τοῦ τετραγώνου 3, σὲ ἰκανὸ βάθος, εἶναι μιὰ ἐνδειξη ὅτι ἡ περιοχὴ στὴν ὁποία οἰκοδομήθηκαν τὰ τετράγωνα αὐτὰ ἀνῆκε παλαιότερα σὲ ἐργαστήρια<sup>13</sup>. Δυστυχῶς ἡ λεπτομερὴς ἔρευνα τῶν κλιβάνων αὐτῶν δὲν ἔχει πραγματοποιηθεῖ. Τὸ σχῆμα τοῦ κεραμικοῦ κλιβάνου τοῦ τετραγώνου 1, ποὺ εἶναι παρόμοιο μὲ τῆς Κορίνθου καὶ τῆς Ὀλυμπίας, εἶναι μιὰ ἐνδειξη γιὰ τὴ χρονολόγησή του στὸν 4ο αἰ. π.Χ.<sup>14</sup>.

Τὸ ἔδαφος στὸ ὁποῖο οἰκοδομήθηκαν τὰ τετράγωνα 1, 3, 5 παρουσιάζει κλίση πρὸς νότο καὶ δυσμὰς μὲ μεγαλύτερη κλίση πρὸς νότο. Τὸ σταθερὸ ἔδαφος εἶναι ἀνώμαλος βράχος. Γιὰ τὴν ἰσοπέδωση τοῦ χώρου χρησιμοποιήθηκαν χώματα, τὰ ὁποῖα μεταφέρθηκαν ἀπὸ ἄλλα μέρη τῆς πόλης. Συγκεκριμένα στὴν ὁδὸ 1, μεταξὺ τῶν τετραγώνων 1 καὶ 3, βρέθηκαν ἐπάλληλα στρώματα ἐπίχωσης.

Στὸ κατώτατο στρώμα βρέθηκαν ἐρυθρόμορφα ἀγγεῖα, ποὺ χρονολογοῦνται ἀπὸ τὶς ἀρχές ὡς τὸ τρίτο τέταρτο τοῦ 4ου αἰ. π.Χ. Τὰ σχήματα τῶν ἀγγείων (λεκανίδες, πελίκες, κ.λπ.) μᾶς ὀδηγοῦν στὴ διατύπωση τῆς ὑπόθεσης, ὅτι τὰ χώματα τῆς ἐπίχωσης αὐτῆς προέρχονται ἀπὸ τὴν περιοχὴ τοῦ νεκροταφείου, ποὺ ἀποκαλύφθηκε στὴν περιοχὴ τῆς μεταλεξάνδρειας Ἀγορᾶς καὶ ἀνατολικά ἀπὸ αὐτήν<sup>15</sup>. Ἐκτὸς ἀπὸ τὰ ἐρυθρόμορφα ὄστρακα βρέθηκαν καὶ πολλὰ μελαμβαφῆ τοῦ 4ου αἰ. π.Χ.

Τὰ νεότερα μελαμβαφῆ ὄστρακα τοῦ κατώτατου στρώματος τῆς ὁδοῦ 1 χρονολογοῦνται στὴν πρώιμη ἑλληνιστικὴ ἐποχὴ<sup>16</sup>.

Τὰ τετράγωνα 1, 3, 5, σύμφωνα μὲ τὰ ἀνασκαφικὰ δεδομένα, εἶναι τὰ πρῶτα ποὺ οἰκοδομήθηκαν, μετὰ τὴ χάραξη τῶν οἰκοδομικῶν τετραγώνων. Στὸ κατώτατο στρώμα τῆς ἐπίχωσης τῶν τετραγώνων αὐτῶν βρέθηκαν, σποραδικά, λίγα ἐρυθρόμορφα ὄστρακα.

Ἡ ἔρευνα τῆς ὑποθεμελίωσης τῶν ψηφιδωτῶν τῆς οἰκίας τῆς ἀρπαγῆς τῆς Ἑλένης καὶ τοῦ ψηφιδωτοῦ τοῦ λέοντα τῆς οἰκίας τοῦ Διονύσου ἔδωσε ἐνδιαφέροντα στοιχεῖα γιὰ τὴν τεχνικὴ τῆς ὑποθεμελίωσης καὶ τὴ χρονολόγησι τῶν ψηφιδωτῶν. Ὁ τρόπος κατασκευῆς τῆς ὑποθεμελίωσης εἶναι ὁ ἴδιος καὶ στὶς δύο οἰκίες. Ὁ *terminus postquem* γιὰ τὴ χρονολόγησι τῶν ψηφιδωτῶν εἶναι τὸ 325 π.Χ.<sup>17</sup>.

Στὸ τετράγωνο 1 ἡ οἰκία τοῦ Διονύσου καταλαμβάνει τὸ μεγαλύτερο τμῆμα. Στὸ ὑπόλοιπο τμῆμα τοῦ τετραγώνου ὑπῆρχε ἄλλη μιὰ οἰκία μὲ περίστυλο αὐλή, ἡ ὁποία ἔχει ἀποκαλυφθεῖ ἐνμέρει (εἰκ. 1). Ἐνα μεγάλο τμῆμα τῆς οἰκίας αὐτῆς βρίσκεται κάτω ἀπὸ τὸν δημόσιο δρόμο Θεσσαλονίκης-Ἐδεσσας. Ἡ κάτοψη τῆς οἰκίας αὐτῆς θὰ ἦταν, πιθανόν, παρόμοια μὲ τοῦ νότιου τμήματος τῆς οἰκίας τοῦ Διονύσου. Στὸ κέντρο μιὰ μεγάλη αὐλή, γύρω ἀπὸ τὴν ὁποία ἀναπτύσσονται οἱ στοῆς καὶ τὰ δωμά-

13. Ὁ.π.

14. Ὁ.π. Πρβλ. Α. Κ. ΟΡΛΑΝΔΟΥ, *Υλικά Δομῆς* 1, 87 κέ.

15. ΑΔ 16 (1960), 72-83.

16. Τὰ ἀγγεῖα παλαιῶν ἀνασκαφῶν (1957-1964) πρόκειται νὰ δημοσιευθοῦν ἀπὸ τὴν Σ. ΔΡΟΥΓΟΥ.

17. Γ. ΤΟΥΡΑΤΣΟΓΛΟΥ, ὁ.π.



Ι. Τετράγωνο Ι. Νότιο περιστύλιο.

τια σὲ σχῆμα Π. Μὲ μιὰ διαφορὰ, τὰ δωμάτια βρισκόνταν στὴν ἀνατολική, τὴ δυτική καὶ τὴ νότια πλευρά<sup>18</sup>.

Στὸ τετράγωνο 5 ἡ οἰκία τῆς ἀρπαγῆς τῆς Ἑλένης καταλαμβάνει τὸ μισὸ περίπου τμήμα. Στὸ υπόλοιπο ἔχουν ἀποκαλυφθεῖ λείψανα ἑνὸς κτιρίου, ἡ κάτοψη τοῦ ὁποίου εἶναι ἑλλιπής. Ἐνα τμήμα τοῦ κτιρίου αὐτοῦ βρίσκεται κάτω ἀπὸ τὸν δημόσιο δρόμο Θεσσαλονίκης-Ἐδεσσας.

Στὸ τετράγωνο 3 ὑπῆρχε ἓνα κτίριο, τὸ ὁποῖο ὁ Χ. Μακαρόνας ὑποθέτει ὅτι ταυτίζεται μὲ Γυμνάσιο. Στὸ νότιο τμήμα του ὑπάρχει μιὰ μεγάλη αὐλή, ἡ ὁποία ἔχει ἀποκαλυφθεῖ ἑνμέρει. Κατὰ τὸ μέσο τοῦ βόρειου τμήματος τῆς αὐλῆς, κοντὰ στὸν στυλοβάτη, ὑπάρχει μιὰ μεγάλη κρήνη. Ἄν ὑποθέσουμε ὅτι τὸ σχῆμα τῆς αὐλῆς ἦταν ὀρθογώνιο, ἡ κάτοψη τοῦ κτιρίου αὐτοῦ μπορεῖ νὰ συγκριθεῖ μὲ κατόψεις γνωστῶν ἑλληνιστικῶν Γυμνασίων<sup>19</sup>.

18. ΑΔ 16 (1960), 77.

19. J. DÉLORME, *Gymnasion* (1960).

Νότια από τὸ τετράγωνο 3 ἔχει ἀποκαλυφθεῖ μιὰ οἰκία μὲ δύο αὐλές, τὴν ὁποία ὀνομάζουμε οἰκία τοῦ Ποσειδῶνος, ἀπὸ τὸ χάλκινο ἀγαλμάτιο Ποσειδῶνος ποὺ βρέθηκε σὲ ἓνα δωμάτιο (σχ. 1)<sup>20</sup>.

Ἡ ἀνεύρεση μεταγενεστέρων κτισμάτων σὲ χώρους τῶν οἰκιῶν τῆς ἀρπαγῆς τῆς Ἑλένης καὶ τοῦ Διονύσου, στὸ τετράγωνο 3 καὶ στὴν ὁδὸ 1, εἶναι μιὰ ἔνδειξη, ὅτι ὁ χώρος κατοικήθηκε καὶ μετὰ τὴν καταστροφὴ τῶν κτιρίων αὐτῶν. Τὰ μεταγενέστερα κτίσματα κατασκευάστηκαν πρόχειρα μὲ ἀρχιτεκτονικὰ μέλη τῶν κτιρίων. Πολλὰ ἀρχιτεκτονικὰ μέλη (κιονόκρανα, τρίγλυφοι-μετόπες, γείσα) τῆς οἰκίας τῆς ἀρπαγῆς τῆς Ἑλένης βρέθηκαν ἐντοιχισμένα στὰ μεταγενέστερα κτίσματα, ποὺ κατασκευάστηκαν στὸν χώρο τῆς αὐλῆς καὶ τῆς δυτικῆς στοᾶς (εἰκ. 2). Στὴν οἰκία τοῦ Διονύσου, σὲ ἓναν ἀνδρώνα τοῦ βόρειου τμήματος τῆς οἰκίας, εἶχε κατασκευαστεῖ ἓνα πρόχειρο κτίσμα καὶ ἓνας κλίβανος (σχ. 8). Πιθανὸν ἢ περιοχὴ τῶν τετραγώνων 1, 3, 5 ἔγινε πάλι περιοχὴ ἐργαστηρίων.

Σαφέστερη εἰκόνα τοῦ τρόπου τῆς κατάρρευσης καὶ τῆς καταστροφῆς τῶν οἰκιῶν αὐτῶν μᾶς δίνει ἡ ἀνασκαφικὴ εἰκόνα τοῦ ἰωνικοῦ περιστυλίου τῆς οἰκίας τοῦ Διονύσου (εἰκ. 3, σχ. 8). Οἱ κίονες τοῦ περιστυλίου καὶ οἱ ἰωνικοὶ ἡμικίονες καὶ παραστάδες τοῦ δεύτερου ὀρόφου κατέπεσαν μὲ κατεύθυνση ἀπὸ βορρᾶ πρὸς νότο<sup>21</sup>. Πιθανὸν ἀπὸ σεισμό. Ἡ ἀνεύρεση λειψάνων πυρᾶς σ' ὅλο τὸν χώρο τῶν οἰκιῶν εἶναι μιὰ ἔνδειξη ὅτι τὴν κατάρρευση τῶν οἰκιῶν ἀκολούθησε πυρκαγιά.

Ὁ προσδιορισμὸς τοῦ χρόνου τῆς ἐγκατάλειψης καὶ τῆς καταστροφῆς τῶν οἰκιῶν δὲν εἶναι δυνατὸ νὰ προσδιοριστεῖ μὲ ἀκρίβεια, σύμφωνα μὲ τὰ ἀνασκαφικὰ δεδομένα. Στὰ θεμέλια μεταγενέστερου κτίσματος στὴν οἰκία τῆς ἀρπαγῆς τῆς Ἑλένης βρέθηκε χάλκινο νόμισμα τῆς Πέλλας<sup>22</sup>. Α. Κεφαλὴ Αθηνᾶς. Β. Ἀγελὰς Πέλλης. Σύμφωνα μὲ τὰ πορίσματα τῆς πρόσφατης μελέτης τοῦ Ι. Τουράτσογλου<sup>23</sup>, τὰ νομίσματα αὐτὰ χρονολογοῦνται, πιθανόν, ἀπὸ τὸ 187-168 π.Χ. Παρόμοια νομίσματα βρέθηκαν καὶ στὸ στρῶμα καταστροφῆς τῆς ἴδιας οἰκίας μαζί μὲ παλιότερα νομίσματα. Ἐνα χάλκινο νόμισμα Βοττιαίας (185-168 π.Χ.), ποὺ βρέθηκε στὸ στρῶμα κεράμων ἑνὸς δωματίου τῆς οἰκίας τῆς ἀρπαγῆς τῆς Ἑλένης, μᾶς προσφέρει μιὰ ἀκριβέστερη χρονολόγηση. Ἐνα χάλκινο νόμισμα Πέλλας (187-168 π.Χ.) καὶ ἓνα χάλκινο νόμισμα Ἀντιγόνου Γονατᾶ (274-239 π.Χ.) βρέθηκαν πάνω στὸ ψηφιδωτὸ δάπεδο τοῦ κυνηγίου τῆς ἐλάφου. Πάνω στὸ ψηφιδωτὸ τῆς ἀρπαγῆς τῆς Ἑλένης βρέθηκαν τρία χάλκινα νομίσματα: τοῦ Ἀέροπος (396-392 π.Χ.), τοῦ Φιλίππου Ε' καὶ τοῦ Περσέως (185-168 π.Χ.) καὶ ἓνα, φθαρμένο, πιθανόν Βοττιαίας (185-168 π.Χ.).

Σύμφωνα μὲ τὰ ἀνασκαφικὰ δεδομένα, ποὺ ἐκθέσαμε παραπάνω, καὶ τὰ ἱστορικὰ

20. ΑΔ 16 (1960), πίν. 65α.

21. Στὸ τετράγωνο 4 οἱ πεσσοὶ καὶ τὰ ἐπίκρανα τῶν πεσσῶν τοῦ περιστυλίου βρέθηκαν πεσμένοι μὲ κατεύθυνση ἀπὸ βορρᾶ πρὸς νότο ΑΔ 20 (1965), Β2, 413, σχ. 1.

22. Τὰ νομίσματα τῆς οἰκίας τῆς ἀρπαγῆς τῆς Ἑλένης πρόκειται νὰ δημοσιευθοῦν ἀπὸ τὴ διευθύντρια τοῦ Νομισματικοῦ Μουσείου τῆς Ἀθήνας Α. ΚΑΡΑΜΕΣΙΝΗ-ΟΙΚΟΝΟΜΙΔΟΥ, τὴν ὁποία εὐχαριστῶ.

23. Ι. TOURATSOGLU, *Macedonia, Proceedings of a Colloquium held at the British Museum in September, 1985* (1987).



2. Οικία άρπαγής Έλένης. Μεταγενέστερος τοίχος με έντοιχισμένα άρχιτεκτονικά μέλη του δωρικού περιστύλιου.



3. Οικία Διονύσου. Τò ιωνικό περιστύλιο άπό Β προς Ν.



γεγονότα είναι δυνατό να διατυπωθεί ή υπόθεση, ότι οί οικίες της άρπαγής της Έλένης και του Διονύσου, οί όποιες άνηκαν, πιθανόν, σε έταίρους του μακεδόνα βασιλιά, έγκαταλείφθηκαν από τους ιδιοκτήτες τους μετά την ήττα του Περσέως στην Πύδνα, τὸ 168 π.Χ. Τὸ γεγονός ότι στην έπίχωση τῶν οικιῶν αὐτῶν δέν βρέθηκαν πολύτιμα αντικείμενα, γλυπτά, άσημένια και χάλκινα άγγεία, άν συνδυαστεί με τὸ γνωστὸ χωρίο του Τίτου Λίβιου (XLV 33, 5-8), όπου αναφέρονται παρόμοια αντικείμενα, ως λάφυρα από την Πέλλα, είναι μιὰ ένδειξη, πὸ ένισχύει την πιθανότητα της παραπάνω υπόθεσης.

Τὰ αντικείμενα πὸ προέρχονται από την έπίχωση τῶν οικιῶν αὐτῶν είναι άβαφή άγγεία καθημερινής χρήσης, άμφορείς, μικρὰ μελαμβαφή άγγεία (σκύφοι, κυάθια, πινάκια, κάνθαροι, πυξίδες) λύχνοι, μεγαρικοί και όμηρικοί σκύφοι, εἰδώλια, λίγα τμήματα μαρμάρινων και χαλκῶν άγαλματιδίων, άγνύθες, πήλινες και μόλυβδινες, και άρκετὰ χάλκινα νομίσματα. Σύμφωνα με τὰ νεότερα εὐρήματα, ὁ χῶρος τῶν οικιῶν κατοικήθηκε μέχρι και τὸν 1ο αἰ. π.Χ.<sup>24</sup>.

24. Πρβλ. Γ. Μ. ΑΚΑΜΑΤΗ, *Πήλινες μητρες άγγείων από την Πέλλα* (1985).

## I. Η ΠΟΛΗ

Ἡ ἀνεύρεση κεραμίδων μετὰ τὴν ἐπιγραφὴν *Πέλλης* (εἰκ. 4) δὲν ἀφήνει καμιὰ ἀμφιβολία γιὰ τὴν ταύτιση τῆς πόλης.

Ἡ πόλις Πέλλα ἀναφέρεται γιὰ πρώτη φορὰ ἀπὸ τὸν Ἡρόδοτο<sup>1</sup>. Στὶς πρῶτες δεκαετίες τοῦ 4ου αἰ. π.Χ., κατὰ τὴ μαρτυρία τοῦ Ξενοφῶντος (*Ἑλληνικά* 5, 2, 13), ἡ Πέλλα ἦταν «μεγίστη τῶν ἐν Μακεδονίᾳ πόλεων». Ἡ συσχέτιση τῆς πληροφορίας αὐτῆς τοῦ Ξενοφῶντος μετὰ τὶς πληροφορίες τοῦ Θουκυδίδη (2, 100, 2) γιὰ τὸ ἔργο τοῦ Ἀρχελαοῦ ὁδήγησε τοὺς ἱστορικοὺς στὴ διατύπωση τῆς ὑπόθεσης, ὅτι ἡ μεταφορὰ τῆς πρωτεύουσας τοῦ μακεδονικοῦ βασιλείου ἀπὸ τὶς Αἰγές στὴν Πέλλα ἔγινε ἀπὸ τὸν Ἀρχελαο<sup>2</sup>.



4. Λακωνικὸς στρωτήρας μετὰ τὸ σφράγισμα ΠΕΛΛΗΣ.

1. ΗΡΟΔΟΤΟΣ, VII, 123.

2. N. G. L. HAMMOND - G. T. GRIFFITH, *Macedonia* II, 139-140.

Στις γραπτές πηγές ή Πέλλα αναφέρεται συχνά από τὰ χρόνια τῆς βασιλείας τοῦ Φιλίππου Β'. Πέρα, ὅμως, ἀπό τῆ μνεία τοῦ ὀνόματός της, οἱ πηγές δὲ μᾶς δίνουν καμιὰ πληροφορία σχετικά μὲ τὴν πόλη. Μοναδική ἐξαίρεση ἀποτελεῖ ή λιγόλογη περιγραφή τῆς πόλης καὶ τῆς «ἐν Φάκῳ Γάζας» ἀπὸ τὸν Τίτο Λίβιο (XLIV, 46, 4-11).

Ἡ θέση τῆς Πέλλας, ὡς νέας πρωτεύουσας τοῦ μακεδονικοῦ βασιλείου, δὲν εἶχε ἐπιλεγεῖ τυχαῖα. Στὸν βορρά, πάνω σ' ἓνα χαμηλὸ λόφο βρισκόταν ή Ἀκρόπολη νότια ἀπὸ τὸν λόφο, ὡς τὸν λιμένα τῆς πόλης — ὅπου σήμερα ὁ ἀποξηραμένος βάλτος, ἱστορικὸς τόπος τοῦ μακεδονικοῦ ἀγῶνα—, ἐκτεινόταν ή πόλη. Στὴν ἀρχαία ἐποχή τὸ τοπίο εἶχε ἐντελῶς διαφορετικὴ μορφή. Γύρω ἀπὸ τὴν πόλη, ὡς τὸν Ἀξιὸ ποταμὸ, ὑπῆρχαν δάση μὲ ἄγρια ζῶα. Στὰ νότια ὁ ἀνάπλους τοῦ Λουδία ποταμοῦ.

Οἱ ἀνασκαφὲς ἀποκαλύπτουν τὴν πόλη Πέλλα καὶ μᾶς δίνουν πολύτιμα στοιχεῖα γιὰ τὴν πολεοδομική της ἐξέλιξη, τὴν κοινωνία της καὶ τὸν πολιτισμὸ της.

Ἡ πόλη τῶν διαδόχων τοῦ Ἀλεξάνδρου ἔχει ἀποκαλυφθεῖ σὲ μεγάλη ἔκταση καὶ ἀποκαθίσταται σὲ γενικὲς γραμμὲς ή πολεοδομική της μορφή καὶ ἐξέλιξη<sup>3</sup>. Γιὰ τὴν πρὸ τῶν διαδόχων τοῦ Ἀλεξάνδρου πόλη ἔχουμε λίγα, ἀλλὰ σημαντικὰ στοιχεῖα. Τὸ δημοσιευόμενο ὡς νότιο τεῖχος τῆς Πέλλας<sup>4</sup> εἶναι, πιθανόν, τὸ βόρειο τεῖχος τῆς πρὸ τῶν διαδόχων πόλης. Μὲ τὸ τεῖχος αὐτὸ σχετίζεται, πιθανόν, τὸ κτίριο τοῦ «καναλιοῦ»<sup>5</sup> καὶ ἀνήκει στὸ βορειοδυτικὸ τμήμα του. Ἡ μεγάλη κυκλικὴ αὐλὴ (διαμ. 30 μ. περίπου) εἶναι παρόμοια μὲ τὴν κυκλικὴ αὐλὴ (διαμ. 19.71 μ.) τῆς βόρειας μεγάλης πύλης τοῦ τεῖχους τῆς Μεσσηνίας, τῆς λεγόμενης ἀρκαδικῆς ή πύλης τῆς Μεγαλόπολης<sup>6</sup>. Βόρεια ἀπὸ τὸ τεῖχος αὐτὸ βρισκόταν ὁ Κεραμεικὸς καὶ τὸ νεκροταφεῖο τῆς πρὸ τῶν διαδόχων τοῦ Ἀλεξάνδρου πόλης.

Μετὰ «τὴν πανελλήνιαν ἐκστρατεία, τὴν νικηφόρα, τὴν περίλαμπρη», στὰ χρόνια τοῦ Κασσάνδρου, πιθανόν, σχεδιάζεται ή πολεοδομική ἀναμόρφωση καὶ ἐπέκταση τῆς πόλης. Στὸ κέντρο τῆς πόλης σχεδιάζεται μιὰ μεγάλη Ἀγορὰ (διαστ. 250 × 250 μ. περίπου), ή ὁποία διασχίζεται, ἀπὸ τὰ ἀνατολικά πρὸς τὰ δυτικά, ἀπὸ μιὰ λεωφόρο (πλ. 14 μ.). Γύρω ἀπὸ τὴν Ἀγορὰ σχεδιάζονται μεγάλα οἰκοδομικὰ τετράγωνα (πλ. 45 μ. ἢ 47 μ. καὶ μήκους 110 μ. ἢ 125 μ. περίπου), λεωφόροι (πλ. 9 μ.) ἀπὸ

3. Μ. ΚΑΡΑΜΑΝΩΛΗ-ΣΙΓΑΝΙΔΟΥ, *Πολεοδομικὰ προβλήματα τῆς Πέλλας*, ὁ.π.

Ἡ ἀποκάλυψη καὶ ἄλλων στοιχείων γιὰ τὴν ὀλοκλήρωση τοῦ πολεοδομικοῦ σχεδίου τῆς πόλης καὶ ή μελέτη του θα δώσει ἐνδιαφέροντα συμπεράσματα. Καὶ ή σύγκριση τοῦ πολεοδομικοῦ σχεδίου τῆς Πέλλας μὲ τὸ πολεοδομικὸ σχέδιο ἄλλων πόλεων, ὅπου ἐφαρμόστηκε τὸ ἵπποδάμειο σύστημα, θα ἀποκαλύψει τὶς διαφορὲς καὶ ἀποκλίσεις ἀπὸ τὸ ἵπποδάμειο σύστημα. Βλ. W. HOEPFNER - E. K. SCHWANDNER, «Haus und Stadt im klassischen Griechenland», *Wohnen in der klassischen Polis I* (1986), ὅπου καὶ ή παλαιότερη βιβλιογραφία.

4. Μ. ΣΙΓΑΝΙΔΟΥ, *Τὰ Τείχη τῆς Πέλλας*, Ἀμνητός (1986), 765-779, σχ. 1, 2.

5. Μ. ΛΙΛΙΜΠΑΚΗ-ΑΚΑΜΑΤΗ, «Ἀνασκαφικὴ ἔρευνα στὴν περιοχὴ τοῦ καναλιοῦ τῆς Πέλλας», *Τὸ ἀρχαιολογικὸ ἔργο στὴ Μακεδονία καὶ Θράκη I* (1987), 137-145, ὅπου καὶ ή σχετικὴ βιβλιογραφία.

6. Ν. ΠΑΠΑΧΑΤΖΗ, «Παυσανίου Ἑλλάδος Περιήγησις», *Μεσσηνιακὰ καὶ Ἡλιακὰ*, Ἐκδοτικὴ Ἀθηνῶν (1979), εἰκ. 41, σχ. 39, 69, 70.

τὰ ἀνατολικά πρὸς τὰ δυτικά καὶ δρόμοι (πλ. 6.5 μ.) ἀπὸ τὸν βορρὰ πρὸς τὸν νότο<sup>7</sup>.

Τὸ τετράγωνο 1, ὅπου ἡ οἰκία τοῦ Διονύσου καὶ τὸ τετράγωνο 5, ὅπου ἡ οἰκία τῆς ἀρπαγῆς τῆς Ἑλένης, βρίσκονται στὰ νότια τῆς Ἀγορᾶς. Ἀνάμεσά τους τὸ τετράγωνο 3, ὅπου τὸ Γυμνάσιο. Νότια ἀπὸ τὸ τετράγωνο 3 βρίσκεται ἡ οἰκία τοῦ Ποσειδῶνος, σ' ἓνα ἀπὸ τὰ δωμάτια τῆς ὁποίας βρέθηκε τὸ χάλκινο ἀγαλμάτιο τοῦ Ποσειδῶνος. Δυτικά ἀπὸ τὴν οἰκία αὐτὴ καὶ νότια ἀπὸ τὸ τετράγωνο 5 ἀποκαλύφθηκε ἡ οἰκία τῶν Κονιαμάτων.

Τὸ σύστημα ὕδρευσης καὶ ἀποχέτευσης τῆς πόλης εἶναι σημαντικό. Ἡ πόλις ὕδρευόταν ἀπὸ πηγὲς ποὺ βρίσκονταν στὰ βορειοανατολικά της, σὲ ἀρκετὴ ἀπόσταση<sup>8</sup>. Τὸ νερὸ διοχετεύονταν στὰ κτίρια μ' ἓνα σύστημα πήλινων σωλήνων (εἰκ. 5)

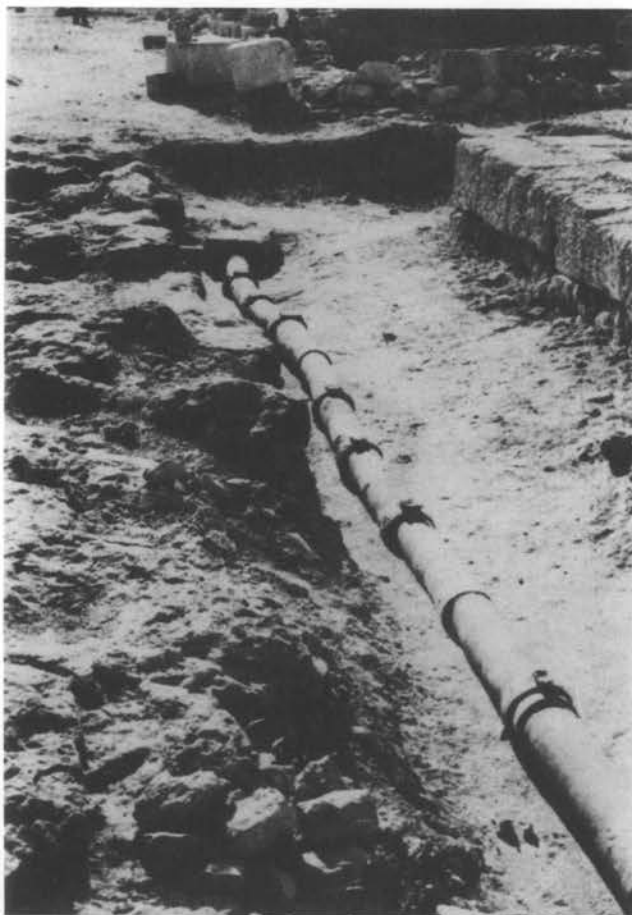

5. Ὁδὸς 1, δυτικά ἀπὸ τὴν οἰκία τοῦ Διονύσου. Πήλινοι σωλήνες ὕδρευσης.

7. Βλ. σημ. 3.

8. Πρβλ. D. M. ROBINSON, *Excavations at Olynthus* XII, 95-114.

οί όποιοι διακλαδίζονταν στους δρόμους και τις λεωφόρους και παρακλάδια τους εισχωρούσαν στο έσωτερικό τών κτιρίων. Στις διασταυρώσεις τών δρόμων και τών λεωφόρων ύπήρχαν φρεάτια έπίσκεψης. Οί πήλινοι σωλήνες συνδέονταν με μολύβι και πολλοί είναι ένσφράγιστοι (είκ. 6). Οί οίκες ύδρεύονταν με τò νερό του ύδραγωγείου και από πηγάδια και δεξαμενές. Στην οίκία τής άρπαγής τής Έλένης, στην αύλή δίπλα στην κρήνη ύπήρχε και πηγάδι. Στην οίκία, που βρίσκεται στο νότιο τμήμα του τετραγώνου I βρέθηκε ένα πηγάδι και μεγάλες υπόγειες δεξαμενές με ύδραυλικό κονίαμα<sup>9</sup>. Στην οίκία του Ποσειδώνος βρέθηκαν δύο πηγάδια και μιá υπόγεια δεξαμενή με κλίμακα καθόδου<sup>10</sup>.

Τò κεντρικό σύστημα άποχέτευσης τής πόλης άποτελείται από μεγάλους κλειστούς άγωγούς, όρθογωνικής διατομής, κτιστούς με λίθινες πλίνθους (είκ. 7). Οί άγωγοί αύτοί ήταν τοποθετημένοι στους δρόμους από βορρά προς νότο, ώστε λόγω τής κλίσης του έδάφους προς νότο, τὰ νερά νά διοχετεύονται προς τόν λιμένα τής Πέλλας, στον άνάπλου του Λουδία ποταμού.

Η άποχέτευση τών οίκιων γινόταν με μικρότερους κτιστούς άγωγούς, όρθογωνικής διατομής, που κατέληγαν στους κεντρικούς άγωγούς. Τὰ νερά τής βροχής στο περιστύλιο άποχετεύονταν με ήμικυκλικά λίθινα ρεϊθρα, που κατέληγαν στους παραπάνω άγωγούς, στο άκρο του περιστυλίου<sup>11</sup>.

Στους άνδρώνες τής οίκίας τής άρπαγής τής Έλένης, στον άνδρώνα με τò κυνήγι τής έλάφου και στον άνδρώνα με την άρπαγή τής Έλένης, βρέθηκαν στον έξωτερικό τοίχο μικροί μολύβδινοι σωλήνες, που όδηγοΰσαν τὰ νερά καθαρισμού τών ψηφιδωτών δαπέδων έλεύθερα στον δρόμο (σχ. 2).

Σύμφωνα με τὰ συμπεράσματα τών ιστορικών, στα χρόνια τής βασιλείας του Άρχελάου δημιουργείται μιá άστική τάξη, λόγω τών κοινωνικοοικονομικών συνθηκών τής έποχής<sup>12</sup>. Η άστική τάξη, για τους ίδιους λόγους, διευρύνεται στα χρόνια τής βασιλείας του Φιλίππου Β'. Τὰ συμπεράσματα αύτὰ έπιβεβαιώνονται από τή μορφή και τò περιεχόμενο τών τάφων τών χρόνων του Άρχελάου και του Φιλίππου.

Η άρχουσα τάξη, ή τάξη τών έταίρων, ήταν μιá έλίτ και ύπάρχουν ένδείξεις ότι άνάμεσα στην έλίτ αύτή ύπήρχε μιá άλλη έλίτ, παρατηρεί ό G. T. Griffith<sup>13</sup>. Η οίκία του Διονύσου και ή οίκία τής άρπαγής τής Έλένης, με τò μέγεθος και τήν πολυτέλεια, φανερώνουν ότι άνήκουν σε άνθρώπους τής άρχουσας τάξης, τής τάξης τών έταίρων, οί όποιοι έγιναν πλουσιότεροι μετά τήν έκστρατεία του Άλεξάνδρου στην Άσία. Η παράσταση του κυνηγίου του λέοντα και ή παράσταση του κυνηγίου τής έλάφου, στα ψηφιδωτά δάπεδα τών άνδρώνων τών οίκιων του Διονύσου και τής

9. ΑΔ 16 (1960), 77, πίν. 50α.

10. Ό.π., 79, πίν. 63.

11. Στο νότιο περιστύλιο του τετραγώνου I (είκ. 1) σώζεται τò λίθινο ρεϊθρο. Στην οίκία του Διονύσου σώζεται ό άγωγός άποχέτευσης τών νερών του περιστυλίου, ό όποιος καλύπτεται με κορινθιακούς άγελαίους καλυπτήρες τής κεράμωσης Β, ό.π., πίν. 38β.

12. Macedonia II, 148.

13. Ό.π., 403.



7. Όδος 3, ανατολικά από την οικία του Διονύσου. Ἀριστερά κεντρικός ἀγωγὸς ἀποχέτευσης.  
Στὸ κέντρο ἐπαέτιες σίμες.



6. Πήλινοι σωλῆνες ὕδρευσης ἐνσφράγιστοι.

άρπαγής της 'Ελένης, απεικονίζουν τις ασχολίες των ιδιοκτητών τους. Καί η ζωοφόρος του βασιλικού τάφου ΙΙ της Βεργίνας (Αιγῶν) στολίζεται με μιὰ ὄραία ζωγραφική σύνθεση κυνηγίου σὲ δάσος<sup>14</sup>.

'Απὸ τὴν ἐποχὴ τοῦ 'Αρχελάου τὸ πολιτιστικὸ ἐπίπεδο τῶν κατοίκων τῆς Πέλλας εἶναι ἀξιόλογο. Οἱ ἀστικοὶ τάφοι τῶν χρόνων τῆς βασιλείας του ἀποδεικνύουν ὅτι ὁ πολιτισμὸς δὲν ἦταν ἀποκλειστικὸ προνόμιο τῆς ἄρχουσας τάξης, ἀλλὰ καὶ τῶν ἀστῶν. Οἱ ἀστικοὶ τάφοι τῶν χρόνων τοῦ Φιλίππου Β', τοῦ 'Αλεξάνδρου καὶ τῶν διαδόχων μαρτυροῦν τὸ πολιτιστικὸ ἐπίπεδο τοῦ ἀστικοῦ πληθυσμοῦ τῆς Πέλλας.

'Ἡ ἀρχιτεκτονικὴ τῶν οἰκιῶν τοῦ Διονύσου καὶ τῆς ἀρπαγῆς τῆς 'Ελένης καὶ ἡ ποιότητα καὶ τεχνικὴ τῶν ψηφιδωτῶν δαπέδων, ποὺ στολίζουν τοὺς ἀνδρῶνες τῶν οἰκιῶν αὐτῶν, φανερῶνουν ἓνα ὑψηλὸ πολιτιστικὸ ἐπίπεδο. Εἶναι προφανές, ὅτι οἱ οἰκίαι αὐτὲς θὰ στολίζονταν με ζωγραφικοὺς πίνακες καὶ γλυπτὰ<sup>15</sup>. Καὶ στὸν οἰκοτεχνικὸ ἐξοπλισμὸ τους θὰ συμπεριλαμβάνονταν πολλὰ χάλκινα καὶ ἀσημένια ἀγγεῖα, παρόμοια με αὐτὰ ποὺ βρέθηκαν στοὺς τάφους τοῦ Δερβενίου<sup>16</sup> καὶ στοὺς βασιλικοὺς τάφους τῶν Αἰγῶν (Βεργίνας)<sup>17</sup>. Ὅπως ἀναφέρεται στὴν εἰσαγωγή, οἱ Ῥωμαῖοι παρουσίασαν στὴ Ῥώμη λάφυρα ἀπὸ τὴν Πέλλα, στὰ ὁποῖα περιλαμβάνονταν ἀγάλματα, πίνακες, ὑφάσματα, ἀγγεῖα ἀπὸ χρυσό, ἀσήμι, χαλκό. Τὸ γεγονὸς αὐτὸ ἐρμηνεύει τὴν ἀπουσία σημαντικῶν κινητῶν εὐρημάτων στὶς οἰκίαι τοῦ Διονύσου καὶ τῆς ἀρπαγῆς τῆς 'Ελένης.

Τὸ ὑψηλὸ πολιτιστικὸ ἐπίπεδο τοῦ μακεδονικοῦ βασιλείου στὸν 4ο αἰ. π.Χ. εἶναι ἐμφανέστερο στὰ εὐρήματα τῶν Αἰγῶν (Βεργίνας). 'Ἡ ἀρχιτεκτονικὴ τοῦ ἀνακτόρου<sup>18</sup> ἔχει ποιότητα ἀκόμη καλύτερη ἀπὸ τὴν ἀρχιτεκτονικὴ τῶν οἰκιῶν τοῦ Διονύσου καὶ τῆς ἀρπαγῆς τῆς 'Ελένης. Ὅρισμένες ἀρχιτεκτονικὲς λεπτομέρειες, ποὺ παρατήρησε ὁ Κ. Ῥωμαῖος, εἶναι ἐνδεικτικὲς<sup>19</sup>. 'Ἡ ζωγραφικὴ σύνθεση τοῦ κυνηγίου στὴ ζωοφόρο τοῦ μεγάλου βασιλικοῦ τάφου ΙΙ, ποὺ ἀποδίδεται στὸν Φίλιππο Β' ἀπὸ τὸν Μ. Ἀνδρόνικο καὶ ἡ τοιχογραφία τοῦ κιβωτιόσχημου τάφου Ι με τὴν παράσταση τῆς ἀρπαγῆς τῆς Περσεφόνης εἶναι σημαντικὰ ζωγραφικὰ ἔργα<sup>20</sup>. Παράλληλα εἶναι τὰ μοναδικὰ ἀξιόλογα ἔργα ζωγραφικῆς τοῦ 4ου αἰ. π.Χ., ποὺ ἔχουν σωθεῖ.

'Αλλὰ ἐνδιαφέροντα ἔργα ζωγραφικῆς, ποὺ χρονολογοῦνται στὴν ἑλληνιστικὴ ἐποχὴ, ἔχουν ἀποκαλυφθεῖ στοὺς μακεδονικοὺς τάφους τῶν Λευκαδίων<sup>21</sup>. Οἱ τάφοι

14. Μ. ΑΝΔΡΟΝΙΚΟΥ, «Οἱ βασιλικοὶ τάφοι τῶν Αἰγῶν (Βεργίνας)», *Φίλιππος*, 188-230.

15. Πρβλ. R. MARTIN, *L'urbanisme dans la Grèce antique*, 240-242.

16. Ε. ΓΙΟΥΡΗ, *Ὁ κρατῆρας τοῦ Δερβενίου* (1978).

17. *Φίλιππος*, ὁ.π.

18. L. HEUZÉY - H. DAUMET, *Mission archéologique de Macédoine* (1876). Κ. Α. ΡΩΜΑΙΟΥ, «Τὸ ἀνάκτορον τῆς Παλατίτσας», *ΑΕ* (1953-1954), 141 κέ. Μ. ΑΝΔΡΟΝΙΚΟΥ, Χ. ΜΑΚΑΡΟΝΑ, Ν. ΜΟΥΤΣΟΠΟΥΛΟΥ, Γ. ΜΠΑΚΑΛΑΚΗ, *Τὸ ἀνάκτορο τῆς Βεργίνας* (1961).

19. Κ. ΡΩΜΑΙΟΥ, ὁ.π.

20. *Φίλιππος*, ὁ.π.

21. Φ. ΠΕΤΣΑ, *Ὁ τάφος τῶν Λευκαδίων* (1966). G. RHOMIOPOULOU, «A new monumental Chamber Tomb with paintings of the hellenistic period near Lefkadia», *AAA VI* (1973), 87-92.

αὐτοὶ ἀνήκουν σὲ μιὰ μακεδονικὴ πόλη, τῆς ὁποίας ἡ θέση ἔχει ἐντοπιστεῖ καὶ ἡ ταύτισή της παραμένει ἀκόμη προβληματική. Πρόκειται γιὰ τὴ Μίεζα ἢ τὸ Κίτιο<sup>22</sup>.

Στὸ Δίο, ὅπου οἱ ἀνασκαφὲς ἀποκαλύπτουν τὴν πόλη καὶ τὸ Ἱερό<sup>23</sup>, εἶναι γνωστὸ ἀπὸ τὶς πηγὲς ὅτι ὁ Ἀλέξανδρος, μετὰ τὴ μάχη τοῦ Γρανικοῦ, ἀνέθεσε στὸν Ὀλύμπιο Δία ἕνα σύνταγμα εἰκοσιπέντε χάλκινων ἀγαλμάτων, «μία χαλκὴ ἴλη ἵππικοῦ», ἔργο τοῦ Λυσίππου<sup>24</sup>. Στὶς ἀνασκαφές, στὴ θέση ὅπου ἐντοπίζεται τὸ Ἱερό τοῦ Διός, βρέθηκε τὸ μαρμάρινο βᾶθρο ἑνὸς μεγάλου χάλκινου ἀγάλματος. Στὴν ἐπιγραφή τοῦ βᾶθρου διαβάζουμε: *Βασιλεὺς Μακεδόνων / Κάσσανδρος Ἀντιπ[άτρου] Διὶ Ὀλυμπίωι*<sup>25</sup>. Ἦταν ἕνα ἀφιέρωμα τοῦ βασιλιᾶ Κασσάνδρου στὸν Ὀλύμπιο Δία. Μὲ τὰ ἀφιερώματα τῶν μακεδόνων βασιλέων, ἔργα μεγάλων καλλιτεχνῶν, καὶ τὰ ἀφιερώματα τῶν μακεδόνων εὐγενῶν καὶ ἀστῶν, τὸ Ἱερό τοῦ Δίου θὰ παρουσίαζε μιὰ εἰκόνα ἀνάλογη μὲ τῶν Ἱερῶν τῆς Ὀλυμπίας καὶ τῶν Δελφῶν.

22. Βλ. σχετικὰ: Φ. ΠΕΤΣΑ, *δ.π.*, 5-14.

23. Δ. ΠΑΝΤΕΡΜΑΝΛΗ, *Δίον*.

24. Κ. ΡΩΜΑΙΟΥ, «Χάλκινη ἴλη ἵππικοῦ, στὸ ἀρχαῖον Δίον», *Μικρὰ Μελετήματα*, 106-110.

25. Δ. ΠΑΝΤΕΡΜΑΝΛΗ, *δ.π.*



## II. Η ΟΙΚΙΑ ΤΗΣ ΑΡΠΑΓΗΣ ΤΗΣ ΕΛΕΝΗΣ ΚΑΙ Η ΟΙΚΙΑ ΤΟΥ ΔΙΟΝΥΣΟΥ

### A. ΑΡΧΙΤΕΚΤΟΝΙΚΗ

#### Η ΚΑΤΟΨΗ ΤΩΝ ΟΙΚΙΩΝ

Ἡ ἔκταση τῆς οἰκίας τῆς ἀρπαγῆς τῆς Ἑλένης εἶναι 2350 τ.μ. περίπου (σχ. 2). Ἡ ἔκταση τῆς οἰκίας τοῦ Διονύσου εἶναι μεγαλύτερη, 3160 τ.μ. περίπου (σχ. 7, 8)<sup>1</sup>. Στὸ κέντρο τῆς οἰκίας τῆς ἀρπαγῆς τῆς Ἑλένης ὑπάρχει μιὰ μεγάλη αὐλή (περίπου 500 τ.μ.), γύρω ἀπὸ τὴν ὁποία ἀναπτύσσονται οἱ στοῶς καὶ τὰ δωμάτια. Στὴ νοτιοανατολική γωνία τῆς αὐλῆς ὑπάρχει μιὰ κρήνη, ἀπὸ τὴν ὁποία σώζεται μόνο ἡ βάση (εἰκ. 8, 9) καὶ νότια ἀπὸ τὴν κρήνη ἓνα πηγάδι<sup>2</sup>.

Στὴ βόρεια πτέρυγα τῆς οἰκίας βρίσκονται οἱ ἐπίσημοι ἀνδρῶνες. Στὸ μέσο ὁ μέγας ὀρθογώνιος ἀνδρῶνας μετὰ τὸ ψηφιδωτὸ τῆς ἀρπαγῆς τῆς Ἑλένης, ἀνατολικά ὁ ἀνδρῶνας μετὰ τὸ κυνήγι τῆς ἐλάφου καὶ δυτικά ὁ ἀνδρῶνας μετὰ τὸ ἄνθινο δάπεδο. Σὲ κάθε ἀνδρῶνα ὑπάρχει ἓνα ὑπερυψωμένο διάζωμα πλ. 1-1.10 μ., στὸ ὁποῖο τοποθετοῦνταν οἱ κλίνες<sup>3</sup>. Τὸ διάζωμα διακρίνεται ἀπὸ τὸ ὑπόλοιπο δάπεδο μετὰ ἓνα κυμάτιο<sup>4</sup>. Τὸ δάπεδό του ἦταν ἓνα ἀπλὸ μωσαϊκὸ μετὰ ψηφίδες διαφόρων χρωμάτων πάνω σὲ κίτρινο πεδίο.

1. Πολλαπλάσια ἦταν ἡ ἔκταση τοῦ ἀνακτόρου τῆς Βεργίνας, 9250 τ.μ. *Τὸ ἀνάκτορο τῆς Βεργίνας*, πίν. 1.

2. Μιὰ προσπάθεια ἀναπαράστασης τῆς κρήνης τῆς οἰκίας τῆς ἀρπαγῆς τῆς Ἑλένης καὶ τῆς κρήνης τοῦ τετραγώνου 3, τοῦ Γυμνασίου, ἔγινε ἀπὸ τὸν FRANZ GLASER, *Antike Brunenbauten (Κρήναι) in Griechenland* (1983), 93, εἰκ. 177, 69-70, εἰκ. 125-126. Ἀπὸ τὸ πηγάδι σώζεται ἓνα τμήμα τοῦ λίθινου προστομαίου. Τὸ πηγάδι δὲν ἔχει ἐρευνηθεῖ.

3. Στὸν ἀνδρῶνα μετὰ τὸ ψηφιδωτὸ τῆς ἀρπαγῆς τῆς Ἑλένης ὁ ἀριθμὸς τῶν κλινῶν ὑπολογίζεται σὲ 19, στὸν ἀνδρῶνα μετὰ τὸ ψηφιδωτὸ τοῦ κυνηγίου τῆς ἐλάφου σὲ 14 καὶ στὸν ἀνδρῶνα μετὰ τὸ ἄνθινο δάπεδο σὲ 14. Στους ἐπίσημους ἀνδρῶνες ὑπῆρχαν, θεωρητικὰ, 47 κλίνες. Στους δυὸ μικροὺς ἀνδρῶνες ὑπῆρχαν ἄλλες 18 κλίνες. Πρβλ. W. HOEPFNER, «Das Pompeion», *Kerameikos X*, 105. Οἱ κλίνες θὰ ἦταν ξύλινες, στολισμένες μετὰ χάλκινα ἐξαρτήματα. Βλ. σχετικὰ. Μ. ΛΙΛΙΜΠΑΚΗ-ΑΚΑΜΑΤΗ, «Χάλκινο Fulcrum ἀπὸ τὴν Πέλλα», *ΑΔ 34* (1979), 138 κέ.

4. Τὸ κυμάτιο σώζεται ἀποσπασματικὰ μόνο στὸν ἀνδρῶνα μετὰ τὸ ψηφιδωτὸ τοῦ κυνηγίου τῆς ἐλάφου.

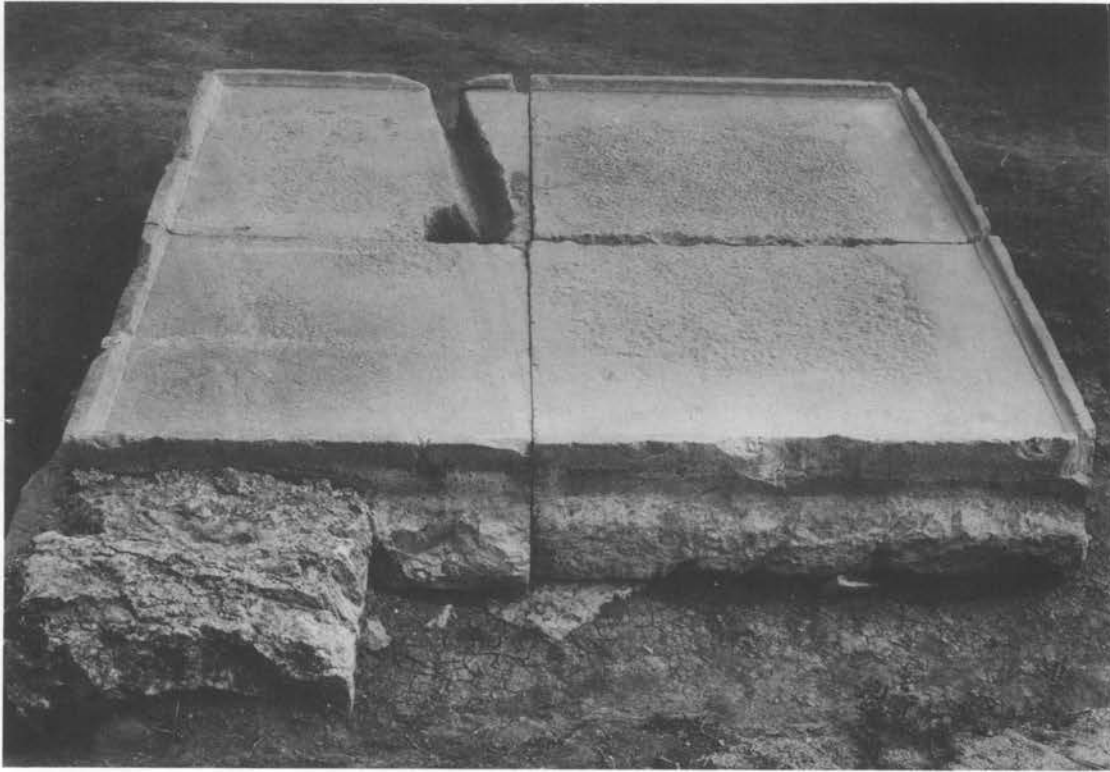

8. Οικία άρπαγής Έλένης. Ή κρήνη.

Στην ανατολική πτέρυγα υπάρχει ένα σύμπλεγμα τριών δωματίων, ένός προθαλάμου με τὸ ψηφιδωτὸ τῆς Ἀμαζονομαχίας καὶ δύο ἀνδρώνων με ἄπλο μωσαϊκὸ δάπεδο. Τὸ διάζωμα τῶν ἀνδρώνων αὐτῶν ἔχει πλάτος 1 μ. περίπου καὶ διακρίνεται ἀπὸ τὸ υπόλοιπο δάπεδο με ἓνα λέσβιο κυμάτιο. Στὴν ἴδια πτέρυγα, βόρεια ἀπὸ τὸ σύμπλεγμα τῶν τριῶν δωματίων, ὑπάρχει ἓνα δωμάτιο μ' ἓνα μεγάλο κατώφλι εἰσόδου στὸν δυτικὸ τοῖχο καὶ μιὰ λίθινη βάση κλίμακας στὸν ἀνατολικὸ τοῖχο (εἰκ. 10, 15). Τὸ δωμάτιο αὐτό, ὅπως θα δοῦμε στὸ ἀκόλουθο κεφάλαιο, ταυτίζεται με τὴν εἴσοδο τοῦ δεύτερου ὀρόφου. Τὰ δωμάτια τῆς δυτικῆς καὶ νότιας πτέρυγας βρέθηκαν κατεστραμμένα.

Σὲ σύγκριση με τὴν κάτοψη τῆς οἰκίας τῆς άρπαγῆς τῆς Έλένης, ἡ κάτοψη τῆς οἰκίας τοῦ Διονύσου παρουσιάζει ὁμοιότητες καὶ διαφορές (σχ. 7, 8). Ἡ οἰκία τοῦ Διονύσου ἀποτελεῖται ἀπὸ δύο ἀνεξάρτητα τμήματα με μιὰ μεγάλη κοινὴ εἴσοδο στὸ μέσο τῆς ἀνατολικῆς πλευρᾶς<sup>5</sup>. Ἡ εἴσοδος ἀποτελεῖται ἀπὸ δύο τμήματα, τὸ πρόθυρο καὶ τὸ θυρωρεῖο.

5. Πρβλ. C. KRAUSE, «Grundformen des griechischen Pastashauses», AA (1977), 1, 164 κέ.

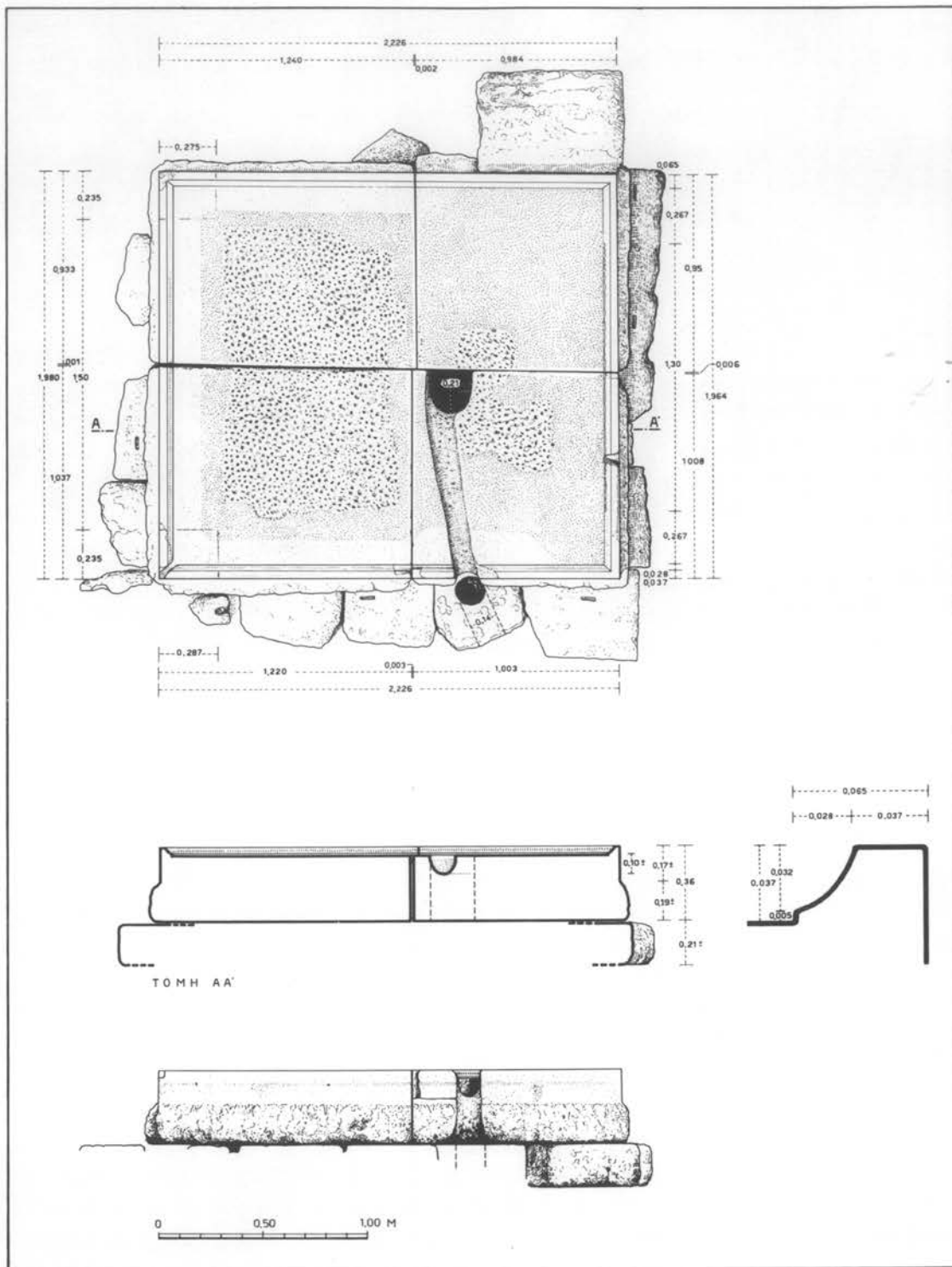

9. Οικία άρπαγής Έλένης. Ή κρήνη (σχέδιο).

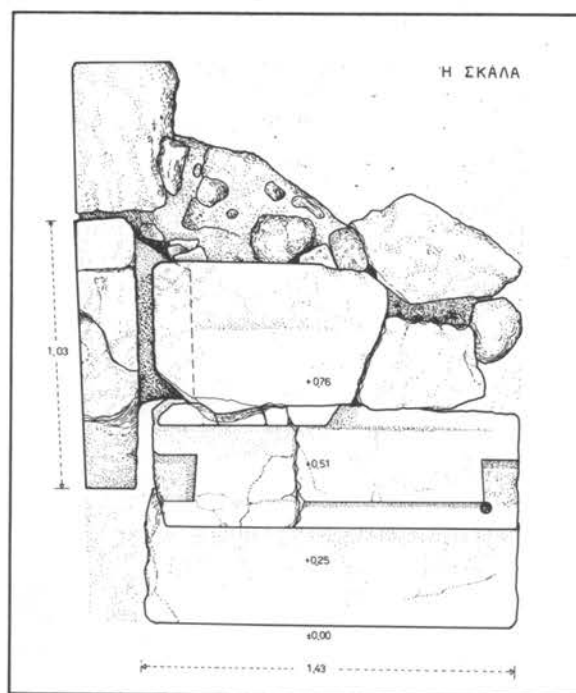

10. Οικία άρπαγής Έλένης. Ή λίθινη βάση τής κλίμακας άνόδου στον δεύτερο όροφο (φωτογραφία και σχέδιο).

Στὸ νότιο τμήμα τῆς οἰκίας ὑπάρχει μιὰ μεγάλη αὐλή (300 τ.μ. περίπου), γύρω ἀπὸ τὴν ὁποία ἀναπτύσσονται οἱ στοῆς καὶ τὰ δωμάτια σὲ σχῆμα Π, στὴ βόρεια, στὴν ἀνατολικὴ καὶ στὴ δυτικὴ πλευρά. Στὴ βόρεια πτέρυγα τοῦ τμήματος αὐτοῦ ὑπάρχει τὸ συγκρότημα ἑνὸς μεγάλου προθαλάμου, στολισμένου μὲ ψηφιδωτὸ μὲ γεωμετρικὰ κοσμήματα καὶ τοῦ ἀνδρώνα μὲ τὸ ψηφιδωτὸ τοῦ κυνηγίου τοῦ λέοντα. Τὸ ψηφιδωτὸ εἶναι τοποθετημένο στὸ κέντρο τοῦ ἀνδρώνα ὡς ἔμβλημα. Τὸ διάζωμα τοῦ ἀνδρώνα διακρίνεται ἀπὸ τὸ ὑπόλοιπο δάπεδο μὲ ἓνα λέσβιο κυμάτιο. Στὴ δυτικὴ πτέρυγα ὑπάρχει ὁ προθάλαμος, ὁ στολισμένος μὲ ψηφιδωτὸ μὲ γεωμετρικὰ κοσμήματα καὶ ὁ ἀνδρώνας μὲ τὸ ψηφιδωτὸ τοῦ Διονύσου<sup>6</sup>. Καὶ τὸ ψηφιδωτὸ αὐτὸ εἶναι τοποθετημένο στὸ κέντρο τοῦ ἀνδρώνα ὡς ἔμβλημα. Τὸ νότιο δωμάτιο τῆς δυτικῆς πτέρυγας καὶ τὰ δωμάτια τῆς ἀνατολικῆς βρέθηκαν κατεστραμμένα. Στὴν αὐλή, στὸ κέντρο τοῦ ἀνατολικοῦ τμήματός της, ὑπάρχει ἡ θεμελίωση ἑνὸς βωμοῦ.

Στὸ βόρειο τμήμα τῆς οἰκίας τοῦ Διονύσου ὑπάρχει μιὰ μικρότερη αὐλή (150 τ.μ. περίπου), ἡ ὁποία ὀρίζεται ἀπὸ ἓνα ἰωνικὸ περιστύλιο μὲ ἕξι κίονες σὲ κάθε πλευρά. Γύρω ἀπὸ τὴν αὐλή ἀναπτύσσονται οἱ στοῆς καὶ τὰ δωμάτια σὲ σχῆμα Π. Στὴ δυτικὴ πτέρυγα ὑπάρχουν δύο μεγάλα δωμάτια, πὺ ταυτίζονται, πιθανόν, μὲ ἀνδρῶνες<sup>7</sup>. Στὴν ἀνατολικὴ πτέρυγα ὑπάρχει μιὰ παστάδα καὶ τρία μικρὰ δωμάτια μὲ ἀπλὸ μωσαϊκὸ δάπεδο. Στὴ βόρεια πτέρυγα ὑπάρχουν τέσσερα μικρὰ δωμάτια. Τὸ μεγάλο βορειοανατολικὸ δωμάτιο, στὴ νοτιοδυτικὴ γωνία τοῦ ὁποίου σώζεται ἡ λίθινη βάση μιᾶς κλίμακας, ταυτίζεται μὲ τὴν εἴσοδο τοῦ δεύτερου ὀρόφου.

#### ΘΕΜΕΛΙΩΣΗ - ΤΟΙΧΟΙ

Ἡ θεμελίωση καὶ οἱ τοῖχοι τῆς οἰκίας τῆς ἀρπαγῆς τῆς Ἑλένης καὶ τῆς οἰκίας τοῦ Διονύσου ἦταν κατασκευασμένοι ἀπὸ ντόπιο ἀσβεστόλιθο<sup>8</sup>.

Ἡ θεμελίωση ἀποτελεῖται ἀπὸ μεγάλους, χονδρικὰ λαξεμένους λίθους καὶ ἐνδιάμεσα μικροὺς ἀργοὺς λίθους. Σὲ πολλοὺς λίθους τῆς θεμελίωσης σώζονται μοχλοβόθρια. Οἱ λίθοι τῆς θεμελίωσης ἐδράζονται ἀπ' εὐθείας στὸ σταθερὸ ἔδαφος, πὺ εἶναι βράχος. Τὸ βάθος θεμελίωσης ποικίλλει, ἐξαιτίας τῆς κλίσης τοῦ σταθεροῦ ἔδαφους πρὸς νότια καὶ δυτικά<sup>9</sup>. Εἰδικὰ στὴν οἰκία τοῦ Διονύσου τὸ βάθος θεμελίωσης τοῦ νότιου περιστυλίου εἶναι κατὰ πολὺ μεγαλύτερο τοῦ βόρειου καὶ ἡ στάθμη τοῦ στυλοβάτη του εἶναι κατὰ 0.60 μ. περίπου χαμηλότερα (σχ. 7).

Στὴν οἰκία τῆς ἀρπαγῆς τῆς Ἑλένης σώζονται ὀρισμένοι ἐνδιάμεσοι τοῖχοι ὡς τὸ ὕψος τοῦ τοιχοβάτη (σχ. 2). Στὴν οἰκία τοῦ Διονύσου, στὴν παστάδα, ὁ βόρειος

6. Στὸν ἀνδρώνα τοῦ κυνηγίου τοῦ λέοντα ὁ ἀριθμὸς τῶν κλινῶν ὑπολογίζεται σὲ 19, στὸν ἀνδρώνα τοῦ Διονύσου σὲ 13.

7. Τὸ δάπεδο βρέθηκε κατεστραμμένο, ἐξαιτίας τῆς ἀνοικοδόμησης μεταγενεστέρων κτισμάτων.

8. Ὁ ντόπιος ἀσβεστόλιθος προέρχεται ἀπὸ λατομεῖα, πὺ βρίσκονται στὰ βορειοανατολικά τῆς Πέλλας, στὴν περιοχὴ Κουφαλίων. Ἀπὸ τὰ λατομεῖα Κουφαλίων προμηθεύεται ἡ Ἀρχαιολογικὴ Ὑπηρεσία λίθους γιὰ τὴν ἀναστήλωση τῶν κτιρίων τῆς Πέλλας.

9. Γιὰ τὴν ὑποθεμελίωση τοῦ ψηφιδωτοῦ τοῦ κυνηγίου τοῦ λέοντα βλ. Γ. ΤΟΥΡΑΤΣΟΓΛΟΥ, ὁ.π.

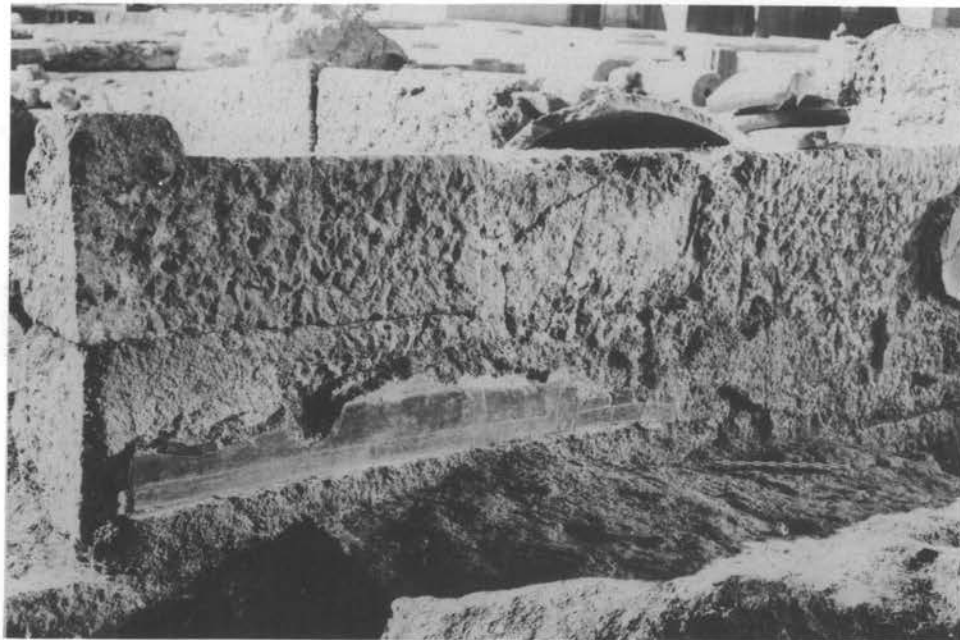

11. Οικία Διονύσου. Τοίχοι, κονιάματα.

τοιχος και τμήμα του ανατολικού τοίχου διατηρούνται ως το ύψος του ὀρθοστάτη (εἰκ. 11, 12, σχ. 8). Ἡ τοιχοδομία τῶν τοίχων τῆς οἰκίας τῆς ἀρπαγῆς τῆς Ἑλένης εἶναι μιὰ παραλλαγή του ἰσόδομου συστήματος. Οἱ διάτονοι λίθοι παρεμβάλλονται μεταξύ τῶν δρομικῶν. Καὶ μεταξύ τῶν δρομικῶν λίθων τοποθετοῦνται ἀργοὶ λίθοι<sup>10</sup>. Ἡ τοιχοδομία τῶν τοίχων τῆς οἰκίας του Διονύσου εἶναι παρόμοια.

Οἱ τοῖχοι τῶν οἰκιῶν ἦταν, πιθανόν, λίθινοι μόνον ὡς τὸ ὕψος του ὀρθοστάτη. Ἀπὸ τὸ ὕψος αὐτὸ καὶ πάνω συνεχίζονταν μὲ ὠμές πλίνθους<sup>11</sup>. Τμήματα πλίνθων καὶ σωροὶ διαλυμένων πλίνθων ἔχουν βρεθεῖ στὴν ἀνασκαφὴ τῶν οἰκιῶν. Ἀκέραιοι πλίνθοι καὶ ἡμιπλίνθια βρέθηκαν στὸ τετράγωνο 3. Οἱ διαστάσεις τῶν πλίνθων ποικίλλουν. Εἶναι  $0.52 \times 0.47 \times 0.11$  μ.,  $0.50 \times 0.46 \times 0.08$  μ.,  $0.41 \times 0.41 \times 0.08$  μ. Οἱ διαστάσεις τῶν ἡμιπλινθίων εἶναι  $0.46 \times 0.225$  μ. καὶ  $0.45 \times 0.24$  μ.

#### ΚΑΤΩΦΛΙΑ - ΘΥΡΕΣ

Στὴν οἰκία τῆς ἀρπαγῆς τῆς Ἑλένης ἔχουν βρεθεῖ τέσσερα κατώφλια (εἰκ. 13, 14, 15). Τὸ κατώφλι τῆς εἰσόδου στὸν δεῦτερο ὄροφο, τὸ κατώφλι του προθαλάμου μὲ τὸ ψηφιδωτὸ τῆς Ἀμαζονομαχίας καὶ τὰ κατώφλια τῶν δύο ἀνδρῶνων. Τὸ κατώφλι τῆς εἰσόδου στὸν δεῦτερο ὄροφο βρέθηκε σὲ καλὴ κατάσταση. Εἶναι κατασκευασμένο ἀπὸ σκληρὸ γκρίζο ἀσβεστόλιθο<sup>12</sup> καὶ ἡ λάξευσή του εἶναι ἐπιμελημένη. Ἡ βάση τῆς ἐξωτερικῆς πλευρᾶς στολιζέται μὲ ἀργὸ λέσβιο κυμάτιο<sup>13</sup>. Στὴν ἐπάνω ἐπιφάνεια του κατωφλιοῦ ἔχουν διατηρηθεῖ ὅλα τὰ βαθύσματα (εἰκ. 13, 14), σύμφωνα μὲ τὰ ὁποῖα μπορεῖ νὰ ἀναπαρασταθεῖ ἡ χαλκεπένδυτη ξύλινη θύρα<sup>14</sup>. Ἡ θύρα ἦταν δίφυλλη μὲ κινητὸ τὸ δεξιὸ θυρόφυλλο. Οἱ παραστάδες ἦταν ξύλινες (πάχ.  $0.025-0.05$  μ.). Τὰ βαθύσματα-ὑποδοχῆς τῶν ὄλμων, τῶν στροφῶν τῆς θύρας καὶ τῶν συρτῶν εἶναι στοιχεῖα ἐνδεικτικὰ γιὰ τὸν τρόπο λειτουργίας τῆς θύρας. Οἱ χάλκινες ἐφηλίδες ποὺ βρέθηκαν στὴν ἀνασκαφὴ εἶναι δύο τύπων, ἀσπιδοειδεῖς καὶ κωνοειδεῖς. Οἱ διαστάσεις τῶν περισσοτέρων εἶναι οἱ ἴδιες, τόσο στὶς ἀσπιδοειδεῖς ὅσο καὶ στὶς κωνοειδεῖς, ἢ διάμετρος εἶναι  $0.047$  μ. Λίγες κωνοειδεῖς ἔχουν διάμετρο  $0.078$  μ. καὶ μιὰ κωνοειδῆς ἔχει διάμετρο  $0.104$  μ.<sup>15</sup>. Ἡ διακόσμηση τῆς ξύλινης θύρας μὲ τὶς χάλκινες ἐφηλίδες θὰ ἦταν παρόμοια μὲ τῶν μαρμάρινων θυρῶν τῶν μακεδονικῶν τάφων. Ἡ ἐναλλαγὴ ἀσπιδοειδῶν καὶ κωνοειδῶν ἐφηλίδων παραδίδεται στὴ μαρμάρινη θύρα του μακεδονικοῦ τάφου τῆς Ἀγίας Παρασκευῆς Θεσσαλονίκης, ὅπου οἱ

10. Μὲ ἴδιο τρόπο εἶναι κτισμένος ὁ τοιχοβάτης καὶ ὁ ὀρθοστάτης του κτιρίου του τετραγώνου 3.

11. Πρβλ. Κ. ΡΩΜΑΙΟΥ, *Τὸ ἀνάκτορον τῆς Παλατίτσας*, 145.

12. Ὁ 'μέλας' αὐτὸς λίθος προέρχεται ἀπὸ τὴν περιοχὴ τῆς ἀρχαίας Κύρρου. Γ. ΜΠΑΚΑΛΑΚΗ, «Τὸ λατομεῖο τῆς ἀρχαίας Κύρρου (:)», *Ἀρχαία Μακεδονία* I, 172-183, πίν. XX-XXXI.

13. Πρβλ. τὰ μαρμάρινα κατώφλια του ἀνακτόρου τῆς Βεργίνας. *Τὸ ἀνάκτορον τῆς Βεργίνας*, πίν. XIX, 2.

14. *Υλικά Δομῆς* I, 12-13.

15. Ὁ.π.



12. Οικία Διονύσου. Τοίχοι, κονιάματα.



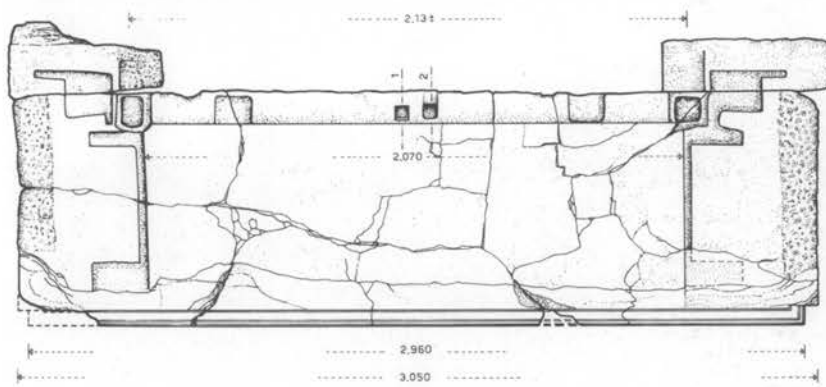
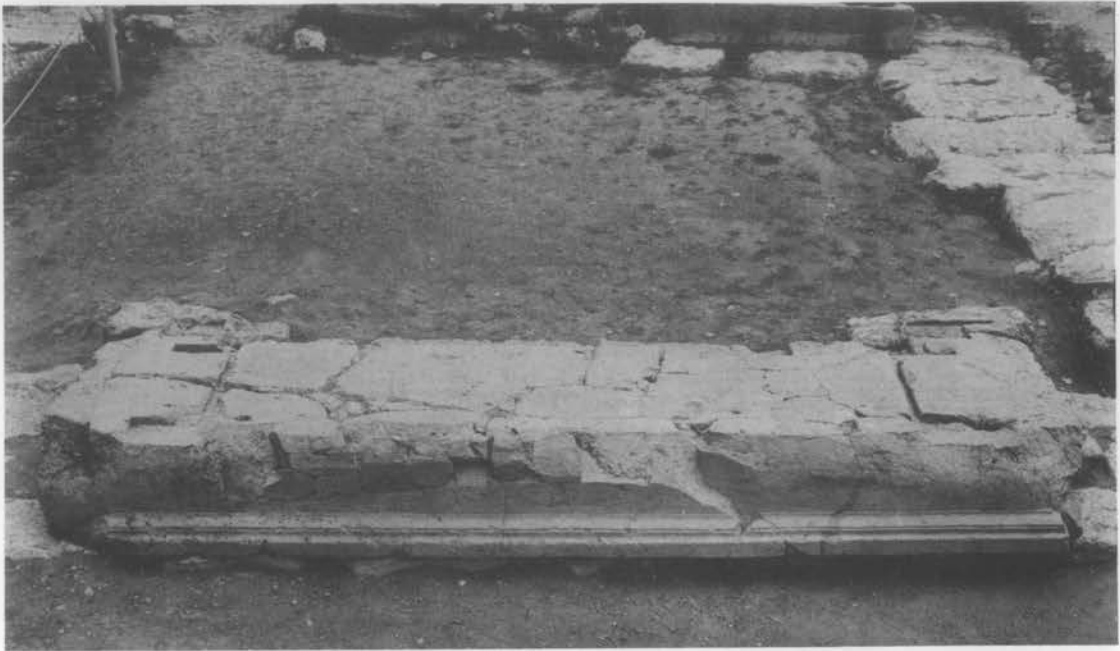

ΚΑΤΩΦΛΙ Α'

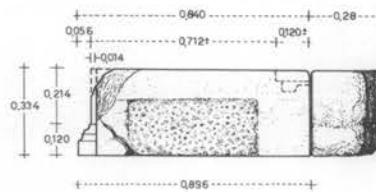
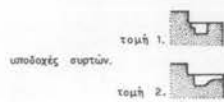
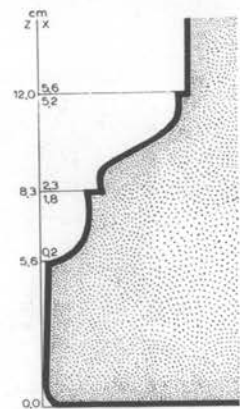

13, 14. Οικία άρπαγής Έλένης. Το κατώφλι εισόδου στον δεύτερο όροφο.  
Κατώφλι Α (φωτογραφία και σχέδιο).

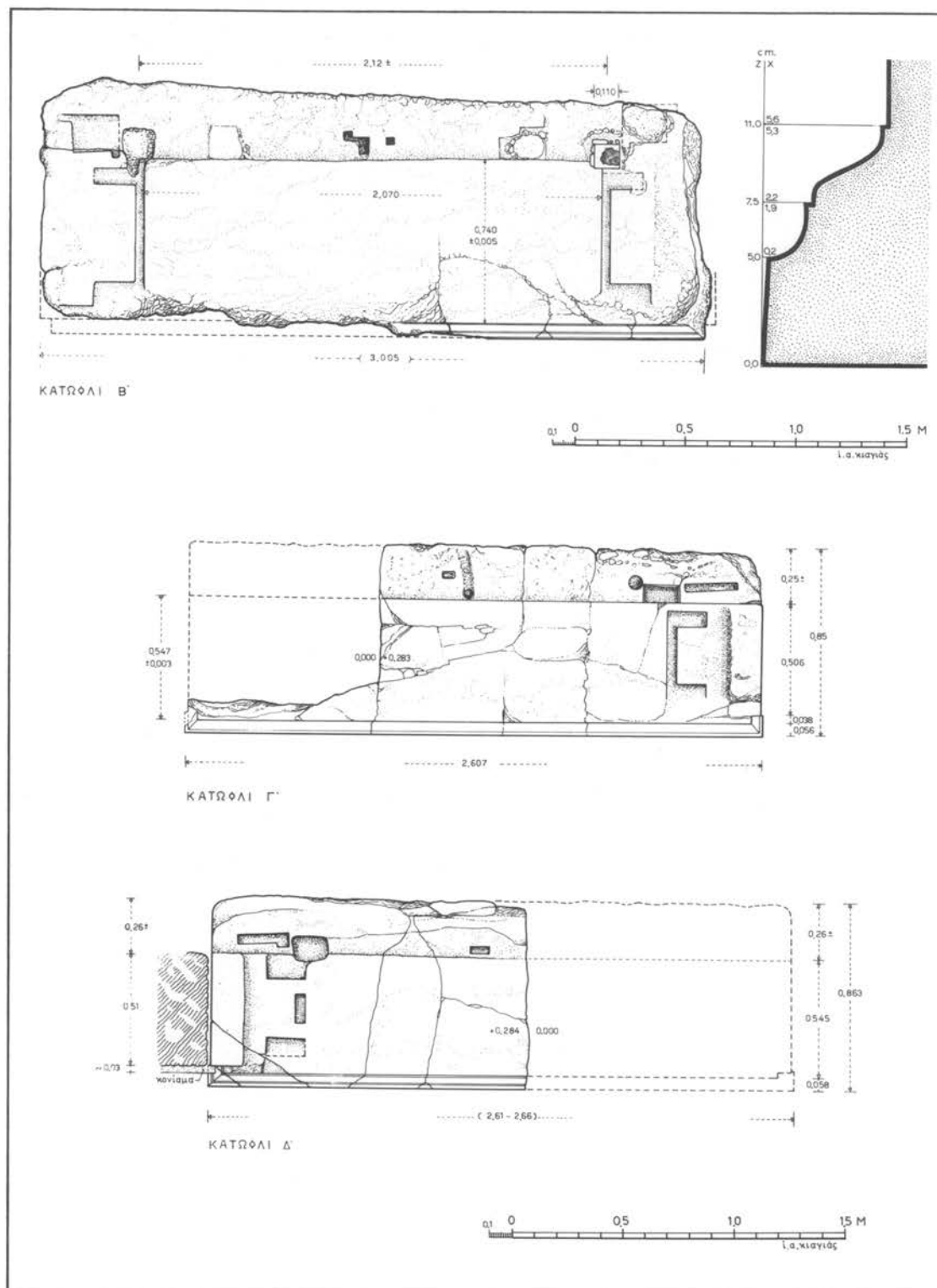

15. Οικία άρπαγής Έλένης. Κατώφλι Β. Τò κατώφλι του προθαλάμου με τò ψηφιδωτό τής Άμαζονομαχίας. Κατώφλια Γ, Δ. Τά κατώφλια τών μικρών άνδρώνων.



16, 17. Οικία άρπαγής Έλένης. ΒΑ γωνία περιστυλίου. Σφόνδυλος 1. Κιονόκρανο.

έφηλίδες δὲν εἶναι λαξεμένες στὸ μάρμαρο, ἀλλὰ ἐπίθετες, χάλκινες<sup>16</sup> (πίν. 26). Στὴν οἰκία τῆς ἀρπαγῆς τῆς Ἑλένης ἔχουν βρεθεῖ καὶ ἐφηλίδες ἀπὸ σίδηρο, μικρῶν διαστάσεων (διαμ. 0.036 μ.) καὶ ἡμισφαιρικοῦ σχήματος. Πιθανὸν προέρχονται ἀπὸ τὴ διακόσμηση θυρῶν τοῦ δευτέρου ὀρόφου<sup>17</sup>.

Στὴν οἰκία τοῦ Διονύσου (σχ. 7, 8), στὸ νότιο τμήμα, ὅπου οἱ ἐπίσημοι ἀνδρῶνες, δὲν βρέθηκε κανένα κατώφλι. Στὸ βόρειο τμήμα σώθηκαν ὀρισμένα κατώφλια κατασκευασμένα ἀπὸ ντόπιο ἀσβεστόλιθο. Τὸ μέγεθός τους εἶναι μικρότερο ἀπὸ τὸ μέγεθος τοῦ κατωφλιοῦ τῆς εἰσόδου στὸν δεῦτερο ὄροφο τῆς οἰκίας τῆς ἀρπαγῆς τῆς Ἑλένης. Καὶ ἡ πρόσθια κάθετη ἐπιφάνειά τους εἶναι ἀδιακόσμητη. Τὰ βαθύσματα τῆς ἐπάνω ἐπιφανείας τους δίνουν στοιχεῖα ἐνδεικτικὰ γιὰ τὴν ἀναπαράσταση τῶν ξύλινων χαλκεπένδυτων θυρῶν. Στὸ κατώφλι τῆς εἰσόδου στὸ βόρειο τμήμα, ποὺ βρέθηκε ἀρκετὰ φθαρμένο, σώζεται ὁ χάλκινος ὄλμος καὶ ἡ μολυβδοχόησή του.

Στὴν εἴσοδο τῆς οἰκίας, ὅπου τὸ κατώφλι δὲ σώζεται, βρέθηκαν πολλὲς χάλκινες ἐφηλίδες ἀσπιδοειδεῖς καὶ κωνοειδεῖς μεγάλου μεγέθους καὶ ἕνας μέγανος χάλκινος ὄλμος<sup>18</sup>.

#### ΤΟ ΔΩΡΙΚΟ ΠΕΡΙΣΤΥΛΙΟ ΤΗΣ ΟΙΚΙΑΣ ΤΗΣ ΑΡΠΑΓΗΣ ΤΗΣ ΕΛΕΝΗΣ

Τὸ δωρικὸ περιστύλιο τῆς οἰκίας τῆς ἀρπαγῆς τῆς Ἑλένης ἦταν κατασκευασμένο ἀπὸ ντόπιο ἀσβεστόλιθο. Οἱ κίονες καὶ τὰ ἀρχιτεκτονικὰ μέλη τοῦ θριγκοῦ μὲ τὸ λευκό, λεπτὸ μαρμαροκονίαμα θὰ φαίνονταν σὰ μαρμάρينوι. Καὶ ἡ ζωγραφικὴ ἀρχιτεκτονικὴ διακόσμηση τοῦ θριγκοῦ ἔδινε ζωὴ στὰ λευκὰ ἀρχιτεκτονικὰ μέλη. Ἀπὸ τοὺς κίονες τοῦ περιστυλίου βρέθηκαν πέντε κιονόκρανα (εἰκ. 19-24) καὶ δέκα σφόνδυλοι<sup>19</sup> (εἰκ. 16, 25-28). Τὸ ἕνα κιονόκρανο βρέθηκε σπασμένο σὲ πολλὰ κομμάτια στὴ βορειοανατολικὴ γωνία τῆς στοᾶς<sup>20</sup> (εἰκ. 17). Τὰ ἄλλα τέσσερα βρέθηκαν ἐντοιχισμένα σὲ μεταγενέστερα κτίσματα, στὴν αὐλὴ (εἰκ. 2).

Ἀπὸ τὸν στυλοβάτη σώζονται ἀρκετὰ στοιχεῖα, ποὺ μᾶς βοηθοῦν νὰ προσδιορίσουμε τὶς διαστάσεις τοῦ περιστυλίου καὶ τῶν στοῶν (σχ. 2). Στὴν ἀνατολικὴ πλευρὰ σώζεται ἕνα τμήμα τῆς θεμελίωσης κι ἕνας λίθος, ὕψους 0.314 μ., μήκους 0.981 μ., πλάτους 0.981 μ. (εἰκ. 18). Στὴ νοτιοδυτικὴ γωνία σώζονται δύο λίθοι, ἐνῶ στὴ βορειοανατολικὴ γωνία σώζεται ἕνα μεγάλο τμήμα τῆς θεμελίωσης.

Τὸ κιονόκρανο I (εἰκ. 19, 20) μᾶς δίνει σημαντικὰ στοιχεῖα γιὰ τὴν ἀρχιτεκτονικὴ μορφή τοῦ κιονοκράνου, τὴ σχεδίαση καὶ τὴ λάξευσή του. Τὸ κιονόκρανο αὐτὸ ἴσως ἦταν τὸ παράδειγμα. Ὁ ἐχίνος ἔχει στὴ βάση του τέσσερις ἱμάντες, τρεῖς με-

16. Κ. ΣΙΣΜΑΝΙΔΗ, «Νέος μακεδονικὸς τάφος στὴν Ἁγία Παρασκευὴ Θεσσαλονίκης», *ΑΑΑ* XV, 2 (1982), εἰκ. 7-10. Εὐχαριστῶ τὸν Κ. Σισμανίδη γιὰ τὴν ἄδεια δημοσίευσης τῆς φωτογραφίας τοῦ πίν. 26.

17. Πρβλ. *Ὁ Τάφος τῶν Λευκαδίων*, 76-77 καὶ πίν. Α.

18. Διαστάσεις ἐφηλίδων: διάμ. 0.12 μ. Διαστάσεις χάλκινου ὄλμου: ὕψος 0.08 μ., διάμ. 0.105 μ.

19. Βλ. *Ἐπίμετρο Α*.

20. Τὸ κιονόκρανο αὐτὸ συμπληρώθηκε καὶ τοποθετήθηκε στὸν ἀναστηλωμένο κίονα τῆς βορειοανατολικῆς γωνίας τοῦ περιστυλίου.

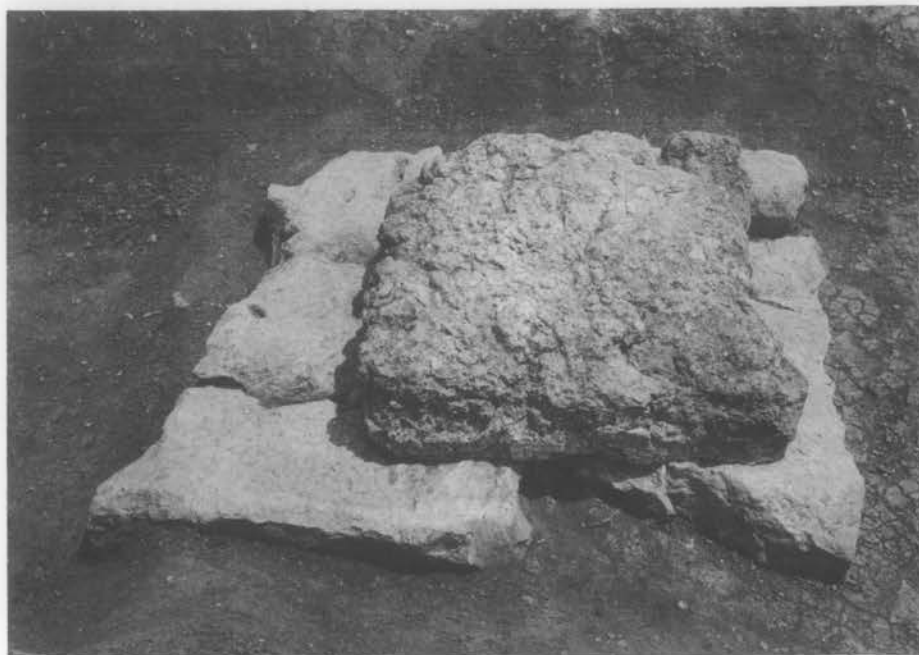

18. Οικία άρπαγής Έλένης. Θεμελίωση και πλίνθος του άνατολικού στυλοβάτη του δωρικού περιστυλίου.

γαλύτερους, που καταλήγουν σε ταινία 0.003 μ., κι ένα μικρότερο, που καταλήγει σε ταινία 0.002 μ. Με το κονίαμα διαφοροποιείται το μέγεθος των τριών ιμάντων και αυξάνεται σε 0.004 μ., ενώ του τέταρτου ιμάντα διαφοροποιείται το σχήμα και άπολήγει σε άκμή. Το περίγραμμα του έχίνου είναι σχεδόν εϋθεία γραμμή. Μεταξύ του έχίνου και της κάτω όριζόντιας επιφανείας του άβακα σχηματίζεται μια κοιλότητα, άρκετά βαθειά στον λίθο, άβαθής στο κονίαμα. Το σχήμα της κοιλότητας στην ένωση έχίνου και άβακος ανήκει σε μια μεταβατική μορφή ανάμεσα στο κιονόκρανο του ναού του Διός στη Νεμέα<sup>21</sup> και στο κιονόκρανο του ναού της Άρτέμιδος στην Έπίδαυρο<sup>22</sup>. Στο ύποτραχήλιο οι ραβδώσεις άρχίζουν άρκετά κάτω από τον τελευταίο ιμάντα. Έτσι δημιουργούνται στην άπόληξη των ραβδώσεων, κάτω από τους ιμάντες, έλαφρά έξογκώματα, τα όποια ό Κ. Ρωμαίος όνομάζει «σακκουλάκια» και οι άκμές των ραβδώσεων σβήνουν προοδευτικά κάτω από τους ιμάντες. Ό Κ. Ρωμαίος περιγράφοντας το κιονόκρανο του άνακτόρου της Βεργίνας, παρατηρεί έναν παρό-

21. B. HILL, *The Temple of Zeus at Nemea*, πίν. XIII, XVII.

22. G. ROUX, *L'architecture de l'Argolide aux IVe et IIIe siècles avant J.C.* (1961), 201-222, εικ. 245.

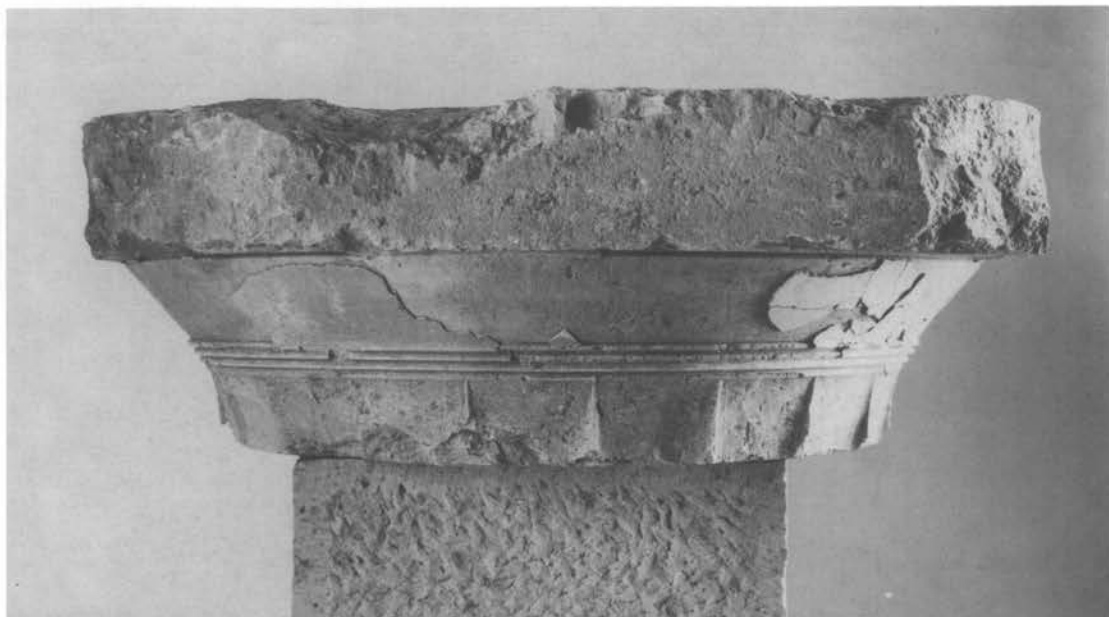

19. Οικία άρπαγής Έλένης. Τό δωρικό κιονόκρανο I.

μοιο τρόπο διαμόρφωσης του κιονοκράνου και τον έρμηνεύει ως προσπάθεια «όργανικής σύνδεσης» των μελών του κιονοκράνου<sup>23</sup>. Τό παλαιότερο παράδειγμα παρόμοιας διαμόρφωσης είναι τό κιονόκρανο του προνάου του ναού της Άλέας Άθηνάς στην Τεγέα<sup>24</sup>. Παρόμοια διαμόρφωση παρατηρείται και στο κιονόκρανο του ναού του Διός στη Νεμέα. Τό ύψος του έχίνου μαζί με τους ιμάντες ( $0.08 + 0.031 \mu. = 0.11 \mu.$ ) είναι μικρό σε σχέση με τό ύψος του άβακα ( $0.14 \mu.$ ). Στην κλασική έποχή τό άθροισμα του ύψους έχίνου και ιμάντων είναι ίσο περίπου με τό ύψος του άβακα<sup>25</sup>. Στόν 4ο αϊ. π.Χ. παρατηρείται τό φαινόμενο της προοδευτικής αύξησης του ύψους του άβακα σε σχέση με τό ύψος του έχίνου. Συνέπεια του φαινομένου αυτού είναι ή προοδευτική μεταβολή του περιγράμματος του έχίνου σε έλαφρά καμπύλη<sup>26</sup> και προς τό τέλος του αιώνα σε εϋθεία σχεδόν γραμμή.

Στήν κάτω έπιφάνεια του κιονοκράνου (είκ. 20) διακρίνουμε τις χαραγές που

23. Κ. ΡΩΜΑΙΟΥ, *δ.π.*

24. CH. DUGAS - J. BERCHMANS - M. CLEMMENSEN, *Le sanctuaire d'Aléa Athéna à Tegée* (1924), πίν. XXXVII.

25. Α. Κ. ΟΡΛΑΝΔΟΥ, *Η Άρχιτεκτονική του Παρθενώνος Β*, 194.

26. Πρβλ. τό κιονόκρανο του ναού της Άλέας Άθηνάς στην Τεγέα, *δ.π.*, πίν. XXXVII.

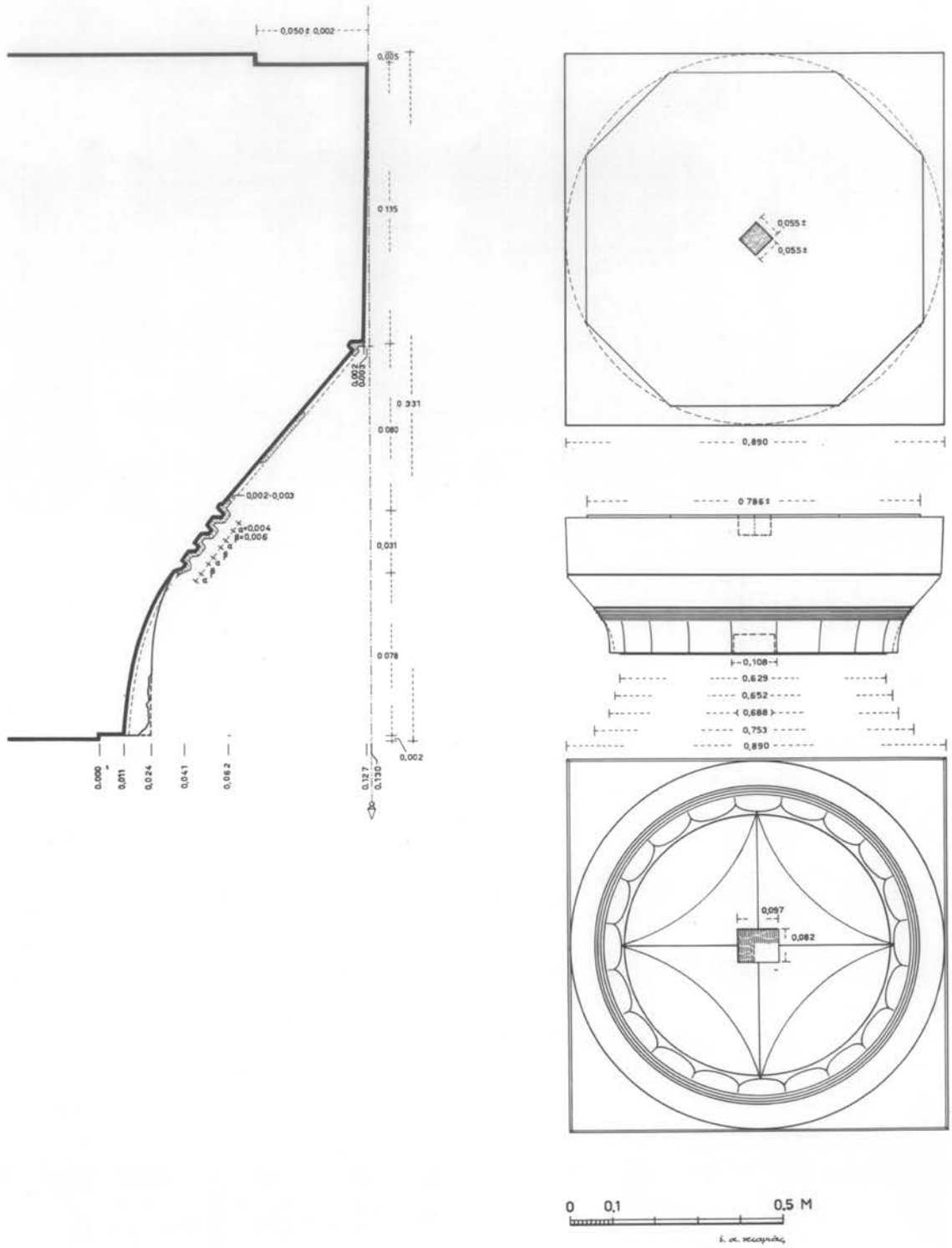

20. Οικία άρπαγής Έλένης. Το δωρικό κιονόκρανο Ι (σχέδιο άναπαράστασης).



21. Οικία άρπαγής Έλένης. Τò δωρικό κιονόκρανο 2.



22. Οικία άρπαγής Έλένης. Τò δωρικό κιονόκρανο 3.



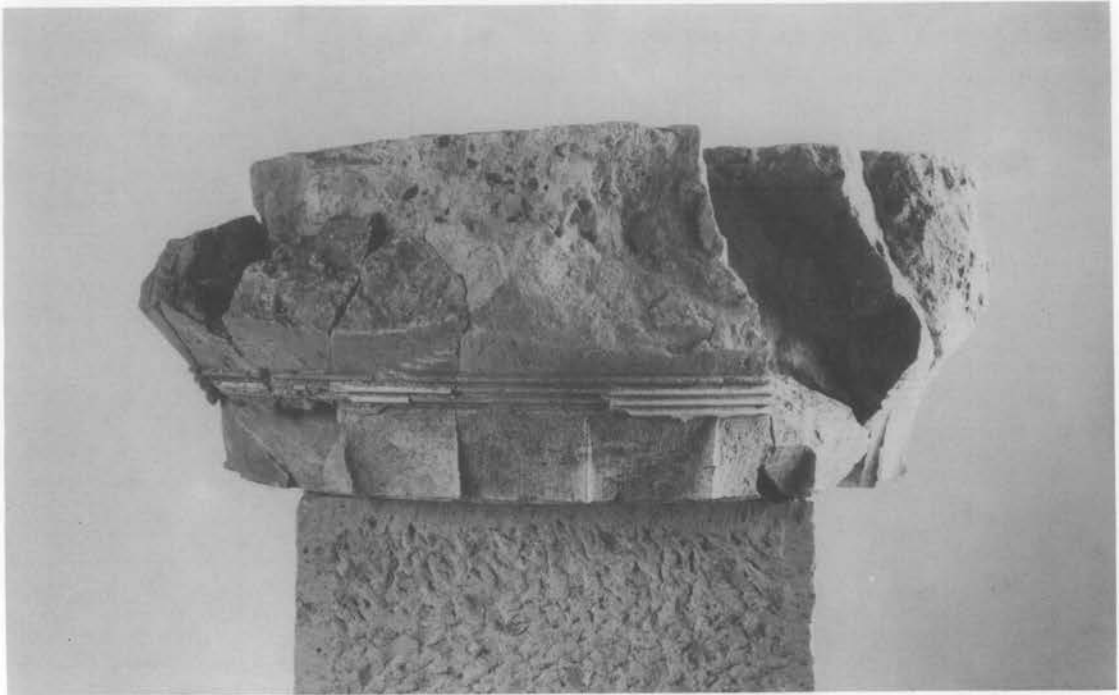

23. Οικία άρπαγής Έλένης. Τò δωρικό κιονόκρανο 4.

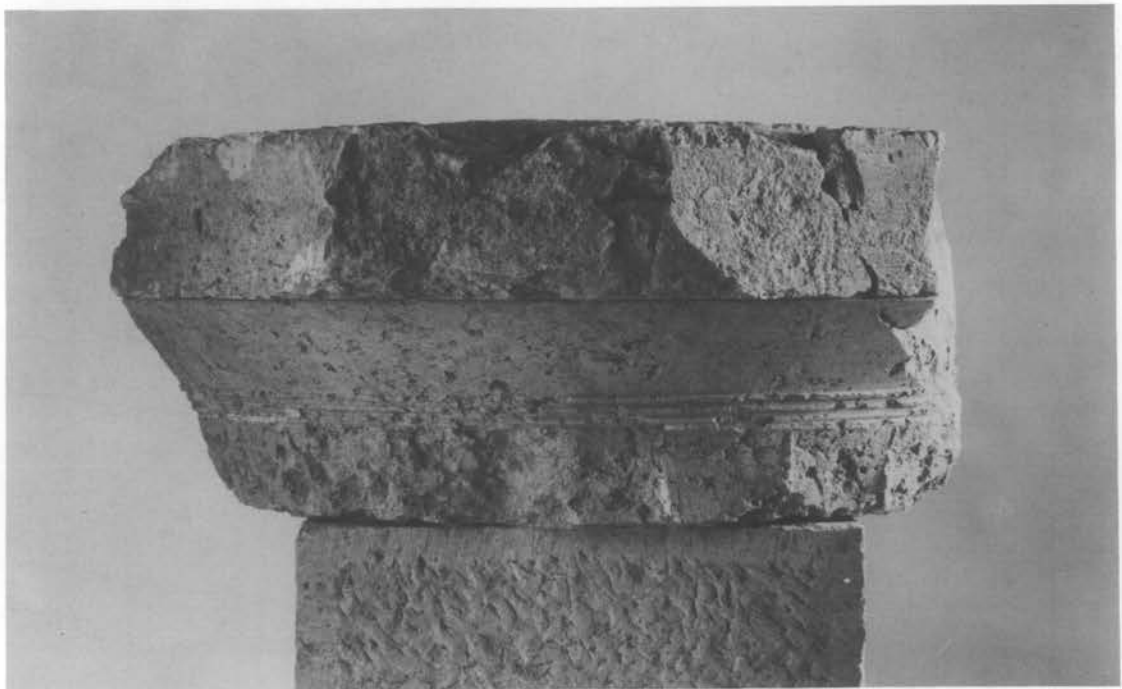

24. Οικία άρπαγής Έλένης. Τò δωρικό κιονόκρανο 5.

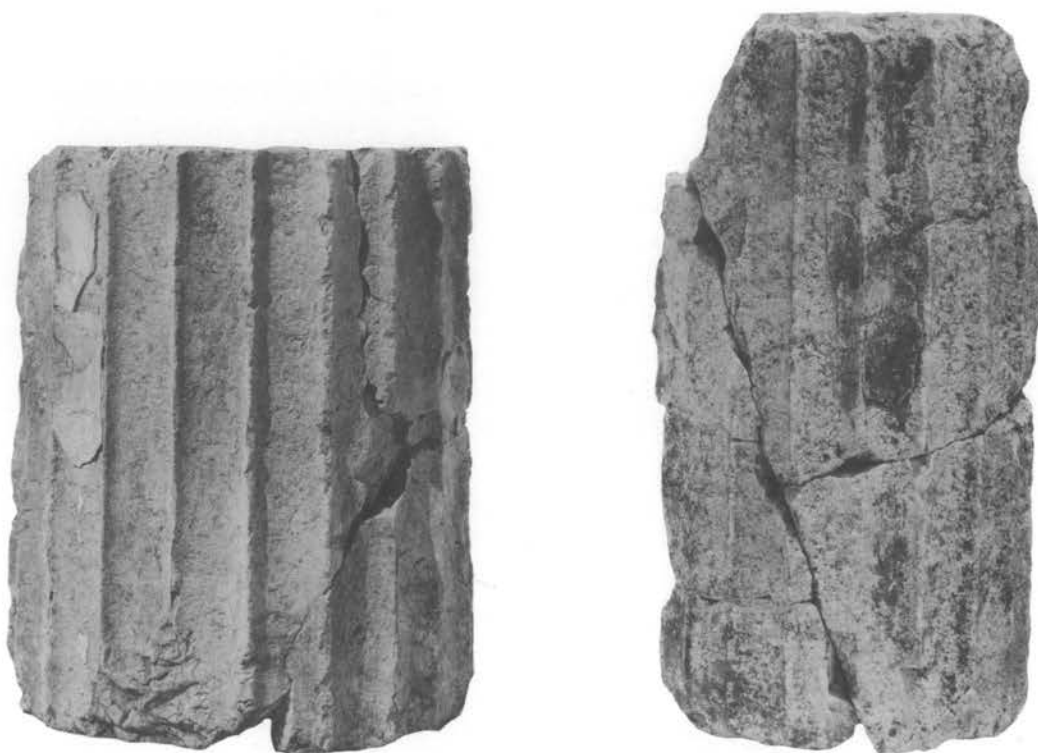

25, 26. Οικία άρπαγής Έλένης. Οί σφόνδυλοι 1, 5.



27, 28. Οικία άρπαγής Έλένης. Οί σφόνδυλοι 4, 8.

στις επιγραφές ονομάζονται «σημείαι»<sup>27</sup>. Δύο καθέτως ἀλληλοτεμνόμενες εὐθεῖες, τὰ ἄκρα τῶν ὁποίων συνδέονται μὲ τέσσερα ἴσα κυκλικά τόξα<sup>28</sup>. Στὸ κέντρο τῆς κάτω ἐπιφανείας τοῦ κιονοκράνου ὑπάρχει ἕνας ὀρθογώνιος τὸρμος γιὰ τὴν τοποθέτηση τοῦ πόλου καὶ τοῦ ἐμπολίου<sup>29</sup>.

Ὁ ἄβακας. Στὴν τομὴ τοῦ κιονοκράνου (εἰκ. 20) παρατηροῦμε ὅτι ἡ πλάγια πλευρὰ τοῦ ἄβακα κλίνει ἐλαφρὰ πρὸς τὰ μέσα κι ἔχει μιὰν ἀπόκλιση 0.002-0.003 μ. ἀπὸ τὴν κάθετο. Στὴν ἐπάνω ἐπιφάνεια τοῦ ἄβακα ὑπάρχει ἕνα ἐλαφρὰ ἐξηρμένο (κατὰ 0.005 μ.) ὀκτάγωνο, τὸ ὁποῖο προσδιορίζει μὲ ἀκρίβεια τὸ πλάτος τοῦ ἐπιστυλίου πὺ στήριζόταν πάνω σ' αὐτό.

Ἀπὸ τοὺς σφονδύλους, ὁ σφόνδυλος 1 (εἰκ. 16, 25, σχ. 6)<sup>30</sup>, πὺ βρέθηκε στὴ βορειοανατολικὴ γωνία τοῦ περιστυλίου, σώζεται σὲ καλὴ σχετικὰ κατάσταση. Σύμφωνα μὲ τὶς διαστάσεις του ταυτίζεται μὲ τὸν πρῶτο κάτω ἀπὸ τὸ κιονόκρανο σφόνδυλο. Ὁ κίονας εἶχε εἴκοσι ραβδώσεις σχετικὰ ἀβαθεῖς. Στὸν σφόνδυλο 1 πὺ σώζει ἐνμέρει καὶ τὸ μαρμαροκονίαμα μελετοῦμε τὸν τρόπο χάραξης τῆς ράβδωσης τοῦ κίονα (σχ. 6). Ἡ διατομὴ τῆς ράβδωσης εἶναι σύνθετος καμπύλη, πὺ ἀποτελεῖται ἀπὸ τρία διαδοχικὰ κυκλικά τόξα<sup>31</sup>.

Οἱ ὀριζόντιες ἐπιφάνειες τῶν σφονδύλων ἔχουν στὸ κέντρο ἕνα τὸρμο<sup>32</sup>. Γύρω ἀπὸ τὸν τὸρμο μιὰ ἐπιφάνεια δουλεμένη ἀδρὰ καὶ ἡ περιταίνεια λειασμένη.

Οἱ ὑπόλοιποι σφόνδυλοι, πὺ σώζονται, βρέθηκαν στὴν ἀνατολικὴ πλευρὰ τῆς αὐλῆς<sup>33</sup>. Ὁ σφόνδυλος 5 (εἰκ. 26, σχ. 6), ταυτίζεται μὲ τὸν πρῶτο ἀπὸ κάτω σφόνδυλο, σύμφωνα μὲ τὶς διαστάσεις του. Ὁ σφόνδυλος 4 (εἰκ. 27, σχ. 6) ταυτίζεται μὲ τὸν δεῦτερο ἀπὸ κάτω σφόνδυλο<sup>34</sup>. Ὁ σφόνδυλος 8 (εἰκ. 28) ταυτίζεται, πιθανόν, μὲ τὸν πρῶτο κάτω ἀπὸ τὸ κιονόκρανο σφόνδυλο. Τὸ μεγαλύτερο ὕψος του σὲ σχέση μὲ τὸ ὕψος τοῦ σφονδύλου 1 εἶναι μιὰ ἐνδειξη ὅτι τὸ ὕψος τῶν σφονδύλων ἐποίκιλλε ἀπὸ κίονα σὲ κίονα. Οἱ ὑπόλοιποι σφόνδυλοι δὲ σώζουν τὸ ἀρχικὸ τους ὕψος. Ἐνας σφόνδυλος, πὺ βρέθηκε στὴν εἴσοδο τοῦ κτιρίου τοῦ τετραγώνου 4, ὁ σφόνδυλος 10, τοῦ ἐπιμέτρου Α —σύμφωνα μὲ τὶς διαστάσεις καὶ τὴν τεχνικὴ του—, φαίνεται ὅτι προέρχεται ἀπὸ τὸ δωρικὸ περιστύλιο τῆς οἰκίας τῆς ἀρπαγῆς τῆς Ἑλένης.

27. Ὑλικά Δομῆς 2, 153 κέ. Α. PETRONOTIS, *Bauritzlinien und andere Aufschnürungen am Unterbau griechischer Bauwerke in der Archaisk und Klassik*. Τοῦ ἴδιου, *Zum Problem der Bauzeichnungen bei den Griechen*.

28. Πρβλ. Ὑλικά Δομῆς 2, εἰκ. 100.

29. Ὑλικά Δομῆς 2, 192-195. Γ. ΒΑΡΟΥΦΑΚΗ, «Τεχνικαὶ προδιαγραφαὶ τοῦ 4ου π.Χ. αἰῶνος», *ΑΕ* (1974), 57 κέ.

30. Ὁ σφόνδυλος 1 τοποθετήθηκε στὸν ἀναστηλωμένο κίονα τῆς βορειοανατολικῆς γωνίας τοῦ περιστυλίου.

31. Ὁ τρόπος αὐτὸς τῆς χάραξης τῆς ράβδωσης τοῦ δωρικοῦ κίονα εἶναι συνήθης, *Ἡ Ἀρχιτεκτονικὴ τοῦ Παρθενῶνος Β*, 175 κέ.

32. Ἐκτὸς ἀπὸ τὴν κάτω ἐπιφάνεια τοῦ πρώτου ἀπὸ κάτω σφονδύλου.

33. Οἱ περισσότεροι εἶχαν βρεθεῖ σὲ μιὰ δοκιμαστικὴ τομὴ τὸ 1959.

34. Ὁ σφόνδυλος 5 καὶ ὁ σφόνδυλος 4 τοποθετήθηκαν στὸν ἀναστηλωμένο κίονα τῆς βορειοανατολικῆς γωνίας τοῦ περιστυλίου.



29. Οικία άρπαγής Έλένης. Ό σφόνδυλος 1 με τó κιονόκρανο 2.

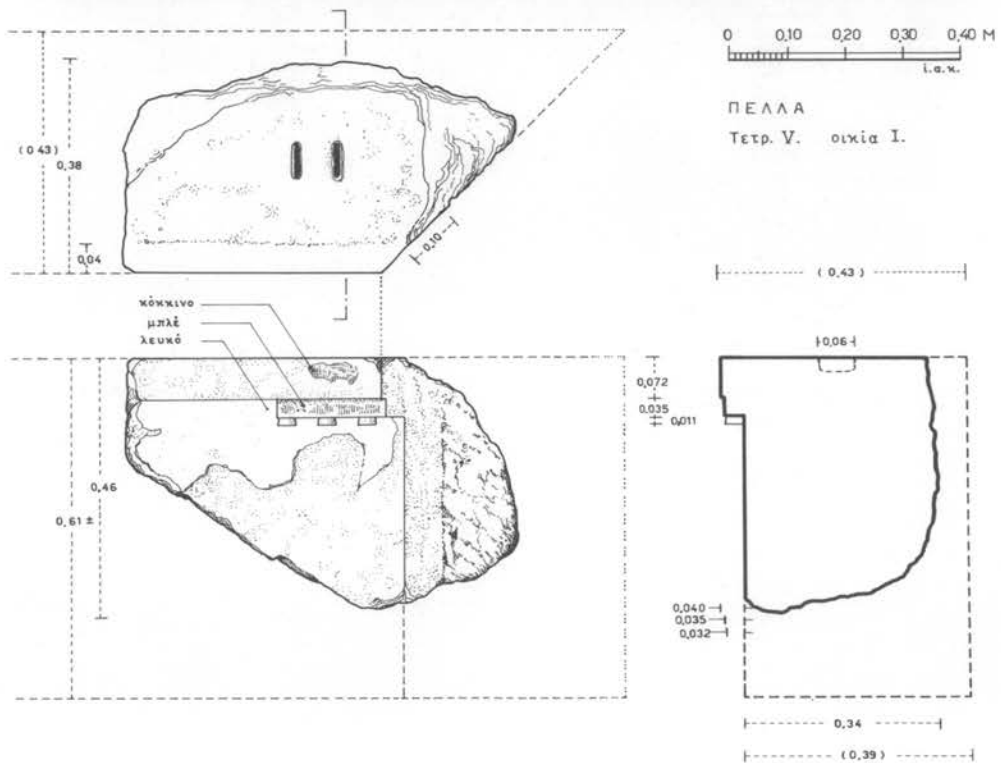

30, 31. Οικία άρπαγής Έλένης. Το γωνιαίο επιστύλιο 1 της βορειοανατολικής γωνίας (φωτογραφία και σχέδιο).

Ἐκ τῶν ἐπιστύλιων σώθηκαν τὰ δύο γωνιαῖα ἐπιστύλια τῆς βορειοανατολικῆς γωνίας, ἓνα τμήμα ἀπὸ τῆ βόρεια πλευρὰ τοῦ περιστυλίου καὶ ἄλλα μικρότερα τμήματα, ἐντοιχισμένα στὰ μεταγενέστερα κτίσματα.

Τὸ γωνιαῖο ἐπιστύλιο (τμήμα) τῆς βορειοανατολικῆς γωνίας, ποὺ ἀνήκει στὴ βόρεια πλευρὰ, σώζεται σὲ καλὴ κατάσταση καὶ δίνει σημαντικὰ στοιχεῖα γιὰ τὴν ἀρχιτεκτονικὴ μορφή καὶ τὸν χρωματισμὸ τοῦ ἐπιστυλίου (εἰκ. 30, 31). Στὴν ἐπιφάνεια τοῦ ἐπιστυλίου σώζεται ἐνμέρει τὸ λευκὸ μαρμαροκονίαμα. Τὸ γωνιαῖο ἐπιστύλιο (τμήμα) τῆς βορειοανατολικῆς γωνίας, ποὺ ἀνήκει στὴν ἀνατολικὴ πλευρὰ, βρέθηκε ἀρκετὰ φθαρμένο (εἰκ. 32, 33). Τὰ δύο αὐτὰ τμήματα τοῦ ἐπιστυλίου μᾶς δίνουν τὸ ὕψος τοῦ ἐπιστυλίου (0.61 μ.), τὶς ἐπιμέρους διαστάσεις καὶ τὴν ἀρχιτεκτονικὴ διαμόρφωση τοῦ ἐπιστυλίου κατὰ τὴ γωνία, ἓνα στοιχεῖο σημαντικὸ γιὰ τὴν ἀναπαράσταση τοῦ δωρικοῦ περιστυλίου. Ἡ ταινία τοῦ ἐπιστυλίου ἦταν χρωματισμένη μὲ κόκκινο καὶ ὁ κανόνας μὲ μπλὲ χρῶμα. Στὸ δυτικὸ τμήμα τῆς βόρειας στοᾶς βρέθηκε ἓνα τμήμα ἐπιστυλίου (εἰκ. 34, 35), τὸ ὕψος τοῦ ὁποῖου μετρεῖται σὲ 0.612 μ.

**Ἡ ζωοφόρος.** Ἀπὸ τὴ ζωοφόρο (τρίγλυφοι, μετόπες) σώζονται πέντε τμήματα, τὰ ὁποῖα βρέθηκαν ἐντοιχισμένα σὲ μεταγενέστερο κτίσμα στὴ δυτικὴ πλευρὰ τῆς αὐλῆς. Τὰ τμήματα αὐτὰ μᾶς δίνουν σημαντικὰ στοιχεῖα γιὰ τὴν ἀρχιτεκτονικὴ μορφή καὶ τὸν χρωματισμὸ τῆς ζωοφόρου, τὶς βασικὲς διαστάσεις τῆς ζωοφόρου, τὶς ἐπιμέρους διαστάσεις καὶ τεχνικὲς λεπτομέρειες.

Τὸ τμήμα 1 (εἰκ. 36, 37, 38) ἀποτελεῖται ἀπὸ μιὰ τρίγλυφο καὶ μιὰ μετόπη. Τὸ συνολικὸ μῆκος μετρεῖται σὲ 0.988 μ., τὸ μῆκος τῆς τριγλύφου 0.392 μ. καὶ τῆς μετόπης 0.596 μ. Ὁ λόγος τῶν μηκῶν τριγλύφου καὶ μετόπης εἶναι 2/3. Τὴν ἴδια ἀναλογία παρατηροῦμε μεταξὺ μηροῦ καὶ γλυφῆς. Τὸ ὕψος τῆς κεφαλῆς τῆς τριγλύφου εἶναι μεγαλύτερο ἀπὸ τὸ ὕψος τῆς κεφαλῆς τῆς μετόπης. Στὸ τμήμα αὐτὸ καὶ στὸ τμήμα 2 (εἰκ. 39) μελετοῦμε τὰ μορφολογικὰ στοιχεῖα τῆς τριγλύφου. Ἡ ἀκμὴ τῆς μισῆς γλυφῆς ἀπολήγει σὲ μιὰ σχετικὰ μακρὰ πρισματικὴ ἀπόφυση, παρόμοια μὲ τῆς τριγλύφου τοῦ ἀνακτόρου τῆς Βεργίνας<sup>35</sup>. Ἡ γλυφὴ (εἰκ. 40) ἀνέρχεται, φθάνει λίγο πρὸς κάτω ἀπὸ τὸ κάτω μέρος τῆς κεφαλῆς τῆς τριγλύφου καὶ σχηματίζει ὀξεία γωνία<sup>36</sup>. Ἡ ἀκμὴ, ποὺ περικλείει τὸ πάνω μέρος τῆς γλυφῆς, παρουσιάζει μιὰν ἀπότμηση. Στὸ τμήμα 1 σώζεται ἓνας σιδερένιος σύνδεσμος σὲ σχῆμα Π στὴν πάνω ἐπιφάνεια τῆς τριγλύφου καὶ τὸ βάθος γιὰ τὴν τοποθέτηση ἐνὸς ὁμοίου συνδέσμου στὴν πάνω ἐπιφάνεια τῆς μετόπης. Τὸ τμήμα 3 (εἰκ. 41, 42) σώζει τὴν πάνω δεξιὰ γωνία μιᾶς τριγλύφου καὶ τὸν σιδερένιο σύνδεσμο σχήματος Π. Τὸ ἐνδιαφέρον ποὺ παρουσιάζει τὸ μικρὸ αὐτὸ τμήμα τῆς ζωοφόρου εἶναι μιὰ τεχνικὴ λεπτομέρεια. Ἡ πάνω γωνία τῆς τριγλύφου ἀποτελεῖται ἀπὸ ἓνα πρόσθετο, ἔνθετο τμήμα. Πρόκειται γιὰ μιὰ ἐπιδιόρθωση τῆς γωνίας τῆς τριγλύφου<sup>37</sup>. Γιὰ τὸν χρωματισμὸ τῆς

35. Ὁ Κ. ΡΩΜΑΙΟΣ ὀνομάζει τὴν ἀπόφυση αὐτὴ 'σκουλαρίκι', *δ.π.*, 147.

36. Πρβλ. Α. Κ. ΟΡΛΑΝΔΟΣ, «Ὁ ἐν Στράτῳ τῆς Ἀκαρνανίας ναὸς τοῦ Διός», *ΑΔ* (1923), 12, εἰκ. 10.

37. Πρβλ. J. P. MICHAUD, «Le temple en Calcaire», *FDD II* (1977), εἰκ. 145-147.

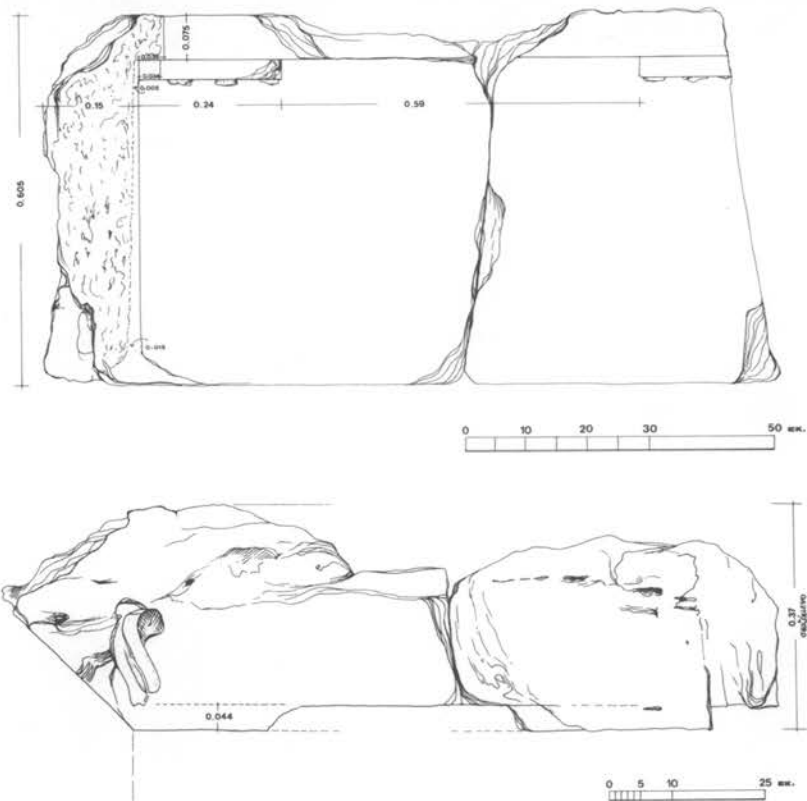
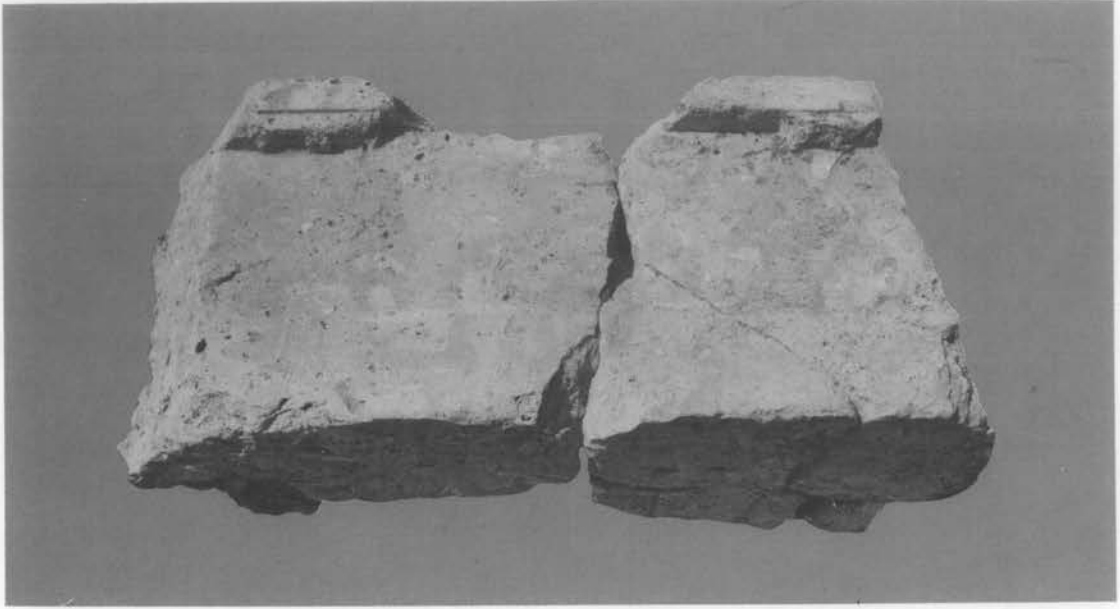

32, 33. Οικία άρπαγής Έλένης. Τό γωνιαίο επιστύλιο 2 τής βορειοανατολικής γωνίας (φωτογραφία και σχέδιο).

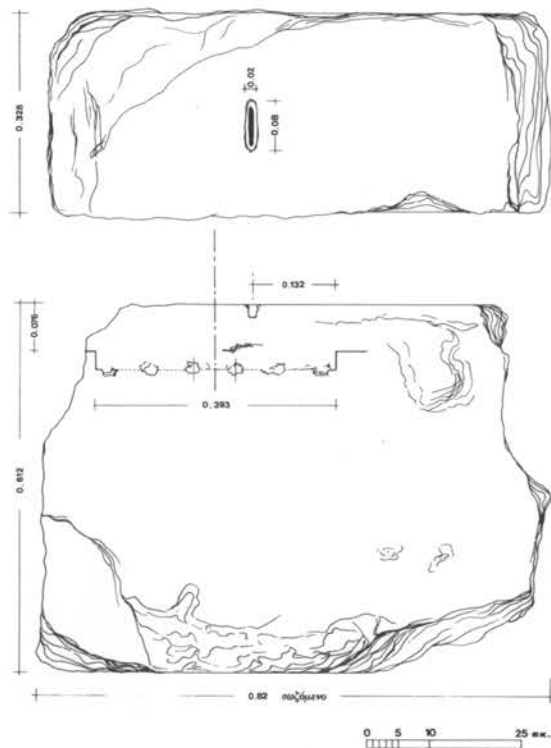
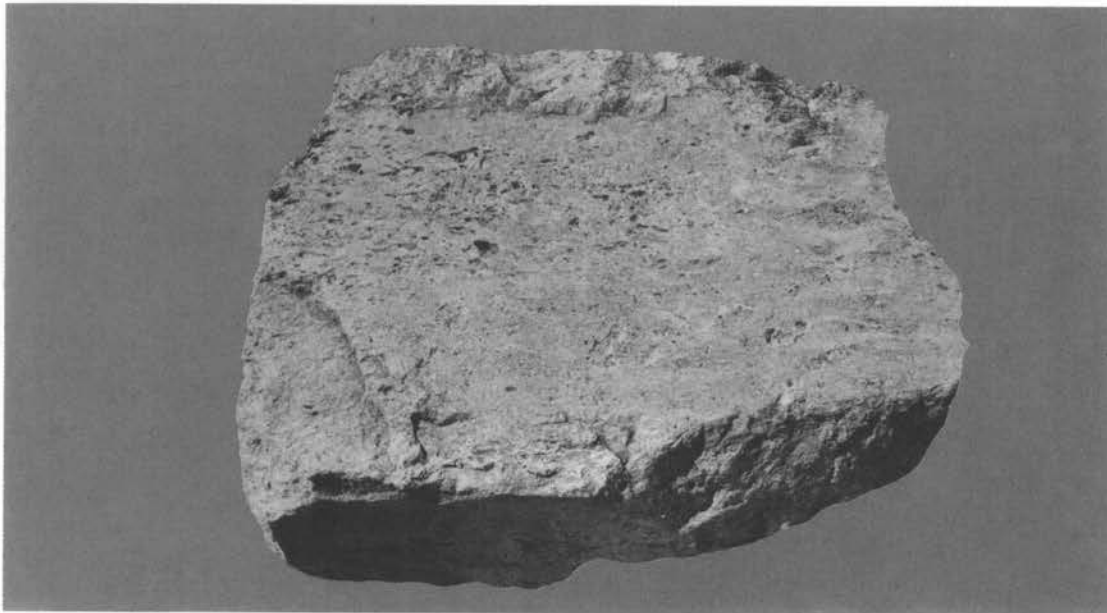

34, 35. Οικία άρπαγής Έλένης. Τμήμα έπιστυλίου (φωτογραφία και σχέδιο).



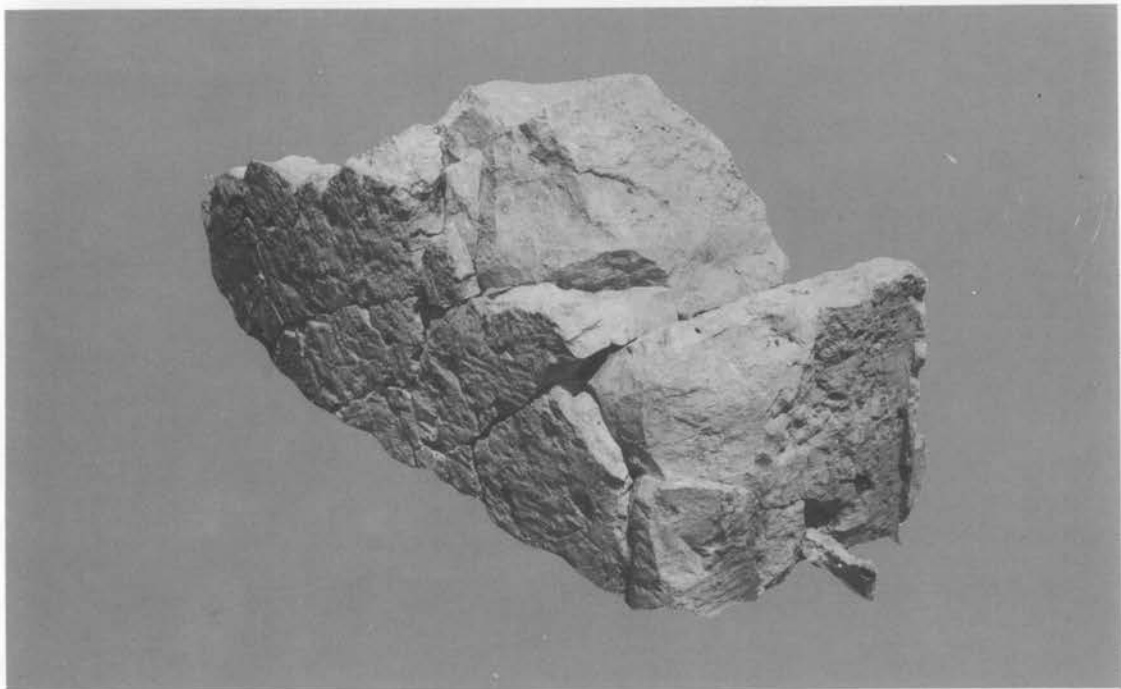
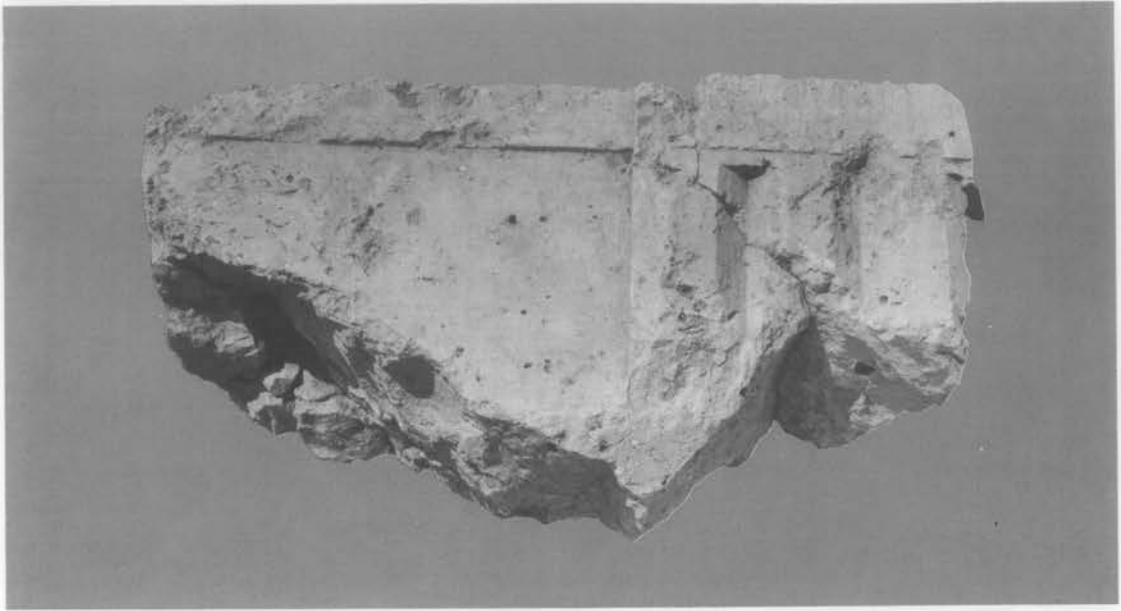

36, 37. Οικία άρπαγής Έλένης. Ζωοφόρος. Τρίγλυφος και μετόπη (τμήμα 1).

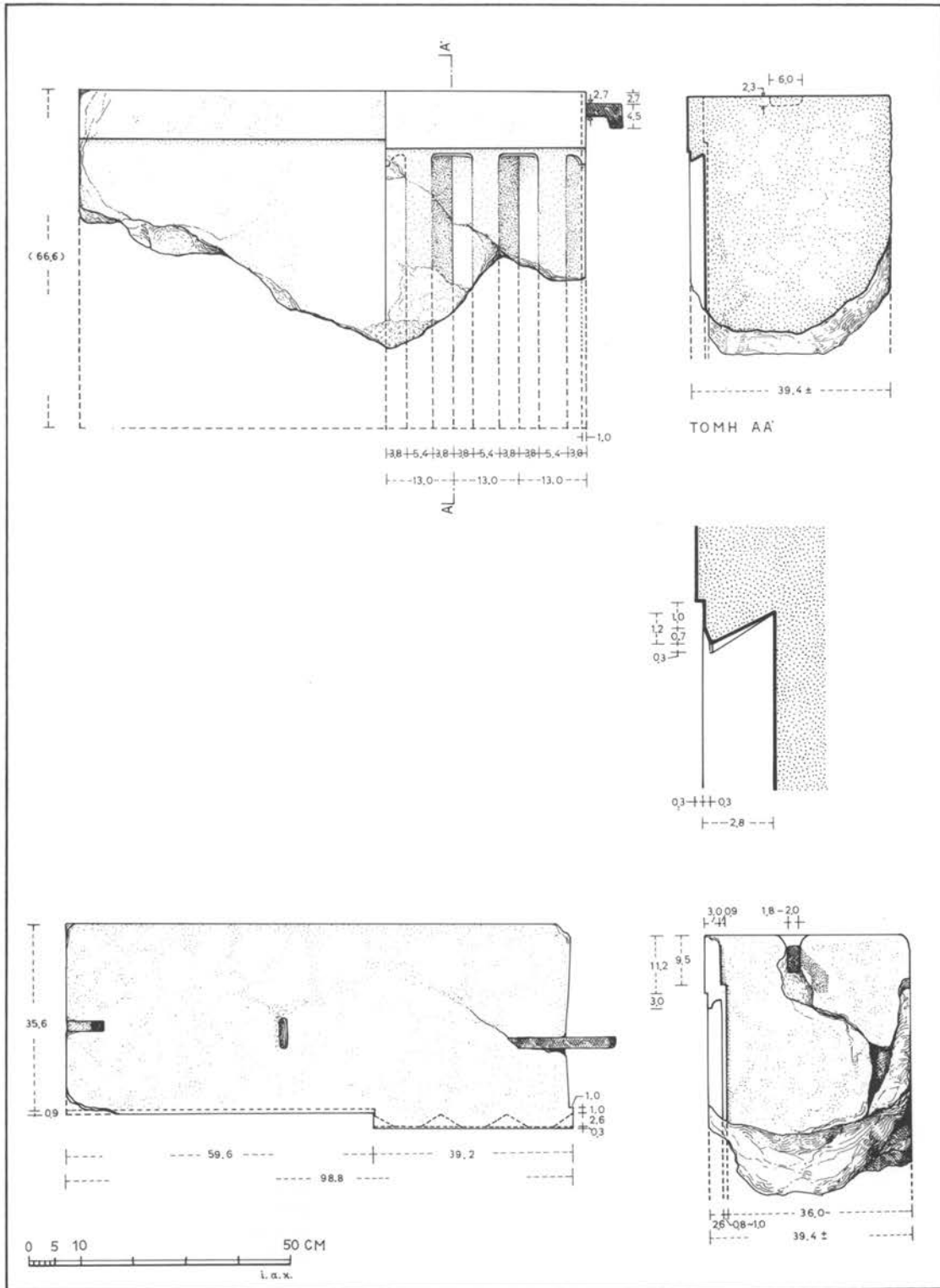

38. Οικία άρπαγής Έλένης. Ζωοφόρος. Τρίγλυφος και μετόπη (τμήμα Ι).

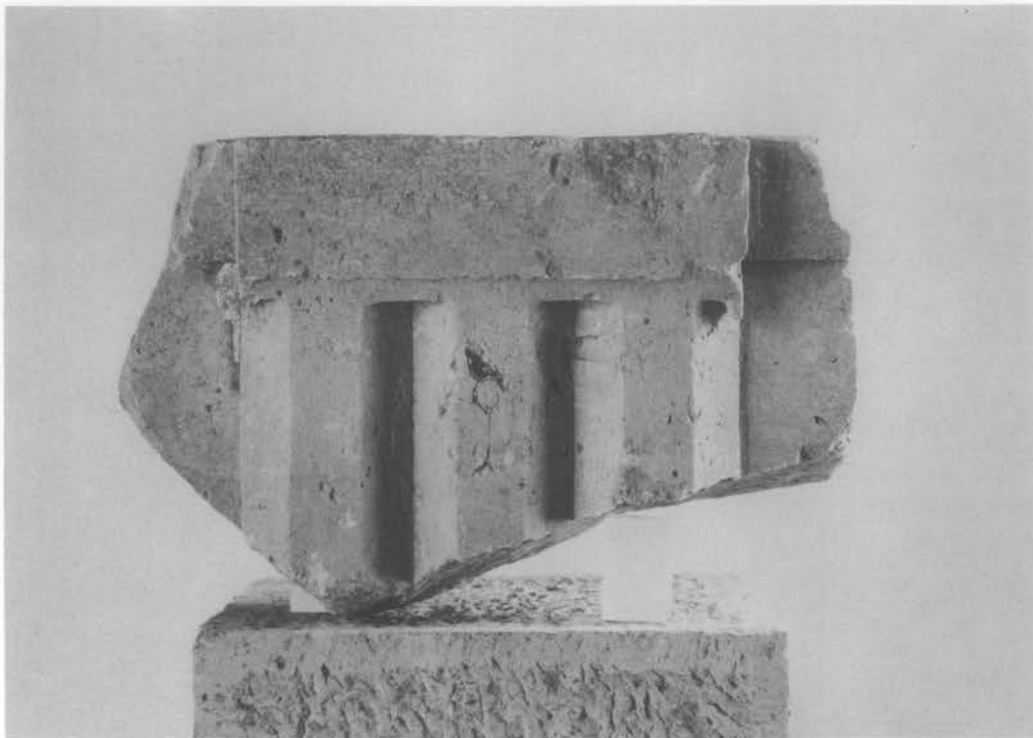

39. Οικία άρπαγής Έλένης. Ζωοφόρος. Τρίγλυφος και δύο μετόπες (τμήμα 2).

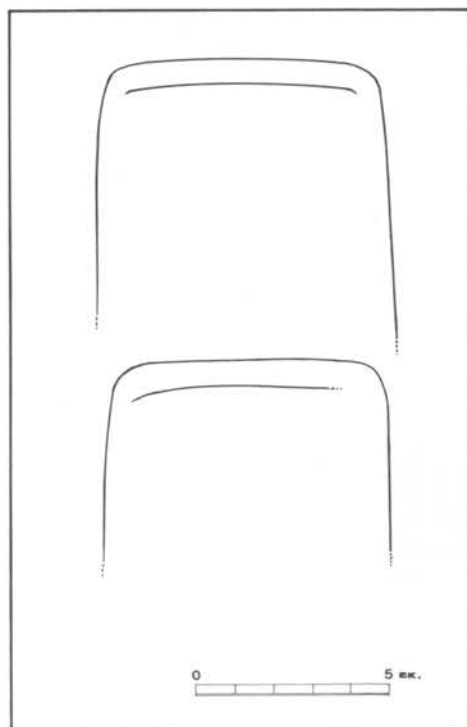

40. Οικία άρπαγής Έλένης. Ζωοφόρος.  
Σχέδιο τής γλυφής τής τριγλύφου.

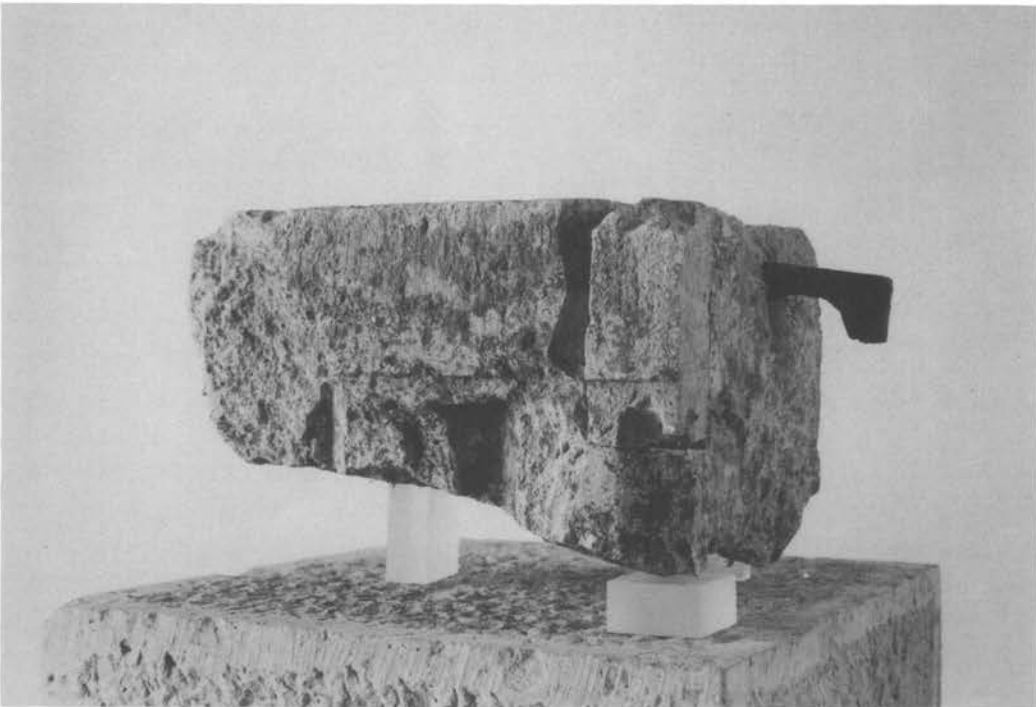
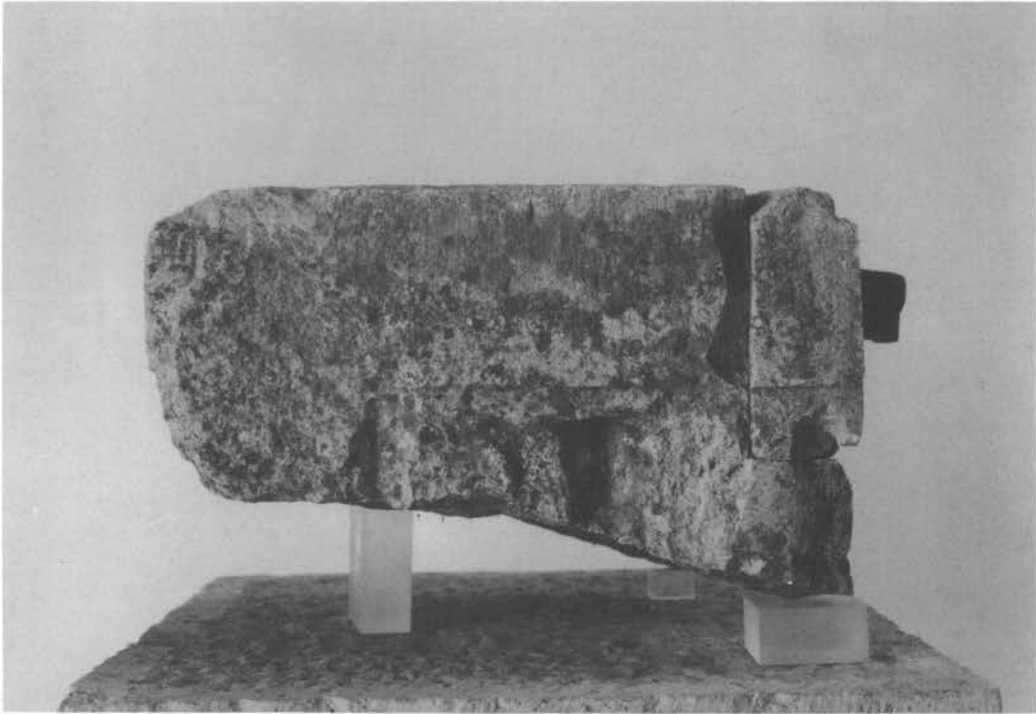

41, 42. Οικία άρπαγής Έλένης. Ζωοφόρος. Τρίγλυφος.



43. Οικία άρπαγής Έλένης. Ζωοφόρος. Τρίγλυφος και μετόπη.

ζωοφόρου μᾶς δίνουν στοιχειᾶ δυὸ ἄλλα τμήματα. Στὸ ἓνα, ὅπου ὑπάρχει μιὰ τρίγλυφος καὶ μέρος μιᾶς μετόπης (εἰκ. 43), σώζονται λείψανα γαλάζιου χρώματος στὴν τρίγλυφο. Στὸ ἄλλο (τμήμα μιᾶς μετόπης) σώζεται γαλάζιο χρῶμα στὴν κεφαλὴ τῆς μετόπης.

*Τὸ γεῖσο.* Ἡ ἀρχιτεκτονικὴ μορφή καὶ ὁ χρωματισμὸς τοῦ γείσου ἀναπαριστᾶνται μὲ σχετικὴ ἀκρίβεια σύμφωνα μὲ τὰ τμήματα ποὺ βρέθηκαν. Ἐπειδὴ τὰ τμήματα αὐτὰ δὲ σώζουν τὸ πλάτος τοῦ γείσου ἀκέραιο, παραμένει ἄγνωστο τὸ πλάτος καὶ ἡ διαμόρφωση τῆς πίσω πλευρᾶς τοῦ γείσου, ἓνα στοιχεῖο σημαντικὸ γιὰ τὴν ἀναπαράσταση τῆς στέγης.

Τὸ γεῖσο I (εἰκ. 44, 45, 46), ποὺ βρέθηκε ἐντοιχισμένο σὲ μεταγενέστερο κτίσμα στὴ δυτικὴ πλευρὰ τῆς αὐλῆς, σώζεται σὲ καλὴ κατάσταση καὶ διατηρεῖ ἐνμέρει τὴ

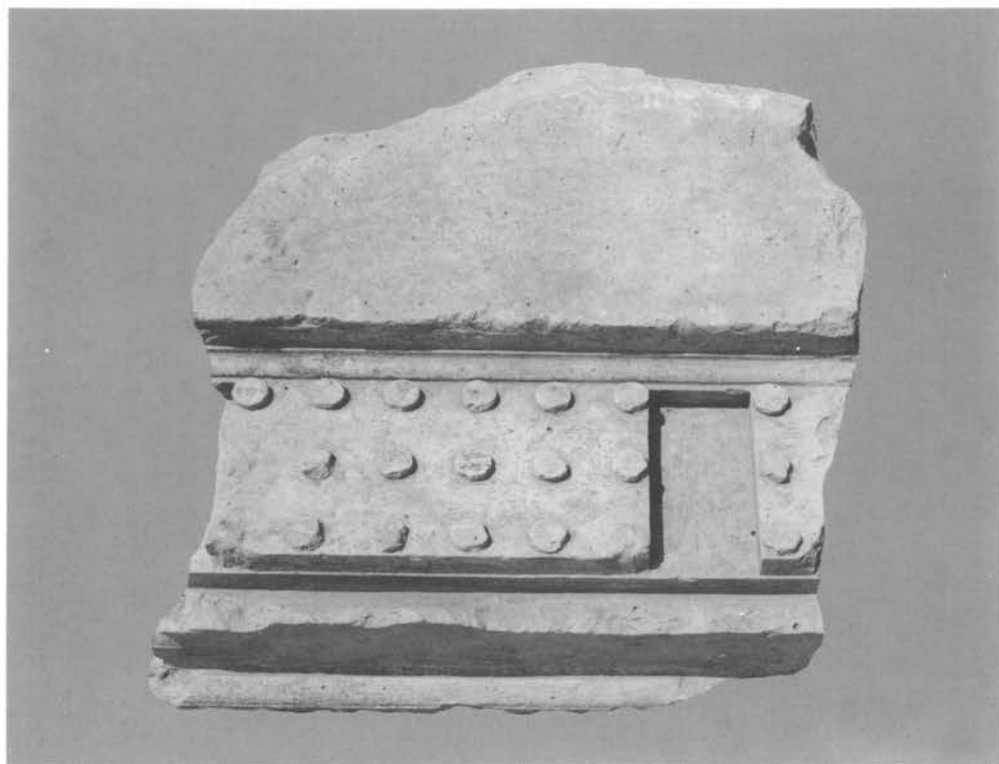

44, 45. Οικία άρπαγής Έλένης. Τό γεϊσο Ι.

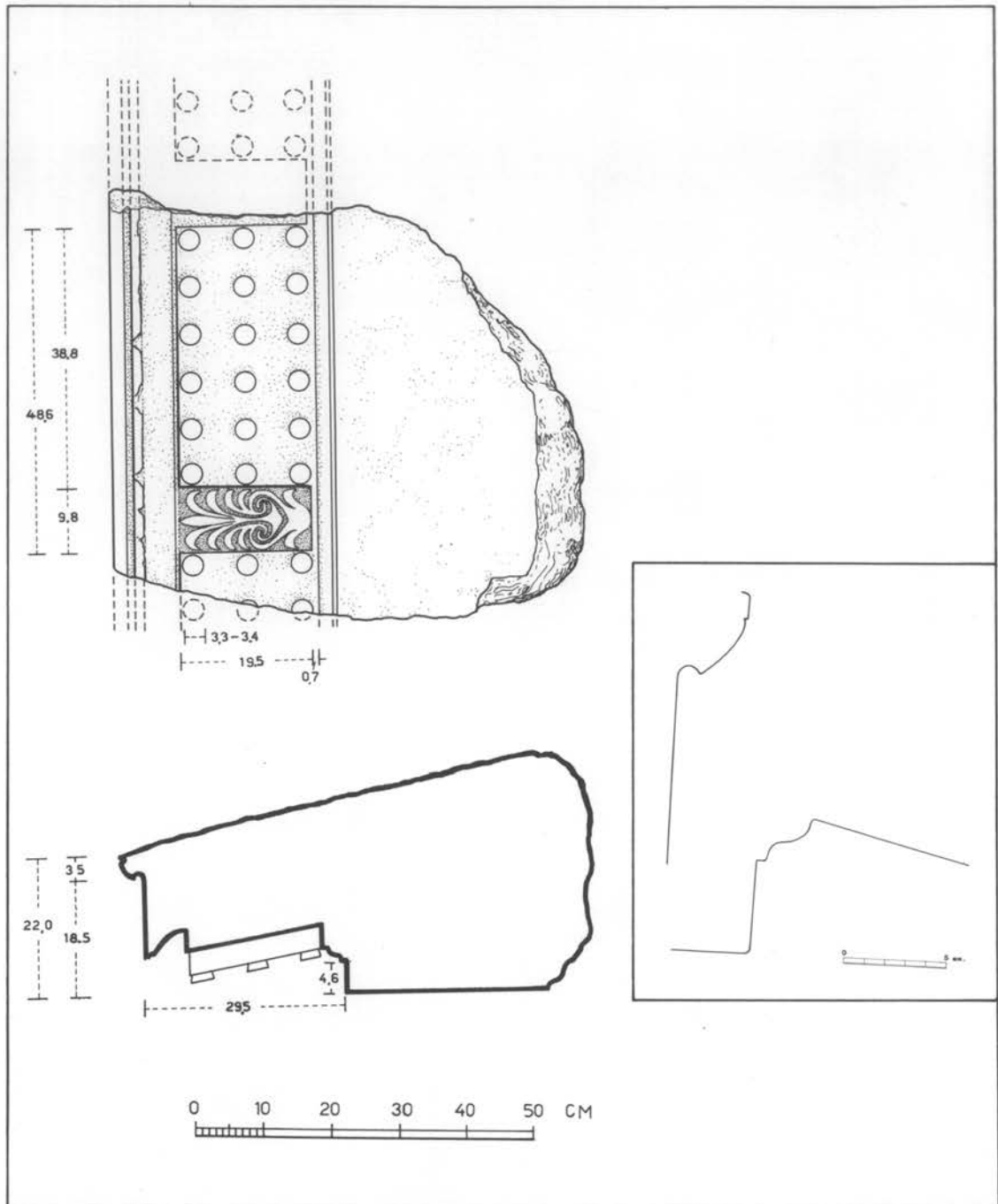

46. Οικία άρπαγής Έλένης. Τό γεΐσο 1.

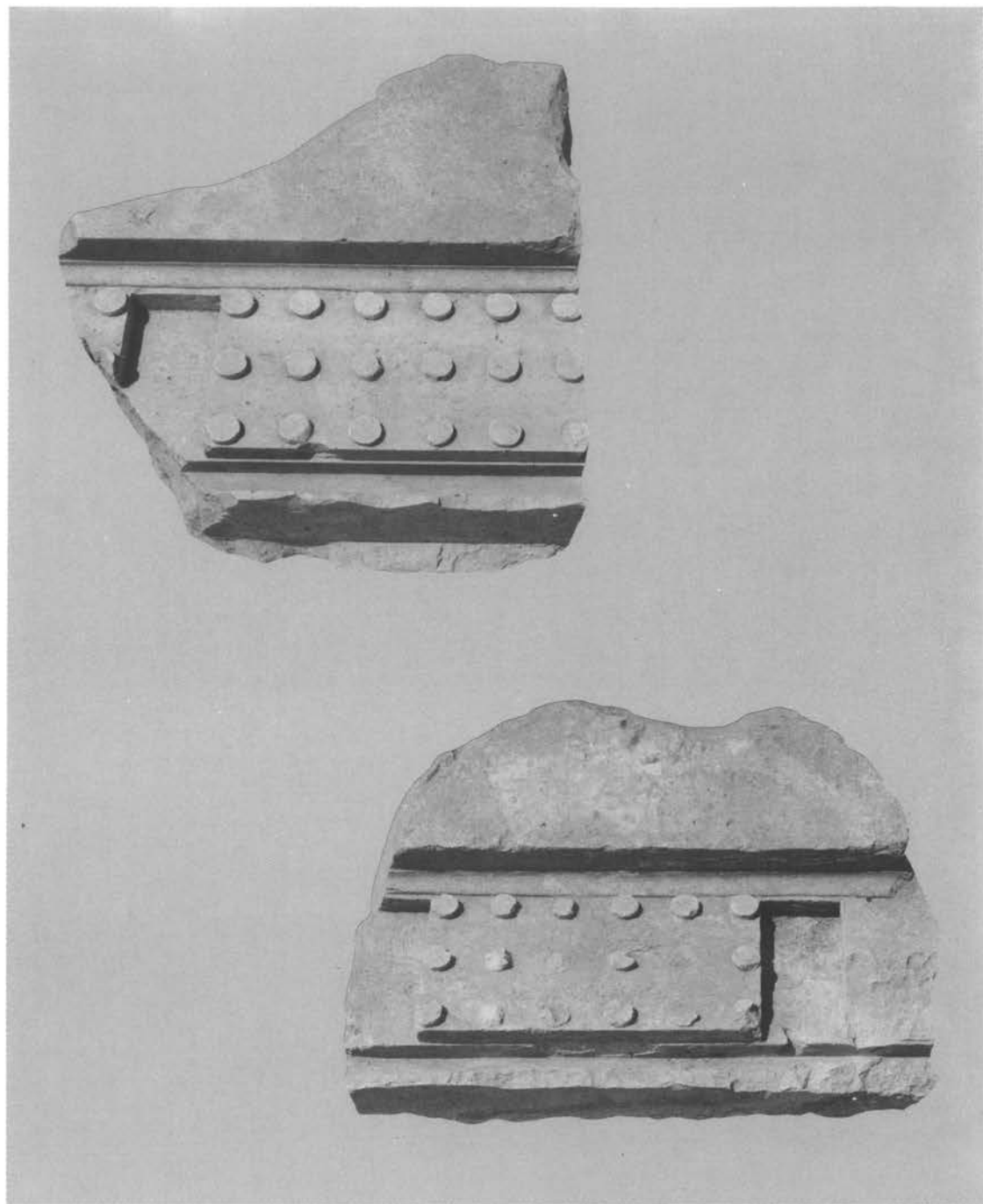

47, 48. Οικία άρπαγής Έλένης. Τό γείσο 2. Τό γείσο 3.



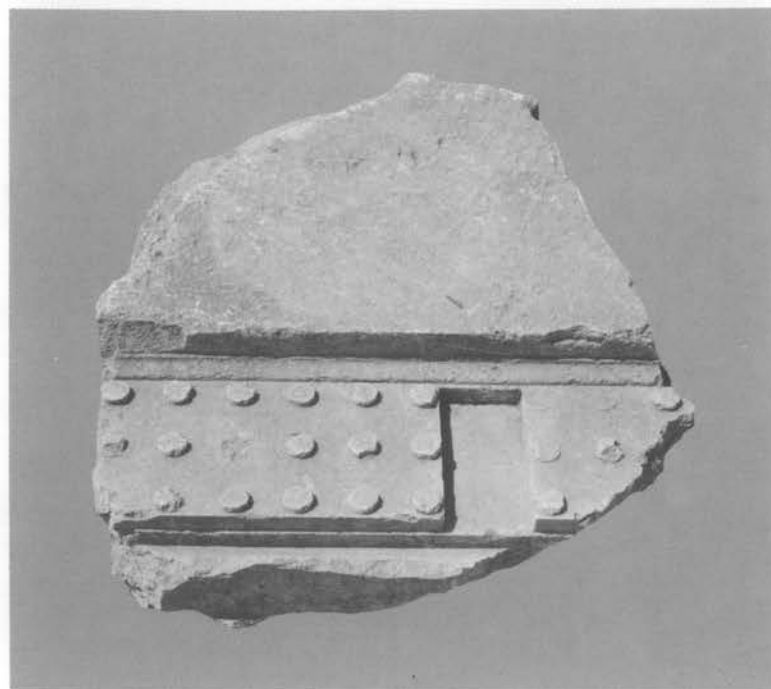

49, 50. Οικία άρπαγής Έλένης. Τò γεΐσο 4. Τò γεΐσο 5.

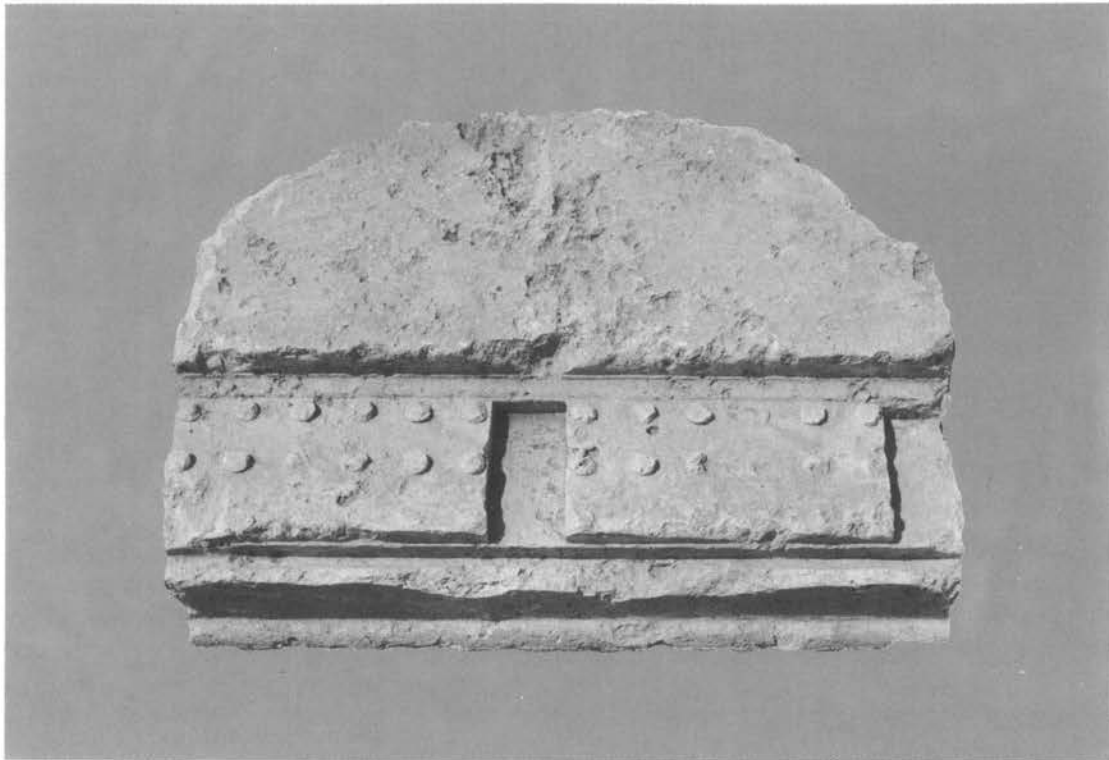

51. Οικία άρπαγής Έλένης. Τό γεΐσο 6.

ζωγραφική άρχιτεκτονική διακόσμησή του. Σώζει μιá άκέραια πρόμοχθο, μιá άκέραια άγυιá και τμήμα μιáς δεύτερης προμόχθου. Ή έπάνω επιφάνειά του είναι κεκλιμένη και παρουσιάζει μιá κλίση 0.19.

Στήν πρόμοχθο σώζονται λείψανα γαλάζιου χρώματος και στήν άγυιá ένα άνθέμιο λευκό, σήμερα, σε κόκκινο πεδίο (πίν. 8). Στο κυμάτιο τής έπίστεψης διακρίνεται ό ύπογραμμός του δωρικού κυματίου και στήν ταινία τής βάσης ό ύπογραμμός του μαιάνδρου. Στήν πρόσθια κατακόρυφη ταινία του γεΐσου διατηρεΐται τό κόκκινο χρώμα και στήν κατακόρυφη ταινία τής βάσης ίχνη κόκκινου χρώματος.

Τό γεΐσο 2 (είκ. 47) σώζει μιá πρόμοχθο (πλ. 0.393 μ.), μιá άγυιá (πλ. 0.098 μ.) και μέρος μιáς άλλης προμόχθου. Τό γεΐσο 3 (είκ. 48) σώζει μιá πρόμοχθο (πλ. 0.39 μ.), δύο άγυιές (πλ. 0.097-0.10μ.) και μέρος μιáς άλλης προμόχθου. Τό γεΐσο 4 (είκ. 49) σώζει τμήμα μιáς προμόχθου. Τό γεΐσο 5 (είκ. 50) σώζει μιá πρόμοχθο (πλ. 0.39 μ.), μιá άγυιá (πλ. 0.098 μ.) και τμήμα μιáς άλλης προμόχθου. Τό γεΐσο 6 (είκ. 51) μάς δίνει τό συνολικό μήκος (0.975 μ.) δυό προμόχθων (πλ. 0.39 μ.) και δύο άγυιών (πλ. 0.096-0.097 μ.).

Τὸ ἰωνικὸ περιστύλιο τῆς οἰκίας τοῦ Διονύσου ἔχει ἀναστηλωθεῖ στὸ μεγαλύτερο μέρος<sup>38</sup>. Ὅπως φαίνεται στὴν εἰκόνα 3 καὶ στὸ σχέδιο 9 τὰ ἀρχιτεκτονικὰ μέλη τοῦ περιστυλίου καὶ τοῦ δεύτερου ὀρόφου βρέθηκαν ριγμένα ἀπὸ βορρὰ πρὸς νότο. Ὁ τρόπος μὲ τὸν ὁποῖο ἔπασαν οἱ σφόνδυλοι τῶν κίωνων (εἰκ. 52, 53) ἐπέτρεψε τὴν ἀναπαράσταση καὶ τὴν ἀναστήλωση τοῦ ἰωνικοῦ κίονα.

Τὰ ἀρχιτεκτονικὰ μέλη τοῦ ἰωνικοῦ περιστυλίου εἶναι κατασκευασμένα ἀπὸ ντόπιο ἀσβεστόλιθο, ἐπιχρισμένα μὲ λεπτὸ λευκὸ μαρμαροκονίαμα καὶ ποικιλμένα μὲ χρῶμα καὶ γραπτὰ κυμάτια.

38. Ὁ Χ. ΜΑΚΑΡΟΝΑΣ, «Ἀνασκαφαὶ Πέλλης 1957», *ΑΔ* 16 (1960), 83, ἀναφερόμενος στὶς στερεωτικὲς καὶ ἀναστηλωτικὲς ἐργασίες σημειώνει «Πλούσιον ὑπῆρξεν τὸ ὑλικὸν τὸ ἐκ τοῦ περιστυλίου τούτου (τοῦ ἰωνικοῦ περιστυλίου τῆς οἰκίας τοῦ Διονύσου) ἀποκαλυφθέν, ἦτοι βάσεις, σφόνδυλοι καὶ κιονόκρανα. Μολοντί δὲ μέρος τοῦ ὑλικοῦ τούτου εἶναι σαθρὸν, μερικὴ τουλάχιστον ἀναστήλωση εἶναι δυνατὴ. Κατόπιν σχετικῆς μελέτης τοῦ θέματος ὑπὸ τοῦ ἀρχιτέκτονος τῆς Διευθύνσεως Ἀναστηλώσεως κ. Χαρ. Μπούρα, αἱ ἐργασίαι ἤρξαντο κατὰ τὸ ἔτος 1960, ὅτε ἀνεστηλώθη πλήρως εἰς κίων τῆς δυτικῆς πλευρᾶς τοῦ περιστυλίου (Πίν. 90) μὲ πρόγραμμα ὀλοκληρώσεως τῶν ἐργασιῶν μέχρι τοῦ 1962». Πράγματι τὸ 1962 συμπληρώνεται ἡ ἀναστήλωση τοῦ ἰωνικοῦ περιστυλίου (*ΑΔ* 17, 1961/2), *Χρονικά Β*, 213, πίν. 251 α, β).

Μετὰ τὶς ἐργασίες τῆς ἀναστήλωσης τὸ ἰωνικὸ περιστύλιο παρουσιάζει τὴν ἀκόλουθη εἰκόνα. Στὴ νότια πλευρὰ ἀναστηλώθηκαν οἱ δύο γωνιακοὶ κίονες καὶ ὁ τρίτος ἀπὸ Α. Στὸν νοτιοδυτικὸ κίονα τοποθετήθηκε τὸ γωνιακὸ κιονόκρανο (εἰκ. 62-66), ποὺ σώζεται σὲ καλὴ κατάσταση. Ὁ πρῶτος ἀπὸ κάτω σφόνδυλος καὶ ὁ τέταρτος εἶναι οἱ ἀρχικοί, ὁ δεύτερος καὶ ὁ τρίτος σύγχρονοι. Στον νοτιοανατολικὸ κίονα τοποθετήθηκε τὸ δεύτερο γωνιακὸ κιονόκρανο, τὸ ὁποῖο συμπληρώθηκε κατὰ τὴ γωνιακὴ ἔλικα. Ὁ δεύτερος καὶ ὁ τρίτος σφόνδυλος εἶναι οἱ ἀρχικοί, ὁ πρῶτος ἀπὸ κάτω καὶ ὁ τέταρτος σφόνδυλος εἶναι σύγχρονοι. Στὸν τρίτο ἀπὸ Α κίονα τὸ κιονόκρανο, ὁ τρίτος καὶ ὁ τέταρτος σφόνδυλος εἶναι οἱ ἀρχικοί, ὁ πρῶτος ἀπὸ κάτω σφόνδυλος καὶ ὁ δεύτερος σύγχρονοι. Ἀπὸ τὸν τέταρτο ἀπὸ Α κίονα ἀναστηλώθηκαν δύο σφόνδυλοι. Ὁ πρῶτος συμπληρώθηκε κατὰ τὸ ἥμισυ. Ἀπὸ τὸν πέμπτο ἀπὸ Α κίονα ἀναστηλώθηκαν ἐπίσης δύο σφόνδυλοι. Στὴ δυτικὴ πλευρὰ ἀναστηλώθηκαν ἄλλοι δύο κίονες, ὁ βορειοδυτικὸς καὶ ὁ τέταρτος ἀπὸ Β κίονας. Στὸν βορειοδυτικὸ κίονα τὸ κιονόκρανο, ὁ δεύτερος καὶ ὁ τρίτος σφόνδυλος εἶναι οἱ ἀρχικοί, ὁ πρῶτος ἀπὸ κάτω καὶ ὁ τέταρτος εἶναι σύγχρονοι. Στὸν τέταρτο ἀπὸ Β κίονα ὁ τρίτος σφόνδυλος εἶναι σύγχρονος. Ὁ δεύτερος καὶ ὁ τρίτος ἀπὸ Β κίονας σώζονται κατὰ τὸ μεγαλύτερο τμῆμα τοῦ κάτω σφονδύλου. Ἀπὸ τὸν πέμπτο ἀπὸ Β κίονα ἕνα τμῆμα τοῦ κάτω σφονδύλου, φθαρμένον, *in situ*.

Στὴν ἀνατολικὴ πλευρὰ βρίσκονται *in situ* ὁ πρῶτος ἀπὸ κάτω σφόνδυλος τοῦ πρώτου ἀπὸ Β κίονα (τοῦ βορειοανατολικοῦ), τοῦ τρίτου, τοῦ τέταρτου καὶ τοῦ πέμπτου, ποὺ διατηρεῖ σχετικὰ καλὰ τὸ προφίλ τῆς βάσης. Στὴ βόρεια πλευρὰ στὸν δεύτερο ἀπὸ Α κίονα ἀναστηλώθηκαν δύο σφόνδυλοι καὶ συμπληρώθηκαν. Στὸν κάτω σφόνδυλο τοῦ κίονα αὐτοῦ σώζεται τμῆμα κονιάματος στὴν ἀποφυγὴ τῆς ράβδωσης. Ἀπὸ τὸν τρίτο κίονα σώζεται ὁ κάτω σφόνδυλος *in situ* καὶ ἀπὸ τὸν τέταρτο μόνον τμῆμα τοῦ κάτω σφονδύλου.

Ἀπὸ τοὺς κίονες ποὺ βρίσκονται στὴν προέκταση τῆς βόρειας πλευρᾶς τοῦ περιστυλίου, στὸ μέσο τῆς ἀνατολικῆς καὶ τῆς δυτικῆς στοᾶς, ἀναστηλώθηκε ὁ κίονας τῆς δυτικῆς στοᾶς. Στὸν κίονα αὐτὸ τὸ κιονόκρανο, ὁ πρῶτος καὶ ὁ δεύτερος σφόνδυλος εἶναι οἱ ἀρχικοί, ἀλλὰ συμπληρωμένοι, ὁ τρίτος καὶ ὁ τέταρτος σφόνδυλος εἶναι σύγχρονοι. Ἀπὸ τὸν κίονα τῆς ἀνατολικῆς στοᾶς σώζεται *in situ* ὁ κάτω σφόνδυλος.



52, 53. Οικία Διονύσου. Ίωνικό περιστύλιο, δυτική πλευρά, από νότο. Ίωνικός κίονας.

Ὁ στυλοβάτης καὶ ἡ θεμελίωσή του ἔχουν κατασκευαστεῖ ἐπίσης ἀπὸ ντόπιο ἀσβεστόλιθο. Οἱ πλίνθοι τοῦ στυλοβάτη εἶναι ὀρθογώνιοι καὶ ποικίλλουν κατὰ τὸ μῆκος καὶ τὸ πλάτος (σχ. 8). Στὴν εἰκόνα 54 διακρίνονται οἱ λίθοι τῆς θεμελίωσης καὶ ἡ πλάγια κάθετη πλευρὰ μιᾶς πλίνθου τοῦ στυλοβάτη. Οἱ γωνιαῖες πλίνθοι τοῦ στυλοβάτη εἶναι μασχαλιαῖες. Ἡ βόρεια καὶ ἡ νότια πλευρὰ τοῦ στυλοβάτη ἔχουν μῆκος 13.57 μ., ἐνῶ ἡ ἀνατολικὴ καὶ δυτικὴ 12.70 μ. Τὸ πλάτος του κυμαίνεται ἀπὸ 0.73-0.83 μ. Τὸ πλάτος τῶν στοῶν ποικίλλει. Ἡ βόρεια στοὰ εἶναι λίγο μεγαλύτερη ἀπὸ τὶς ἄλλες ἔχει πλάτος 5.47 μ., ἐνῶ τὸ πλάτος τῶν ἄλλων στοῶν εἶναι 5.35-5.38 μ.

Σὲ κάθε πλευρὰ τοῦ περιστυλίου ὑπάρχουν ἕξι ἰωνικοὶ κίονες, τοποθετημένοι κατὰ τὸ μέσο τῶν λίθων ὑποβατήρων. Τὰ μεταξόνια ποικίλλουν. Στὴ νότια π.χ. στοὰ τὸ κεντρικὸ μεταξόνιο εἶναι 2.54 μ., τὰ δύο ἄλλα 2.63 καὶ 2.59 μ. καὶ τὰ ἀκραῖα 2.49 μ. καὶ 2.48 μ. (σχ. 8)<sup>39</sup>.

Ὁ ἰωνικὸς κίονας (εἰκ. 55) ἀποτελεῖται ἀπὸ τέσσερις ἀνισοῦψεῖς σφονδύλους, τὸ ὕψος τῶν ὁποίων ποικίλλει ἀπὸ κίονα σὲ κίονα. Ὁ κάτω σφόνδυλος εἶναι δουλεμένος στὸν ἴδιο λίθο μὲ τὴ βάση (εἰκ. 56). Στὸ κάτω μέρος τῆς βάσης (εἰκ. 57) ὑπάρχει στὸ κέντρο ὀρθογώνιος τὸρμος, ὅπως στὴν πάνω ἐπιφάνεια τοῦ κάτω σφονδύλου καὶ στὶς ὀριζόντιες ἐπιφάνειες τῶν ἄλλων σφονδύλων. Τὸ κιονόκρανο, ὅπως συνηθίζεται στοὺς λίθινους ἰωνικοὺς κίονες, εἶναι δουλεμένο στὸν ἴδιο λίθο μὲ τὸ πάνω τμήμα τοῦ κίονα καὶ στὸ κάτω μέρος φέρει ὀρθογώνιο τὸρμο. Ἡ κάτω διάμετρος τοῦ κίονα εἶναι 0.495 μ. καὶ ἡ πάνω 0.42 μ. Τὸ συνολικὸ ὕψος τοῦ κίονα εἶναι 4.22 μ. καὶ ὁ λόγος τοῦ ὕψους πρὸς τὴν κάτω διάμετρο, ἢ ραδιότητα τοῦ κίονα, εἶναι 8.5. Ὁ κίονας φέρει εἴκοσι ραβδώσεις. Στὸ κάτω μέρος τοῦ κίονα ἡ γλυφὴ ἔχει πλάτος 0.07 μ. καὶ στὸ πάνω 0.058 μ.

Ἡ βάση τοῦ ἰωνικοῦ κίονα εἶναι τοῦ συνήθους ἀττικοῦ τύπου, μιὰ σκοτία μεταξὺ δύο σπειρῶν. Τὸ ὕψος τῆς βάσης εἶναι σχετικὰ μικρὸ, 0.145 μ. (εἰκ. 58).

Ἡ ἀρχιτεκτονικὴ μορφή τοῦ κιονοκράνου καὶ ἡ γραπτὴ διακόσμησή του ἀναπαριστάνονται μὲ ἀκρίβεια βάσει δύο κιονοκράνων<sup>40</sup>, ποὺ σώζονται σὲ καλὴ κατάσταση (εἰκ. 59, 60, 61) καὶ ἐνὸς ἄλλου, ποὺ διατηρεῖ τὸ χρῶμα (πίν. 5). Τὰ γωνιακὰ κιονόκρανα εἶναι τοῦ συνήθους ἀττικοῦ τύπου. Ἔχουν βρεθεῖ δύο, τὸ νοτιοανατολικὸ καὶ τὸ νοτιοδυτικὸ<sup>41</sup> (εἰκ. 62-66), ποὺ σώζεται σὲ καλὴ κατάσταση.

Τὸ ἰωνικὸ κιονόκρανο (σχ. 11) ἔχει χαμηλὸ ἄβακα, οἱ κάθετες πλευρὲς τοῦ ὁποίου εἶναι διαμορφωμένες σὲ ἀργὸ ἰωνικὸ κυμάτιο. Στὴν ἐπάνω ἐπιφάνεια τοῦ ἄβακα ὑπάρχει προστατευτικὴ ταινία. Τὸ βέλος τῆς καμπύλης τοῦ ἄβακα ἐμπρὸς ὑπολογίζεται σὲ 0.004 μ., ἐνῶ στὰ πλάγια, ὅπου ἡ καμπύλη εἶναι ἀνεπαίσθητη, σὲ 0.001 μ. Τὸ λεπτό, ὀρθογώνιας διατομῆς, σχοινὶ τῶν ἐλίκων καμπυλώνεται ἐλαφρὰ πρὶν ἀπὸ τὴ γωνία τοῦ ἄβακα. Οἱ ἔλικες εἶναι τριπλῆς ἑλιξης, μὲ ἓνα μικρὸ σφαιρικὸ λίθο στὴ θέση τοῦ ὀφθαλμοῦ καὶ σχετικὰ ἀβαθεῖς. Ἡ κατακόρυφη κλίση τῶν ἐλί-

39. Ὅρισμένοι κάτω σφόνδυλοι βρέθηκαν μετακινημένοι.

40. Ἐκτίθενται στὸ Μουσεῖο Πέλλας.

41. Ἔχουν τοποθετηθεῖ στοὺς ἀντίστοιχους κίονες.

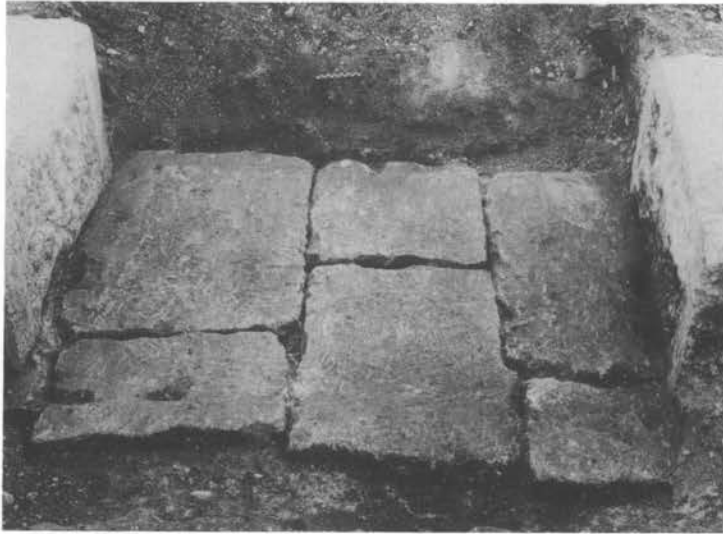

54. Οικία Διονύσου. Ίωνικό περιστύλιο, νότια πλευρά. Θεμελίωση στυλοβάτη.

κων υπολογίζεται σε  $1/30$ , ἐνῶ ἡ ὀριζόντια σε  $1/10$ . Τὸ ἰωνικὸ κυμάτιο εἶναι ἀνάγλυφο καὶ ὁ κάθετος ἄξονας τοῦ κεντρικοῦ αὐγοῦ συμπίπτει μὲ τὸν κάθετο ἄξονα τοῦ κίονα. Τὰ φύλλα τοῦ ἀνθεμίου εἶναι ἐπίσης ἀνάγλυφα. Κάτω ἀπὸ τὸ ἀνάγλυφο ἰωνικὸ κυμάτιο ἕνας ἀργὸς ἀστράγαλος, μιὰ λεπτὴ ταινία καὶ ἡ ἀπόληξη τῆς γλυφῆς τοῦ κίονα ποὺ εἰσχωρεῖ κάτω ἀπὸ τὴν ταινία. Στὸ ἀργὸ ἰωνικὸ κυμάτιο τοῦ ἄβακα σώζεται ὁ ὑπογραμμὸς τοῦ γραποῦ ἰωνικοῦ κυματίου καὶ λείψανα χρωμάτων κόκκινου καὶ μπλέ. Μὲ μπλὲ ἀποδιδόταν τὸ κυμάτιο καὶ μὲ κόκκινο τὸ πεδίο (πίν. 5). Στὸ ἀνάγλυφο κυμάτιο σώζεται τὸ κόκκινο χρῶμα τοῦ πεδίου. Κόκκινο χρῶμα σώζεται καὶ στὰ ἀνθέμια. Τὸ χρῶμα εἶναι τοποθετημένο ἐπὶ τοῦ λίθου.

Τὸ προσκεφάλαιο τοῦ κιονοκράνου (εἰκ. 61, σχ. 11) εἶναι ἀπλό, ἀδιακόσμητο.

Ἐκτὸς ἀπὸ τὸ ἰωνικὸ ὀριζόντιο γεῖσο δὲν ἔχουν βρεθεῖ ἄλλα στοιχεῖα γιὰ τὸν θριγκὸ τοῦ ἰωνικοῦ περιστυλίου. Τὸ ἰωνικὸ ὀριζόντιο γεῖσο μᾶς εἶναι γνωστὸ ἀπὸ τρία παραδείγματα. Τὸ μεγαλύτερο τμῆμα του εἰκονίζεται στὶς εἰκόνες 67, 68 καὶ στὸ σχέδιο τῆς εἰκ. 69. Στὴν ἐπίστεψη φέρει ἕνα ἀργὸ ἰωνικὸ κυμάτιο, ἐνῶ μεταξὺ ὀριζόντιας καὶ κάθετης ἐπιφανείας φέρει ἕνα ἀργὸ λέσβιο κυμάτιο.

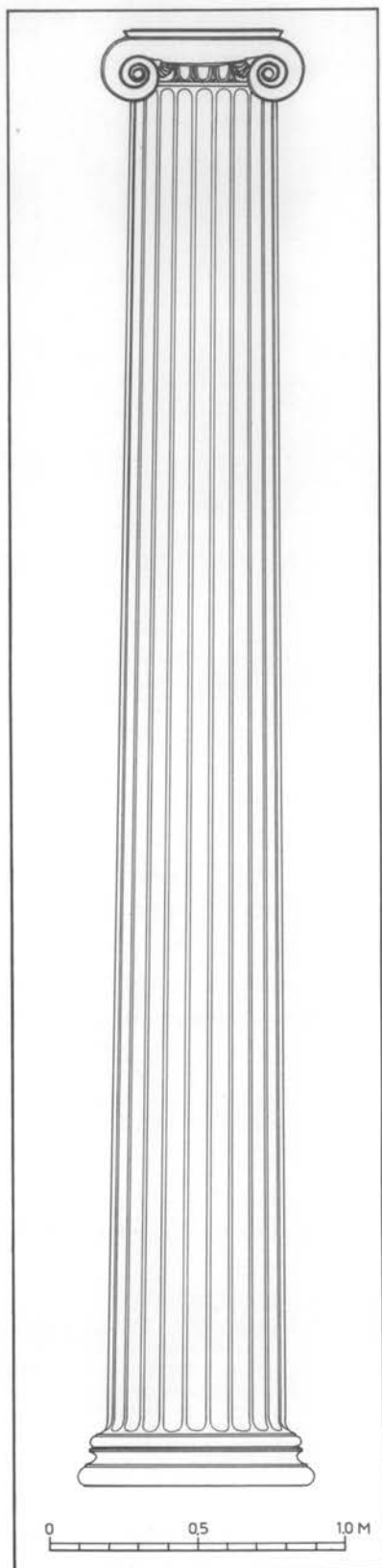

55. Οικία Διονύσου. Ἀναπαράσταση τοῦ ἰωνικοῦ κίονα.



56. Οικία Διονύσου. Ἴωνικό περιστύλιο, βόρεια πλευρά.  
Τρίτος ἀπὸ ἀνατολικά ἰωνικός κίονας.



57. Οικία Διονύσου. Ἴωνικό περιστύλιο.  
Ἴωνικός κίονας δυτικῆς στοᾶς.

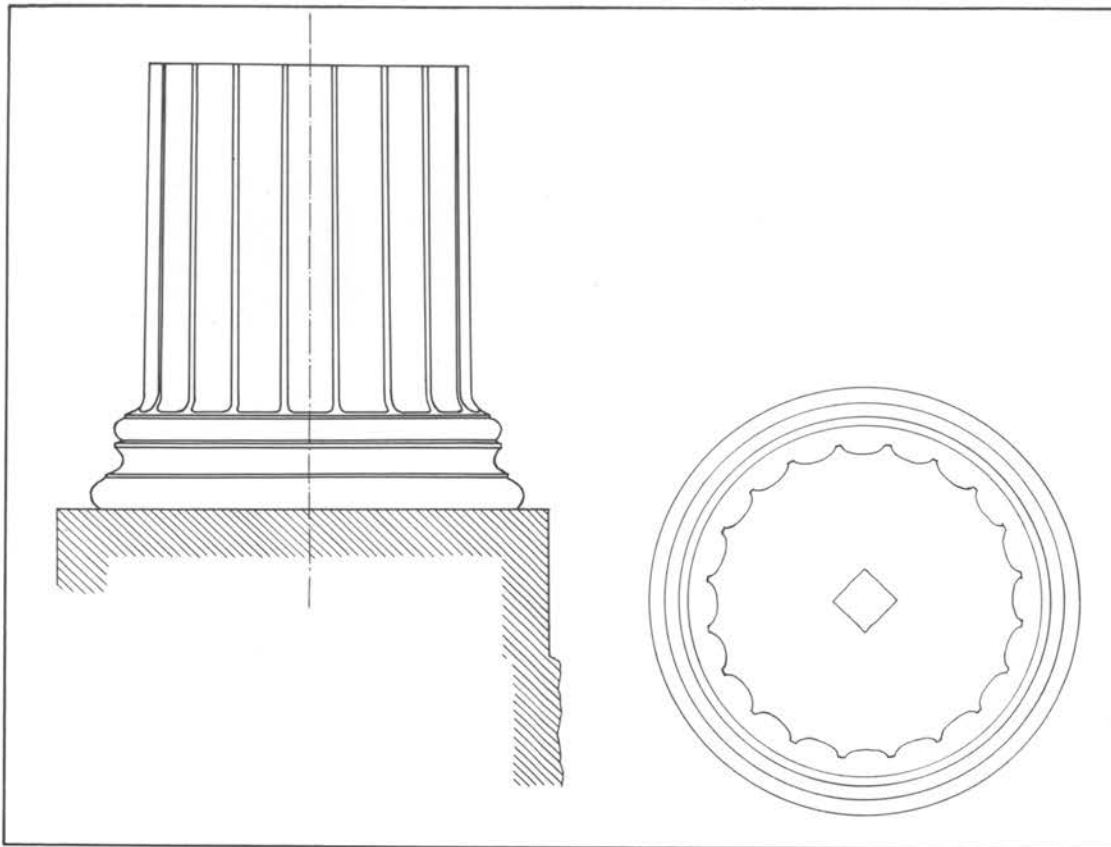

58. Οίκια Διονύσου. Ἡ βάση τοῦ ἰωνικοῦ κίονα.



59. Οίκια Διονύσου. Ἴωνικὸ κιονόκρανο 1.



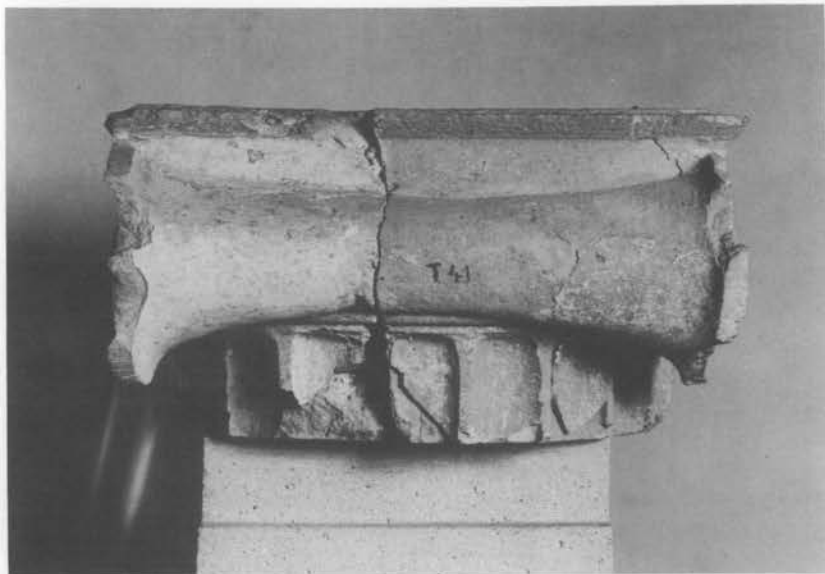

60, 61. Οικία Διονύσου. Ίωνικό κιονόκρανο 2. Πλάγια ὄψη τοῦ ἰωνικοῦ κιονοκράνου 2.

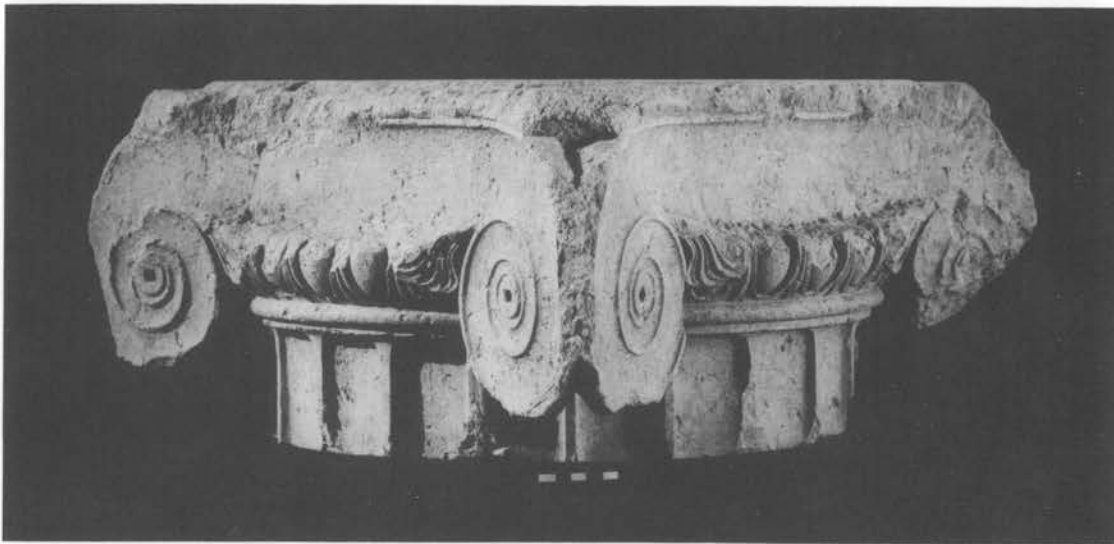

62, 63. Οίκία Διονύσου. Τὸ γωνιαῖο νοτιοδυτικὸ κιονόκρανο.



64, 65. Οικία Διονύσου. Τὸ γωνιαῖο νοτιοδυτικὸ κιονόκρανο.



66. Οικία Διονύσου. Τὸ γωνιαῖο νοτιοδυτικὸ κιονόκρανο.

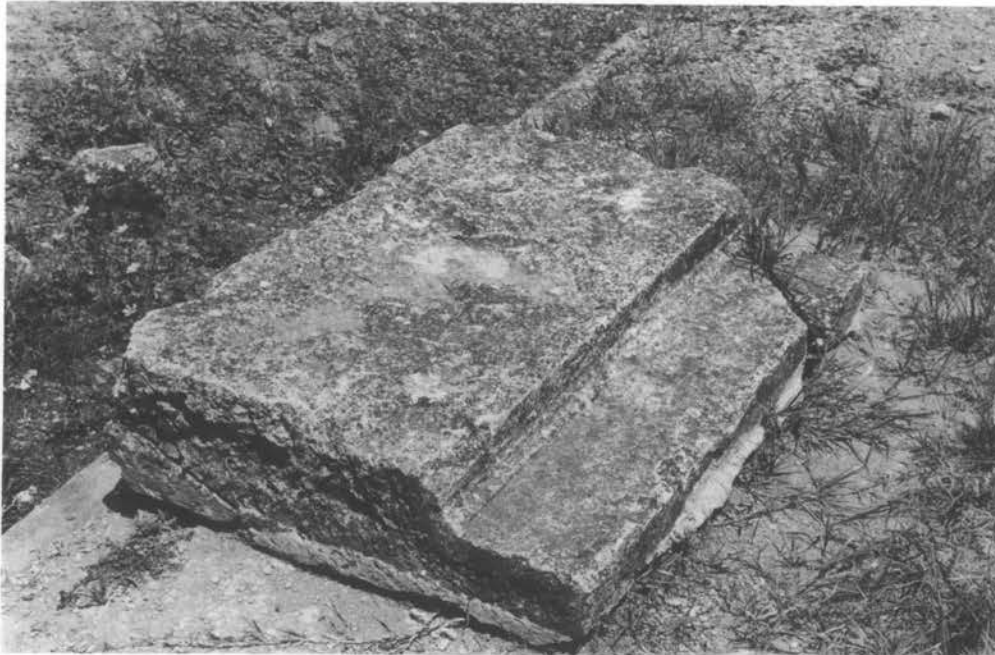

67. Οικία Διονύσου. Τὸ ἰωνικὸ ὀριζόντιο γείσο.

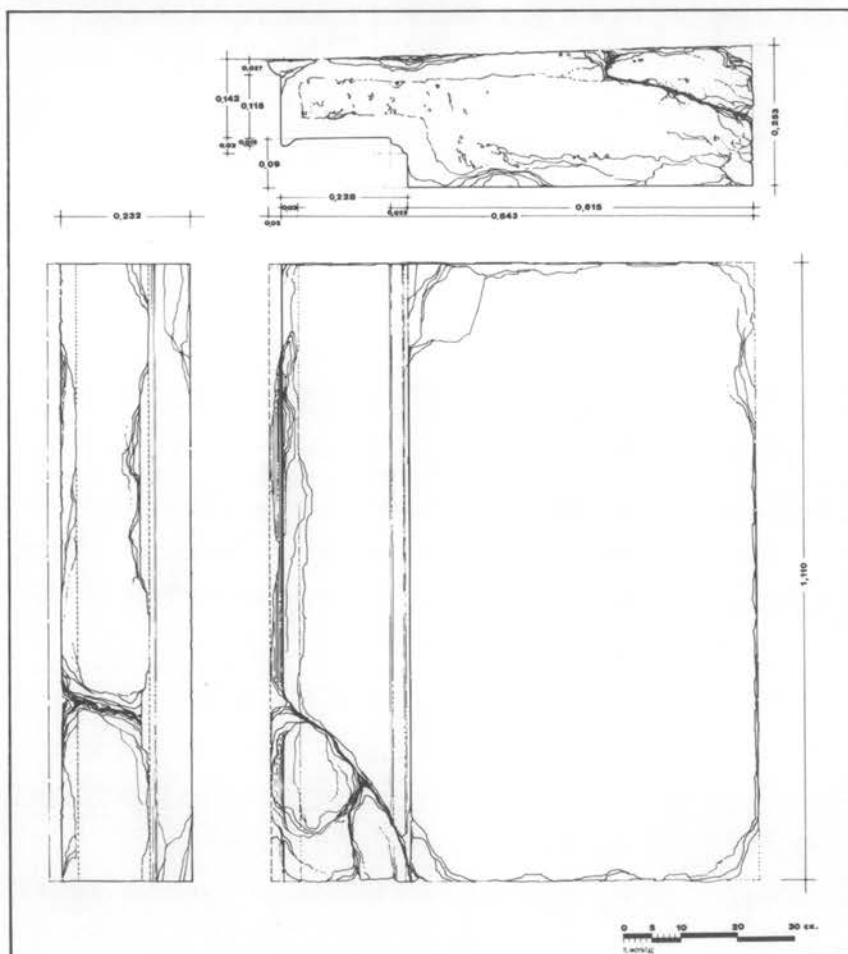

68, 69. Οικία Διονύσου. Τὸ ἰωνικὸ ὀριζόντιο γείσο (φωτογραφία καὶ σχέδιο).

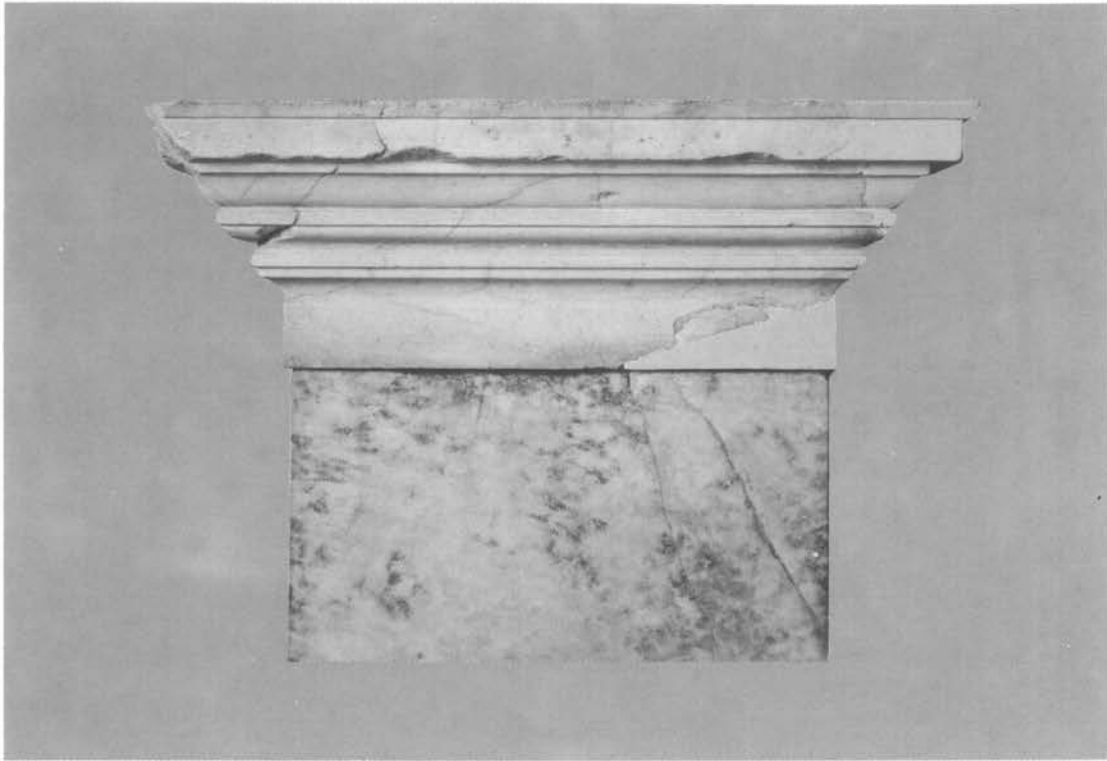

70. Οικία άρπαγής Έλένης. Τό έπίκρανο τής μαρμάρινης παραστάδας.

Ο ΔΕΥΤΕΡΟΣ ΟΡΟΦΟΣ ΤΩΝ ΟΙΚΙΩΝ — ΤΑ ΑΡΧΙΤΕΚΤΟΝΙΚΑ ΜΕΛΗ

Σύμφωνα με τὰ άνασκαφικά δεδομένα στις οικίες τής άρπαγής τής Έλένης και του Διονύσου ύπήρχε και δεύτερος όροφος. Στην οικία τής άρπαγής τής Έλένης, στο άνατολικό τμήμα τής βόρειας στοάς, βρέθηκε πεσμένη μιá μαρμάρινη παραστάδα (είκ. 70, 71, 72). Στην έπίχωση βρέθηκαν άρκετά θραύσματα μαρμάρινων ιωνικῶν κιόνων (είκ. 73, 74). Στην οικία του Διονύσου, κοντά στους κίονες του ιωνικού περιστυλίου, βρέθηκαν πεσμένοι τέσσερις ιωνικοί ήμικίονες και δύο παραστάδες (είκ. 3, σχ. 8). Τά άρχιτεκτονικά αυτά μέλη προέρχονται, πιθανότατα, από τήν άρχιτεκτονική διακόσμηση του δεύτερου όρόφου. Τά θραύσματα τῶν ιωνικῶν κιόνων τής οικίας τής άρπαγής τής Έλένης (είκ. 73, 74) μάς δίνουν τά βασικά στοιχεία τής άρχιτεκτονικής μορφής του κίονα. Όρισμένα τεμάχια σώζουν γλυφές κι ένα από αυτά διατηρεί τήν άπόληξη του κίονα. Από τὸ κιονόκρανο σώζονται θραύσματα από τήν έλικα και από τή βάση ένα τμήμα σπείρας. Ό μαρμάρινος ιωνικός κίονας είχε 24 ραβδώσεις. Τὸ σχήμα τής γλυφής είναι ήμικυκλικό. Η γλυφή παρουσιάζει μείωση από κάτω πρὸς τὰ πάνω. Πρὸς τή βάση του κίονα έχει πλάτος 0.07 μ. και βάθος 0.03 μ., ενώ στην άπόληξη έχει πλάτος 0.052 μ. και βάθος 0.02 μ. Τὸ κιονόκρανο ήταν δουλεμένο χωριστά, σύμφωνα με τὰ στοιχεία που δίνει τὸ θραύσμα από



71. Οικία άρπαγής Έλένης. Ή μαρμάρινη παραστάδα.

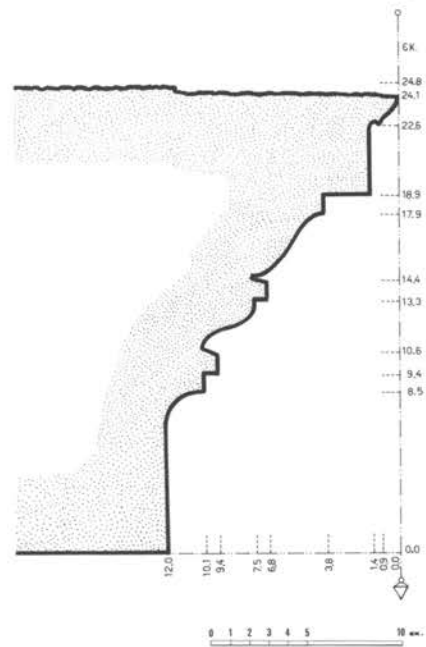
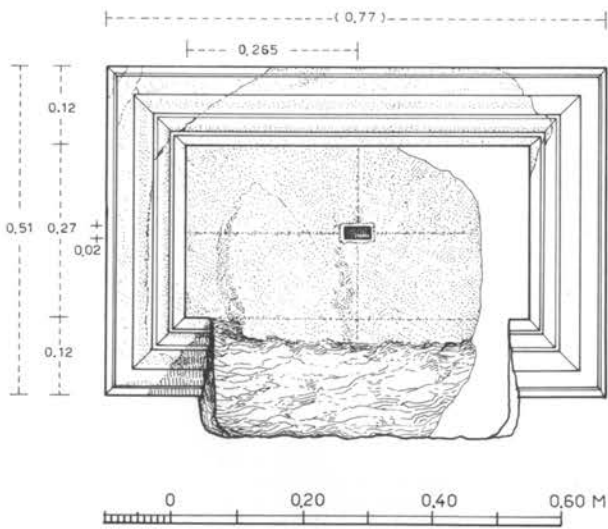
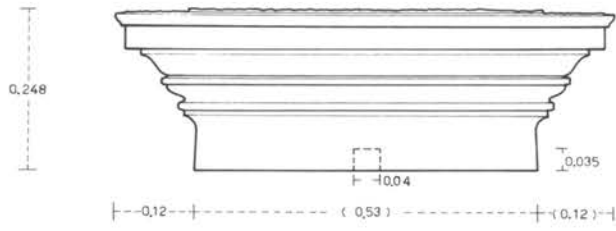
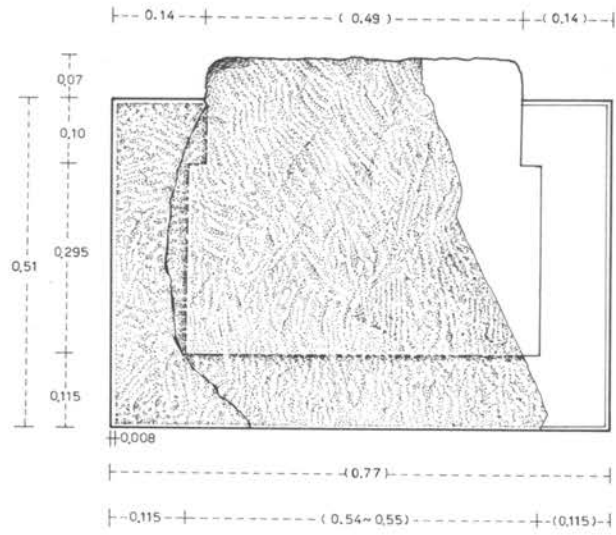

72. Οικία άρπαγής Έλένης. Το έπίκρानο τής μαρμάρινης παραστάδας.



τὸ πάνω μέρος τοῦ κίονα (εἰκ. 74). Στὸ πάνω μέρος τοῦ κίονα διαμορφώνεται ἕνας ἀργὸς ἀστράγαλος (ὑψ. 0.018 μ.), μιὰ ταινία (ὑψ. 0.014 μ.), μιὰ σκοτία (ὑψ. 0.018 μ.) καὶ ἡ γλυφὴ τοῦ κίονα. Παρατηροῦμε ὅτι ἡ γλυφὴ τοῦ κίονα ἀρχίζει 0.018 μ. χαμηλότερα ἀπὸ τὸ κάτω μέρος τοῦ κιονοκράνου, ἐνῶ στὸν λίθινο ἰωνικὸ κίονα τῆς οἰκίας τοῦ Διονύσου τὸ τόξο τῆς γλυφῆς βρίσκεται κάτω ἀπὸ τὸ κάτω μέρος τοῦ κιονοκράνου<sup>42</sup>.

Τὸ ἐπικράνο τῆς μαρμάρινης παραστάδας (εἰκ. 70, 72) σώζεται σὲ καλὴ κατάσταση. Ἔχει συμπληρωθεῖ μὲ γύψο. Οἱ κάθετες ἐπιφάνειες τοῦ ἐπικράνου εἶναι λειασμένες. Ἡ κάτω ἐπιφάνεια τοῦ ὑποτραχηλίου εἶναι λειασμένη καὶ φέρει ἕναν τόρμο στὸ κέντρο γιὰ τὴν τοποθέτηση τοῦ πόλου καὶ τοῦ ἐμπολίου. Στὴν ἐπιφάνεια αὐτὴ διακρίνονται οἱ χαραγές, «σημεῖαι», γιὰ τὴ λάξευση τοῦ ἐπικράνου. Ἡ πάνω ἐπιφάνεια τοῦ ἄβακα εἶναι δουλεμένη μὲ τὴν ξοῖδα<sup>43</sup>. Στὴν τομὴ τοῦ ἐπικράνου παρατηροῦμε ὅτι ὁ ἄβακας ἐξέχει πολὺ<sup>44</sup> κι ἐπιστέφεται ἀπὸ ἕνα ἀργὸ ἰωνικὸ κυμάτιο. Ὁ ἐχίνος στολίζεται μὲ ἕνα ἀργὸ ἰωνικὸ κι ἕνα ἀργὸ λέσβιο κυμάτιο. Κάτω ἀπὸ κάθε κυμάτιο ἕνας ἀργὸς ἀστράγαλος. Στὴ βάση καὶ στὴν ἀπόληξη τοῦ ἐχίνου δυὸ ταινίες. Στὸν ἄβακα, στὴν πλάγια ὄψη διακρίνεται ὁ ὑπογραμμὸς ἐνὸς σύνθετου μαιάνδρου. Ἡ διαμόρφωση τοῦ ἐπικράνου τῆς Πέλλας εἶναι παρόμοια μὲ τοῦ ἐπικράνου τῆς παραστάδας τοῦ νέου ναοῦ τῆς Ἀθηνᾶς Προναίας στοὺς Δελφούς<sup>45</sup>. Χαρακτηριστικὲς εἶναι δύο λεπτομέρειες. Ἡ τομὴ τοῦ ἰωνικοῦ κυματίου μοιάζει μὲ ἀνεστραμμένο λέσβιο κυμάτιο<sup>46</sup>. Μεταξὺ ἐχίνου καὶ ἄβακα καὶ ἐχίνου καὶ ὑποτραχηλίου ὑπάρχει μιὰ ταινία<sup>47</sup>.

Παρόμοιο ἐπικράνο παραστάδας μὲ τῆς οἰκίας τῆς ἀρπαγῆς τῆς Ἑλένης δὲν ἔχει βρεθεῖ ὡς τώρα στὴν Πέλλα. Ἐνα λίθινο ἐπικράνο παραστάδας (εἰκ. 75), τυχαῖο εὑρημα, βρίσκεται στὴν παράδοση τοῦ ἐπικράνου τῆς παραστάδας τοῦ ναοῦ τῆς Ἀλέας Ἀθηνᾶς στὴν Τεγέα<sup>48</sup>. Ὁ ἐχίνος στολίζεται μὲ ἀνάγλυφο ἰωνικὸ καὶ λέσβιο κυμάτιο. Κάτω ἀπὸ κάθε κυμάτιο ἕνας ἀνάγλυφος ἀστράγαλος. Στὸ ὑποτραχήλιο ἀνάγλυφοι ρόδακες<sup>49</sup>. Τὸ λίθινο ἐπικράνο παραστάδας τῆς οἰκίας τοῦ Ποσειδῶνος

42. Ἡ ἀπόληξη τῆς γλυφῆς τοῦ μαρμάρινου ἰωνικοῦ κίονα μπορεῖ νὰ συγκριθεῖ μὲ τοῦ λίθινου ἰωνικοῦ κίονα τοῦ Φιλιππείου (A. MALLWITZ, *Olympia*, εἰκ. 98), ἐνῶ τοῦ λίθινου ἰωνικοῦ κίονα μὲ τοῦ κίονα τοῦ Λεωνίδαίου (δ.π., εἰκ. 197).

43. Ἡ τεχνικὴ λάξευσης εἶναι παρόμοια μὲ τοῦ ἐπικράνου παραστάδας τοῦ Χαρμυλείου στὴν Κῶ (P. SCHAZMANN «Das Charmyleion», *JDI* 49 (1934), 110-127.

44. Πρβλ. τὸν ἄβακα τοῦ ἐπικράνου παραστάδας τοῦ ναοῦ τῆς Ἀθηνᾶς στὴν Πριήνη, PH. LEHMANN - D. SPITTLE, «The Temenos», *Samothrace* 5, εἰκ. 101, 102.

45. J. P. MICHAUD, δ.π., 60, πίν. 24, 82β.

46. Ὁ.π., 113. Πρβλ. G. GRUBEN - W. KOENIGS, «Naxos und Paros» *AA* 85 (1970), 142.

47. J. P. MICHAUD, δ.π., 60.

48. CH. DUGAS, δ.π., πίν. LXXVII.

49. Ἀπὸ τὴν Πέλλα προέρχεται ἐπίσης ἕνα μικρὸ μαρμάρينو ἐπικράνο παραστάδας (AAA X, 1978, 2, 206, εἰκ. 7), τὸ ὁποῖο παρουσιάζει ὁμοιότητες καὶ διαφορές.

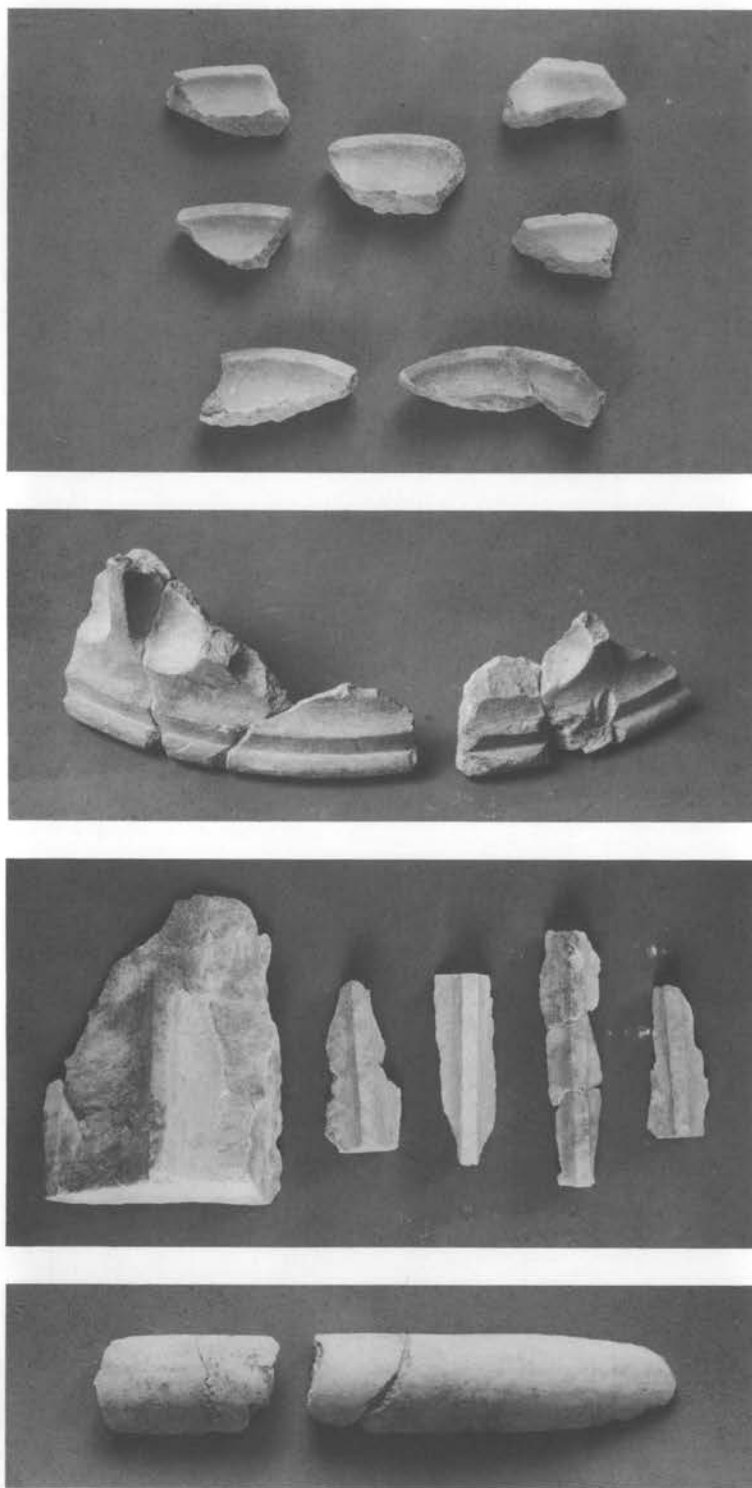

73. Οικία άρπαγής Έλένης. Θραύσματα μαρμάρινων Ιονικῶν κιόνων.

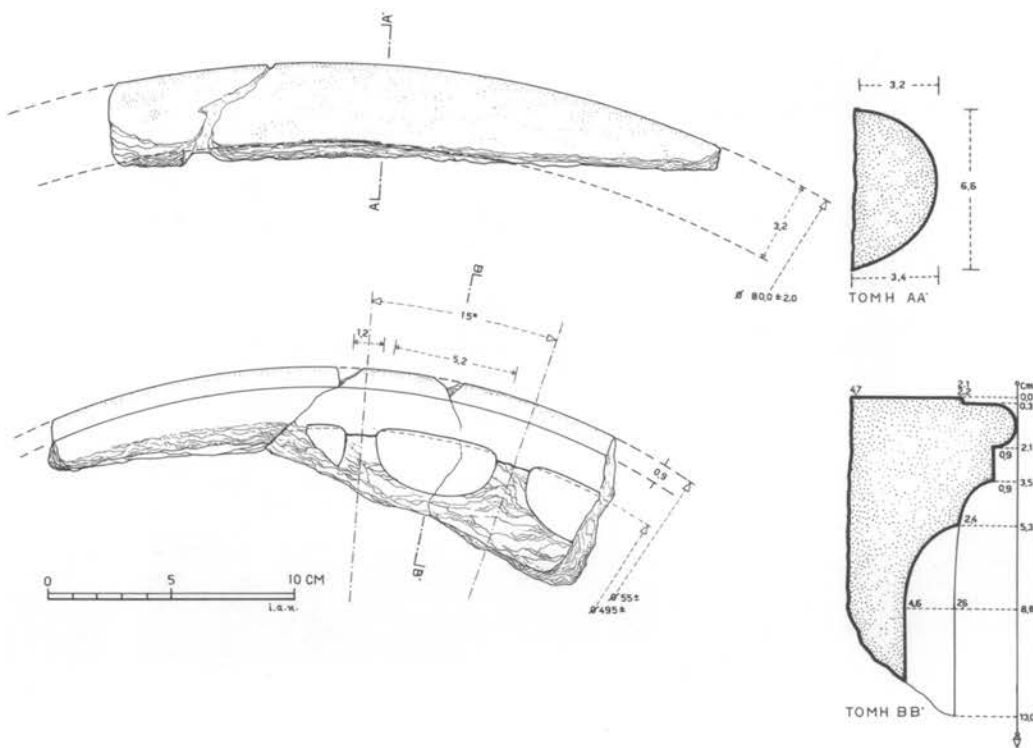
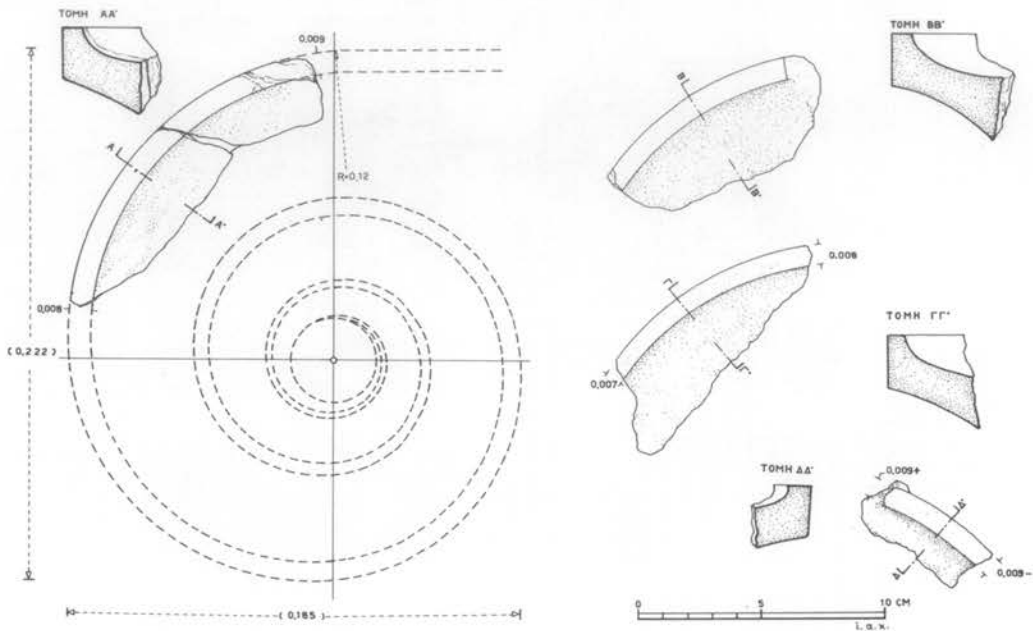

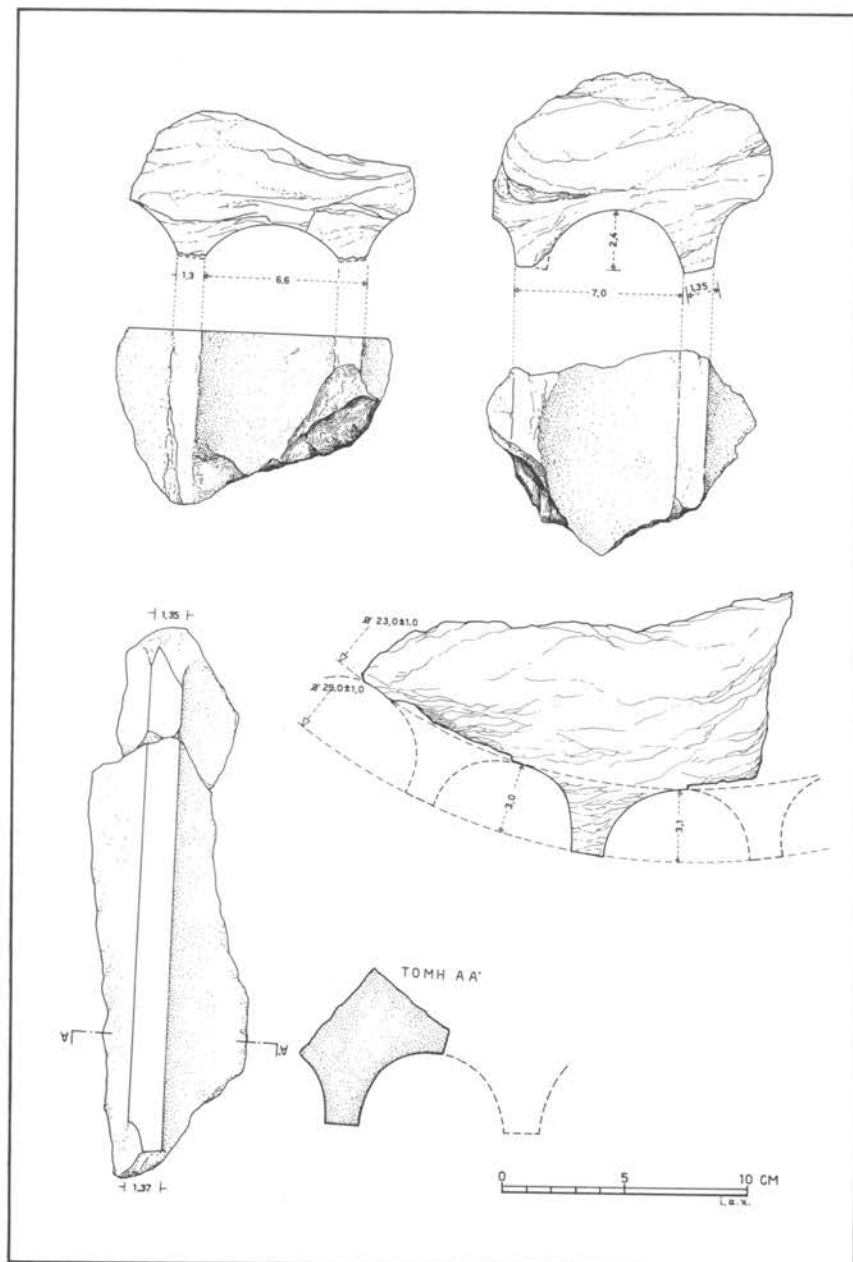

74. Οικία άρπαγής Έλένης. Θραύσματα μαρμάρινων ιωνικών κιώνων.

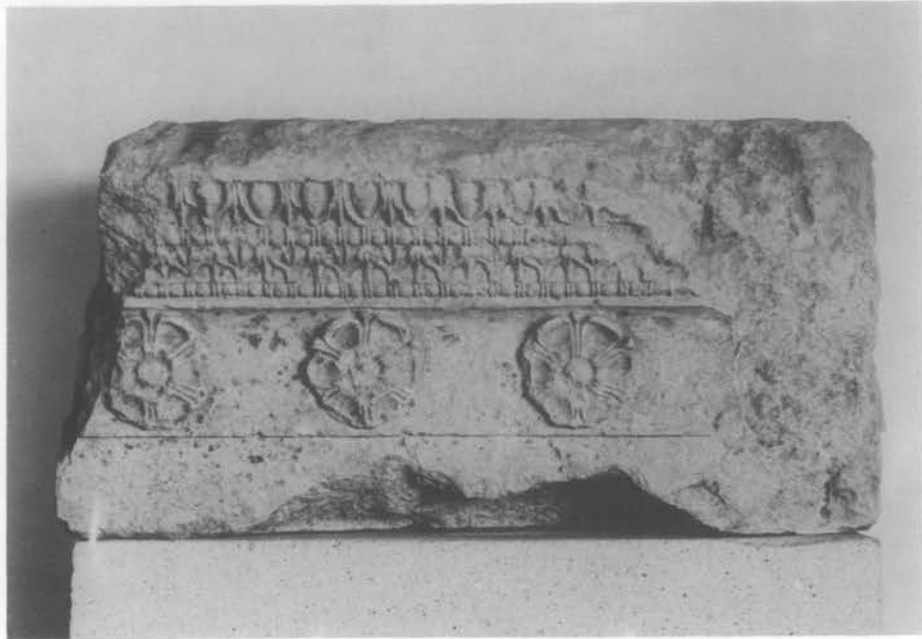

75. Ἐπίκρανο παραστάδας. Τυχαῖο εὑρημα ἀπὸ τὴν Πέλλα.

εἶναι τοῦ τύπου Sofa<sup>50</sup>, ὅπως καὶ ἄλλα ἐπίκρανα παραστάδων τῆς Πέλλας.

Ἀπὸ τὴν παραστάδα σώζεται τὸ τμήμα κάτω ἀπὸ τὸ ἐπίκρανο, ὕψους 1.328 μ. (εἰκ. 71) καὶ ἓνα ἄλλο τμήμα, ὕψους 1.743 μ.

Ἀπὸ τὸν θριγκὸ δὲ σώζεται κανένα στοιχεῖο.

Τὰ ἀρχιτεκτονικὰ μέλη τοῦ δεύτερου ὀρόφου τῆς οἰκίας τοῦ Διονύσου εἶναι κατασκευασμένα ἀπὸ ντόπιο ἀσβεστόλιθο κι ἐπιχρισμένα μὲ λευκό, λεπτὸ μαρμαροκονίαμα, ὅπως καὶ οἱ κίονες τοῦ ἰωνικοῦ περιστυλίου.

Ὁ ἰωνικὸς ἡμικίων σώζεται κατὰ τὸ ἐπίκρανο (εἰκ. 76, 77, 78) καὶ τὸ ἀμέσως κάτω ἀπὸ τὸ ἐπίκρανο τμήμα του (σχ. 14). Ἡ ἀρχιτεκτονικὴ μορφή καὶ ἡ ζωγραφικὴ ἀρχιτεκτονικὴ διακόσμηση τοῦ ἐπικράνου ἀναπαριστάνονται μὲ ἀκρίβεια (πίν. 6, σχ. 12, 13). Ἡ μορφή τοῦ κιονοκράνου εἶναι παρόμοια μὲ τοῦ ἰωνικοῦ κίονα τοῦ περιστυλίου. Τὸ ἰωνικὸ κυμάτιο ἀποδίδεται ἀργό, ὅπως καὶ τὰ φυλλάρια τοῦ ἀνθε-

50. ΑΔ 16 (1960), πίν. 66β.

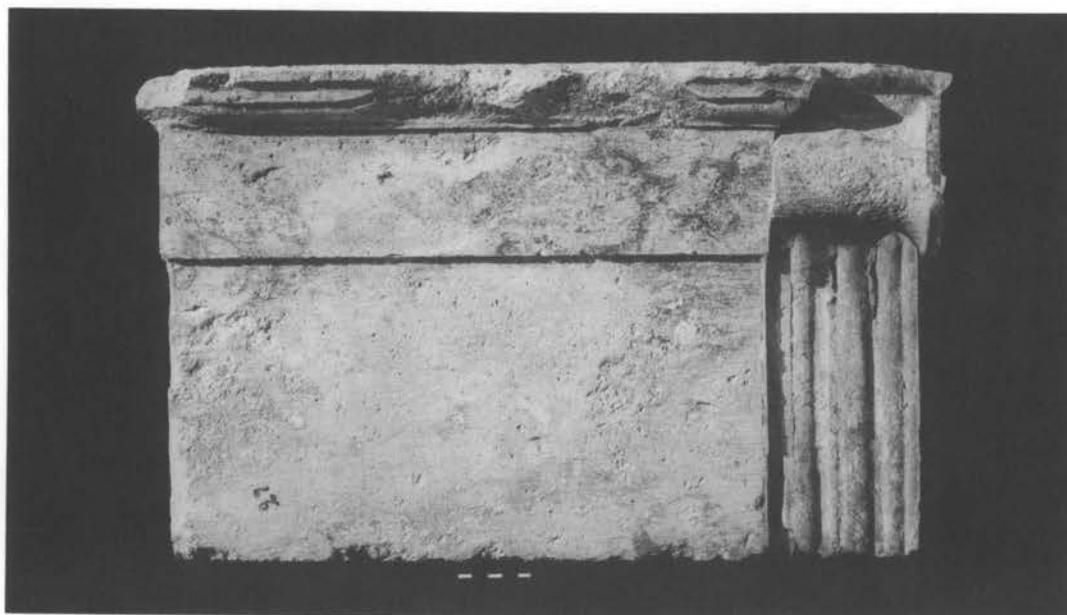

76, 77. Οικία Διονύσου. Ίωνικός ἡμικίονας.



78, 79. Οικία Διονύσου. Ίωνικός ήμικίονας.

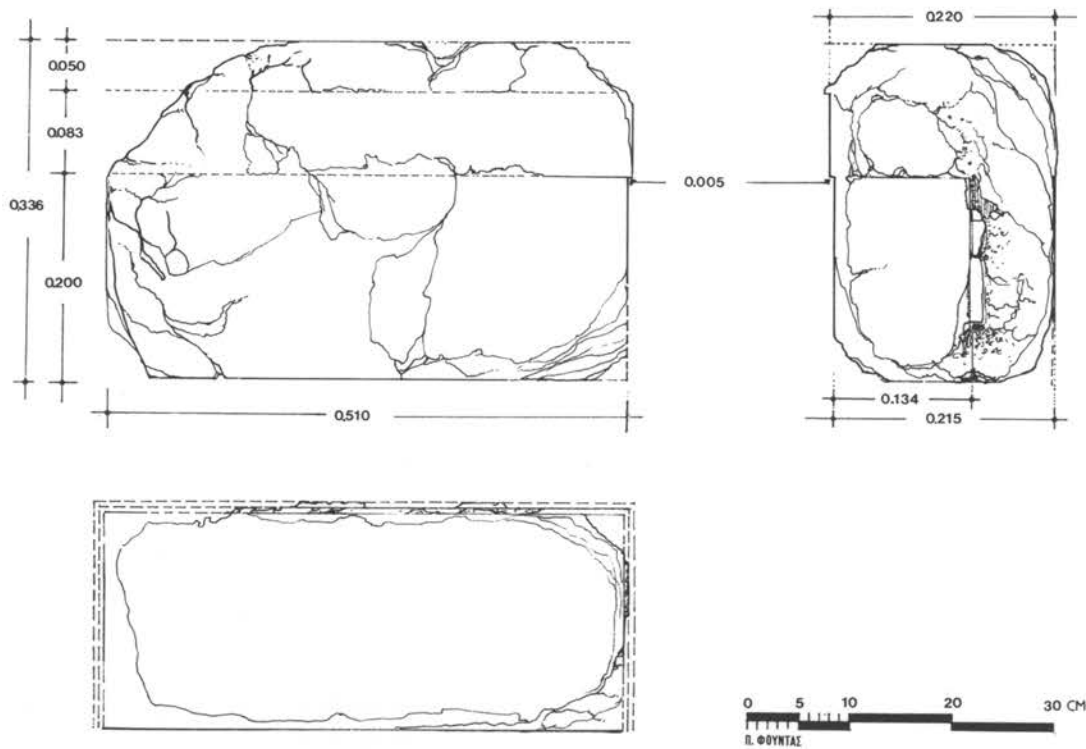
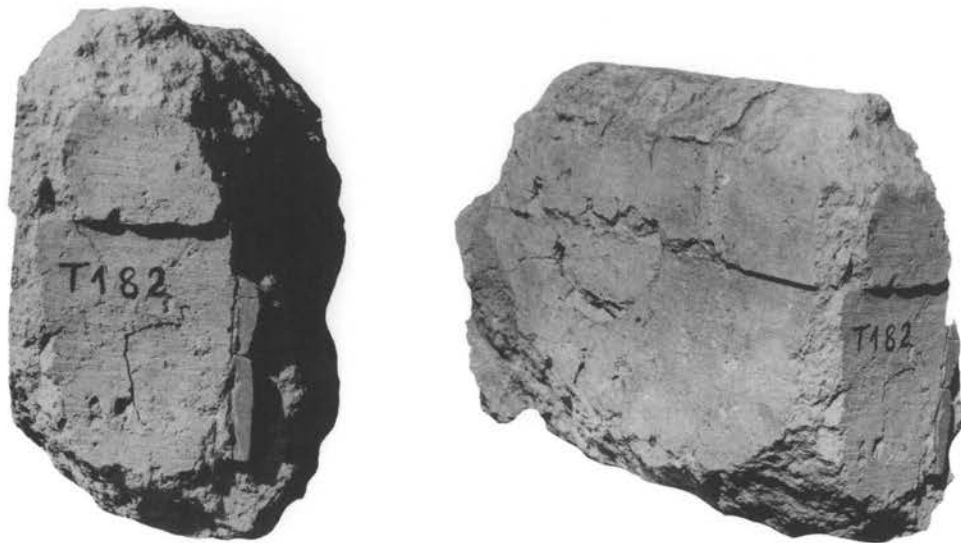

80, 81, 82. Οικία Διονύσου. Έλικρονο παραστάδας (φωτογραφία και σχέδιο).



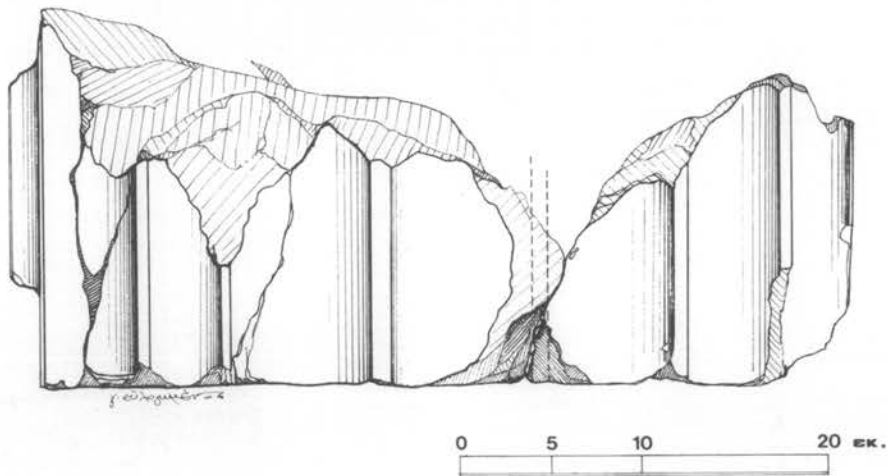
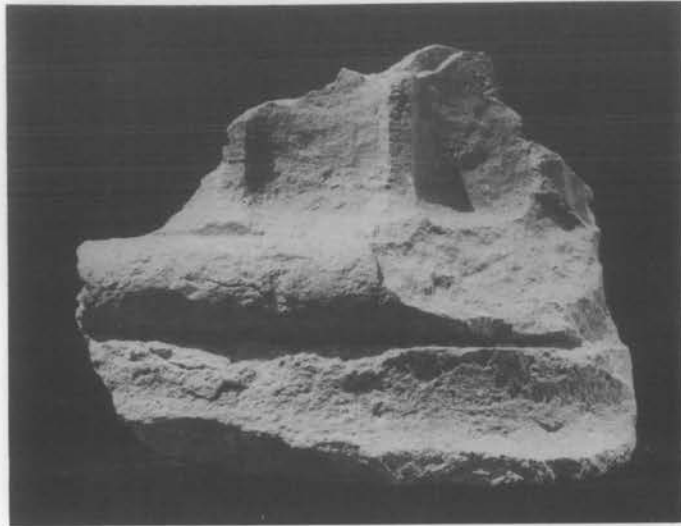

83. Οικία Διονύσου. Τμήματα ιωνικῶν ἡμικιόνων.

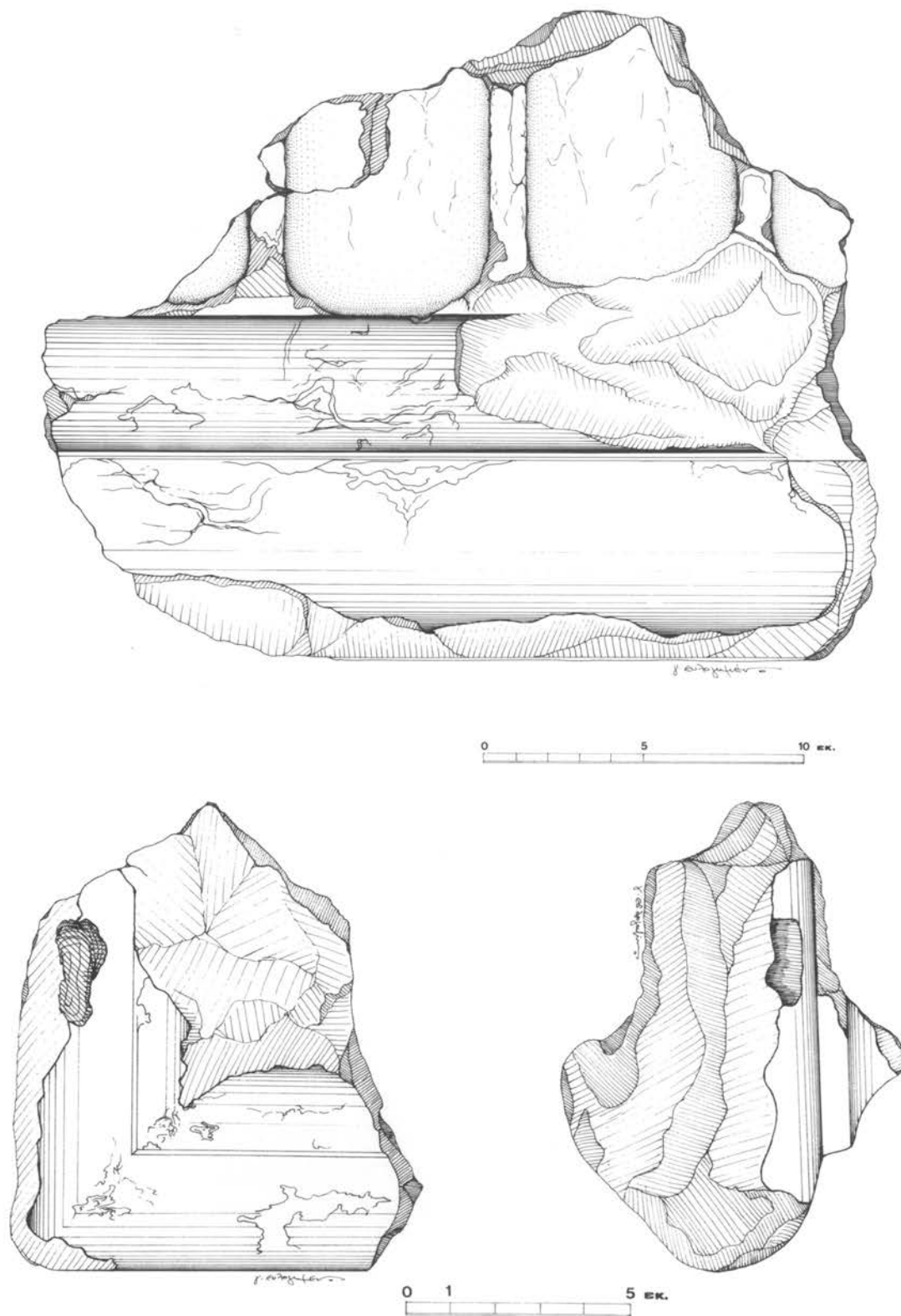

84. Οικία Διονύσου. Τμήματα ἰωνικῶν ἡμικιόνων καὶ παραστάδας.

μίου. Τὸ προσκεφάλαιο εἶναι ἀπλό, ἀδιακόσμητο. Παρόμοιο εἶναι τὸ κιονόκρανο τοῦ ἡμικίονα τοῦ μικροῦ ἰωνικοῦ ρυθμοῦ τοῦ ἀνακτόρου τῆς Βεργίνας<sup>51</sup>. Στὸ ἐπίκρανο τοῦ πεσσοῦ κάτω ἀπὸ τὸν ἄβακα ἓνα ἀργὸ λέσβιο κυμάτιο, ποὺ φέρει γραπτὴ διακόσμηση μὲ μπλὲ καὶ κόκκινο χρῶμα. Στὸ ὑποτραχήλιο μιὰ πλατεῖα ζώνη μὲ μπλὲ χρῶμα κι ἄλλες μικρότερες μὲ κόκκινο καὶ κίτρινο (πίν. 6). Ἡ πάνω ὀριζόντια ἐπιφάνεια τοῦ ἐπικράνου ἔχει πλατεῖα ἀναθύρωση καὶ εἶναι δουλεμένη μὲ τὴν ξοῖδα. Στὴν εἰκόνα 79 εἰκονίζεται ὁ πρῶτος ἀπὸ ἀνατολὰς ἡμικίων. Στὴν πλάγια ὄψη του, ποὺ διατηρεῖ τὸ κονίαμα, εἶναι χαραγμένο ἓνα σχέδιο. Τὸ ἐπίκρανο τῆς παραστάδας εἶναι ἀρκετὰ φθαρμένο (εἰκ. 80, 81, 82). Ἡ ἀρχιτεκτονικὴ του διαμόρφωση θὰ ἦταν ὁμοια μὲ τοῦ ἐπικράνου τοῦ πεσσοῦ τοῦ ἡμικίονα.

Γιὰ τὸν θριγκὸ δὲν ἔχουμε κανένα στοιχεῖο.

#### ΔΙΑΦΟΡΑ ΑΡΧΙΤΕΚΤΟΝΙΚΑ ΜΕΛΗ

Στὴν οἰκία τοῦ Διονύσου, στὴν ἐπίχωση τῆς θεμελίωσης τοῦ δυτικοῦ τοίχου τῆς παστάδας καὶ στὴν ἀνατολικὴ στοὰ βρέθηκαν τμήματα ἰωνικῶν ἡμικίωνων καὶ παραστάδων (εἰκ. 83, 84). Ἐνα τμήμα ἡμικίονα συμφοῦς μὲ τὴ βάση μᾶς παραδίδει τὸν τύπο τῆς βάσης, ἡ ὁποία ἀποτελεῖται ἀπὸ σκοτία καὶ σπείρα, ὅπως συνηθίζεται στοὺς ἰωνικοὺς ἡμικίονες<sup>52</sup>. Οἱ διαστάσεις τῶν ἰωνικῶν αὐτῶν ἡμικίωνων, ἡ διάμετρος, ἡ γλυφὴ καὶ ἡ ταινία εἶναι ἴσες μὲ τῶν ἰωνικῶν κίωνων τοῦ περιστυλίου. Τὰ

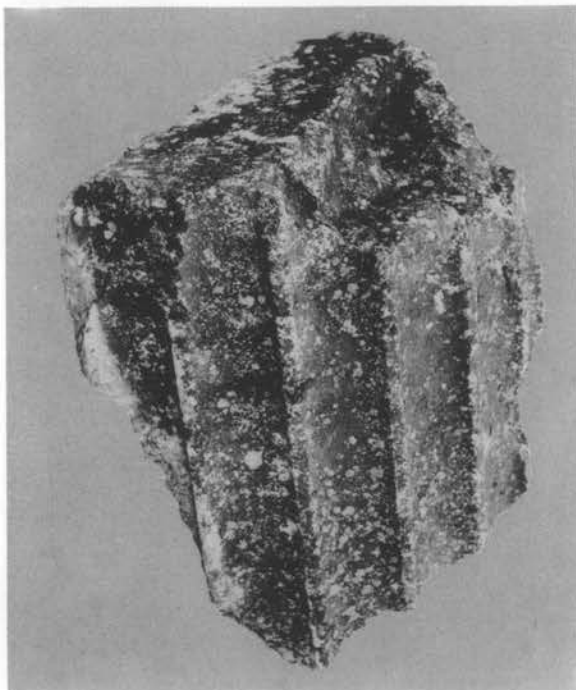

85. Οἰκία Διονύσου. Σφόνδυλος ἰωνικοῦ κίονα.

51. Τὸ ἀνάκτορο τῆς Βεργίνας, πίν. 21, 3. L. HEUZEY, *δ.π.*, 200, πίν. 12.

52. Πρβλ. ἰωνικοὺς ἀμφικίονες ἀνακτόρου Βεργίνας (L. HEUZEY, *δ.π.*, πίν. 11) καὶ ἰωνικοὺς ἡμικίονες Τάφου Λευκαδίων (πίν. Α).

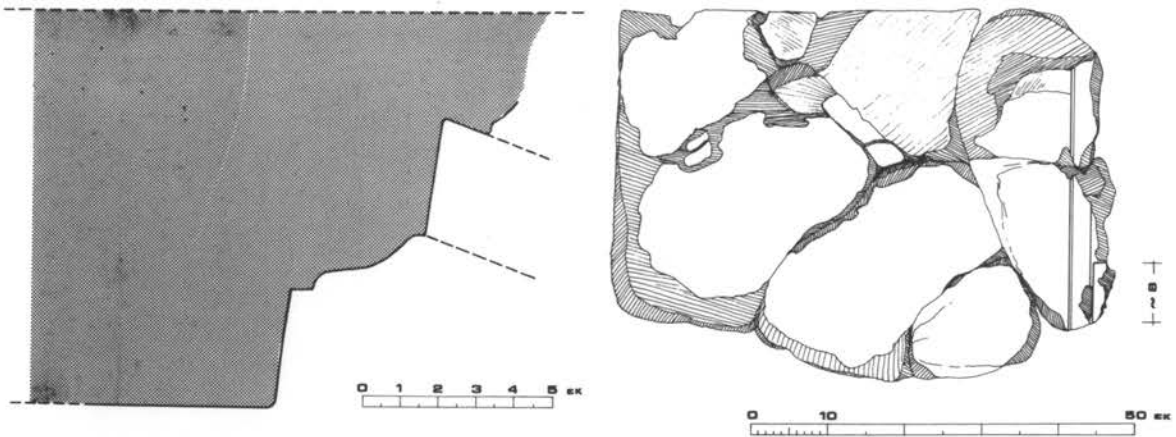
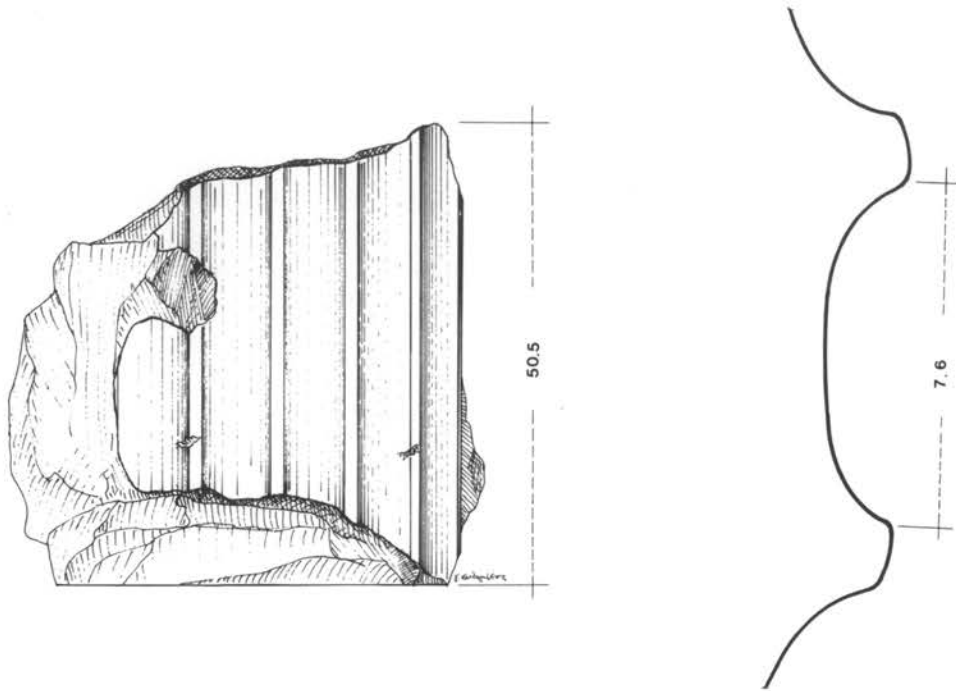

86, 87. Οικία Διονύσου. α) Σφόνδυλος ιωνικού κίονα. β) Τμήμα δωρικού γείσου.

ἀρχιτεκτονικά αὐτὰ μέλη ἀνήκαν, πιθανόν, σὲ μιὰ πρόστασι ἰωνικῶν ἡμικίωνων ἐν παραστάσει τοῦ δυτικοῦ τοίχου τῆς παστάδας. Στὴν ἴδια οἰκία, ἔξω ἀπὸ τὴν εἴσοδο βρέθηκε ἓνας ἰωνικὸς σφόνδυλος (εἰκ. 85, 86). Οἱ διαστάσεις του εἶναι μεγαλύτερες ἀπὸ τῶν κίωνων τοῦ ἰωνικοῦ περιστυλίου. Προέρχεται, πιθανόν, ἀπὸ μιὰ πρόστασι ἰωνικῶν κίωνων τοῦ προθύρου τῆς οἰκίας.

Στὴν οἰκία τοῦ Διονύσου, στὴν ἀνατολικὴ πλευρὰ τοῦ νότιου περιστυλίου, βρέθηκε ἓνα τμῆμα δωρικοῦ γείσου (εἰκ. 87). Τὸ γείσο αὐτὸ εἶναι μιὰ ἔνδειξι ὅτι ὁ ρυθμὸς τοῦ νότιου περιστυλίου ἦταν δωρικός. Στὸν προθάλαμο τοῦ ἀνδρώνα τοῦ κυνηγίου τοῦ λέοντα καὶ στὴ βόρεια στοὰ τοῦ νότιου περιστυλίου βρέθηκαν τμήματα πεσσῶν, τέσσερα ἐπικράνα πεσσῶν καὶ δυὸ ἐπικράνα παραστάδων (εἰκ. 88-93). Ἐνα τμῆμα πεσσοῦ (εἰκ. 92) σώζει τὸ ἀρχικὸ ὕψος. Ἐνα ἄλλο τμῆμα πεσσοῦ (εἰκ. 93) σώζει σὲ καλὴ κατάστασι τὴ γλυφὴ, ποὺ στόλιζε τὶς στενὲς πλευρὲς τοῦ πεσσοῦ. Ἡ ἀρχιτεκτονικὴ μορφή καὶ ἡ ζωγραφικὴ ἀρχιτεκτονικὴ διακόσμηση (πίν. 7) τοῦ ἐπικράνου τοῦ πεσσοῦ ἀναπαριστάνονται μὲ ἀκρίβεια. Κάτω ἀπὸ τὸν ἄβακα φέρει ἓνα δωρικὸ κυμάτιο μὲ γραπτὴ διακόσμηση. Τὰ φύλλα τοῦ κυματίου εἶναι κόκκινα καὶ μπλέ, τὸ πεδίον κίτρινο. Ὁ χρωματισμὸς τοῦ ὑποτραχηλίου ἦταν ὁμοίος μὲ τοῦ ὑποτραχηλίου τοῦ ἰωνικοῦ ἡμικίονα. Ἡ ἀρχιτεκτονικὴ μορφή τῶν πεσσῶν καὶ ἡ θέσι στὴν ὁποία βρέθηκαν μᾶς ὀδηγεῖ στὴ διατύπωση τῆς ὑπόθεσις, ὅτι προέρχον-



88. Οἰκία Διονύσου. Ἐπικράνο πεσσοῦ.

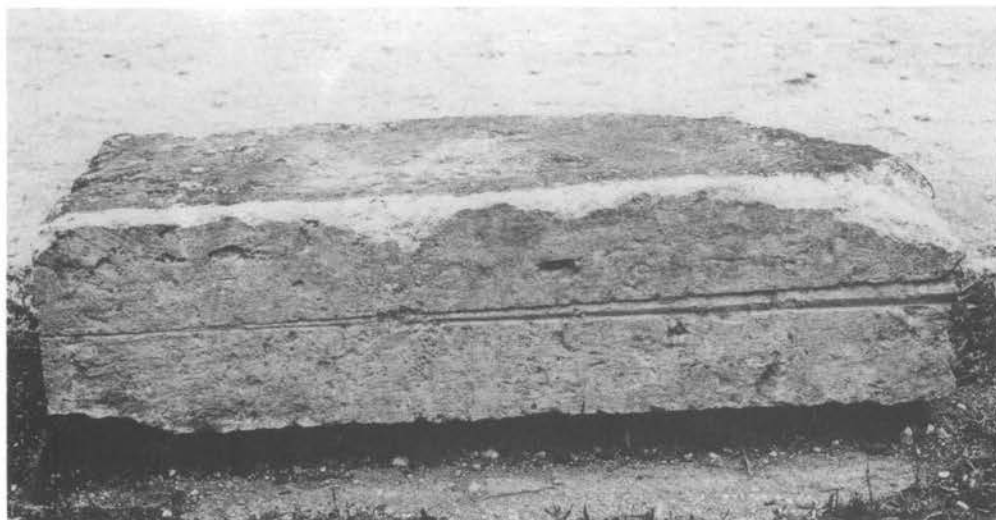

89. Οικία Διονύσου. Πεσσός.



90. Οικία Διονύσου. Έπικρανο παραστάδας.

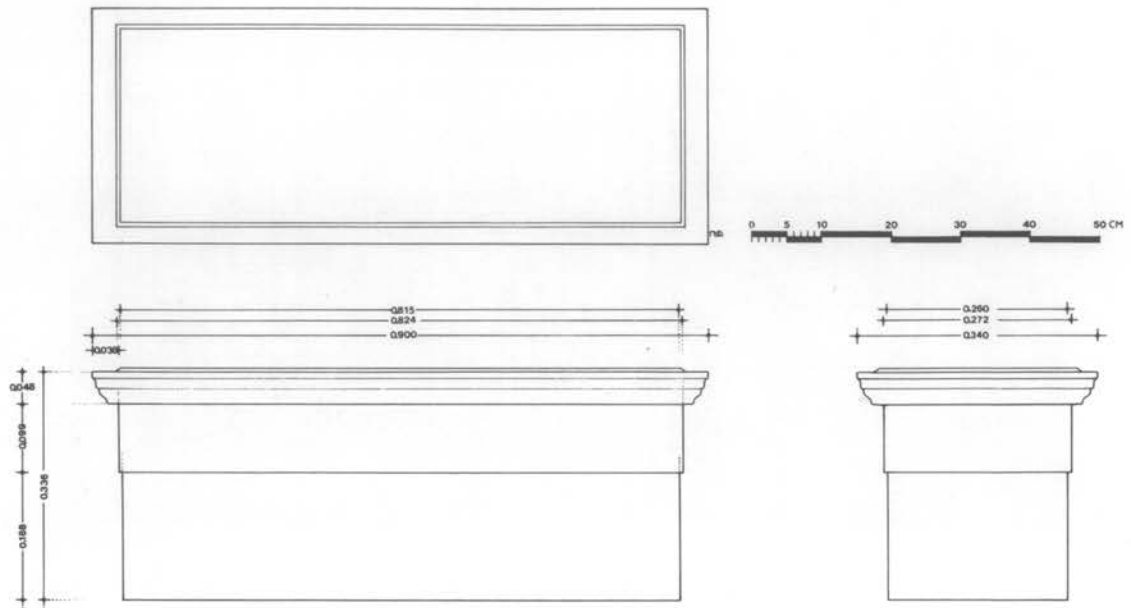

91. Οικία Διονύσου. Ἐπίκρανο πεσσοῦ.

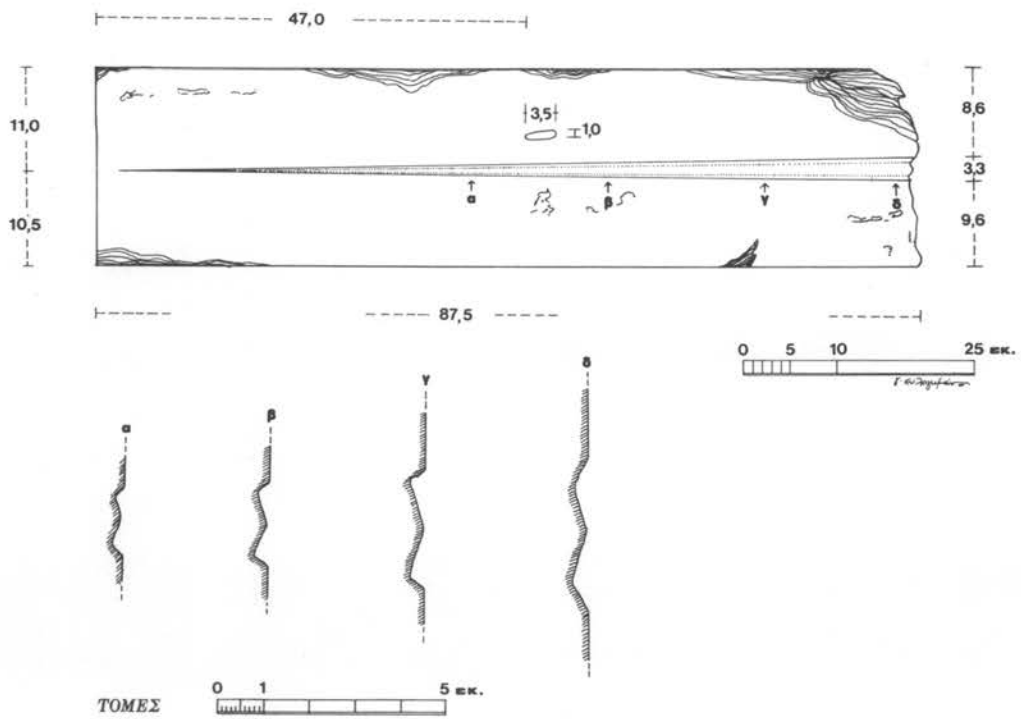

92. Οικία Διονύσου. Πεσσοῦς.

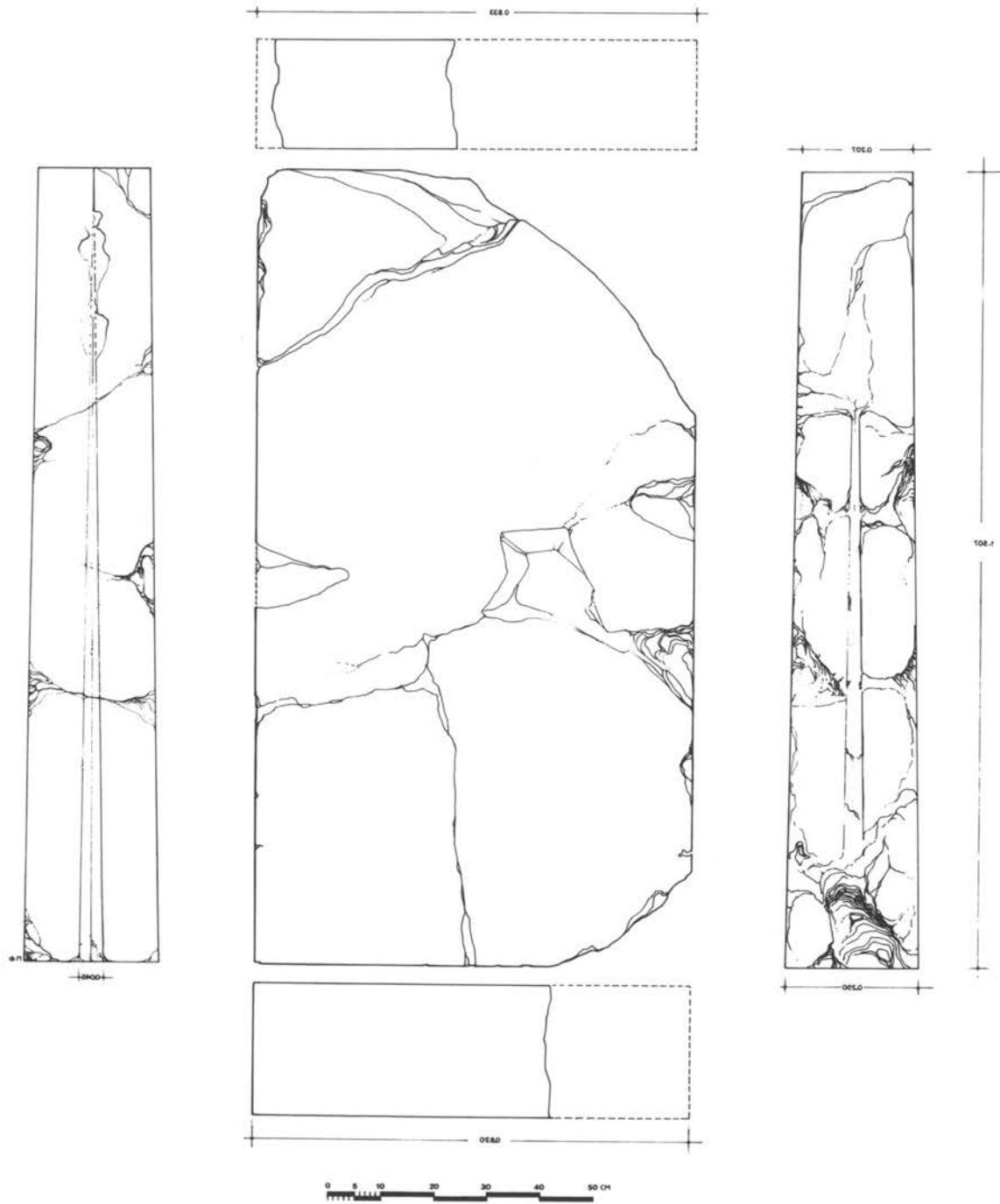

93. Οικία Διονύσου. Πεζούλες.





94. Οικία άρπαγής Έλένης. Ίωνικό γωνιακό κιονόκρανο.

ται από την αρχιτεκτονική διαμόρφωση μεγάλων παραθύρων, που βρίσκονταν στον νότιο τοίχο του προθαλάμου του κυνηγίου του λέοντα.

Στην οίκη της άρπαγής της Έλένης, στη βορειοανατολική γωνία της στοάς βρέθηκε τμήμα λίθινου ιωνικού γωνιακού κιονοκράνου (είκ. 94). Ένα τμήμα όμοιου κιονοκράνου αναφέρεται ότι βρέθηκε στη Βεργίνα<sup>53</sup>. Το κιονόκρανο αυτό είχε, πιθανόν, διπλές έλικες και στίς τέσσερις γωνίες, όπως το λίθινο ιωνικό γωνιακό κιονόκρανο της Πέλλας (είκ. 95). Τα μορφολογικά στοιχεία του κιονοκράνου αυτού διαφέρουν από του λίθινου ιωνικού κιονοκράνου της οικίας του Διονύσου. Ο άβακας είναι ψηλός κι επιστέφεται από άργο λέσβιο κυμάτιο και μιὰ λεπτή ταινία<sup>54</sup>. Στο ανάγλυφο ιωνικό κυμάτιο του έχίνου δεν υπάρχουν φυλλάρια ανάμεσα στα αυγά. Η διαμόρφωση του πάνω μέρους του κίονα είναι παρόμοια με του μαρμάρινου κίονα της οικίας της άρπαγής της Έλένης. Και ο αριθμός των ραβδώσεων του κίονα υπολογίζεται σε 24<sup>55</sup>. Τμήματα όμοιων λίθινων κίωνων βρέθηκαν διάσπαρτα στη βόρεια στοά του περιστυλίου. Και στο βόρειο τμήμα της νότιας οικίας του τετραγώνου 5 βρέθηκε ένας σφόνδυλος (ύψους 1.55 μ., κάτω διαμ. 0.576 μ., πάνω διαμ. 0.56 μ.).



95. Ίωνικό γωνιακό κιονόκρανο. Τυχαίο εύρημα από την Πέλλα.

53. L. HEUZEY, *δ.π.*, 199, πίν. 13.

54. Παρόμοια με πελοποννησιακού κιονοκράνου.

55. Στον 4ο αι. π.Χ. οί λίθινοι ιωνικοί κίονες έχουν, συνήθως, είκοσι ραβδώσεις. Έξαίρεση αποτελεί ο λίθινος ιωνικός κίονας του Φιλιπείου, που έχει 24 ραβδώσεις, όπως οί μαρμάρινοι.

Ἡ χάραξη καὶ ἡ λάξευση τῶν ἀρχιτεκτονικῶν μελῶν τῆς οἰκίας τῆς ἀρπαγῆς τῆς Ἑλένης καὶ τῆς οἰκίας τοῦ Διονύσου ἔχουν γίνει μὲ ἐπιμέλεια<sup>56</sup>.

Τὸ δωρικὸ κιονόκρανο I (εἰκ. 19, 20) τῆς οἰκίας τῆς ἀρπαγῆς τῆς Ἑλένης, τὸ ὁποῖο ὑποθέτουμε ὅτι ἦταν τὸ «παράδειγμα», μᾶς δίνει σημαντικὰ στοιχεῖα. Στὴν κάτω ἐπιφάνεια τοῦ κιονοκράνου διακρίνουμε τὶς χαραγές, ποὺ ὀνομάζονται «σημεῖαι» στὶς ἐπιγραφές<sup>57</sup>. Δύο καθέτως ἀλληλοτεμνόμενες εὐθεῖες γραμμές, τὰ ἄκρα τῶν ὁποίων συνδέονται μὲ τέσσερα ἴσα κυκλικὰ τόξα. Οἱ καθέτως διασταυρούμενες χαραγές εἶναι συνήθεις «σημεῖαι» ἀπὸ τὴν κλασικὴ ἐποχὴ<sup>58</sup>, ἐνῶ τὰ κυκλικὰ τόξα παρατηροῦνται στὸ δωρικὸ κιονόκρανο τοῦ Λεωνίδαίου τῆς Ὀλυμπίας<sup>59</sup>. Οἱ χαραγές αὐτὲς ὀρίζουν τὰ τέσσερα σημεῖα τῶν κυρίων ἀξόνων τοῦ ὑποτραχηλίου στὸ βάθος τῶν ραβδώσεων. Στὸ δωρικὸ κιονόκρανο τοῦ ναοῦ τῆς Ἀλέας Ἀθηνᾶς στὴν Τεγέα<sup>60</sup> «sur la face inférieure on remarque de légères lignes gravées qui ont servi à déterminer le centre de la colonne et la place des cannelures». Στὸ κιονόκρανο τῆς Τεγέας στὶς συνήθεις «σημεῖαι» τῆς κλασικῆς ἐποχῆς προστίθενται χαραγές, ποὺ ὀρίζουν τὴ θέση τῶν ἀκμῶν τῶν ραβδώσεων. Σὲ μιὰ πλίνθο τοῦ στυλοβάτη, ποὺ σώζεται *in situ*, (εἰκ. 96) τοῦ ναοῦ τοῦ Ἄμμωνος Διὸς στὸ ἐν Ἀφύτει Ἱερὸ τοῦ Διονύσου καὶ τοῦ Ἄμμωνος Διὸς στὴ Χαλκιδική<sup>61</sup>, οἱ «σημεῖαι» γιὰ τὴν τοποθέτηση τοῦ δωρικοῦ κίονα εἶναι διαφορετικὲς ἀπὸ τὶς συνήθεις τῆς κλασικῆς ἐποχῆς. Στὴν κλασικὴ ἐποχὴ οἱ «σημεῖαι» περιορίζονται στὴ χαραγὴ τοῦ κύκλου καὶ στὶς καθέτως διασταυρούμενες χαραγές. Στὴν πλίνθο τοῦ ναοῦ τοῦ Ἄμμωνος Διὸς ὑπάρχει ἡ χαραγὴ τοῦ κύκλου τῆς ἐξωτερικῆς διαμέτρου τοῦ κίονα καὶ οἱ χαραγές τῶν εἴκοσι ραβδώσεων. Μὲ ἓνα μικρὸ χαρακτὸ σταυρὸ δηλώνεται τὸ κέντρο τοῦ κύκλου καὶ μὲ τέσσερις μικρὲς χαρακτὲς γραμμές τὰ τέσσερα σημεῖα τῶν κύριων ἀξόνων τοῦ κύκλου τῆς ἐξωτερικῆς διαμέτρου τοῦ κίονα καὶ τῶν ραβδώσεων. Ἡ χάραξη τῶν «σημειῶν» στὰ ἀρχιτεκτονικὰ μέλη γίνονταν ἀπὸ τοὺς λιθουργοὺς σύμφωνα μὲ τὰ σχέδια τοῦ ἀρχιτέκτονα. Ὁ διαφορετικὸς τρόπος χάραξης τῶν «σημειῶν» στὰ δωρικὰ κιονόκρανα τῆς οἰκίας τῆς ἀρπαγῆς τῆς Ἑλένης, τοῦ Λεωνίδαίου τῆς Ὀλυμπίας καὶ τοῦ ναοῦ τῆς Ἀλέας Ἀθηνᾶς στὴν Τεγέα καὶ στὸν «ὑποβατήρα» λίθο τοῦ στυλοβάτη τοῦ ναοῦ τοῦ Ἄμμωνος Διὸς θὰ πρέπει νὰ σχετίζεται μὲ τὶς προόδους τῆς γεωμετρίας στὸν 4ο αἰ. π.Χ. καὶ τὴ γοητεία ποὺ ἀσκοῦσε ἡ νέα ἐπιστήμη στοὺς ἀρχιτέκτονες<sup>62</sup>.

56. Χαρακτηριστικὴ ἡ μικρὴ διαφορὰ διαστάσεων, ποὺ παρατηρεῖται στὰ ἀρχιτεκτονικὰ μέλη.

57. Ὑλικά Δομῆς 2, 153 κέ.

58. Ὁ.π. καὶ Α. PETRONOTIS, *Bauritzlinien*, 245.

59. Ὑλικά Δομῆς 2, εἰκ. 100.

60. CH. DUGAS, *ὁ.π.*, 20, πίν. XXXVI, Α.

61. E. JURI, «Τὸ ἐν Ἀφύτει Ἱερὸν τοῦ Διονύσου καὶ τὸ Ἱερὸν τοῦ Ἄμμωνος Διός», *Neue Forschungen in griechischen Heiligtümern*, 135-150.

62. Πρβλ. J. BOUSQUET, «Le Trésor de Cyrène», *FDD* II (1952).

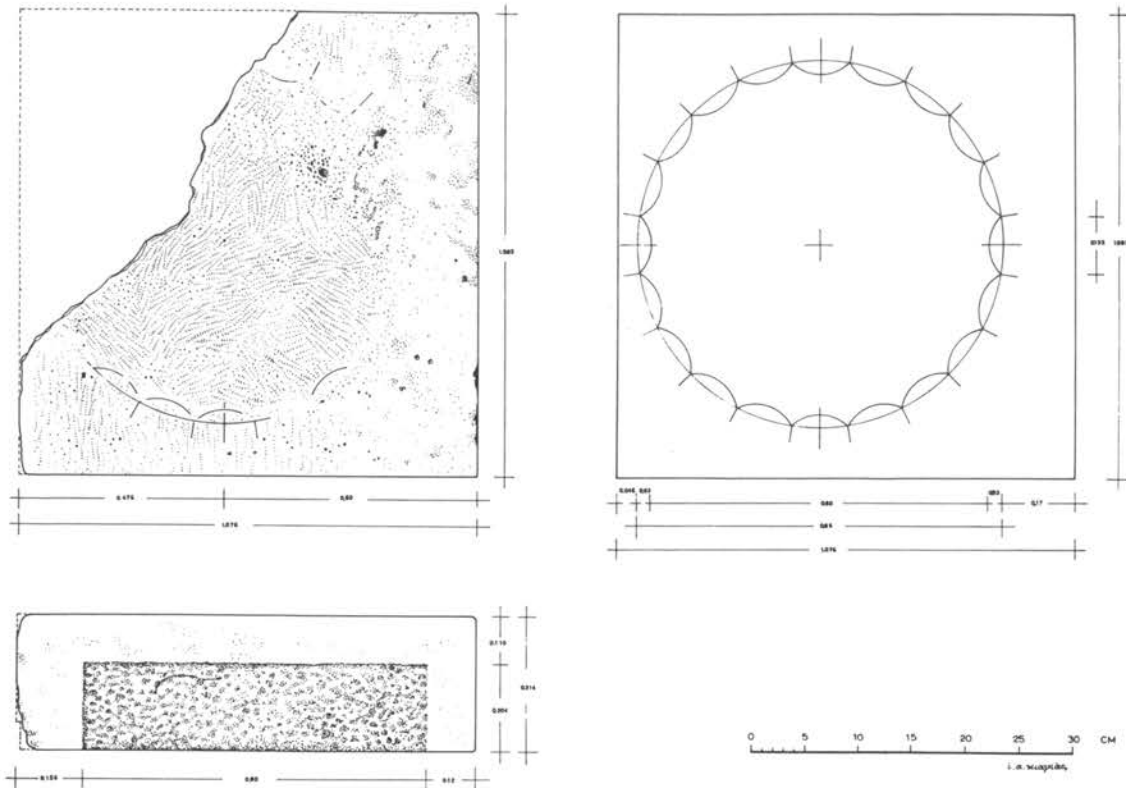

96. Ναός Ἄμμωνος Διὸς Ἀφύτιος Χαλκιδικῆς. Πλίνθος στυλοβάτου.

Ἐξαιρετικὰ σημαντικὰ γιὰ τὴν ἱστορία τῆς ἀρχιτεκτονικῆς καὶ τῆς τεχνικῆς εἰδικότερα εἶναι τὰ σχέδια τῶν ἀρχιτεκτονικῶν μελῶν, ποὺ ἀπεικονίζονται μὲ λεπτὴ ἐγγάραξη στὸν βόρειο ὀρθοστάτη τοῦ ἀδύτου τοῦ νεότερου ναοῦ τοῦ Ἀπόλλωνος στὰ Δίδυμα. «Mit den Werkplänen am Jüngerem Didymeion liegt für die griechische Baupraxis das missing link in der Überlieferung vor, das zwischen schriftlichen Zeugnissen der Bauurkunden einerseits und den an Bauten erhaltenen Aufsnürungen andererseits bestand»<sup>63</sup>.

Ξαναγυρίζουμε στὸ δωρικὸ κιονόκρανο 1 τῆς οἰκίας τῆς ἀρπαγῆς τῆς Ἑλένης. Στὴν ἐπάνω ἐπιφάνεια τοῦ ἄβακα, στὸ κέντρο ὑπάρχει ἓνας τόρμος (εἰκ. 20). Ἕνας παρόμοιος τόρμος ὑπάρχει στὴν πάνω ἐπιφάνεια τοῦ δωρικοῦ κιονοκράνου τοῦ ναοῦ τοῦ Διὸς στὴ Νεμέα. Καὶ ἐπειδὴ δὲν ὑπάρχει ἀνάλογος τόρμος στὸ ἐπιστύλιο, ἐρμη-

63. L. HASSELBERGER, «Werkzeichnungen am jüngerem Didymeion», *Inst. Mitt.* (1980), 214.

νεύεται ως ένδειξη χρησιμοποίησης τροχοῦ γιὰ τὴ λάξευση τοῦ κιονοκράνου<sup>64</sup>. Στὴν οἰκία τῆς ἀρπαγῆς τῆς Ἑλένης, τὰ σωζόμενα τμήματα τοῦ ἐπιστυλίου δὲν δίνουν κανένα στοιχείο γιὰ τὴν ὑπαρξὴ τόρμου στὴν κάτω ἐπιφάνεια τοῦ ἐπιστυλίου. Ἡ ἐπιμελημένη λάξευση καὶ λείανση τοῦ κιονοκράνου ἐνισχύει τὴν ὑπόθεση γιὰ τὴν χρησιμοποίηση τροχοῦ.

Στὸ μαρμάρينو ἐπικράνο τῆς παραστάδας τῆς οἰκίας τῆς ἀρπαγῆς τῆς Ἑλένης ὑπάρχουν ἐπίσης χαραγές, «σημεῖαι», στὴν κάτω λειασμένη ἐπιφάνεια (εἰκ. 72). Δύο εὐθεῖες γραμμὲς ἀλληλοτεμνόμενες καθέτως ὀρίζουν τὸ κέντρο καὶ τοὺς κύριους ἄξονες. Μιὰ τρίτη εὐθεῖα γραμμὴ ὀρίζει τὸ πέρασ τῆς κάτω ἐπιφανείας τοῦ ἐπικράνου. Στὸ κέντρο ὑπάρχει ἓνας τόρμος γιὰ τὴν τοποθέτηση ἐμπολίου καὶ πόλου καὶ τὴ σύνδεση τοῦ ἐπικράνου μὲ τὴν παραστάδα<sup>65</sup>.

Μὲ χαραγές σχεδιάζονται τὰ κοσμήματα τῶν ἀρχιτεκτονικῶν μελῶν, ὅπως θὰ δοῦμε ἀναλυτικὰ στὸ ἀκόλουθο κεφάλαιο.

Οἱ σύνδεσμοι ἦταν πειόμορφοι<sup>66</sup>, σιδερένιοι καὶ στερεώνονταν στοὺς τόρμους μὲ μολυβδοχόηση, ὅπως δείχνει ὁ σύνδεσμος ποὺ σώζεται στὸ τμήμα τῆς δωρικῆς ζωοφόρου 1 (εἰκ. 36, 37, 38) τῆς οἰκίας τῆς ἀρπαγῆς τῆς Ἑλένης. Ἐνα ἄλλο μικρὸ τμήμα τῆς ἴδιας ζωοφόρου (εἰκ. 41, 42) μᾶς δίνει μιὰ ἄλλη τεχνικὴ λεπτομέρεια, μιὰ ἐπιδιόρθωση.

#### Η ΖΩΓΡΑΦΙΚΗ ΑΡΧΙΤΕΚΤΟΝΙΚΗ ΔΙΑΚΟΣΜΗΣΗ

Ἡ ζωγραφικὴ ἀρχιτεκτονικὴ διακόσμηση τοῦ θριγκοῦ τοῦ δωρικοῦ περιστυλίου τῆς οἰκίας τῆς ἀρπαγῆς τῆς Ἑλένης, τοῦ ἰωνικοῦ κιονοκράνου, τοῦ ἰωνικοῦ ἐπικράνου τοῦ ἡμικίονα καὶ τοῦ ἐπικράνου τοῦ πεσσοῦ τῆς οἰκίας τοῦ Διονύσου ἀναπαριστάνονται μὲ ἀκρίβεια. Τὸ σχέδιο τῶν κυματίων καὶ τοῦ μαιάνδρου χαράσσεται μὲ λεπτὸ ἐργαλεῖο στὸν λίθο καὶ τὸ χρῶμα τοποθετεῖται ἐπὶ τοῦ λίθου.

*Τὸ ἐπιστύλιο.* Ἡ ταινία τοῦ ἐπιστυλίου ἦταν χρωματισμένη μὲ κόκκινο χρῶμα καὶ ὁ κανόνας μὲ βαθὺ γαλάζιο, σύμφωνα μὲ τὰ χρώματα ποὺ διατηρεῖ τὸ γωνιακὸ ἐπιστύλιο (εἰκ. 30, 31). Ἡ ὑπόλοιπη ἐπιφάνεια τοῦ ἐπιστυλίου ἦταν ἐπιχρισμένη μὲ λευκὸ λεπτὸ μαρμαροκονίαμα ἐξαιρετικῆς ποιότητος. Ἐνα μεγάλο τμήμα τοῦ μαρμαροκονιάματος διασώζει τὸ ἴδιο ἐπιστύλιο.

Στὴ ζωοφόρο ἢ τρίγλυφος ἦταν χρωματισμένη μὲ βαθὺ γαλάζιο χρῶμα, σύμφωνα μὲ τὰ λείψανα χρωμάτων ποὺ σώζονται. Ἡ μετόπη ἦταν ἐπιχρισμένη μὲ λευκὸ λεπτὸ μαρμαροκονίαμα καὶ ἡ ταινία ποὺ τὴν ἐπιστέφει ἦταν χρωματισμένη μὲ βαθὺ γαλάζιο χρῶμα.

Στὸ γεῖσο οἱ πρόμοχοι ἦταν χρωματισμένοι μὲ βαθὺ γαλάζιο χρῶμα, σύμφωνα μὲ τὰ λείψανα χρώματος ποὺ σώζονται σὲ ὀρισμένα τμήματα τοῦ γείσου. Οἱ ὁδοὶ

64. B. HILL, *δ.π.*, 39.

65. Βλ. σημ. 43.

66. J. P. MICHAUD, *δ.π.*, 105.

ἔφεραν γραπτή διακόσμηση σὲ κόκκινο πεδίο, ὅπως δείχνει τὸ γείσο I (εἰκ. 46). Ἐκτὸς ἑνὸς κάλυκα φύλλων ἄκανθας φύονται δύο λυρόσχημες ἑλικες, ποὺ ἐπιστέφονται μὲ ἕνα ἐφτάφυλλο ἀνθέμιο (πίν. 8). Τὸ χρῶμα μὲ τὸ ὁποῖο ἀποδιδόταν τὸ ἀνθέμιο δὲ σώζεται. Σὲ ἕνα γείσο ἀπὸ τὴν Ἀκρόπολη τῆς Πέλλας ἡ ὁδὸς στολίζεται μὲ ἕνα παρόμοιο ἀνθέμιο σὲ κόκκινο πεδίο. Ἐνα ἀνθέμιο σὲ κόκκινο πεδίο στόλιζε τὴν ὁδὸ τοῦ γείσου τοῦ ναοῦ τοῦ Ἀσκληπιοῦ στὴν Ἐπίδαυρο<sup>67</sup>. Στὸ γωνιακὸ γείσο τῆς στοᾶς τοῦ Διὸς Ἐλευθερίου τῆς Ἀγορᾶς τῆς Ἀθήνας οἱ ὁδοὶ στολίζονται μὲ ἀνθέμια φυόμενα ἀπὸ ἐλικόμορφους καυλοὺς ἀκάνθου<sup>68</sup>. «Εἰς τὸν Παρθενῶνα... ἡ θλωμένη κάτω ἐπιφάνεια τῶν τεσσάρων γωνιαίων γείσων... διεκοσμήθη διὰ συμπλέγματος χρυσιζόντων ἀνθεμίων ἐπὶ ἐρυθροῦ πιθανῶς βάθους»<sup>69</sup>. Ὁ Α. Ὁρλάνδος ἀναφέρει ἐπίσης ὅτι «ἴχνη ἐρυθροῦ χρώματος παρετηρήθησαν ὑπὸ παλαιότερων ἐρευνητῶν εἰς τὴν κάτω ἐπιφάνειαν τῶν ὁδῶν»<sup>70</sup>. Πιθανόν, οἱ ὁδοὶ τῶν γείσων τοῦ Παρθενῶνος στολίζονταν μὲ ἀνθέμια.

Σὲ ὀρισμένα τμήματα γείσων σώζεται κόκκινο χρῶμα στὴν πρόσθια κατακόρυφη ταινία τοῦ γείσου. Στὸ γείσο I διακρίνουμε ἴχνη ἀπὸ τὸν ὑπογραμμὸ τοῦ γραπτοῦ δωρικοῦ κυματίου τῆς ἐπίστεψης καὶ τοῦ γραπτοῦ μαιάνδρου τῆς πίσω κατακόρυφης ταινίας τοῦ γείσου. Ἐκτὸς τὸ γραπτὸ λέσβιο κυμάτιο, ποὺ στόλιζε, πιθανότατα, τὸ ἀργὸ λέσβιο κυμάτιο, δὲν διαπιστώσαμε ἴχνη χρώματος ἢ ὑπογραμμοῦ.

Τὸ μαρμάρينو ἐπίκρανο τῆς παραστάδας (εἰκ. 70, 72) φαίνεται ψυχρὸ χωρὶς τὴ ζωγραφικὴ ἀρχιτεκτονικὴ διακόσμηση ποὺ ἔφερε ἀρχικά. Στὴ σωζόμενη πλάγια πλευρὰ τοῦ ἐπικράνου, στὴν κάθετη πλευρὰ τοῦ ἄβακα, διακρίνεται ἀμυδρὰ ὁ ὑπογραμμὸς τοῦ διπλοῦ μαιάνδρου<sup>71</sup>.

Τὸ ἰωνικὸ κιονόκρανο τῆς οἰκίας τοῦ Διονύσου διατηρεῖ ἐνμέρει τὸ κόκκινο χρῶμα, ἴχνη μπλὲ χρώματος καὶ τὸν ὑπογραμμὸ τοῦ γραπτοῦ κυματίου στὸ ἀργὸ ἰωνικὸ κυμάτιο τοῦ ἄβακα, (πίν. 5). Στὸν πίνακα εἰκονίζεται ἡ ἀναπαράσταση τοῦ γραπτοῦ ἰωνικοῦ κυματίου. Τὰ αὐτὰ τοῦ ἰωνικοῦ κυματίου ἀποδίδονται μὲ μπλὲ χρῶμα σὲ κόκκινο πεδίο. Μὲ τὸ ἴδιο χρῶμα θὰ ἀποδίδονταν τὰ αὐτὰ τοῦ ἀνάγλυφου ἰωνικοῦ κυματίου τοῦ ἔχινου. Σήμερα σώζεται μόνον τὸ κόκκινο χρῶμα τοῦ πεδίου. Κόκκινο χρῶμα σώζεται ἐπίσης στὸν ὀφθαλμὸ τῆς ἑλικας καὶ στὶς καρδιὲς τῶν ἀνθεμίων.

Στὸ ἐπίκρανο τοῦ ἰωνικοῦ ἡμικίονα (πίν. 6) σώζεται σὲ καλὴ κατάσταση τὸ γραπτὸ λέσβιο κυμάτιο κάτω ἀπὸ τὸν ἄβακα. Τὰ φύλλα τοῦ ἀποδίδονται μὲ μπλὲ χρῶμα σὲ κόκκινο πεδίο. Στὸ ὑποτραχήλιο, σύμφωνα μὲ τὰ λείψανα τῶν χρωμάτων, μιὰ πλατεῖα ζώνη, ὀριζόμενη μὲ δύο λεπτὲς ἐγγάρακτες γραμμές, ἦταν χρωματι-

67. A. DEFASSE - H. LESCHAT, *Épidaure* (1895), 58 μὲ ἐγχρωμο σχέδιο. P. CAVVADIAS, *Fouilles d'Épidaure* I, 16, πίν. 6, εἰκ. 7-8. G. ROUX, *δ.π.*, 107.

68. *Hesperia* 6 (1937), 41, εἰκ. 26.

69. *Ἡ Ἀρχιτεκτονικὴ τοῦ Παρθενῶνος* Γ, 646.

70. *Ὁ.π.*, 249.

71. Πρβλ. Κ. ΗΛΙΑΚΗ, «Ἡ ζωγραφικὴ ἀρχιτεκτονικὴ διακόσμηση τοῦ ναοῦ τῆς Νέμεσης στὸν Ραμνούντα», *ΑΔ* 31 (1976), 244 κέ., πίν. 54, σχ. 4.

σμένη με μπλε χρώμα. Κάτω από τη ζώνη αυτή, μια λεπτή ταινία με κόκκινο χρώμα.

Στο επίκρανο του πεσσοῦ (πίν. 7) διακρίνεται ὁ ὑπογραμμὸς τοῦ γραπτοῦ δωρικοῦ κυματίου καὶ ἔχνη ἀπὸ κόκκινο, μπλε καὶ κίτρινο χρώμα. Τὰ φύλλα τοῦ δωρικοῦ κυματίου ἀποδίδονταν με κόκκινο καὶ μπλε χρώμα ἐναλλάξ καὶ οἱ νευρώσεις τους με μπλε καὶ κόκκινο. Τὰ περιθώρια τῶν φύλλων ἀποδίδονταν με κίτρινο. Ἡ ταινία τῆς ἐπίστεψης τοῦ ἐπικράνου ἀποδίδεται με κόκκινο χρώμα. Τὸ ὑποτραχήλιο κάλυπτε μιὰ πλατεῖα ζώνη ἀπὸ μπλε χρώμα, ὀριζόμενη ἀπὸ δύο λεπτές ταινίες με κόκκινο χρώμα.

#### Η ΜΕΤΡΙΚΗ ΜΟΝΑΔΑ

Ἡ μετρικὴ μονάδα στὶς οἰκίες τῆς ἀρπαγῆς τῆς Ἑλένης καὶ τοῦ Διονύσου θεωροῦμε ὅτι εἶναι ὁ ἀττικοῖωνικὸς πόδας, μήκους 0.294 μ.<sup>72</sup> Τὸ ἄθροισμα τριῶν τριγλύφων καὶ τριῶν μετοπῶν, τὸ ὁποῖο προσδιορίζει τὸ μεταξόνιο τοῦ δωρικοῦ περιστυλίου τῆς οἰκίας τῆς ἀρπαγῆς τῆς Ἑλένης, εἶναι 2.94 μ., δηλαδὴ δέκα ἀκέραιοι πόδες. Τὸ ὕψος τοῦ δωρικοῦ κιονοκράνου εἶναι 0.331 μ., δηλαδὴ 18 δάκτυλοι (0.33 μ.). Ἡ προβολὴ τοῦ δωρικοῦ γείσου εἶναι 0.295 μ., δηλαδὴ ἓνας πόδας (0.294 μ.).

Τὸ ἰωνικὸ κιονόκρανο τῆς οἰκίας τοῦ Διονύσου ἔχει ὀλικὸ πλάτος 0.564 μ., δηλαδὴ 31 δάκτυλοι (0.57 μ.). Ἡ ἀπόσταση ὀφθαλμῶν τῶν ἐλικῶν εἶναι 0.382 μ., δηλαδὴ 21 δάκτυλοι (0.386 μ.). Τὸ ὕψος τῶν ἐλικῶν εἶναι 0.186 μ., δηλαδὴ 10 δάκτυλοι (0.184 μ.).

#### Η ΣΤΕΓΗ. Η ΚΕΡΑΜΩΣΗ

Ἡ ξύλινη στέγη<sup>73</sup> τῶν οἰκιῶν τῆς ἀρπαγῆς τῆς Ἑλένης καὶ τοῦ Διονύσου καλυπτόταν με πήλινες κεραμίδες. Οἱ κεραμίδες ποὺ βρέθηκαν εἶναι κορινθιακοῦ καὶ λακωνικοῦ τύπου<sup>74</sup>. Ἀπὸ τίς κεραμίδες κορινθιακοῦ τύπου ἀνασυγκροτοῦνται τρεῖς κεραμώσεις.

Στὴν πρώτη κεράμωση ἀνήκουν ἡ ἐπαέτια γραπτὴ σίμη (εἰκ. 97, 98, πίν. 9), ἡ σίμη ὕδρορροή (εἰκ. 99), οἱ ἡγεμόνες στρωτήρες (εἰκ. 100-102, πίν. 9, 10), ὁ ἀγελαῖος στρωτήρας (εἰκ. 103) καὶ ὁ ἀνθεμωτὸς ἡγεμόνας καλυπτήρας (εἰκ. 104, 105, πίν. 11). Ὁ πηλὸς τῶν κεραμίδων αὐτῶν εἶναι κιτρινέρυθρος ἢ κιτρινοπράσινος καὶ τὸ ἐπίχρῖσμα ἀνοιχτὸ κίτρινο.

72. Βλ. σχετικὰ. H. BANKEL, «Zum Fussmass attischer Bauten des 5. Jhs. v. Chr.», *AM* 98 (1983), 65-99, ὅπου καὶ ἡ σχετικὴ βιβλιογραφία.

73. Γιά τὰ ξύλα τῆς στέγης δὲν ἔχουμε κανένα στοιχεῖο.

74. Γενικά. NANCY KELLY COOPER, *The development of roof revetment in the Peloponnese* (Ph. D. Thesis 1983).

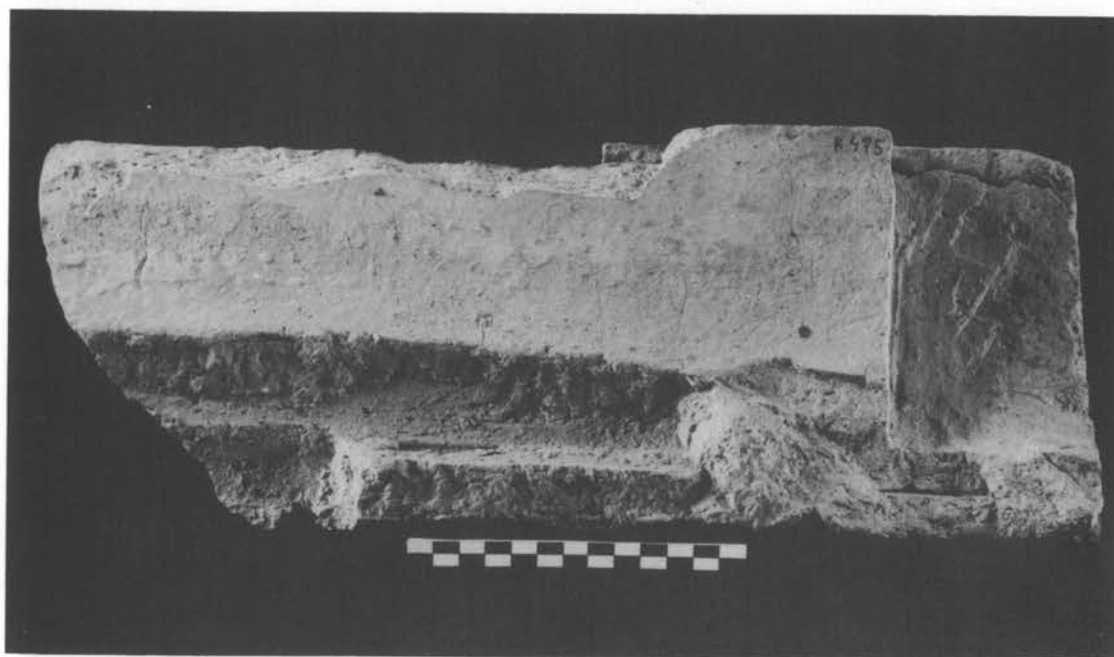

97. Έλαέτια σίμη κεράμωσης Α.



Ἡ *ἐπαέτια γραπτή σίμη* (εἰκ. 97, 98, πίν. 9)<sup>75</sup>. Τὸ μέτωπο τῆς σίμης ἀποτελεῖται ἀπὸ μιὰ ταινία στὴ βάση, ποὺ κλίνει πρὸς τὰ ἔξω, ἓνα κοῖλο τμήμα καὶ μιὰ ταινία στὴν ἐπίστεψη. Χαρακτηριστικὴ εἶναι ἡ τομὴ τοῦ κοίλου τμήματος. Ἀπὸ τὴν βάση ἀρχίζει μιὰ καμπύλη, ἐλαφρὰ στὸ μεγαλύτερο τμήμα καὶ ἔντονη κάτω ἀπὸ τὴν ταινία τῆς ἐπίστεψης. Τὸ σχῆμα τῆς σίμης αὐτῆς κατάγεται ἀπὸ τὸν 5ο αἰ. π.Χ.<sup>76</sup>. Στὰ κλασικὰ παραδείγματα ἡ καμπύλη εἶναι ἔντονη, στὰ μεταγενέστερα ἐλαφρά<sup>77</sup>. Τὰ χρώματα τῆς διακόσμησης εἶναι τὸ ἀνοιχτὸ κίτρινο, τοῦ ἐπιχρίσματος, τὸ καστανὸ καὶ τὸ κόκκινο. Στὸ κοῖλο τμήμα κοσμοφόρος ἀνθεμίων καὶ ἀνθέων λωτοῦ, στὴν βάση μαϊάνδρος, στὴν ἐπίστεψη ἀστράγαλος καὶ στὴν κάτω ἐπιφάνεια τῆς βάσης πλοχμός.

Ἀπὸ τὴν *σίμη ὑδρορρόη* ἔχουμε ἓνα μικρὸ μόνο τμήμα<sup>78</sup>, ποὺ σώζει τὸ πάνω καὶ δεξιὸ μέρος τῆς κεφαλῆς τοῦ λέοντα (εἰκ. 99). Ὡραία εἶναι ἡ πλαστικὴ διαμόρφωση τῆς χαίτης τοῦ λέοντα μὲ ἐγγάρακτους βοστρύχους σὲ τέσσερις σειρές. Ἡ σίμη ὑδρορρόη τῆς κεράμωσης Α θὰ εἶχε, πιθανόν, γραπτὴ διακόσμηση, ὅπως καὶ ἡ σίμη ὑδρορρόη τῆς κεράμωσης Β. Ἐνα παράδειγμα σίμης ὑδρορρόης μὲ γραπτὴ διακόσμηση ἀπὸ τὴν Πέλλα εἶναι ἡ σίμη ὑδρορρόη ποὺ βρέθηκε στὸ μεγάλο κυκλικὸ κτίριο<sup>79</sup>. Ἡ γραπτὴ διακόσμηση τοῦ μετώπου δὲ σώζεται, διατηρεῖται μόνο τὸ κίτρινο ἐπίχρισμα. Στὸ κάτω τμήμα τῆς βάσης σώζεται μιὰ ὠραία κοσμοφόρος ἀνθεμίων καὶ ἀνθέων λωτοῦ μὲ ἀνοιχτὸ κίτρινο σὲ λευκὸ χρῶμα. Τὰ ἀνθέμια καὶ τὰ ἄνθη λωτοῦ ποικίλλονται μὲ ἀνοιχτὸ κόκκινο χρῶμα. Στὴ σίμη αὐτὴ ἀνήκει, πιθανόν, ἡ λεοντοκεφαλὴ ποὺ βρέθηκε στὴν ἴδια θέση<sup>80</sup>.

Ἡ *ἡγεμόνας στρωτήρας* (εἰκ. 100, πίν. 9)<sup>81</sup> ἔχει τὸν ἴδιο πηλό, τὴν ἴδια διακόσμηση καὶ τὸν ἴδιο χρωματισμὸ μὲ τὴν γραπτὴ ἐπαέτια σίμη. Ἡ κοσμοφόρος τῶν ἀνθεμίων καὶ τῶν ἀνθέων λωτοῦ ἀποτελεῖται ἀπὸ τέσσερα ἀνθέμια, τρία ἄνθη λωτοῦ καὶ δύο μισὰ ἄνθη λωτοῦ στὶς ἄκρες. Τὴν ἴδια σύνθεση θὰ εἶχε καὶ ἡ κοσμοφόρος τῆς ἐπαέτιας σίμης. Παρατηροῦμε μιὰ διαφορὰ στὸν χρωματισμὸ τῶν φύλλων τοῦ λωτοῦ. Στὴ σίμη ὑπάρχει κόκκινο χρῶμα σὲ ὅλα τὰ φύλλα τοῦ λωτοῦ, στὸν ἡγεμόνα στρωτήρα μόνο στὸ κεντρικὸ καὶ στὰ δύο φύλλα τοῦ κάλυκα τοῦ λωτοῦ.

Οἱ διαστάσεις τοῦ ἡγεμόνα στρωτήρα καὶ ὀρισμένες τεχνικὲς λεπτομέρειες προσφέρουν σημαντικὰ στοιχεῖα γιὰ τὴν ἀναπαράσταση τῆς στέγης. Τὸ πλάτος τοῦ στρωτήρα (0.49-0.50 μ.) προσδιορίζει τὴν ἀξονικὴ ἀπόσταση τῶν σφηκίσκων τῆς

75. Ἀριθ. κατ. Κ 475. Διαστάσεις: ὕψος 0.17 μ. μῆκ. σωζ. μέγ. 0.43 μ., πλ. σωζ. μέγ. 0.085 μ. Βρέθηκε στὴν ἐπίχωση τοῦ πηγαδιοῦ τῆς νότιας οἰκίας τοῦ τετραγώνου 1 (ΑΔ 16, 1960, πίν. 67). Ἄλλα μικρότερα τμήματα βρέθηκαν στὴν ὁδὸ δυτικὰ ἀπὸ τὴν οἰκία τοῦ Διονύσου καὶ στὸ τετράγωνο 3.

76. CH. LE ROY, «Les terres-cuites architecturales», *FDD* II (1967), 146.

77. Ὁ.π., 167.

78. Ἀριθ. κατ. Κ 1822. Διαστάσεις: 0.14 × 0.09 μ. Βρέθηκε στὴν ὁδὸ 2, βόρεια ἀπὸ τὸ τετράγωνο 3.

79. ΑΔ 19 (1964), Β3, 341-343, πίν. 401.

80. Ὁ.π., 341, πίν. 403 α-β.

81. Ἀριθ. κατ. Κ 12. Διαστάσεις: μῆκος 0.664 μ., πλ. 0.49 μ., πλ. μετώπου 0.50 μ., ὕψος στενῆς πλευρᾶς κατὰ τὸ μέσο 0.022 μ. Βρέθηκε στὴν ἀνατολικὴ πλευρὰ τῆς οἰκίας τοῦ Διονύσου, βόρεια ἀπὸ τὸ ἰωνικὸ περιστύλιο. Τοῦ τύπου αὐτοῦ βρέθηκαν πολλὰ δείγματα.

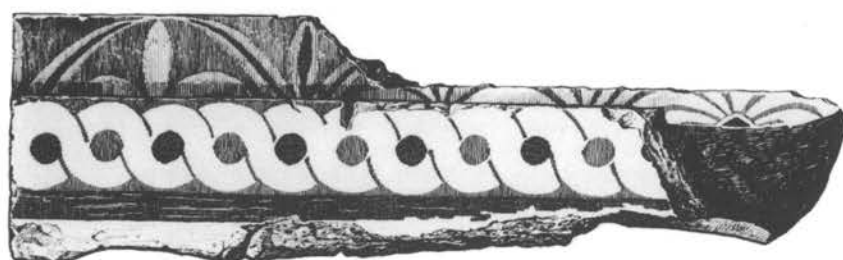

98. Έπαέτια σίμη κεράμωσης Α.

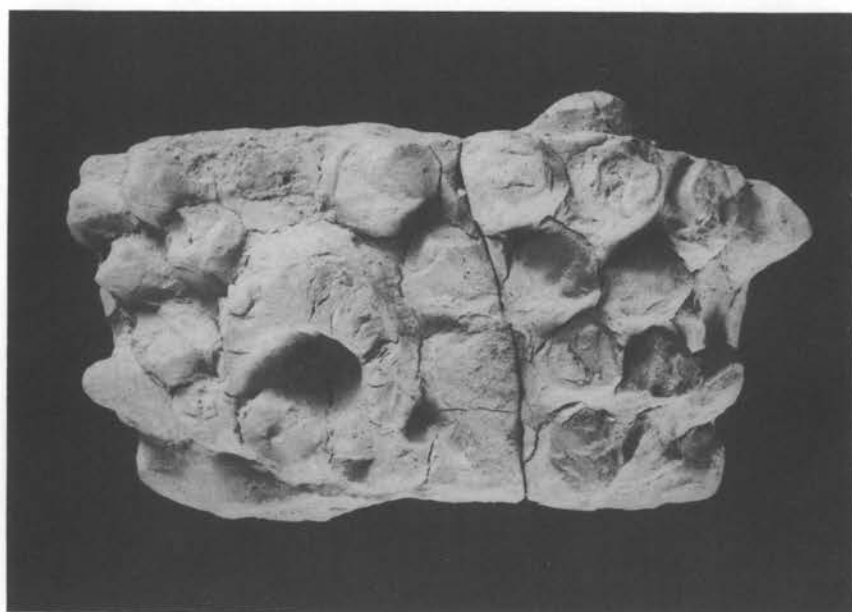

99. Σίμη ύδρορρόη κεράμωσης Α.

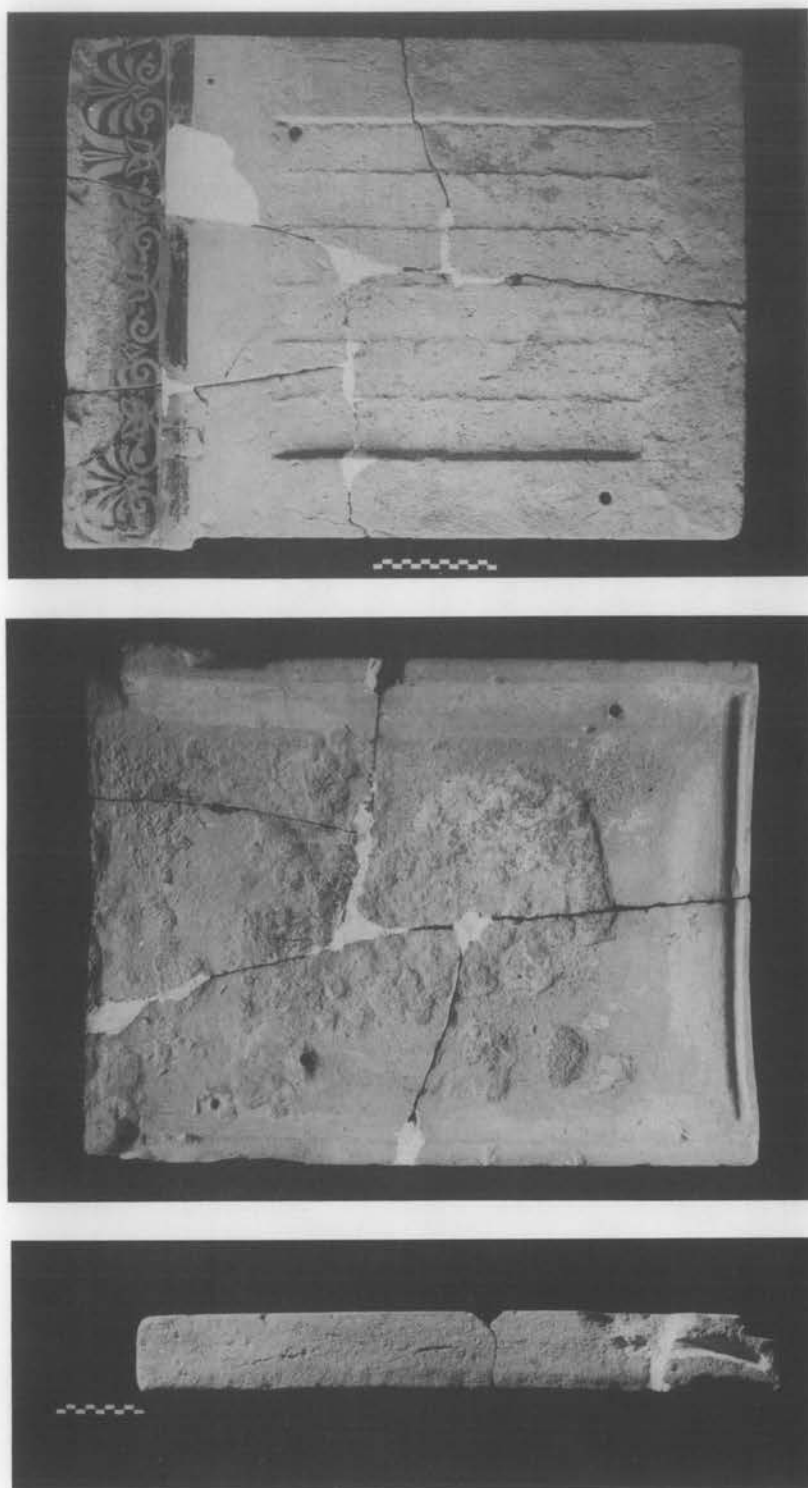

100. Ἡγεμόνας στρωτήρας κεράμωσης Α.

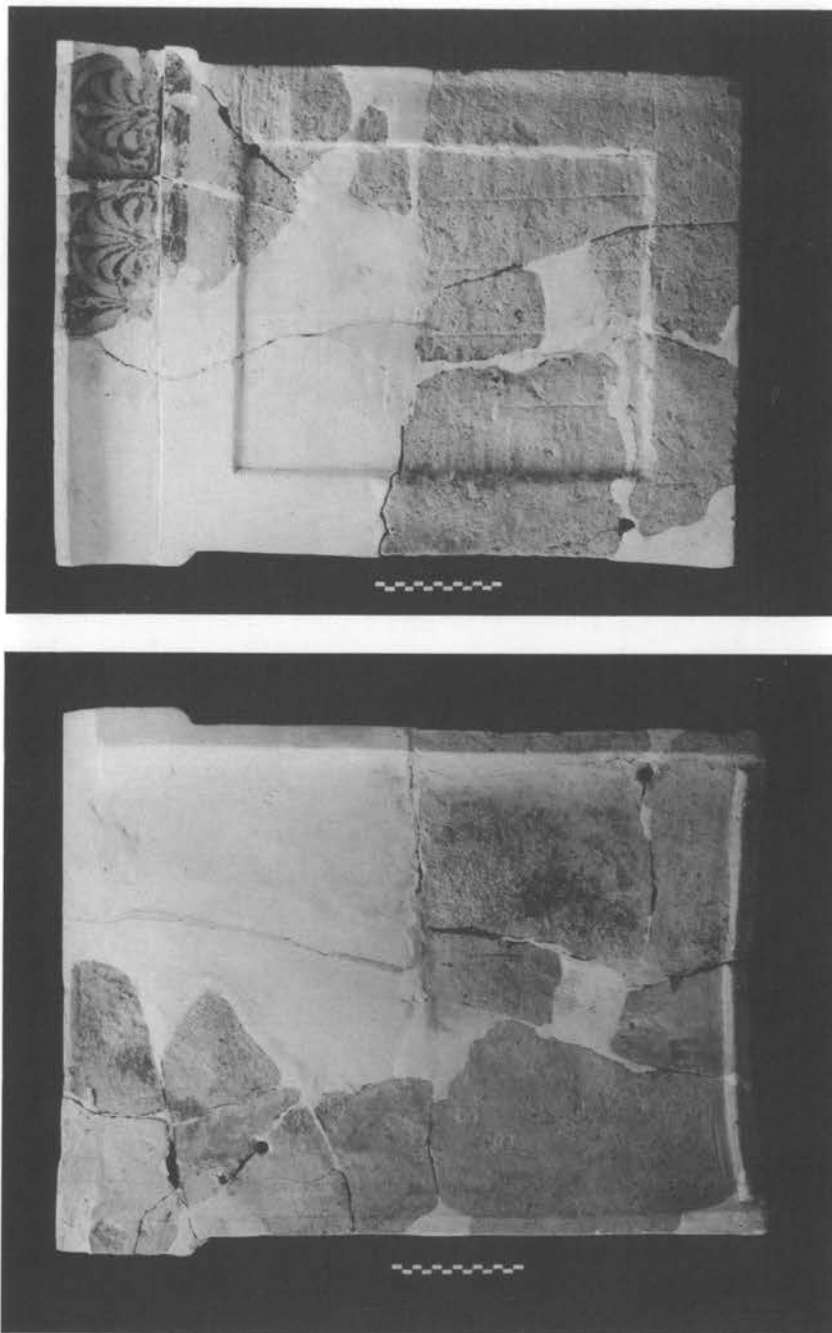

101. Ἡγεμόνας στρωτήρας κεράμωσης Α.

στέγης. Ἡ διαμόρφωση τῆς κάτω ἐπιφανείας τοῦ στρωτήρα εἶναι μιὰ ἔνδειξη γιὰ τὴν ὑπαρξὴ δόρωσης, πάνω στὴν ὁποία εἶχε τοποθετηθεῖ ὁ στρωτήρας. Οἱ ὀπὲς ἐνήλωσης, δύο μεγάλες καὶ μιὰ μικρὴ, εἶναι μιὰ ἔνδειξη γιὰ τὴν ὑπαρξὴ ξύλινου «ἐπιθράνου» στὸ πάνω μέρος τοῦ πλίνθινου τοίχου καὶ δείχνουν τὸν τρόπο στερέωσης τοῦ στρωτήρα. Σὲ ἓνα τμῆμα στρωτήρα τοῦ ἴδιου τύπου σώζεται καὶ τὸ σιδερένιο καρφί (εἰκ. 102).

Μιὰ παραλλαγὴ τοῦ τύπου αὐτοῦ εἶναι ὁ στρωτήρας τῆς εἰκ. 101, πίν. 10<sup>82</sup>. Ὁ πηλός του εἶναι πιὸ ἀνοιχτός, κιτρινωπὸς καὶ ὁ χρωματισμὸς του διαφέρει. Τὰ χρώματα τῆς διακόσμησης εἶναι δύο, τὸ κίτρινο καὶ τὸ καστανὸ σὲ δύο τόνους· λείπει τὸ βαθὺ κόκκινο. Μιὰ ἄλλη διαφορὰ εἶναι τὸ σχῆμα τῆς καρδιάς τοῦ ἀνθεμίου, ἓνα ρομβοειδές, παρόμοιο μὲ τῆς σίμης, χωρὶς τὴν ἀπόληξη ποὺ ἔχει στὸν τύπο ποὺ ἀναφέραμε παραπάνω.

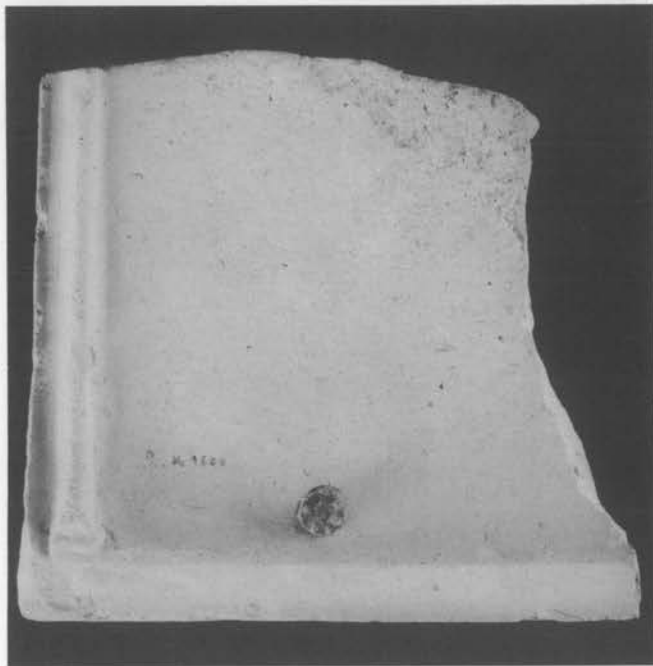

102. Ἡγεμόνας στρωτήρας (τμῆμα) κεράμωσης Α.

82. Ἀριθ. κατ. Κ 354. Οἱ διαστάσεις του διαφέρουν ἐλάχιστα ἀπὸ τοῦ Κ 12. Βρέθηκε στὴν ἀνατολικὴ πλευρὰ τῆς οἰκίας τοῦ Διονύσου, βόρεια ἀπὸ τὸ ἰωνικὸ περιστύλιο. Ἀρκετὰ δείγματα τοῦ τύπου αὐτοῦ σώζονται.

Ὁ ἀγελαῖος στρωτήρας (τμήμα) (εἰκ. 103)<sup>83</sup> μετὸν κιτρινοπράσινο πηλὸ ἀνήκει, πιθανόν, στὴν πρώτη κεράμωση. Στὴ σκοτία φέρει ἐλλειψοειδῆ σφράγισμα (μεγ. διαμ. 0.026 μ., μικρῆς διαμ. 0.021 μ.) μετὸν προτομῆ Μαινάδας «ἐν ἐκστάσει». Ἀρκετὰ τμήματα ὁμοίων ἀγελαίων στρωτήρων μετὸν ἐλλειψοειδῆ σφράγισμα στὴ σκοτία βρέθηκαν στὴν οἰκία τοῦ Διονύσου<sup>84</sup>.

Ὁ ἀνθεμωτὸς ἡγεμόνας καλυπτήρας (εἰκ. 105, πίν. 11)<sup>85</sup>, μετὸν ὠχροκίτρινο πηλὸ, τὸ ἀνοιχτὸ κίτρινο ἐπίχρισμα καὶ τὸ γαλάζιο καὶ κόκκινο χρῶμα στὸ ἀνθεμωτὸ μέτωπο ἀνήκει, πιθανόν, στὴν πρώτη κεράμωση. Ὁ ἀνάγλυφος διάκοσμος τοῦ ἀνθεμωτοῦ μετώπου εἶναι παρόμοιος μετὸν ἀνθεμωτοῦ μετώπου τοῦ τύπου «Glockenblumen» τῆς Ἀθήνας<sup>86</sup>. Στὴ βάση τρία φύλλα μαλακῆς ἄκανθας μετὸν φωτοσκιασμένες



103. Ἀγελαῖος στρωτήρας κεράμωσης Α.

83. Ἀριθ. κατ. Κ 932. Διαστάσεις: πλ. 0.48 μ., μῆκ. σωζ. μέγ. 0.38 μ. Βρέθηκε στὴν ὁδὸ Ι, δυτικὰ ἀπὸ τὴν οἰκία τοῦ Διονύσου.

84. Βλέπε Ἐπίμετρο Β.

85. Ἀριθ. κατ. Κ 160. Ὑψος 0.23 μ., πλ. κάτω 0.206 μ., μῆκ. σωζ. μέγ. 0.223 μ. Τὸ ἀρχικὸ μῆκος τοῦ καλυπτήρα ἀναπαριστάνεται σὲ συνάρτηση μετὸν ἡγεμόνα καλυπτήρα Κ 1467 (εἰκ. 104). Μῆκ. 0.54 μ., πλ. 0.195 μ. Σὲ ἀπόσταση 0.18 μ. ἀπὸ τὸ ἀνθεμωτὸ μέτωπο ὅπῃ ἐνήλωσης. Ὁ ἡγεμόνας καλυπτήρας Κ 160 βρέθηκε στὴ δυτικὴ πτέρυγα τοῦ βόρειου τμήματος τῆς οἰκίας τοῦ Διονύσου. Τοῦ ἴδιου τύπου ἔχουν βρεθεῖ πολλὰ ἀνθεμωτὰ μέτωπα. Ὅρισμένα διαφέρουν ὡς πρὸς τὸν πηλὸ καὶ θὰ πρέπει νὰ ἀποδοθοῦν σὲ μετασκευές.

86. Ε. ΗΟΕΡΦΝΕΡ, «Das Pompeion», *Keramikos* X, 233-234, σημ. 60, εἰκ. 257.

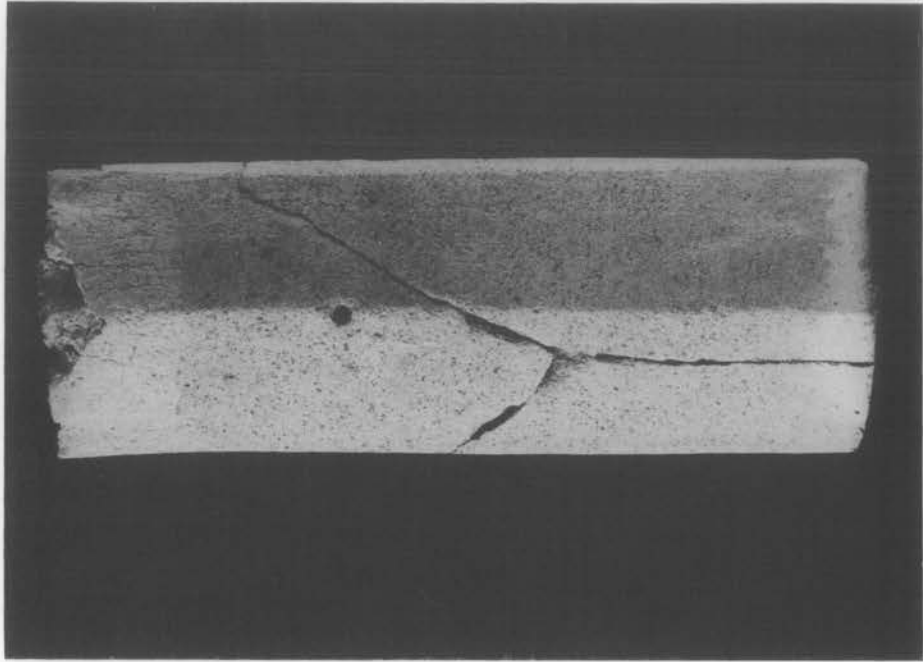

104. Ἡγεμόνας καλυπτήρας κεράμωσης Α.

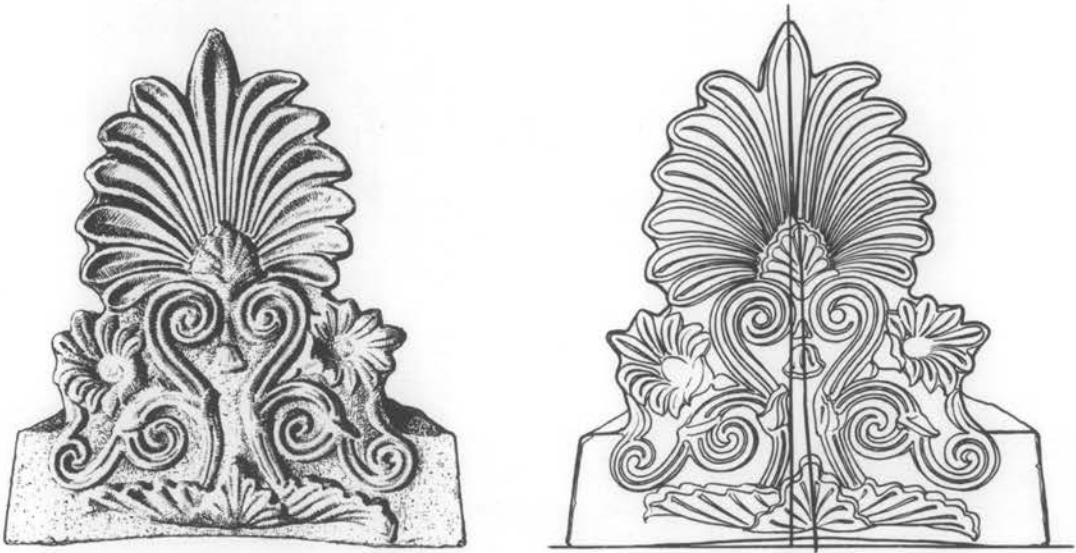

105. Ἀνθεμωτὸ μέτωπο ἡγεμόνα καλυπτήρα κεράμωσης Α.

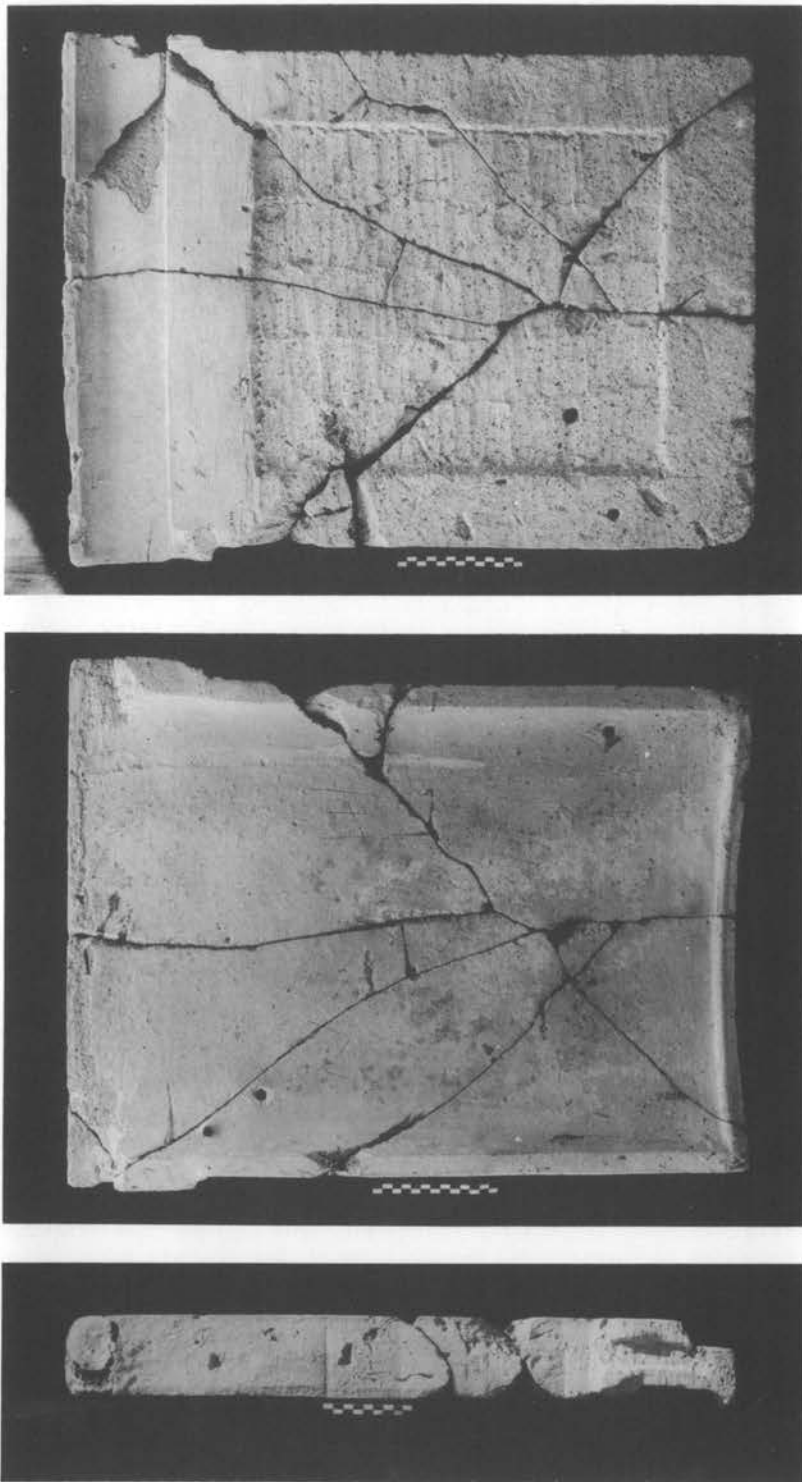

106. Ήγεμόνας στρωτήρας κεράμωσης Α.



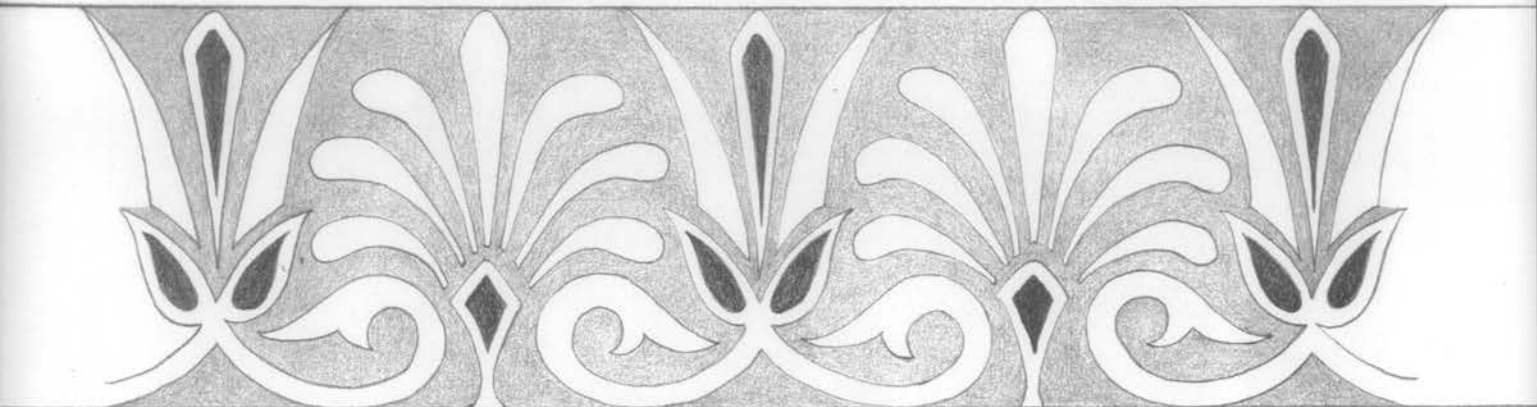

107. Σχέδιο κοσμοφόρου ήγεμόνα στρωτήρα είκ. 106.

ραβδώσεις. Δύο κλάδοι έλικων φύονται από την άκανθα και σχηματίζουν ένα λυρόσχημο κόσμημα, τὸ ὁποῖο ἐπιστέφεται ἀπὸ ἕνα ἀνθέμιο. Κάτω ἀπὸ τὸ ἀνθέμιο, στὸ κενὸ μεταξὺ τῶν ἐλικῶν, ἕνα κωδωνόσχημο κλειστὸ ἄνθος. Στὰ πλάγια οἱ κλάδοι τῶν ἐλικῶν διακλαδίζονται σὲ δύο μικρότερους κλάδους μὲ δύο ἑλικες. Ἀπὸ τὴ δικλάδωση τῶν κλάδων τῶν ἐλικῶν προβάλλουν δύο μεγάλα ἀνοιχτὰ ἄνθη. Ὁ χρωματισμὸς τοῦ ἀνθεμιοῦ μετώπου ἀναπαριστάνεται μὲ σχετικὴ ἀκρίβεια (πίν. 11), σύμφωνα μὲ τὰ λείψανα χρωμάτων ποὺ σώζονται σὲ ἀνθεμιοτὰ μέτωπα αὐτοῦ τοῦ τύπου (πίν. 11). Τὸ πεδίο εἶναι ἀνοιχτὸ κίτρινο, τὸ χρῶμα τοῦ ἐπιχρίσματος· τὰ ἀνάγλυφα μέρη ἀποδίδονται μὲ γαλαζοπράσινο χρῶμα καὶ ποικίλλονται μὲ κόκκινο<sup>87</sup>.

Ὁ ἡγεμόνας στρωτήρας τῶν είκ. 106-107<sup>88</sup> ἔχει κιτρινοπράσινο πηλό, ὅμοιο μὲ τῶν ἀγελαιῶν στρωτήρων. Στὸ σχέδιο τῆς κοσμοφόρου τῶν ἀνθεμίων καὶ τῶν ἀνθέων λωτοῦ, παρατηροῦμε ὀρισμένες διαφορὲς (εἰκ. 107). Τὰ χρώματα τῆς διακόσμησης διαφέρουν ἐπίσης. Τὰ ἀνθέμια καὶ τὰ ἄνθη λωτοῦ ἀποδίδονται μὲ ἀνοιχτὸ

87. Πρβλ. ὁ.π., 234.

88. Ἄριθ. κατ. Κ 735. Διαστάσεις: μῆκ. 0.66 μ., πλ. 0.472-0.474 μ., πλ. μετώπου 0.52 μ., ὕψος μετώπου 0.06 μ., πλ. σκοτίας 0.095 μ., ὕψος καθέτων πλευρῶν 0.076-0.082 μ., ὕψος στενῆς πλευρᾶς 0.026 μ.

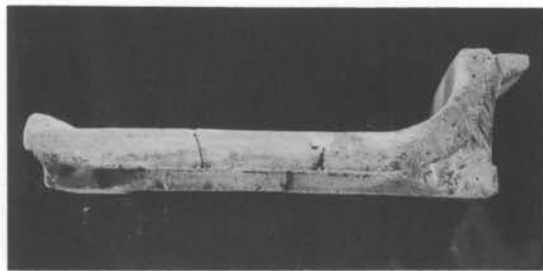
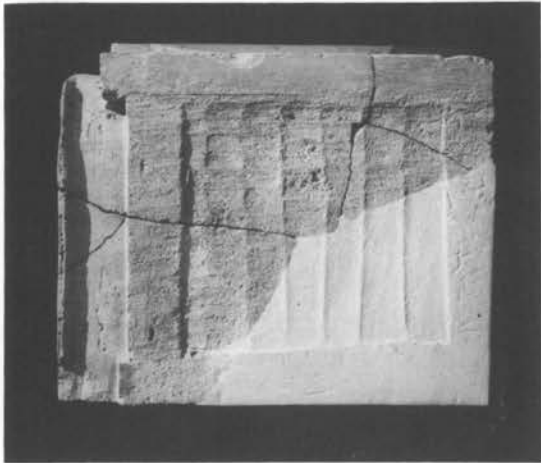
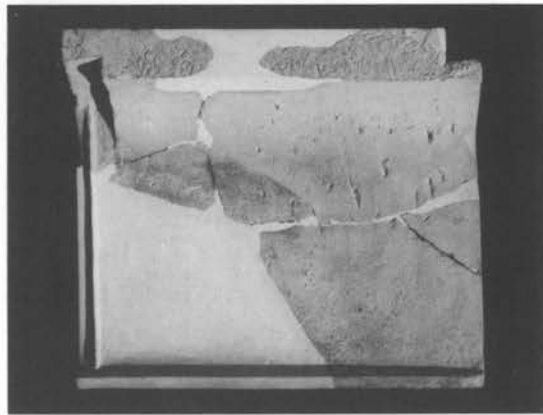
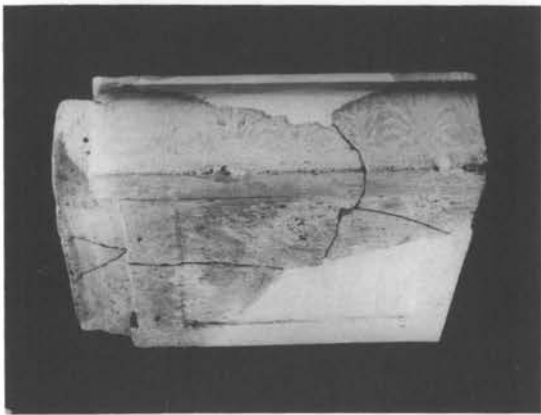
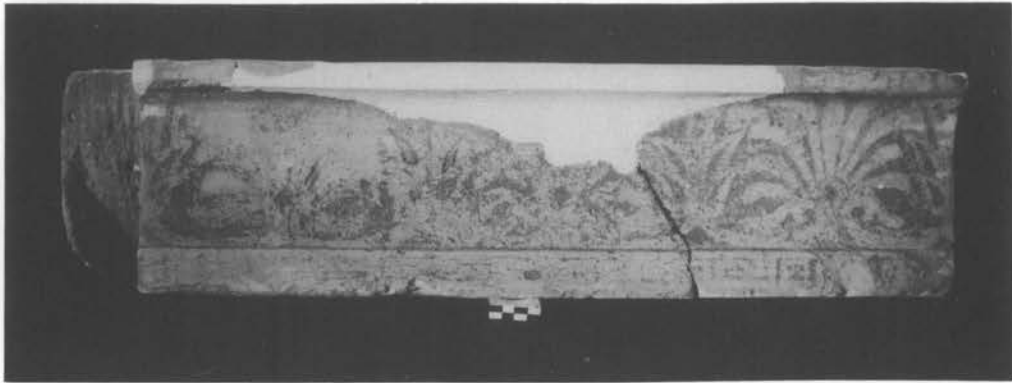

108. Ήλαείτια γραπτή σίμη.

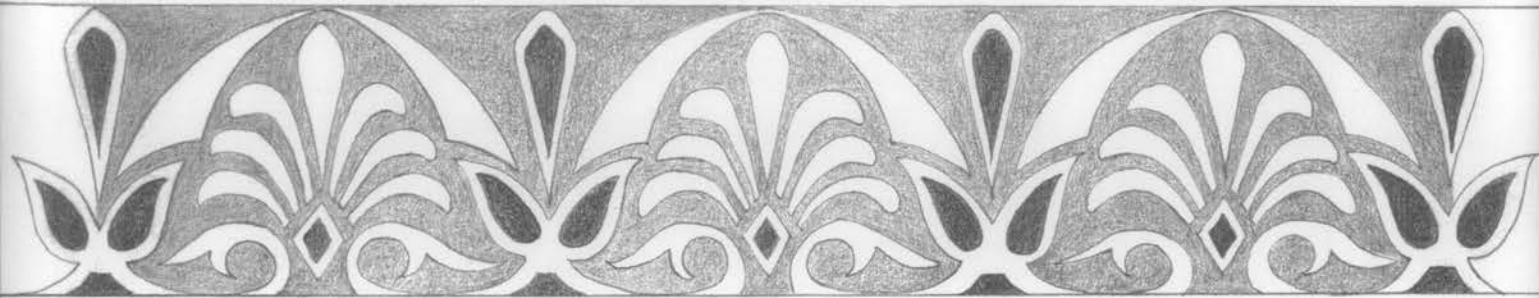

109. Σχέδιο κοσμοφόρου *επαέτιας* σίμης εικ. 108.

κίτρινο χρώμα και ποικίλλονται με ανοιχτό κόκκινο. Ο μαιάνδρος αποδίδεται με τὰ ἴδια χρώματα. Τὸ περίγραμμα τοῦ μαιάνδρου εἶναι χαρακτό. Στὴν ἐπάνω ἐπιφάνεια τοῦ στρωτήρα διακρίνουμε τρεῖς ὁπὲς ἐνήλωσης καὶ δύο χαρακτὰ γράμματα Ν Ξ.

Ἐπαέτιες σίμες τοῦ τύπου τῶν εἰκ. 108, 109, πίν. 16<sup>89</sup> βρέθηκαν μαζί με σίμες τῆς κεράμωσης Β, στὴν ὁδὸ ἀνατολικά ἀπὸ τὴ βόρεια πτέρυγα τῆς οἰκίας τοῦ Διονύσου (εἰκ. 7)<sup>90</sup>. Τὸ σχῆμα τῆς σίμης τοῦ τύπου αὐτοῦ εἶναι παρόμοιο με τῆς κεράμωσης Α. Ἡ διαμόρφωση τῆς κάτω ἐπιφάνειας τοῦ συνημμένου στρωτήρα εἶναι παρόμοια με τοῦ ἡγεμόνα στρωτήρα τῆς κεράμωσης Α. Τὸ σχέδιο τῆς διακόσμησης παρουσιάζει ὁμοιότητες με τοῦ ἡγεμόνα στρωτήρα ποὺ ἀναφέραμε παραπάνω (εἰκ. 106, 107). Χαρακτηριστικὴ εἶναι ἡ ἀπόληξη τῆς καρδιάς τοῦ ἀνθεμίου. Ὁ χρωματισμὸς τῆς διακόσμησης εἶναι παρόμοιος.

Στὴ δευτέρη κεράμωση ἀνήκουν ἡ γραπτὴ *επαέτια* σίμη (εἰκ. 110, 111, σχ. 15, πίν. 12), ἡ σίμη ὑδρορρόη (εἰκ. 112, 113, 114, 115), οἱ ἡγεμόνες στρωτήρες (εἰκ. 116-118, πίν. 13) ὁ γωνιακὸς στρωτήρας (εἰκ. 119) οἱ ἡγεμόνες καλυπτῆρες (εἰκ. 120, 121, πίν. 13) καὶ ὁ ἀγελαῖος καλυπτῆρας (εἰκ. 122). Ὁ πηλὸς τῶν κεραμίδων αὐτῶν εἶναι κόκκινος, σκληρὸς με πετραδάκια. Τὸ ἐπίχρισμα ἀνοιχτὸ κίτρινο, ἀραιό.

Ἡ *γραπτὴ επαέτια σίμη* ἀναπαριστάνεται με σχετικὴ ἀκρίβεια (εἰκ. 110, 111,

89. Διαστάσεις: ὕψος 0.17 μ., μῆκ. 0.675 μ., μῆκ. μετώπου 0.61 μ., πλ. 0.545 μ.

90. Ἄριθ. κατ. Κ 1236, 1237, 1450, 1451, 1452, 1470, 1471, 1472. Τοῦ ἴδιου τύπου σίμες βρέθηκαν καὶ στὴ βορειοδυτικὴ πτέρυγα τῆς οἰκίας τοῦ Διονύσου μαζί με σίμες τῆς κεράμωσης Β. Ἄριθ. κατ. Κ 61, 1102, 1103.



110. Έπαετια σίμη κεράμωσης Β.

σχ. 15)<sup>91</sup>. Το μέτωπο τῆς σίμης ἀποτελεῖται ἀπὸ μιὰ ταινία στὴ βάση, ἡ ὁποία εἰσέχει, ἓνα κοῖλο τμῆμα καὶ μιὰ ταινία στὴν ἐπίστεψη. Ἡ τομὴ τῆς σίμης αὐτοῦ τοῦ τύπου παρουσιάζει ὁμοιότητες καὶ διαφορὲς μὲ τὴν τομὴ τῆς ἐπαετίας σίμης τῆς κεράμωσης Α. Στὸν συνημμένο στρωτήρα τῆς σίμης, στὴν ἐμπρὸς ἐπάνω γωνία ὑπάρχει μιὰ ὀπὴ ἐνήλωσης. Τὰ χρώματα τῆς διακόσμησης εἶναι τὸ ἀνοιχτὸ κίτρινο σὲ δύο τόνους καὶ τὸ ἀνοιχτὸ κόκκινο. Στὸ κοῖλο κοσμοφόρος ἀνθεμίων καὶ ἀνθέων λωτοῦ, στὴ βάση μαϊάνδρος, στὴν ἐπίστεψη ἀστράγαλος καὶ στὴν κάτω ἐπιφάνεια πλοχμός.

Τὰ κύρια χαρακτηριστικὰ στοιχεῖα τῆς κοσμοφόρου εἶναι τὸ μέγεθος τῶν ἀνθεμίων καὶ τῶν ἀνθέων τοῦ λωτοῦ καὶ ἡ φυσικότερη ἀπόδοση τοῦ φυτικοῦ κοσμήμα-

91. Διαστάσεις: ὕψος 0.216 μ., μῆκ. 0.69 μ., μῆκ. μετώπου 0.618 μ., πλ. 0.56 μ. Τρεῖς σίμες (ἀριθ. κατ. Κ 64, 1100, 1101) σώζουν καὶ τὸν συνημμένο στρωτήρα. Σίμες τῆς κεράμωσης Β βρέθηκαν στὴν ὁδὸ ἀνατολικά ἀπὸ τὴ βόρεια πτέρυγα τῆς οἰκίας τοῦ Διονύσου. Ἀριθ. κατ. Κ 1234, 1235, 1473, 1474. Τοῦ ἴδιου τύπου σίμες βρέθηκαν στὴ βορειοδυτικὴ πτέρυγα τῆς οἰκίας τοῦ Διονύσου. Ἀριθ. κατ. Κ 62, 64, 164, 1100, 1101. Σίμες τοῦ ἴδιου τύπου ἔχουν βρεθεῖ στὸ ἀνάκτορο τῆς Βεργίνας (Τὸ ἀνάκτορο τῆς Βεργίνας, πίν. XXV, 4).

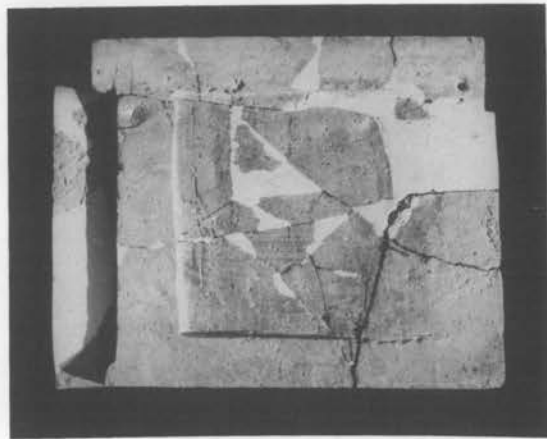
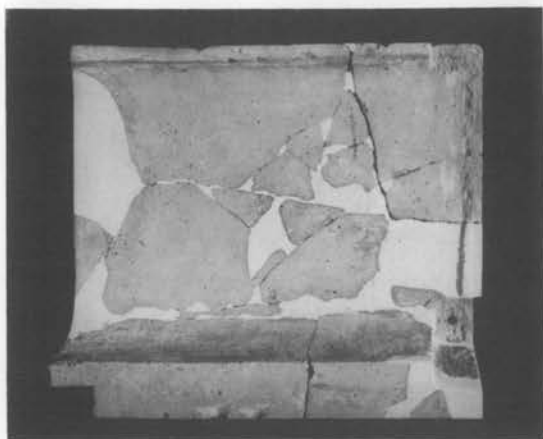
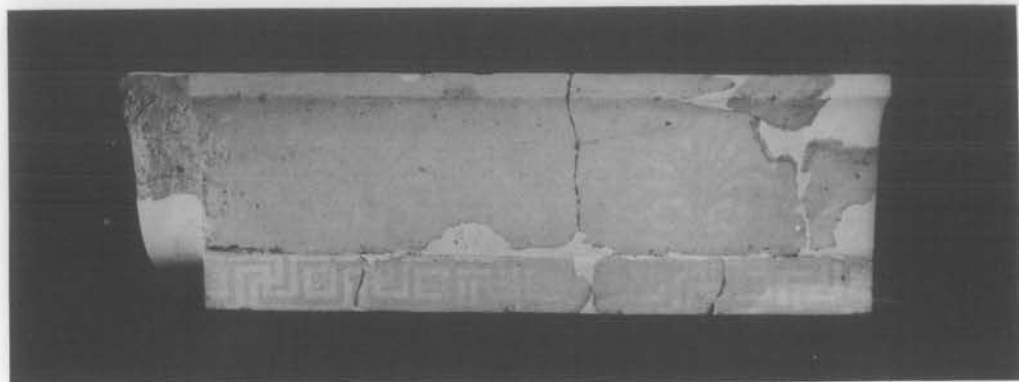

111. Έπαείτια σίμη κεράμωσης Β.

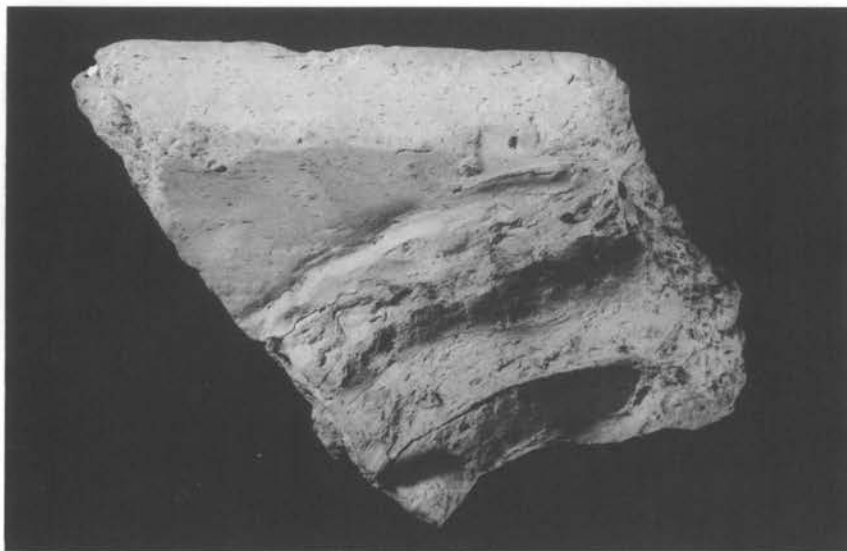

112. Τμήμα σίμης ύδρορροής κεράμωσης Β.

τος. Οί έλικες τοῦ άνθεμίου καλύπτονται με φύλλα άκανθας και ό κάλυκας τοῦ λω-  
τοῦ άποτελεΐται άπό φύλλα άκανθας, τά όποΐα άπολήγουν σε έλικες<sup>92</sup>.

Ένα τμήμα στρωτήρα σίμης εΐναι ένσφράγιστο<sup>93</sup>.

Ή σίμη ύδρορροή ήταν γραπτή, όπως δείχνει τó τμήμα σίμης ύδρορροής τής  
εΐκ. 112<sup>94</sup>. Σώζεται ένα τμήμα τοῦ κρουνοῦ και άριστερα διακρίνεται τó πάνω τμήμα  
κεντρικοῦ φύλλου λωτοῦ. Στήν εΐκ. 113 εΐκονΐζεται τó κάτω τμήμα λεοντοκεφαλής  
κρουνοῦ<sup>95</sup>.

Ή γωνιακή σίμη ύδρορροή (εΐκ. 114-115)<sup>96</sup> παρουσιάζει όρισμένα προβλήματα.  
Ή πρόσθια πλευρά εΐναι ή λεοντοκεφαλή-κρουνοῦς. Ή πλάγια πλευρά δέν διαμορ-  
φώνεται σε έπατία σίμη, όπως συνηθΐζεται σε έξωτερική γωνιακή σίμη<sup>97</sup>. Ή

92. Στις πήλινες σΐμες τοῦ πλούσιου ρυθμοῦ εΐναι χαρακτηριστική ή φυσική άπόδοση τοῦ φυτικοῦ  
κοσμήματος (E. BUSCHOR, *Die Tondächer der Akropolis I*, 41, πίν. 9).

Στόν 4ο αΐ. π.Χ. τó σχέδιο τής κοσμοφόρου εΐναι, συνήθως, τυπικό, χωρΐς φαντασία (δ.π., 45-46),  
όπως τής σίμης τής κεράμωσης Α.

93. Άρθ. κατ. 1169. Διαστάσεις: 0.11 × 0.11 μ. Βρέθηκε στο ίωνικό περιστύλιο τής οικΐας τοῦ  
Διονύσου. Βλ. Έπίμετρο Β, εΐκ. 7.

94. Άριθ. κατ. 1479. Διαστάσεις: ύψος σωζ. μέγ. 0.095 μ., μήκ. σωζ. μέγ. 0.135 μ. Βρέθηκε στην  
όδó 2, βόρεια άπό τήν οικΐα τοῦ Διονύσου.

95. Άριθ. κατ. Κ 697.

96. Άριθ. κατ. Κ 597 + 598 + 599 + 600.

97. Πρβλ. τή γωνιακή σίμη ύδρορροή τοῦ άνακτοροῦ τής Βεργΐνας, *Τó άνάκτορο τής Βεργΐνας*,  
πίν. XXIV.



113. Τμήμα σίμης ύδρορροής κεράμωσης Β.

πλευρά αυτή της σίμης, με την καμπύλη απόληξη στα πλάγια και τὸ προεξέχον κάτω τμήμα, φαίνεται ὅτι ἦταν ἀδιακόσμητη. Στὸ κάτω τμήμα τῆς πρόσθιας πλευρᾶς διαμορφώνεται σκοτία. Ἡ γωνιακὴ αὐτὴ σίμη ύδρορροή δὲ μπορεῖ νὰ ἀνήκει σὲ ἐξωτερικὴ γωνία.

Ἐὸ ἡγεμόνας στρωτήρας (εἰκ. 116-117)<sup>98</sup> παρουσιάζει ὀρισμένες διαφορὲς στὴ διαμόρφωση τῆς κάτω ἐπιφανείας καὶ σὲ κανένα παράδειγμα δὲν διαπιστώθηκε ὀπὴ ἐνήλωσης, ὅπως στὸν ἡγεμόνα στρωτήρα τῆς κεράμωσης Α. Ἡ κοσμοφόρος τῶν ἀνθεμίων καὶ τῶν ἀνθέων λωτοῦ ἀποτελεῖται ἀπὸ πέντε ἀνθήμια, τέσσερα ἄνθη λωτοῦ καὶ δύο μισὰ ἄνθη λωτοῦ στὶς ἄκρες. Ἀξιοσημεῖωτη εἶναι ἡ ὑπαρξὴ ὑπογραμμοῦ<sup>99</sup> (χαρακτοῦ περιγράμματος) στὰ φυτικὰ κοσμήματα τῆς κοσμοφόρου καὶ στὸν μαϊάνδρο τοῦ μετώπου. Τὰ χρώματα τῆς διακόσμησης εἶναι ἴδια μὲ τῆς ἐπαέτιας σίμης.

Στὴν εἰκ. 118, πίν. 13 εἰκονίζεται τμήμα γείσου ἡγεμόνα στρωτήρα τοῦ ἴδιου τύπου. Διατηρεῖ σὲ καλὴ κατάσταση τὰ χρώματα τῆς διακόσμησης.

Μιὰ παραλλαγὴ τοῦ τύπου τοῦ ἡγεμόνα στρωτήρα τῆς κεράμωσης Β εἶναι ὁ

98. Ἄριθ. κατ. Κ 472. Διαστάσεις: μῆκ. 0.675 μ., πλ. 0.48 μ., πλ. μετώπου 0.506 μ., ὕψος μετώπου 0.058 μ., πλ. σκοτίας 0.078 μ. Βρέθηκε ἀνατολικά ἀπὸ τὴν εἴσοδο τῆς οἰκίας τοῦ Διονύσου.

99. Ἡ Ἀρχιτεκτονικὴ τοῦ Παρθενῶνος Γ, 646.



114. Γωνιαία σίμη ύδρορρόη.



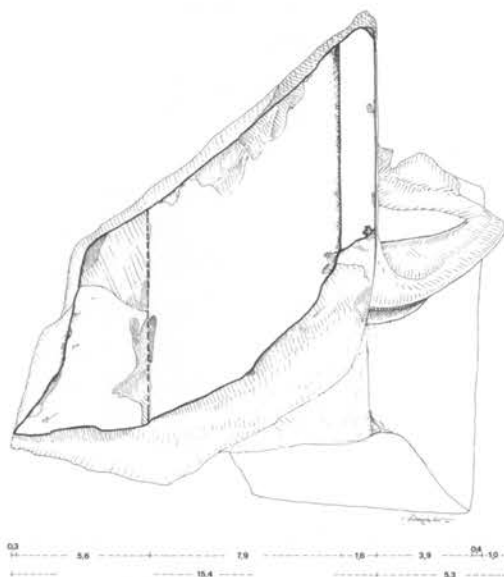
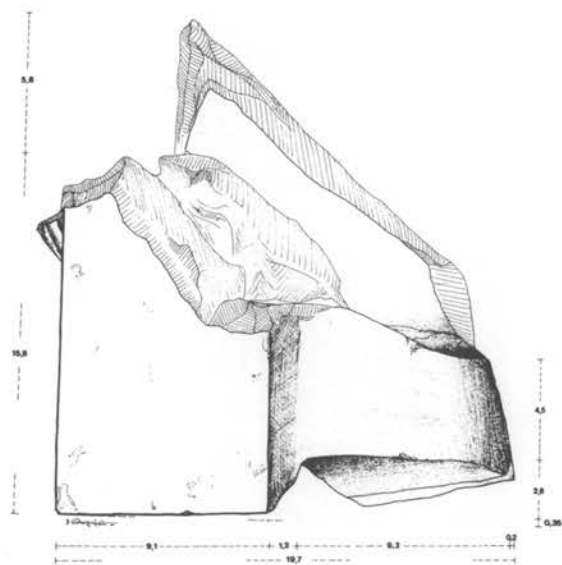
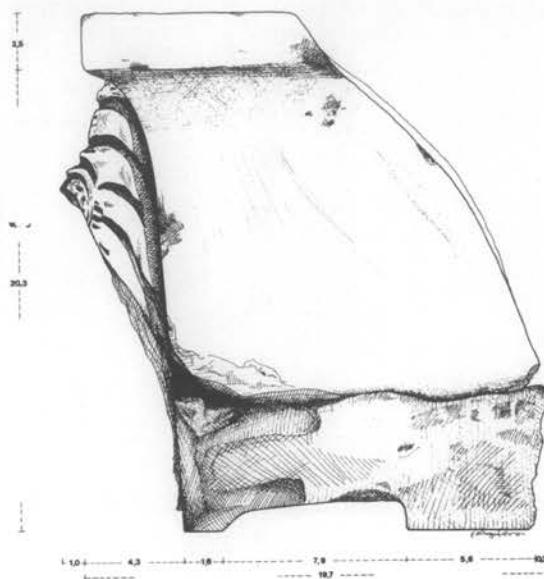
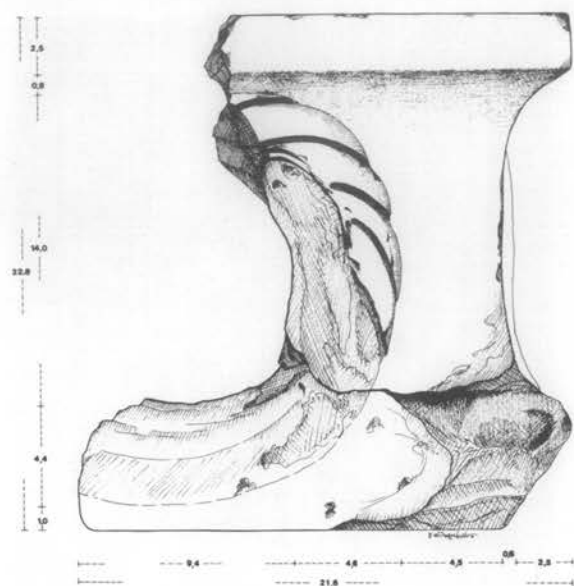

115. Γωνιαία σίμη ύδρορροή.

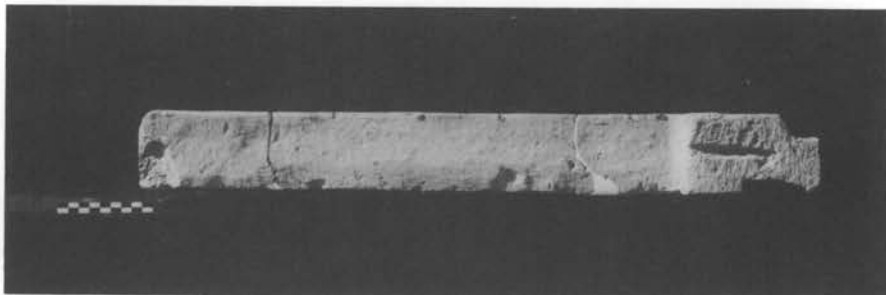
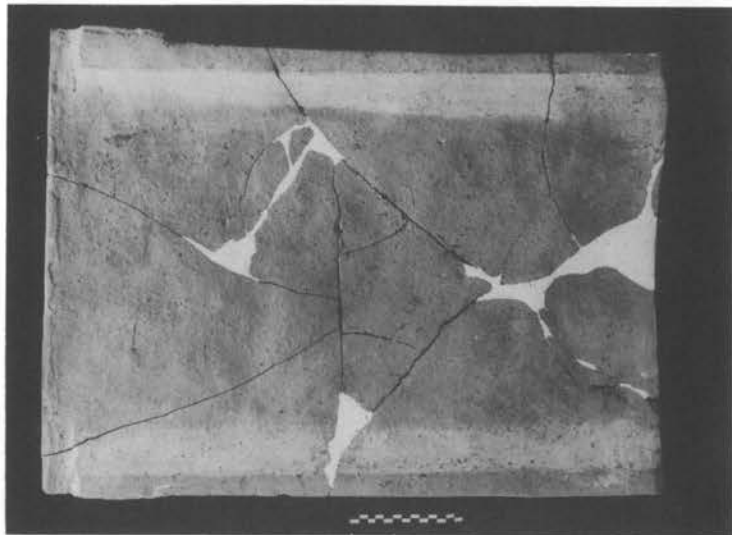
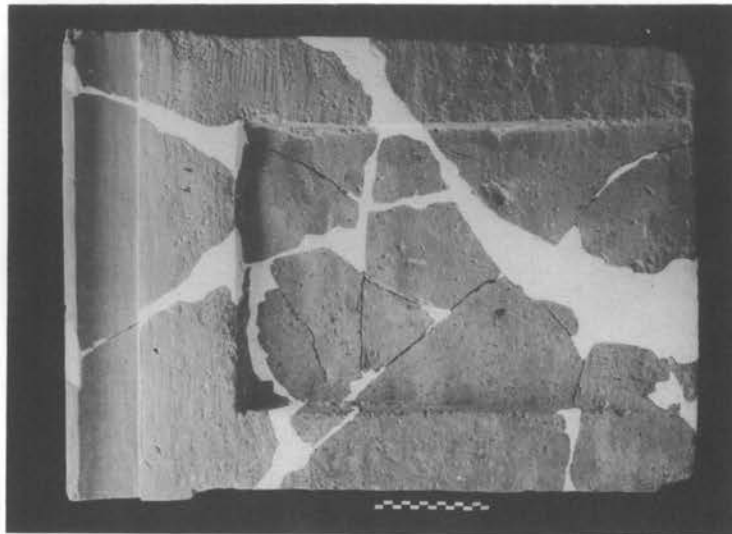

116. Ἡγεμόνας στρατήρας κεράμωσης Β.

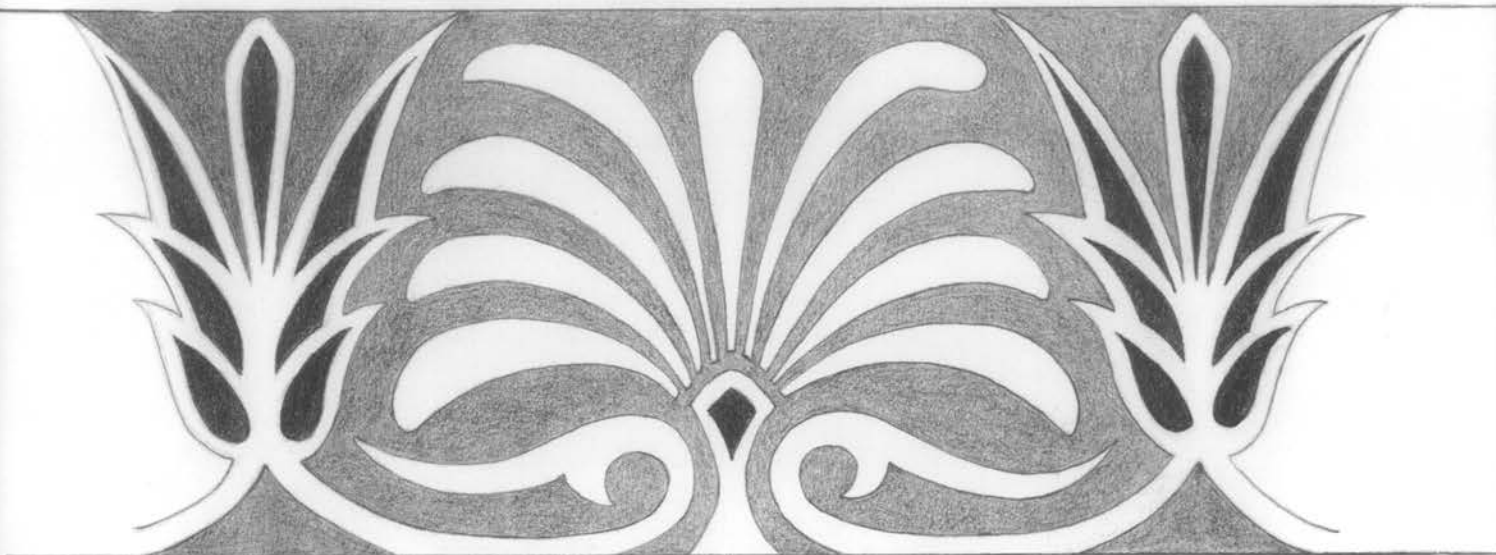

117. Σχέδιο κοσμοφόρου ήγεμόνα στρωτήρα κεράμωσης Β είκ. 116.

ήγεμόνας στρωτήρας του πίν. 13. Δεν υπάρχει χαρακτό περίγραμμα στην κοσμοφόρο και τον μαϊάνδρο.

Ο τύπος του άνθεματοῦ μετώπου του ήγεμόνα *καλυπτήρα* (είκ. 120)<sup>100</sup> αντιπροσωπεύεται από πολλά παραδείγματα, που βρέθηκαν στην οἰκία του Διονύσου. Ο πηλός του είναι παρόμοιος με τον πηλό των άλλων κεραμίδων της κεράμωσης Β. Ο ανάγλυφος διάκοσμος του άνθεματοῦ μετώπου παρόμοιος με του τύπου του άνθεματοῦ *καλυπτήρα* της κεράμωσης Α. Μὲ μιὰ προσθήκη: ἀπὸ τὰ ἀκρινὰ φύλλα τῆς ἄκανθας φύονται οἱ μίσχοι δύο κλειστῶν λουλουδιῶν, πὸ εἰκονίζονται δίπλα στὶς κάτω μικρὲς ἑλικες. Ἡ χρωματικὴ διακόσμηση τοῦ άνθεματοῦ μετώπου ἦταν ἐπίσης ἴδια, ὅπως δείχνουν ἴχνη γαλάζιου χρώματος σ' ἓνα άνθεματοῦ μέτωπο τοῦ τύπου αὐτοῦ (πίν. 14).

100. Διαστάσεις: ὕψος 0.255 μ., πλ. 0.225 μ.

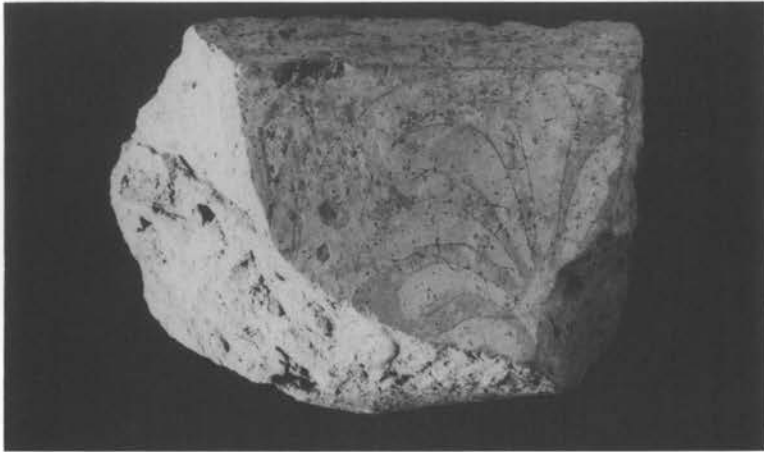

118. Ήγεμόνας στρωτήρας (τμήμα) κεράμωσης Β.



119. Γωνιαῖος στρωτήρας (τμήμα) κεράμωσης Β.

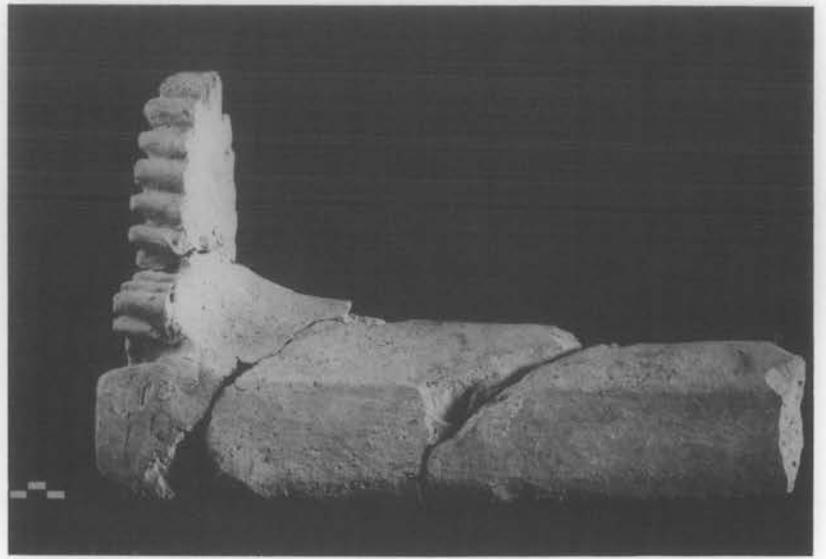

120. Ἄνθεμωτὸς ἡγεμόνας καλυπτήρας κεράμωσης Β.



121. Ἄνθεμωτὸ μέτωπο ἡγεμόνα καλυπτήρα κεράμωσης Β.

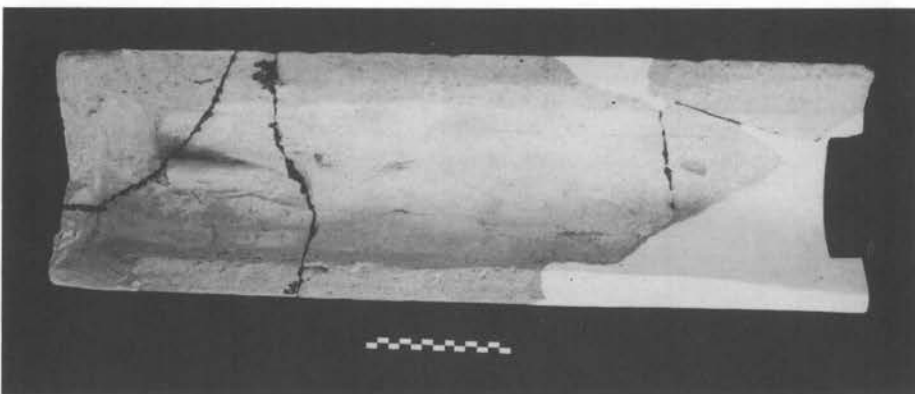
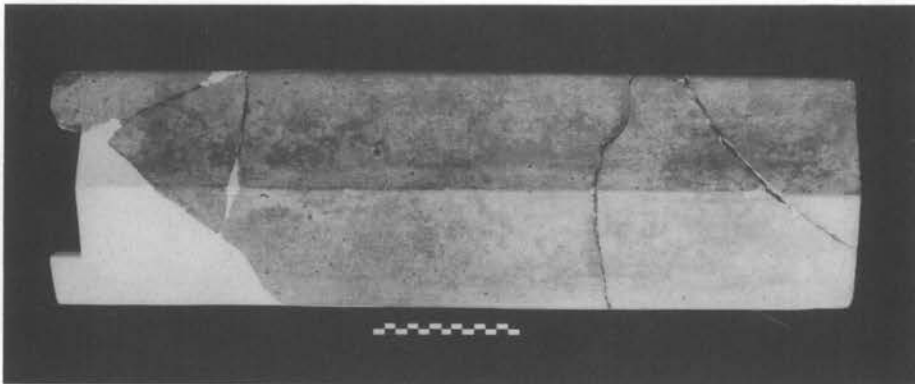

122. Ἄγελαϊος καλυπτήρας κεράμωσης Β.

Τὸ ἀνθεμωτὸ μέτωπο ἡγεμόνα καλυπτήρα<sup>101</sup> τῆς εἰκ. 121 εἶναι τὸ μοναδικὸ δείγμα τοῦ τύπου αὐτοῦ στὴν Πέλλα. Ἄνθεμωτὰ μέτωπα τοῦ ἴδιου τύπου ἔχουν βρεθεῖ στὸ ἀνάκτορο τῆς Βεργίνας<sup>102</sup>. Μιὰ παραλλαγή τοῦ τύπου αὐτοῦ εἶναι τὸ ἀνθεμωτὸ μέτωπο τοῦ Κεραμεικοῦ τύπου «Rosetten»<sup>103</sup>. Τὰ στοιχεῖα τῆς διακόσμησής του εἶναι παρόμοια μὲ τοῦ ἀνθεμωτοῦ μετώπου τῆς κεράμωσης Α. Ἡ σημαντικότερη διαφορὰ εἶναι τὸ φλογωτὸ σχῆμα τοῦ ἀνθεμίου καὶ ἡ διακόσμηση τοῦ ἀνθεμίου μὲ ἕνα

101. Ἄριθ. κατ. Κ 9 + 143 + 145. Διαστάσεις: ὕψος σ. μ. 0,20 μ., πλ. σ. μ. 0,21 μ. Βρέθηκε στὴν ὁδὸ 2, βόρεια ἀπὸ τὴν οἰκία τοῦ Διονύσου.

102. *Τὸ ἀνάκτορο τῆς Βεργίνας*, πίν. XXIV, 2. L. HEUZEY, *δ.π.*, πίν. 13.

103. *Kerameikos* X, 236, εἰκ. 260 α.

μικρό άνθემιο. Ἡ χρωματική διακόσμηση τοῦ άνθεμοῦ αὐτοῦ μετώπου θὰ ἦταν παρόμοια μὲ τοῦ άνθεμοῦ μετώπου τῆς κεράμωσης Α. Στὴν ἐπιφάνειά του σώζονται μόνο ἴχνη κίτρινου ἐπιχρίσματος.

Ὁ τύπος τοῦ άνθεμοῦ μετώπου ἡγεμόνα καλυπτήρα μὲ τὴν κεφαλὴ τῆς Ἀθηνᾶς<sup>104</sup> στὴν καρδιὰ τοῦ άνθεμίου (εἰκ. 123), δὲ σώζεται ἀκέραιος<sup>105</sup>. Οἱ ἀντίωτες πάνω ἔλικες δείχνουν, ὅτι ὁ τύπος αὐτὸς διέφερε ἀπὸ τοὺς τύπους τῶν άνθεμοῦ μετώπων, ποὺ ἀναφέραμε παραπάνω. Ὁ πηλὸς του εἶναι παρόμοιος μὲ τῆς κεράμωσης Β. Ὁμοιος εἶναι ὁ πηλὸς τοῦ άνθεμοῦ μετώπου (τμῆμα)<sup>106</sup> τῆς εἰκ. 124 τὸ ὁποῖο ἀνήκει, πιθανόν, σὲ άνθεμοῦ μετώπου τοῦ ἴδιου τύπου. Τὸ τμῆμα αὐτὸ σώζει τὸ κάτω ἀριστερὸ μέρος τοῦ άνθεμοῦ μετώπου. Ὁ κλάδος τῆς ἔλικας, ποὺ φύεται ἀπὸ τὰ φύλλα τῆς ἄκανθας, διαγράφει μιὰ μεγάλη καμπύλη. Ἀπὸ τὸν κλάδο αὐτὸ



123. Ἀνθεμοῦ μετώπου ἡγεμόνα καλυπτήρα.

104. Ἀνθεμοῦ μετώπου ἡγεμόνων καλυπτήρων μὲ κεφαλὴ Ἀθηνᾶς βρέθηκαν καὶ στὴ Θάσο, *BCH* 88 (1964), 868, 871, εἰκ. 10.

105. Ἀριθ. κατ. Κ 509, 210.

106. Ἀριθ. κατ. Κ 1920.

διακλαδίζεται πρὸς τὸ ἐσωτερικὸ τοῦ ἀνθεμωτοῦ μετώπου μιὰ μεγάλη ἔλικα μὲ σφαιρικὸ ὄφθαλμό. Στὰ πλάγια, ἀνάμεσα ἀπὸ τὰ φύλλα τῆς ἄκανθας καὶ τὸν καυλὸ τῆς ἔλικας, προβάλλει ἓνα ἀνθέμιο. Ἡ μεγάλη καμπύλη τῶν κλάδων τῆς ἔλικας στὸ κάτω μέρος προϋποθέτει τὸν σχηματισμὸ μιᾶς λύρας μὲ ἀντίνοτες ἔλικες, ὅπως στὸ πρῶτο ἀνθεμωτὸ μέτωπο. Ἐὰν τὰ τμήματα αὐτὰ ἀνήκουν στὸν ἴδιο τύπο ἀνθεμωτοῦ μετώπου, ἢ ὑποθετικὴ μορφή του θὰ ἦταν ἀνάλογη μὲ τῆς εἰκ. 125. Εὐνόητο εἶναι, ὅτι θὰ ὑπῆρχαν καὶ ἄλλα κοσμήματα.

Στὴν κεράμωση Γ ἀνήκει ἡ ἀνάγλυφη σίμη ὑδρορρόη (εἰκ. 126, 127, 128, πίν. 14), ὁ ἡγεμόνας καλυπτήρας (εἰκ. 129), ὁ ἡγεμόνας στρωτήρας (εἰκ. 130), ἡ γραπτὴ ἐπαέτια σίμη (εἰκ. 131) καὶ ἡ ἀνάγλυφη ἐπαέτια σίμη (εἰκ. 132). Ἡ ἀνάγλυφη ἐπαέτια σίμη ἔχει πηλό, ὅμοιο μὲ τῶν λακωνικῶν κεραμίδων. Ἡ γραπτὴ ἐπαέτια σίμη, ὁ ἡγεμόνας στρωτήρας καὶ ὁ ἡγεμόνας καλυπτήρας ἔχουν πηλὸ παρόμοιο. Διαφέρει τὸ χρῶμα τοῦ πηλοῦ, τὸ ὁποῖο εἶναι ἀνοιχτὸ καστανό. Ἡ ἀνάγλυφη σίμη ὑδρορρόη ἔχει πηλὸ διαφορετικῆς ποιότητος.

Ἡ ἀναπαράσταση τῆς ἀνάγλυφης σίμης ὑδρορρόης γίνεται βάσει τῆς σίμης ὑδρορρόης (εἰκ. 126)<sup>107</sup>, καὶ ἄλλων τμημάτων (εἰκ. 127, 128)<sup>108</sup>. Τὸ μέτωπο τῆς σί-



124. Τμήμα ἀνθεμωτοῦ μετώπου ἡγεμόνα καλυπτήρα.

107. Ἄριθ. κατ. Κ 1573. Διαστάσεις: ὕψος σωζ. μέγ. 0.15 μ., μῆκ. σωζ. μέγ. 0.488 μ. Βρέθηκε στὴν οἰκία τῆς ἀρπαγῆς τῆς Ἑλένης. Τμήματα σιμῶν τοῦ ἴδιου τύπου βρέθηκαν στὰ τετράγωνα 1 καὶ 3.

108. Ἄριθ. κατ. Κ 598, 696, 831.



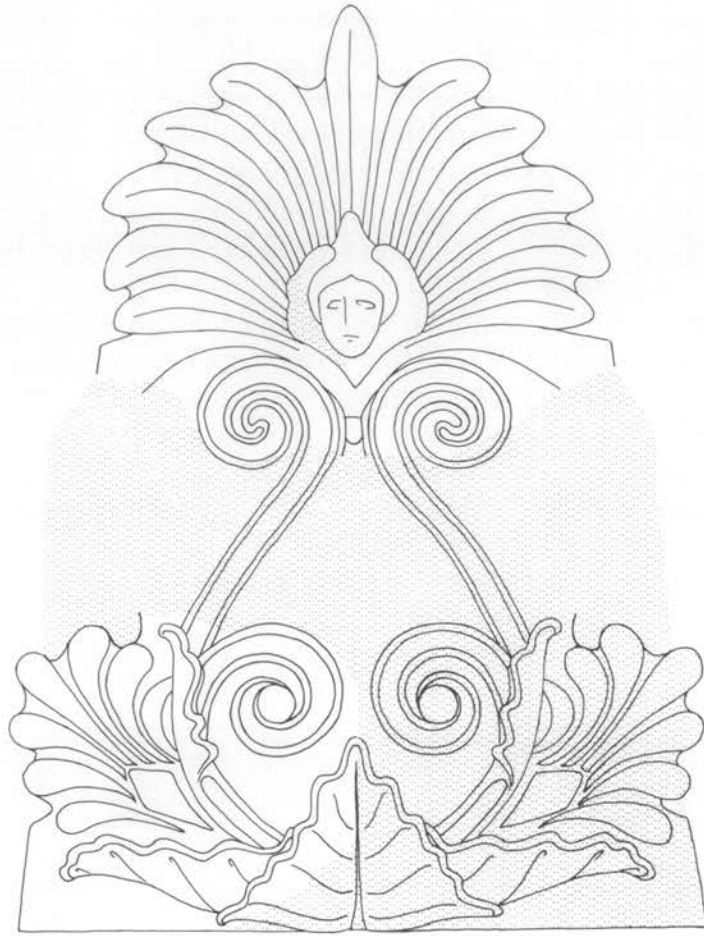

125. Ἀναπαράσταση ἀνθεμοῦ μετώπου ἡγεμόνα καλυπτήρα.

μης ἀποτελεῖται ἀπὸ μιὰ ταινία στὴ βάση ποὺ εἰσέχει, ἓνα κυρτὸ τμήμα καὶ μιὰ ταινία στὴν ἐπίστεψη<sup>109</sup>. Ἐνα στοιχεῖο τοῦ ἀνάγλυφου διακόσμου τῆς σίμης παραπέμπει στὸ πρότυπο τῆς σίμης τῆς Ἐπιδαύρου<sup>110</sup>. Τὰ φύλλα τῆς ἄκανθας δὲν βρίσκονται δίπλα στὴ λεοντοκεφαλὴ-κρουνό, ἀλλὰ στὸ ἄλλο ἄκρο. Τὰ παραπληρωματικά κοσμήματα, ἀνθέμια, ἄνθη, παραπέμπουν στὸ ἴδιο πρότυπο καὶ συνδέουν τὴ σίμη τῆς Πέλλας μὲ τὶς σίμες τῆς Σαμοθράκης<sup>111</sup>, τῆς Θάσου<sup>112</sup> καὶ τὴ γραπτὴ κοσμοφόρο τοῦ δωρικοῦ γείσου τοῦ τάφου τῶν Λευκαδίων<sup>113</sup>.

109. Τὸ σχῆμα κατάγεται ἀπὸ τὸν 5ο αἰ. π.Χ. Ἡ Ἀρχιτεκτονικὴ τοῦ Παρθενῶνος Γ, 556.

110. Πρβλ. G. ROUX, *δ.π.*, 331.

111. PH. LEHMANN - D. SPITTLE, «The Temenos», *Samothrace* 5 (1982), 122, εἰκ. 95.

112. *Guide de Thasos*, εἰκ. 40, 41, 42.

113. Ὁ Τάφος τῶν Λευκαδίων, πίν. Β3.



126, 127. Ἀνάγλυφη σίμη ὑδρορροή κεράμωσης Γ.

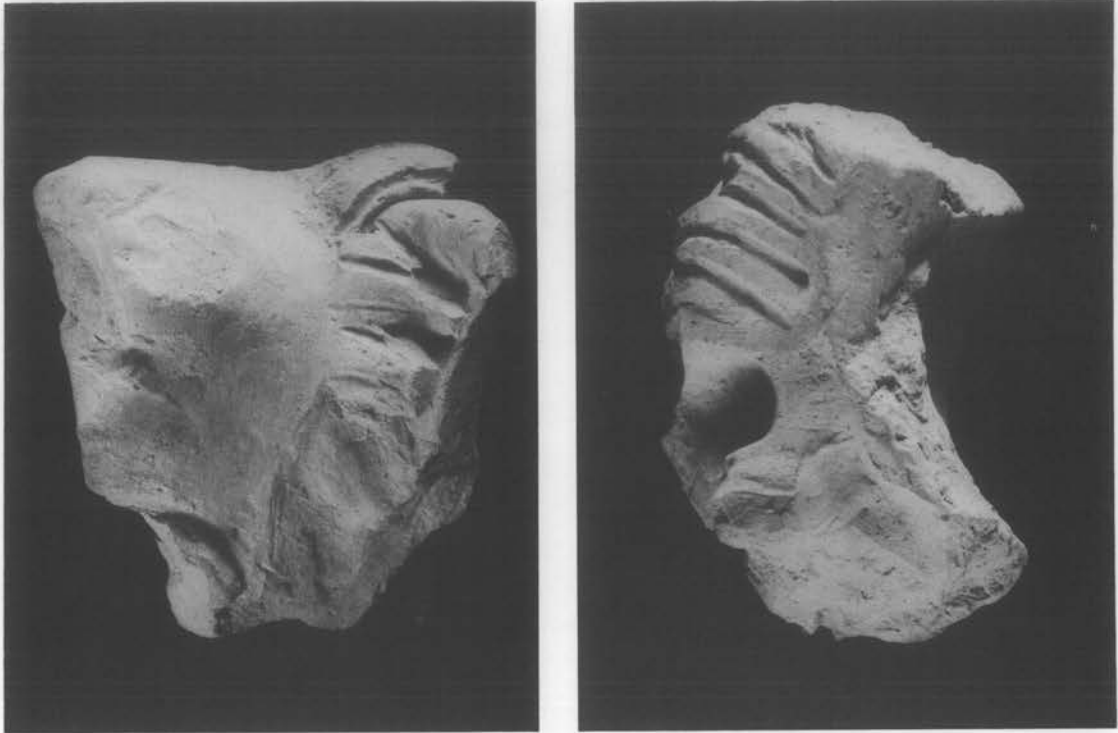

128. Ύδρορρόη-λεοντοκεφαλή κεράμωσης Γ.

Τὸ καμπύλο τμήμα τῆς σίμης μετὴν ἀνάγλυφη διακόσμηση διατηρεῖ ἔχνη τοῦ κίτρινου ἐπιχρίσματος καὶ κόκκινου χρώματος στὰ ἄκρα τῶν φύλλων τῆς ἀκάνθου. Τὸ κίτρινο ἐπιχρίσμα διατηρεῖται σὲ πολλὰ θραύσματα σιμῶν τοῦ ἴδιου τύπου, ποὺ βρέθηκαν στὴν οἰκία τῆς ἀρπαγῆς τῆς Ἑλένης καὶ στὴν οἰκία τοῦ Διονύσου. Ἐνα μικρὸ τμήμα ὁμοίας ἀνάγλυφης σίμης (ὕψους 0.10 μ., πλάτους 0.125 μ.) ποὺ βρέθηκε στὴν οἰκία τῶν Κονιαμάτων, ἀνάμεσα στὰ πεσμένα κονιάματα, παρουσιάζει ἰδιαίτερο ἐνδιαφέρον. Τὸ πεδίο τῆς σίμης πάνω ἀπὸ τὸ κίτρινο ἐπιχρίσμα φέρει πράσινο χρῶμα (πίν. 14). Τὰ ἀνάγλυφα μέρη ἔχουν κίτρινο χρῶμα, τὸ χρῶμα τοῦ ἐπιχρίσματος, καὶ ποικίλλονται μετὰ κόκκινο χρῶμα. Ἄν τὸ πράσινο χρῶμα ἦταν ἀρχικὰ πράσινο, ἢ ἀπόδοση τοῦ πεδίου μετὰ πράσινο χρῶμα φανερώνει μιὰ προσπάθεια φυσικότερης ἀπόδοσης τοῦ φυτικοῦ κοσμήματος. Ἄν πάλι τὸ πράσινο χρῶμα ἦταν ἀρχικὰ γαλάζιο<sup>114</sup>, ὁ χρωματισμὸς τοῦ πεδίου τῆς σίμης θὰ ἦταν παρόμοιος μετὰ τῆς συνημμένης σίμης τοῦ δωρικοῦ γείσου τοῦ τάφου τῶν Λευκαδίων. Ὁ μαϊανδρος ποὺ διακοσμοῦσε τὴ βάση τῆς σίμης ἀποδιδόταν μετὰ λευκὸ σὲ κίτρινο πεδίο, τὸ χρῶμα τοῦ

114. Εἶναι δυνατὴ, ὑπὸ ὀρισμένες συνθήκες μετὰ τὴν πάροδο τοῦ χρόνου, ἢ ἀλληλομετατροπὴ τοῦ πράσινου καὶ τοῦ γαλάζιου χρώματος. Τὸ πράσινο χρῶμα προέρχεται ἀπὸ τὸ ὄρυκτὸ μαλαχίτης καὶ τὸ



129. Ἄνθεμωτὸ μέτωπο ἡγεμόνα καλυπτήρα κεράμωσης Γ.

ἐπιχρίσματος, καὶ ποικιλλόταν μὲ ἀνοιχτὸ κόκκινο χρῶμα, σύμφωνα μὲ τὰ στοιχεῖα ποὺ μᾶς δίνει τὸ τμήμα τῆς εἰκ. 127. Ὁ χρωματισμὸς τοῦ μαιάνδρου εἶναι ἴδιος μὲ τοῦ ἡγεμόνα στρωτήρα.

Ὁ τύπος τοῦ ἀνθεμωτοῦ μετώπου τοῦ ἡγεμόνα καλυπτήρα (εἰκ. 129)<sup>115</sup> διαφέρει ἀπὸ τοὺς τύπους τῶν ἀνθεμωτῶν μετώπων τῆς κεράμωσης Α καὶ Β. Τὸ ὕψος του (0.236 μ.) εἶναι ἴσο περίπου μὲ τῶν ἄλλων ἀνθεμωτῶν μετώπων, ἀλλὰ τὸ πλάτος του εἶναι μικρότερο (0.162 μ.). Τὸ ἀνθέμιο εἶναι φλογωτὸ καὶ στὴ θέση τοῦ κεντρικοῦ φύλλου προβάλλει ἓνα κωδωνόσχημο ἄνθος. Στὰ πλάγια ἔχει μικρὰ ἀνθέμια. Ἡ δια-

γαλάζιο ἀπὸ τὸ ὄρυκτὸ ἀζουρίτης. Ὁ μαλαχίτης καὶ ὁ ἀζουρίτης εἶναι ὄρυκτὰ τοῦ χαλκοῦ, παραπλήσιας σύστασης.

115. Ἄνθεμωτὰ μέτωπα αὐτοῦ τοῦ τύπου βρέθηκαν στὴν οἰκία τῆς ἀρπαγῆς τῆς Ἑλένης, στὴν οἰκία τοῦ Διονύσου καὶ στὸ τετράγωνο 3.

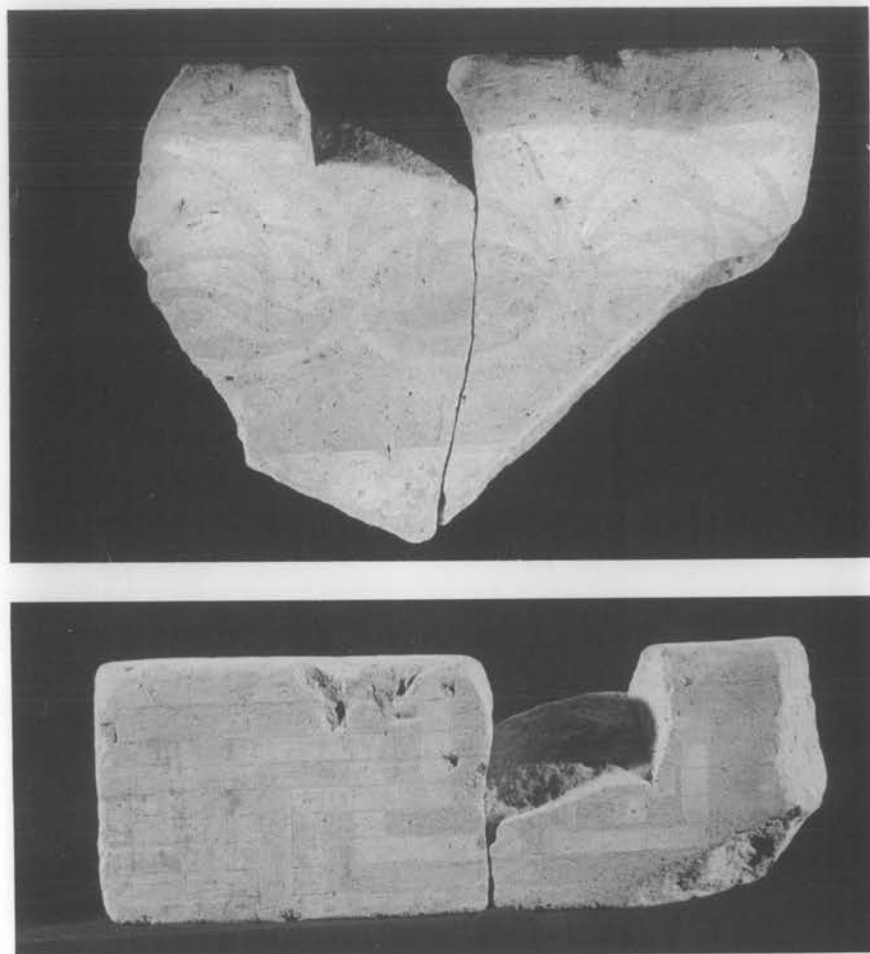

130. Ἡγεμόνας στρωτήρας (τμήμα) κεράμωσης Γ.

τομή τῶν ἐλίκων εἶναι κυκλική, παρόμοια μὲ τῶν ἐλίκων τῆς ἀνάγλυφης σίμης ὑδρορρόης. Ὁ χρωματισμὸς τοῦ ἀνθεματοῦ αὐτοῦ μετώπου ἦταν παρόμοιος μὲ τῶν ἀνθεματῶν μετώπων τῆς κεράμωσης Α καὶ Β. Σὲ ἀνθεματὰ μέτωπα τοῦ τύπου αὐτοῦ σώζεται τὸ κίτρινο ἐπίχρισμα, τὸ ὁποῖο διαφέρει στὸ χρῶμα καὶ στὴν ποιότητα. Σὲ ὀρισμένα τμήματα σώζονται ἴχνη κόκκινου χρώματος καὶ σὲ ἓνα τμήμα ἴχνη γαλάζιου χρώματος στὸν ἀνάγλυφο διάκοσμο.

Ὁ ἠγεμόνας στρωτήρας (τμήμα) (εἰκ. 130)<sup>116</sup>. Τὰ χρώματα τῆς διακόσμησης εἶναι τὸ λευκό, τὸ κίτρινο τοῦ ἐπιχρίσματος, καὶ τὸ ἀνοιχτὸ κόκκινο. Στὸν μαϊάνδρο, ἐπίσης, ὑπογραμμὸς (χαρακτὸ περίγραμμα).

116. Ἄριθ. κατ. Κ 1480. Διαστάσεις: μῆκ. σωζ. μέγ. 0.18 μ., πλ. σωζ. μέγ. 0.26 μ. Βρέθηκε στὸ βορειοανατολικὸ τμήμα τῆς οἰκίας τῆς ἀρπαγῆς τῆς Ἑλένης. Τμήματα ἠγεμόνων στρωτήρων τοῦ ἴδιου τύπου βρέθηκαν καὶ στὰ ἄλλα κτίρια τοῦ τομέα Ι.

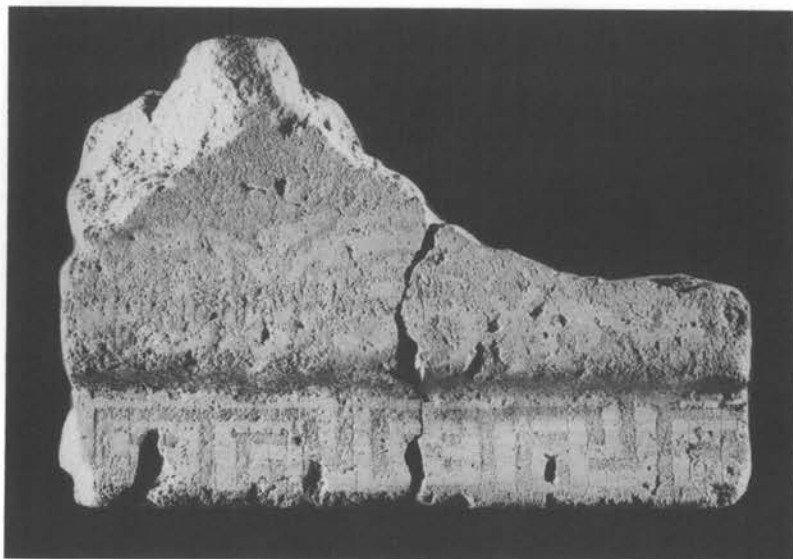

131. Γραπτή επαέτια σίμη κεράμωσης Γ.

Ἡ γραπτή επαέτια σίμη (εἰκ. 131)<sup>117</sup> ἔχει τὸν ἴδιο πηλό, τὴν ἴδια διακόσμηση καὶ τὸν ἴδιο χρωματισμὸ μὲ τὸν ἡγεμόνα στρωτήρα. Στὸν μαίανδρο ὑπογραμμὸς ὅπως καὶ στὸν μαίανδρο τοῦ ἡγεμόνα στρωτήρα. Τὸ σχῆμα τῆς σίμης εἶναι παρόμοιο μὲ τῆς ἀνάγλυφης σίμης.

Ἡ ἀνάγλυφη επαέτια σίμη σώζει καὶ τὸν συνημμένο στρωτήρα (εἰκ. 132)<sup>118</sup>. Οἱ διαστάσεις τῆς σίμης αὐτῆς εἶναι ἴδιες μὲ τὶς διαστάσεις τῆς επαέτιας σίμης τῆς κεράμωσης Β. Τὸ σχῆμα τῆς εἶναι παρόμοιο μὲ τῆς ἀνάγλυφης σίμης ὑδρορροῆς. Ἡ κοσμοφόρος τοῦ κυρτοῦ τμήματος ἀποτελεῖται ἀπὸ ἓνα φλογωτὸ ἀνθέμιο, δύο ἄνθη λωτοῦ, δύο μεγάλα ἄνθη καὶ δύο μισὰ ἄνθη λωτοῦ. Λεπτὰ φύλλα ἀκάνθου πλαισιώνουν τὴ βάση τοῦ ἀνθεμίου καὶ τῶν ἀνθέων καὶ καλύπτουν τὶς ἔλικες. Ἡ γραπτή επαέτια σίμη τοῦ τάφου τῶν Λευκαδίων στολίζεται μὲ ἀνθέμια δύο τύπων καὶ ἄνθη λωτοῦ ἐναλλάξ<sup>119</sup>. Ἡ διακόσμηση τῆς μαρμάρινης επαέτιας σίμης τοῦ Ἱεροῦ τῆς Σαμοθράκης<sup>120</sup> εἶναι παρόμοια μὲ τῆς σίμης τῆς Πέλλας.

117. Ἄριθ. κατ. Κ 1214. Διαστάσεις: ὕψος σ. μ. 0.20 μ., μῆκ. σ. μ. 0.29 μ., πλ. σ. μ. 0.17 μ.

118. Δύο σίμες τοῦ τύπου αὐτοῦ βρέθηκαν ἔξω ἀπὸ τὸν δυτικὸ τοῖχο τῆς νότιας οἰκίας τοῦ τετραγώνου 5.

119. Ὁ Τάφος τῶν Λευκαδίων, πίν. ΒΙ.

120. Ph. Lehmann - M. Jones - K. Lehmann, «The Hieron», *Samothrace* 3, εἰκ. 131.

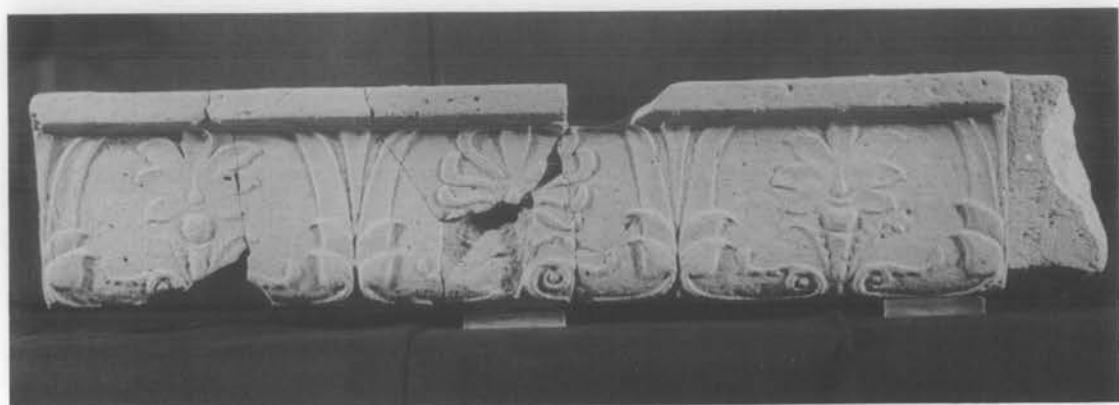

132. Ἀνάγλυφη ἐπαέτια σίμη κεράμωσης Γ.



133. Ἀνάγλυφη σίμη (τμήμα).



134. Ἀνθεμωτὸ μέτωπο ἡγεμόνα καλυπτῆρα.





135. Ἄνθεμωτὸ μέτωπο ἡγεμόνα καλυπτῆρα.

*Διάφορα.* Στὴν ὁδὸ βόρεια ἀπὸ τὴν οἰκία τῆς ἀρπαγῆς τῆς Ἑλένης βρέθηκε ἓνα τμῆμα ἀνάγλυφης σίμης (εἰκ. 133)<sup>121</sup>. Ὁ πηλὸς τῆς εἶναι παρόμοιος μετὰ τῆς κεράμωσης Β. Οἱ ἔλικες κυκλικῆς διατομῆς, μετὰ μεγάλο ὄφθαλμό.

Τὸ ἀνθεμωτὸ μέτωπο ἡγεμόνα καλυπτῆρα (εἰκ. 134, 135) σώζεται σὲ δύο τμήματα<sup>122</sup>. Ὁ πηλὸς τοῦ εἶναι ἀνοιχτὸς καστανός, μαλακός. Οἱ ἔλικες εἶναι μεγάλες, κυκλικῆς διατομῆς καὶ τριπλῆς ἑλιξης. Τὸ φύλλο τῆς ἀκάνθου στὴν καρδιὰ τοῦ ἀνθемίου εἶναι μεγάλο σὲ σύγκριση μετὰ τῶν ἀνθεμωτῶν μετώπων τῆς κεράμωσης Α καὶ Β.

Τὸ ἀνθεμωτὸ μέτωπο ἡγεμόνα καλυπτῆρα (εἰκ. 136) ἀναπαριστάνεται βάσει δύο τμημάτων<sup>123</sup>. Ὁ τύπος τοῦ εἶναι παρόμοιος μετὰ τῶν ἀνθεμωτῶν μετώπων τῆς κεράμωσης Α καὶ Β. Παρουσιάζει ὅμως σημαντικὰ διαφορὰς. Τὸ μικρὸ σχετικὰ πλάτος τῆς βάσης τὸ συσχετίζει μετὰ τὸ ἀνθεμωτὸ μέτωπο τῆς κεράμωσης Γ. Τὸ ἀνθέμιο εἶναι ἐγγεγραμμένο. Οἱ τέσσερις κεντρικὲς ἔλικες, μεγάλες, τριπλῆς ἑλιξης, παρόμοιες μετὰ τοῦ ἀνθεμωτοῦ μετώπου ποὺ ἀναφέραμε παραπάνω. Ὁ χρωματισμὸς τοῦ ἦταν παρόμοιος μετὰ τῶν ἀνθεμωτῶν μετώπων τῆς κεράμωσης Α καὶ Β, σύμφωνα μετὰ τὰ λείψανα χρωμάτων, κίτρινου, γαλάζιου, κόκκινου.

121. Ἄριθ. κατ. 1815. Διαστάσεις: 0.10 × 13 μ.

122. Ἄριθ. κατ. Κ 1054, 1458. Τὸ πάχος τοῦ εἶναι 0.02-0.025 μ., ἐνῶ τῶν ἀνθεμωτῶν μετώπων τῶν κεραμώσεων Α καὶ Β εἶναι 0.04-0.045 μ.

123. Ἄριθ. κατ. Κ 1583, 1584. Διαστάσεις: πλ. 0.165 μ. Τὸ ὕψος τοῦ ὑπολογίζεται σὲ 0.235-0.24 μ. Βρέθηκε στὴν ὁδὸ 2, βόρεια ἀπὸ τὴν οἰκία τῆς ἀρπαγῆς τῆς Ἑλένης.



136. Ἄνθεμωτὸ μέτωπο ἡγεμόνα καλυπτήρα.

#### Κεραμίδες λακωνικοῦ τύπου

Οἱ κεραμίδες λακωνικοῦ τύπου ἔχουν κόκκινο πηλὸ καὶ ἀνοιχτὸ κόκκινο ἄλειμμα. Οἱ διαστάσεις τῶν στρωτήρων (μῆκος 0.99 μ., πλάτος 0.50 μ.) εἶναι ἴσες πρὸς τῶν λακωνικῶν στρωτήρων τῆς Ἀγορᾶς τῆς Ἀθήνας<sup>124</sup>. Τὸ πάχος τους εἶναι μικρότερο (0.03 μ.). Οἱ καλυπτήρες ἔχουν μῆκος 0.90-0.96 μ. καὶ πλάτος 0.20 μ.

Σὲ πολλὲς κεραμίδες λακωνικοῦ τύπου βρέθηκαν σφραγίσματα, τὰ ὁποῖα παρουσιάζονται ἀναλυτικὰ στὸ Ἐπίμετρο Β. Τὸ σημαντικότερο σφράγισμα εἶναι ἐκεῖνο στὸ ὁποῖο ἀναγράφεται τὸ ὄνομα τῆς πόλης σὲ πτώση γενικῆ Πέλλης (εἰκ. 4).

124. Ὑλικά Δομῆς 2, 103. *Hesperia* 19 (1950), 179.

## Β. ΔΙΑΚΟΣΜΗΣΗ

### ΤΑ ΨΗΦΙΔΩΤΑ

#### Τὰ ψηφιδωτὰ τῆς οἰκίας τῆς ἀρπαγῆς τῆς Ἑλένης

Τὸ ψηφιδωτὸ τῆς ἀρπαγῆς τῆς Ἑλένης (πίν. 14-17)

Ὁ πίνακας μὲ τὴν παράσταση τῆς ἀρπαγῆς τῆς Ἑλένης ἔχει ἀσυνήθιστα μεγάλες διαστάσεις, 8.48 μ. μῆκος καὶ 2.84 μ. πλάτος. Ἡ παράσταση πλαισιώνεται ἀπὸ ἓνα σύνθετο μαϊάνδρο καὶ περιβάλλεται ἀπὸ μιὰ ζώνη φολιδωτοῦ κοσμήματος<sup>1</sup>.

Τὸ ψηφιδωτὸ βρέθηκε κατεστραμμένο σὲ πολλὰ μέρη. Ἀλλὰ ἡ μεγαλύτερη φθορὰ ὑπάρχει στὸ σημαντικότερο τμῆμα τῆς παράστασης, στὸ σύμπλεγμα τοῦ Θησέως καὶ τῆς Ἑλένης. Οἱ μορφές ἐπιγράφονται. Ὁ ἠνίοχος, ὁ Φόρβας, ὁδηγεῖ ἓνα ὠραῖο τέθριππο ἄρμα, στὸ ὁποῖο ἐτοιμάζεται νὰ ἐπιβιβαστεῖ ὁ Θησέας, κρατώντας τὴν Ἑλένη σφιχτὰ στὴν ἀγκαλιά του. Μάταια ἡ Ἑλένη καλεῖ σὲ βοήθεια τὴ Δηϊάνειρα, ποὺ ἀπομακρύνεται ἔντρομη στὴν ἀντίθετη κατεύθυνση.

Παρὰ τὴ φθορὰ, τὸ σχῆμα τοῦ συμπλέγματος τοῦ Θησέως καὶ τῆς Ἑλένης διαγράφεται σαφές. Ὁ Θησέας εἰκονίζεται σὲ μεγάλο διασκελισμό. Τὸ δεξιὸ πόδι λυγισμένο, τὸ ἀριστερὸ τεντωμένο, τὸ δεξιὸ χέρι ἐκτεινόμενο πρὸς τὸ ἄρμα καὶ ἡ κεφαλὴ στραμμένη πρὸς τὴν Ἑλένη. Τὸ ἱμάτιό του, ἐξαιτίας τῆς ὀρμητικῆς κίνησης τοῦ σώματος, ἀνεμίζεται σὲ πλούσιες κυματιστὲς πτυχὲς ἀνάμεσα στὴν κεφαλὴ καὶ τὸ δεξιὸ χέρι καὶ ἀνάμεσα στὸ δεξιὸ χέρι καὶ τὸ δεξιὸ πόδι. Ἀπὸ τὸ ὠραῖο νεανικό του πρόσωπο ἔχει ἀπομείνει μόνον τὸ μέτωπο καὶ ὁ ἀριστερὸς ὀφθαλμός· συγκεκριμένα τὸ μολυβένιο πλαίσιο τοῦ κανθοῦ, στὸ ὁποῖο ἦταν τοποθετημένη μιὰ μεγάλη ψηφίδα, ἀπὸ ἡμιπολύτιμη πιθανὸν ὕλη, ποὺ εἰκόνιζε τὸ μάτι. Ἡ κοντὴ πυρρόξανθη κόμη ἀνεμίζεται σὲ κυματιστοὺς βοστρύχους καὶ ἀποδίδεται μὲ κόκκινες καὶ κίτρινες ψηφίδες. Λεπτὲς ταινίες ἀπὸ ψημένο πηλὸ ἀποδίδουν τὴ διαγράμμιση-φωτοσκίαση τῆς κόμης. Ἡ Ἑλένη εἰκονίζεται ὡς ἔφηβη, γυμνή, μὲ τὸ ἱμάτιο νὰ ἀνεμίζεται

1. Διαστάσεις: Μαϊάνδρος πλ. 0.31 μ. Ζώνη φολιδωτοῦ κοσμήματος πλ. 1.35 μ. στὴ βόρεια πλευρὰ καὶ 1.44 μ. στὴ νότια.

σὲ πλούσιες πτυχώσεις, ἔντονα φωτοσκιασμένες, ἀνάμεσα στὸ ἀριστερὸ χέρι καὶ τὸ δεξιὸ πόδι. Τὸ σῶμα της περιστρέφεται κυκλικά γύρω ἀπὸ τὸν ἄξονά του, καθὼς στρέφεται τὸ κάτω σῶμα πρὸς τὸν Θησέα καὶ τὸ πάνω καὶ ἡ κεφαλὴ πρὸς τὴ Δηϊάνειρα. Σώζεται τὸ μεγαλύτερο τμῆμα τοῦ προσώπου, ἀλλὰ λείπει ἡ χρωματιστὴ ψηφίδα τοῦ ματιοῦ. Ἡ κοντὴ ξανθὴ κόμη της ἀποδίδεται παρόμοια μὲ τοῦ Θησέως. Μὲ κίτρινες ψηφίδες ἀποδίδονται τὰ βραχιόλια, πὸν στολίζουν τοὺς καρποὺς τῶν χειρῶν της. Ἀξιοσημεῖωτο εἶναι ὅτι ἡ ἀπόδοση τοῦ ὄγκου τοῦ σώματος τοῦ Θησέως καὶ τῆς Ἑλένης εἶναι ὅμοια. Ἡ σάρκα ἀποδίδεται λευκὴ μὲ λευκὲς ψηφίδες καὶ τονίζεται μὲ φωτοσκίαση, μὲ γκριζὲς ψηφίδες.

Ἡ Δηϊάνειρα ἀπομακρύνεται ἔντρομη ἀπὸ τὸν τόπο τοῦ δράματος, στρέφοντας τὴν κεφαλὴ πρὸς τὴν Ἑλένη καὶ χειρονομώντας ἀπεγνωσμένα μὲ τὸ ἔκτεινόμενο δεξιὸ χέρι. Εἰκονίζεται καταμέτωπο σὲ μεγάλο διασκελισμὸ (δεξιὸ πόδι τεντωμένο, ἀριστερὸ λυγισμένο). Φορεῖ ἓνα χοντρὸ ἱμάτιο, πὸν ἀφήνει ἀκάλυπτο τὸν πάνω κορμὸ καὶ ἀνεμίζεται σὲ πλούσιες πτυχές, ἔντονα φωτοσκιασμένες. Μὲ τὸ ἀριστερὸ χέρι συγκρατεῖ τὸ ἱμάτιο, πὸν πέφτει σὲ μεγάλες καμπύλες πτυχές στὴν παρυφὴ δεξιὰ καὶ ἀπολήγει σὲ κυκλικές, ἔντονα φωτοσκιασμένες, πτυχές, πὸν μοιάζουν μὲ λουλούδια, πάνω ἀπὸ τὰ πόδια. Τὸ σῶμα λευκὸ μὲ λευκὲς ψηφίδες καὶ φωτοσκιασμένο μὲ γκριζὲς ψηφίδες. Τὸ πρόσωπο, ὅπου ἔχει ἀποτυπωθεῖ ὁ φόβος, σώζεται στὸ μεγαλύτερο μέρος του. Ἡ ξανθὴ μακριὰ κόμη ἀνεμίζεται σὲ κυματιστοὺς πλοκάμους καὶ ἀποδίδεται ὅμοια μὲ τῆς Ἑλένης. Μιὰ κόκκινη ταινία στολίζει τὴν κόμη.

Τὸ μεγαλύτερο τμῆμα τοῦ πίνακα κατέχει ἡ εἰκόνα τοῦ ἐντυπωσιακοῦ τεθρίππου, πὸν εἰκονίζεται σὲ ὀρμητικὴ κίνηση κατὰ τρία τέταρτα. Ὁ ἡνίοχος Φόρβας, κρατώντας γερὰ τὰ ἡνία τῶν ἀλόγων, στρέφει τὴν κεφαλὴ πρὸς τὸν Θησέα καὶ τὸν ἀναμένει. Ἡ εἰκόνα τοῦ πρώτου ἀλόγου ἔχει ὑποστῆ τὴ μεγαλύτερη φθορά, ἐνῶ τὸ ὑπόλοιπο τέθριππο καὶ ὁ ἡνίοχος σώζονται σὲ καλὴ κατάσταση. Ἡ κεφαλὴ τοῦ δεύτερου καθὼς καὶ τοῦ τέταρτου ἀλόγου εἰκονίζονται κατὰ τρία τέταρτα, ἐνῶ τοῦ τρίτου καί, πιθανότατα, τοῦ πρώτου ἀλόγου ἀπὸ τὰ πλάγια. Τὰ στιβαρὰ σώματα τῶν ἀλόγων εἰκονίζονται λευκά, μὲ λευκὲς ψηφίδες καὶ ἔντονα φωτοσκιασμένα, μὲ γκριζὲς ψηφίδες. Οἱ χαῖτες καὶ τῶν τεσσάρων ἀλόγων εἶναι ξανθές, μὲ κίτρινες ψηφίδες, ποικιλμένες μὲ διαγραμμίσεις ἀπὸ μαῦρες ψηφίδες. Οἱ μακριὲς οὐρὲς τῶν ἀλόγων εἶναι ἐπίσης ξανθές καὶ ἐνδιάμεσα ἔχουν ἄσπρες τρίχες. Ὁ δίφρος καὶ τὰ ἡνία ἔχουν κόκκινο χρῶμα, τὸ ἄρμα καὶ οἱ τροχοὶ κίτρινο. Ὁ Φόρβας φορεῖ τὸν συνηθισμένο μακρὸ ἀχειρίδωτο χιτῶνα τῶν ἡνίοχων, πὸν ἀνεμίζεται πίσω καὶ κάτω σὲ βαθύσκιωτες, καμπύλες πτυχές. Τὸ γεροδεμένο του σῶμα ἀποδίδεται λευκὸ μὲ ἔντονη φωτοσκίαση. Ἡ ὠραία νεανικὴ του κεφαλὴ εἶναι ἡ μόνη πὸν σώζεται σὲ καλὴ κατάσταση. Λεῖπουν μόνο οἱ λίθοι τῶν ὀφθαλμῶν. Τὰ χεῖλη εἶναι κόκκινα καὶ ἡ κόμη κοντὴ καὶ ξανθὴ, παρόμοια μὲ τοῦ Θησέως.

Τὸ τοπίο, στὸ ὁποῖο διαδραματίζεται ἡ σκηνὴ τῆς ἄρπαγῆς τῆς Ἑλένης, δηλώνεται μὲ τὴν παράσταση γκριζόασπρων ἐξαρμάτων τοῦ ἐδάφους, πάνω στὸ ὁποῖο πατοῦν οἱ μορφές. Τὸ ὑπόλοιπο πεδίο τοῦ πίνακα εἶναι μαῦρο. Καὶ οἱ ἐπιγραφές πὸν συνοδεύουν κάθε μορφή εἶναι μὲ ἄσπρα γράμματα.

Οἱ ἐπιγραφές πὸν συνοδεύουν τὶς μορφές δὲν ἀφήνουν καμιὰ ἀμφιβολία γιὰ τὸ θέμα τῆς παράστασης, δημιουργοῦν ὅμως ἐπιμέρους θεματολογικὰ προβλήματα. Ὁ μῦθος τῆς ἄρπαγῆς τῆς Ἑλένης ἀπὸ τὸν Θησέα εἰκονίζεται σχετικὰ σπάνια στὴν

ἀγγειογραφία<sup>2</sup>. Όταν ἀπεικονίζεται, ὁ ἠνίοχος τοῦ τεθρίππου δὲν εἶναι ποτὲ ὁ Φόρβας, ἀλλὰ ὁ Πειρίθους<sup>3</sup>. Καὶ ἡ Δηιάνειρα, ἓνα ὄνομα-ἀποκλειστικότητα τῆς συζύγου τοῦ Ἡρακλῆ, δὲ σχετίζεται μὲ τὸν μῦθο αὐτὸ οὔτε στὴ γραπτὴ οὔτε στὴν εἰκονιστικὴ παράδοση. Ἡ διερεύνηση τῶν προβλημάτων αὐτῶν σχετίζεται ἄμεσα μὲ τὴ σύνθεση τῆς παράστασης.

Ἡ σύνθεση τῆς παράστασης τῆς ἀρπαγῆς τῆς Ἑλένης παρουσιάζει ἓνα βασικὸ πρόβλημα. Ὁ τύπος τῆς Δηιάνειρας δὲν ἑναρμονίζεται μὲ τὴν ἄλλη σύνθεση. Ἡ τραγικὴ ἔκφραση καὶ χειρονομία τῆς Δηιάνειρας εἶναι στοιχεῖα ἀσυνήθιστα σὲ παραστάσεις ἀρπαγῆς. Ἄν θυμηθοῦμε δύο γνωστὰ παραδείγματα, τὴν ὑδρία τοῦ Μειδίου μὲ τὴν ἀρπαγὴ τῶν Λευκιπιδῶν<sup>4</sup> καὶ τὴν πελίκη τοῦ ζωγράφου τοῦ Μαρσίου μὲ τὸν Πηλέα καὶ τὴ Θέτιδα<sup>5</sup>, ἡ γυναικεῖα μορφή ποὺ ἀπομακρύνεται ἀπὸ τὸν τόπο τοῦ δράματος φανερώνει περισσότερο ἐκπληξή<sup>6</sup>. Καὶ στὴ σύνθεση τοῦ ψηφιδωτοῦ θὰ ἑναρμονίζοταν καλύτερα μιὰ γυναικεῖα μορφή τοῦ τύπου τῆς τρέχουσας πεπλοφόρου Νηρηίδας τῆς πελίκης τοῦ ζωγράφου τοῦ Μαρσίου. Ἐνα ἄλλο πρόβλημα εἶναι ἡ ἐνδυμασία τῆς Δηιάνειρας. Φορεῖ ἓνα ἱμάτιο, ποὺ ἀφήνει ἀκάλυπτο τὸν ἐπάνω κορμό<sup>7</sup>. Παρόμοια εἶναι ντυμένη ἡ Λαοδάμεια τοῦ μαρμαρίνου πίνακα τῆς Νεάπολης<sup>8</sup>. Οἱ ὁμοιότητες μὲ τὴ Λαοδάμεια δὲν περιορίζονται στὴν ἐνδυμασία. Ἡ κίνηση τοῦ σώματος, ἡ χειρονομία μὲ τὸ δεξιὸ ἐκτεινόμενο χέρι, ἡ τραγικὴ ἔκφραση τοῦ προσώπου καὶ ὁ τύπος τῆς κεφαλῆς εἶναι παρόμοια. Μποροῦμε λοιπὸν νὰ ὑποθέσουμε, ὅτι ἡ Δηιάνειρα τοῦ ψηφιδωτοῦ καὶ ἡ Λαοδάμεια τοῦ μαρμαρίνου πίνακα μνημονεύουν τὸ ἴδιο ζωγραφικὸ πρότυπο. Στὴν περίπτωση αὐτὴ εἶναι πιθανόν, ὅτι τὸ θέμα τοῦ προτύπου τοῦ μαρμαρίνου πίνακα ἦταν ὁ μῦθος τοῦ Ἡρακλῆ καὶ τοῦ Κενταύρου Νέσσου. Καὶ ὁ ψηφοθέτης τοῦ ψηφιδωτοῦ τῆς Πέλλας χρησιμοποιοῦ τὸν τύπο τῆς Δηιάνειρας στὴν ἀπεικόνιση τοῦ μῦθου τῆς ἀρπαγῆς τῆς Ἑλένης. Ἡ ὑπόθεση αὐτὴ ἐρμηνεύει τὸ ὄνομα τῆς τρέχουσας μορφῆς, δὲν λύνει ὅμως τὸ πρόβλημα τῆς παρουσίας τῆς Δηιάνειρας<sup>9</sup> στὸν μῦθο τῆς ἀρπαγῆς τῆς Ἑλένης. Γιατὶ ὁ ψηφοθέτης θὰ μποροῦσε νὰ χρησιμοποιοῦ τὸν τύπο μὲ ἄλλο ὄνομα, πράγμα ποὺ συνηθίζουν οἱ ἀγγειογράφοι.

Καθὼς ὁ τύπος τοῦ τεθρίππου καὶ τοῦ συμπλέγματος τοῦ Θησέως μὲ τὴν Ἑλένη ἑναρμονίζονται θαυμάσια, ὑποθέτουμε ὅτι ἡ ἐντυπωσιακὴ αὐτὴ σύνθεση δὲν εἶναι

2. L. GHALI-KAHIL, *Les enlèvements et le retour d'Hélène*, 305 κέ.

3. Ὁ.π., 309. Ὁ Φόρβας συμμετεῖχε στὴν ἀρπαγὴ τῆς Ἀντιόπης ἀπὸ τὸν Θησέα. E. ROHDE, *Theusdarstellungen in der griechischen Vasenmalerei*, 98.

4. P.E. ARIAS - M. HIRMER, *Greek vase painting*, πίν. 214.

5. Ὁ.π., πίν. XLVII.

6. Ἐκπληξὴ καὶ δέος ἐκφράζεται στὸ πρόσωπο τῆς Κυάνης στὴν παράσταση τῆς ἀρπαγῆς τῆς Περσεφόνης τοῦ κιβωτιόσχημου τάφου τῆς Βεργίνας. M. ΑΝΔΡΟΝΙΚΟΥ, *AAA X* (1977), εἰκ. 5.

7. Ἡ Κυάνη εἶναι παρόμοια ντυμένη. Τὸ ἱμάτιό της ὅμως ἀνεμίζεται σὰν ἰστόιο πίσω ἀπὸ τὸ ἐπάνω σῶμα, ὁ.π.

8. G. LIPPOLD, *Antike Gemäldekopien*, 70 πίν. 11, 56.

9. Ὁ M. ROBERTSON, «Greek Mosaics», *JHS* 85 (1965), 79, διατυπώνει τὴν ἄποψη, ὅτι σὲ μιὰ παράσταση τῆς ἀρπαγῆς τῆς Ἀντιόπης ἀπὸ τὸν Θησέα θὰ ὑπῆρχε μιὰ Ἀμαζόνα μὲ τὸ ὄνομα Δηιάνειρα.

ἔργο τοῦ ψηφοθέτη, ἀλλὰ δάνειο ἀπὸ ἕνα ζωγραφικὸ πίνακα τοῦ δεύτερου μισοῦ τοῦ 4ου αἰ. π.Χ.<sup>10</sup>. Ἐν σὺν ζωγραφικὸ πρότυπο ὑπῆρχαν κι ἄλλες μορφές, δὲν εἶναι δυνατὸ νὰ τὸ γνωρίζουμε. Ὅπως ἐπίσης μᾶς εἶναι ἄγνωστη ἡ ἀπόδοση τοῦ τοπίου<sup>11</sup> σὺν ζωγραφικὸ πρότυπο.

#### Τὸ κυνήγι τῆς ἐλάφου (πίν. 18-22)

Δύο νέοι πυρρόξανθοι κυνηγοὶ<sup>12</sup> ἔχουν συλλάβει μιὰν ἔλαφο καὶ ἐτοιμάζονται νὰ τὴ σκοτώσουν, ἐνῶ τὸ κυνηγητικὸ σκυλί ἔχει μπήξει τὰ σουβλερά του δόντια στὰ πλευρὰ τῆς ἐλάφου, ποὺ αἱμάσσει. Τὸ τοπίο, τὸ δάσος, δηλώνεται μὲ δύο κωνικὰ ἐξάρματα τοῦ ἐδάφους καὶ ἕνα βράχο. Τὸ ὑπόλοιπο πεδίο τοῦ πίνακα εἶναι μαῦρο. Ἡ ὠραιότατη κοσμοφόρος μὲ τὰ πολύχρωμα λουλούδια, ποὺ πλαισιώνει τὸν πίνακα, δὲν εἶναι ἄσχετη μὲ τὸ θέμα<sup>13</sup>. Μιὰ παρόμοια κοσμοφόρος πλαισιώνει τὸν πίνακα μὲ τὸ κυνήγι τοῦ λέοντα. Ὁ ψηφοθέτης τοῦ κυνηγίου τῆς ἐλάφου ὑπογράφει τὸ ἔργο του. *Γνώσις ἐπόησεν* διαβάζουμε πάνω ἀπὸ τὶς κεφαλὰς τῶν δύο νέων κυνηγῶν.

Ὁ πρῶτος νέος, δεξιὰ, κρατᾷ γερὰ τὴν ἔλαφο ἀπὸ τὸ ἀριστερὸ τῆς κέρατο καὶ ὑψώνει μὲ ὄρμη τὸ ξίφος του γιὰ νὰ τὴ χτυπήσει. Ἡ χλαμύδα του ἀνεμίζεται σὰν ἴστιο, πίσω ἀπὸ τὴ ράχη του καὶ ὁ πέτασος, ποὺ ξέφυγε ἀπὸ τὴν κεφαλὴ του, εἰκονίζεται μετέωρος στὴν πάνω δεξιὰ γωνία τοῦ πίνακα. Ὁ δεῦτερος νέος, ἀριστερά, σπεύδει νὰ χτυπήσει τὴν ἔλαφο μ' ἕνα πέλεκυ, ποὺ ὑψώνει μὲ τὰ δυὸ του χέρια. Εἶναι ὄπλισμένος καὶ μὲ ξίφος, ποὺ βρίσκεται μέσα στὴ θήκη του, κρεμασμένο στὴν ἀριστερὴ πλευρὰ τοῦ κορμοῦ του μ' ἕναν ἱμάντα. Ἡ χλαμύδα του ἀνεμίζεται πάνω ἀπὸ τὴν κεφαλὴ του. Ἡ παράσταση τῶν νεανικῶν σωμάτων κατὰ τρία τέταρτα καὶ σὲ ὀρμητικὴ κίνηση τονίζει τοὺς πλαστικοὺς ὄγκους τοῦ σώματος, ποὺ ἀποδίδονται ἐντονα φωτοσκιασμένοι. Ἡ ἐπιδερμίδα εἶναι λευκὴ, μὲ λευκὲς ψηφίδες καὶ ἡ φωτοσκίαση γκριζὰ, μὲ γκριζὲς ψηφίδες. Τὰ «μήδεα λαχνήεντα» τῶν νέων ἀποδίδονται μὲ παρόμοιο τρόπο. Ἡ ἦβη εἶναι ἕνα τραπέζιο σχηματισμένο μὲ κόκκινες ψηφίδες. Ἡ κεφαλὴ τοῦ πρῶτου νέου εἰκονίζεται ἀπὸ τὰ πλάγια. Ἡ πυρρόξανθη κόμη, ἀποδομένη μὲ κίτρινες καὶ κόκκινες ψηφίδες, σχηματίζει μιὰ ἀναστολὴ πάνω ἀπὸ τὸ μέτωπο καὶ τὰ ἴσια μαλλιά ἀνεμίζονται πίσω καὶ πέφτουν στὸν τράχηλο. Γιὰ τὴν ἀπόδοση τοῦ προσώπου ὁ ψηφοθέτης χρησιμοποίησε μικρότερες ψηφίδες, πυκνὰ τοποθετημένες. Τὸ περίγραμμα τοῦ κανθοῦ τοῦ ματιοῦ καὶ τοῦ φρυδιοῦ ἀποδίδονται μὲ μικρὲς μαῦρες ψηφίδες καὶ ἡ κόρη τοῦ ὀφθαλμοῦ μὲ μιὰ μεγάλη μαύρη ψηφίδα. Τὰ χεῖλη εἶναι κόκκινα. Ἡ κεφαλὴ τοῦ δεύτερου νέου εἰκονίζεται

10. Ὁ MORENO, «Enciclopedia dell' arte antica», *Zeusi*, 1265-7, διατυπώνει τὴν ὑπόθεση, ὅτι δὲν εἶναι ἀπίθανο τὸ πρότυπο τοῦ ψηφοθέτη νὰ ἦταν ἕνας πίνακας τοῦ Ζεύξιδος.

11. Γιὰ τὴν ἀπόδοση τοῦ τοπίου στὸν 4ο αἰ. π.Χ. βλ. Ε. ΓΙΟΥΡΗ, *Ὁ κρατήρας τοῦ Δερβενίου*, 57 κέ.

12. Πρβλ. τοὺς πυρρόξανθους κυνηγοὺς τῆς σαρκοφάγου τοῦ Ἀλεξάνδρου, R. LULLIES - M. HIRMER, *Griechische Plastik*, πίν. VIII.

13. Διαστάσεις: Πίνακας 3.24 × 3.17 μ. Κοσμοφόρος πλ. 1.07 - 1.04 μ. Σπειρομαϊάνδρος πλ. 0.330 - 0.310 μ.

κατὰ τρία τέταρτα. Ἡ πυρρόξανθη κόμη του, ἀποδομένη ὁμοια μὲ τοῦ πρώτου νέου, εἶναι κοντὴ μὲ κοχλιωτοὺς βοστρύχους. Τὰ χαρακτηριστικὰ τοῦ προσώπου ἀποδίδονται ὁμοια μὲ τοῦ πρώτου νέου. Τὸ μέτωπο αὐλακώνεται ἀπὸ μιὰ ρυτίδα ἀποδομένη μὲ φωτοσκίαση.

Ἡ ὡραία ἔλαφος ἔχει ἀποκάμει ἀπὸ τὸ μάταιο τρέξιμο καὶ ἡ γλῶσσα της κρέμεται ἔξω ἀπὸ τὸ λαχάνιασμα. Τὸ σῶμα της ἀποδίδεται λευκὸ μὲ ἔντονες γκριζες φωτοσκιάσεις. Τὸ δέρμα τοῦ κορμοῦ της ποικίλλεται μὲ μαύρους κύκλους καὶ ἡμικύκλια καὶ χρωματίζεται σὲ ὀρισμένα μέρη μὲ κόκκινο καὶ κίτρινο χρῶμα σὲ δύο τόνους, ἀνοιχτὸ καὶ σκοῦρο. Τὰ μεγάλα κέρατα εἶναι λευκὰ μὲ γκριζες φωτοσκιάσεις. Τὸ περίγραμμα τοῦ ματιοῦ εἶναι μὲ μαῦρες ψηφίδες καὶ ἡ μεγάλη κόρη τοῦ ὀφθαλμοῦ μὲ μικρὲς γκριζες ψηφίδες. Μιὰ ἀχνὴ γκριζα κυματιστὴ γραμμὴ ἀποδίδει τὸ φρύδι. Ἡ γλῶσσα εἶναι κόκκινη καὶ ἡ μικρὴ φουντωτὴ οὐρὰ κόκκινη μὲ λευκὲς τρίχες. Τὸ κυνηγητικὸ σκυλὶ εἰκονίζεται ἀπὸ πίσω κατὰ τρία τέταρτα. Ἐχει ὑψωμένα τὰ μπροστινὰ πόδια καὶ τὸ ρύγχος μπηγμένο στὰ πλευρὰ τῆς ἐλάφου. Τὸ λιπόσαρκο σῶμα του ἀποδίδεται λευκὸ μὲ γκριζες φωτοσκιάσεις καὶ τὸ μάτι παρόμοια μὲ τῆς ἐλάφου.

Τὸ σχέδιο τῆς κοσμοφόρου εἶναι δυναμικὸ καὶ εὐφάνταστο. Ἐχει ρυθμὸ, ἄρμονία καὶ συμμετρία. Ἀπὸ τὸ μαῦρο πεδίο προβάλλουν τὰ πολύχρωμα ἄνθη, τὰ προοπτικὰ ἀποδομένα, οἱ τρισδιάστατες ἑλικες καὶ τὰ χυμώδη φύλλα τῆς ἀκάνθου. Τὰ βασικὰ χρώματα εἶναι ἄσπρο, μαῦρο, κόκκινο, κίτρινο καὶ συμπληρωματικὸ τὸ γκριζο. Τὸ διακοσμητικὸ θέμα, πὺ ἐπαναλαμβάνεται δύο φορές, εἶναι ἓνα ζευγὸς κλάδων, πὺ ἐκφύονται ἀπὸ φύλλα ἀκάνθου ἀπὸ τὴ βορειοανατολικὴ καὶ τὴ νοτιοδυτικὴ γωνία καὶ ἐλίσσονται στὶς πλευρὰς τῆς κοσμοφόρου. Ἀπὸ τοὺς κλάδους φύονται ἑλικες, φύλλα ἀκάνθου καὶ πολύχρωμα ἄνθη μὲ λεπτότατους μίσχους.

Ἀπὸ τὴ βορειοανατολικὴ γωνία ξεφυτρώνουν πέντε χυμώδη φύλλα ἀκάνθου, τρία λευκὰ μὲ γκριζες ραβδώσεις καὶ δύο κίτρινα. Ἀπὸ τὰ φύλλα αὐτὰ ἐκφύονται δύο κλάδοι πὺ ἀπολήγουν σὲ ἀνθέμια ἀποδομένα προοπτικά. Ὁ πρῶτος κλάδος σχηματίζει τρεῖς καμπύλες γραμμὲς καὶ πιάνει ὅλη τὴ βόρεια πλευρὰ τῆς κοσμοφόρου. Οἱ ἑλικες, πὺ ἐκφύονται ἀπὸ τὸν κλάδο αὐτό, ἀναπτύσσονται ἐλεύθερα στὸν χῶρο ἢ ἐλίσσονται πάνω στὸν κλάδο. Τὰ φύλλα τῆς ἀκάνθου εἶναι ἄρκετὰ μεγάλα, ἄλλα λευκὰ μὲ γκριζες νευρώσεις καὶ ἄλλα κόκκινα ἢ κίτρινα. Ἐνα μεγάλο λευκὸ ἄνθος μὲ κόκκινη καρδιὰ ἀναφύεται ἀπὸ τὴ συμβολὴ τῶν δύο κλάδων. Ἐνα ἀκόμη μεγαλύτερο κρινόσχημο ἄνθος μὲ κόκκινο ὑπερο εἰκονίζεται πάνω ἀπὸ τὸ ὄνομα τοῦ ψηφοθέτη. Καὶ δίπλα του ἓνα λεπτὸ, λευκὸ ἄνθος μὲ κόκκινο ὑπερο. Πιὸ πάνω ἓνα ἄνθος πὺ μοιάζει μὲ καμπανούλα, δύο λευκὰ κρινόσχημα ἄνθη, ἓνα ἀνοιχτὸ καὶ ἓνα μισάνοιχτο, κι ἓνα μικρὸ λεπτότατο ἄνθος. Δυτικὰ ἓνα ἄνθος πὺ μοιάζει μὲ καμπανούλα, ἓνα μικρὸ λευκὸ τετράφυλλο ἄνθος κι ἓνα λευκὸ κρινόσχημο ἄνθος μὲ κόκκινο ὑπερο. Ὁ δεύτερος κλάδος σχηματίζει δύο μεγάλες κυματοειδεῖς γραμμὲς καὶ πιάνει ὅλη τὴν ἀνατολικὴ πλευρὰ τῆς κοσμοφόρου. Οἱ ἑλικες, πὺ ἐκφύονται ἀπὸ τὸν κλάδο αὐτό, ὅπως καὶ στὸν ἄλλο, ἀναπτύσσονται στὸν χῶρο ἢ ἐλίσσονται πάνω στὸν κλάδο. Τὰ φύλλα τῆς ἀκάνθου εἶναι παρόμοια. Τὰ περισσότερα ἄνθη εἶναι λευκὰ κρινόσχημα, τρία μισάνοιχτα καὶ δύο ἀνοιχτά. Ἐνα λευκὸ ἄνθος πὺ μοιάζει μὲ καμπανούλα, δύο μικρὰ μὲ τρία φύλλα, ἓνα λεπτὸ ἄνθος μὲ κόκκινο ὑπερο καὶ ἓνα λευκὸ τετράφυλλο ἄνθος μὲ τέσσερα κίτρινα σέπαλα.

Ἀπὸ τὴ νοτιοδυτικὴ γωνία ξεφυτρώνουν ἑπτὰ χυμώδη φύλλα ἀκάνθου, τρία

λευκά με γκρίζες ραβδώσεις και τέσσερα κίτρινα. Ἀπὸ τὰ φύλλα αὐτὰ ἐκφύονται δύο κλάδοι ποὺ ἀπολήγουν σὲ ἀνθέμια. Στὴ συμβολὴ τῶν κλάδων ἓνα μεγάλο λευκὸ ἄνθος. Ὁ πρῶτος κλάδος σχηματίζει δύο μεγάλες κυματοειδεῖς γραμμὲς καὶ πιάνει ὅλη τὴ νότια πλευρὰ τῆς κοσμοφόρου. Πολλὲς ἔλικες, φύλλα ἀκάνθου καὶ ἄνθη μὲ λεπτότατους μίσχους φύονται καὶ ἀπὸ τὸν κλάδο αὐτό. Τὰ ἄνθη εἶναι τέσσερα κρινόσχημα, τρία μισάνοιχτα καὶ ἓνα ἀνοιχτό, δύο λευκὰ τετράφυλλα ἄνθη μὲ κίτρινα σέπαλα, δύο λεπτὰ λευκὰ ἄνθη μὲ κόκκινο ὕπερο, ἓνα λευκὸ ἄνθος ποὺ μοιάζει μὲ καμπανούλα κι ἓνα μικρὸ λεπτότατο λευκὸ ἄνθος. Ὁ δεύτερος κλάδος σχηματίζει τρεῖς καμπύλες γραμμὲς καὶ πιάνει ὅλη τὴ δυτικὴ πλευρὰ τῆς κοσμοφόρου. Ἐλικες, φύλλα ἀκάνθου καὶ ἄνθη φύονται καὶ ἀπὸ αὐτὸν τὸν κλάδο. Δυὸ λευκὰ τετράφυλλα ἄνθη μὲ κίτρινα σέπαλα, τέσσερα λευκὰ κρινόσχημα ἄνθη, τρία ἀνοιχτὰ κι ἓνα μισάνοιχτο, δύο λεπτὰ λευκὰ ἄνθη μὲ κόκκινο ὕπερο κι ἓνα μικρὸ λευκὸ ἄνθος ποὺ μοιάζει μὲ καμπανούλα.

Στὴ βορειοδυτικὴ καὶ νοτιοανατολικὴ γωνία τὸ διακοσμητικὸ θέμα εἶναι τὸ ἴδιο, δύο ἀντικρουστὰ ἀνθέμια. Μὲ τὴ διαφορὰ ὅτι στὴ νοτιοανατολικὴ γωνία ἀνάμεσα στὰ ἀνθέμια προβάλλουν δύο ἄνθη.

Ἄν ἡ σύνθεση τῆς παράστασης τοῦ ψηφιδωτοῦ τῆς ἀρπαγῆς τῆς Ἑλένης προϋποθέτει τὴν ὕπαρξη ζωγραφικοῦ προτύπου, ἢ σύνθεση τῆς παράστασης τοῦ κυνηγίου τῆς ἐλάφου φαίνεται ὅτι εἶναι ἔργο τοῦ Γνώσιος. Τὸ θέμα τῆς σύνθεσης δὲν παρουσιάζει ἰδιαίτερα προβλήματα, ἐκτὸς ἀπὸ ἓνα. Τὰ φυσιογνωμικὰ χαρακτηριστικὰ τοῦ νέου μὲ τὸ ξίφος, ἂν συγκριθοῦν μὲ τὴ μορφή τοῦ Ἀλεξάνδρου τῶν νομισμάτων τοῦ Λυσιμάχου, παρουσιάζουν καταφανὴ ὁμοιότητα. Εἶναι δυνατὸ νὰ ὑποθέσουμε, ὅτι ὁ νέος αὐτὸς ταυτίζεται μὲ τὸν Ἀλέξανδρο; Μιὰ ἄλλη ὑπόθεση εἶναι, ὅτι ὁ Γνώσις ἐμπνέεται ἀπὸ ἓνα πολὺ γνωστὸ στὴν ἐποχὴ τοῦ ζωγραφικὸ πρότυπο, ὅπου ἀπεικονίζόταν, πιθανόν, ὁ Ἀλέξανδρος. Γιὰ τὴν ὕπαρξη προτύπου μὲ τὸ ἴδιο θέμα συνηγορεῖ ἡ παράσταση τοῦ κυνηγίου τῆς ἐλάφου στὴ σαρκοφάγο τοῦ Ἀλεξάνδρου<sup>14</sup>, ποὺ παραδίδει μιὰ παραλλαγή τῆς σύνθεσης τοῦ ψηφιδωτοῦ. Ἐξάλλου εἶναι πολὺ πιθανὸν ὅτι στὰ χρόνια αὐτὰ θὰ ὑπῆρχαν πολλὰ ἔργα, κυρίως ζωγραφικὰ, μὲ θέμα τὸ κυνήγι, μιὰ ἀπασχόληση ἀγαπητὴ στοὺς μακεδόνες βασιλεῖς καὶ εὐγενεῖς. Ἐξαιρετικὰ σημαντικὴ γιὰ τὴ μοναδικότητά της εἶναι ἡ τοιχογραφία τοῦ βασιλικοῦ τάφου τῆς Βεργίνας μὲ παράσταση κυνηγίου<sup>15</sup>.

14. R. LULLIES - M. HIRMER, πίν. 235. Πρβλ. M. ROBERTSON, *δ.π.*, 81. Ἀντίθετα ὁ V. von GRAEVE, *Der Alexandersarkophag und seine Werkstatt*, 69-71, νομίζει ὅτι οἱ παραστάσεις τῆς σαρκοφάγου τοῦ Ἀλεξάνδρου δὲν ἀντιγράφουν γνωστὰ ἔργα.

15. M. ΑΝΔΡΟΝΙΚΟΥ, *Φίλιππος*, 205-6, εἰκ. 112-113.



## Ἄμαζονομαχία (πίν. 23)

Ἐνας Ἕλληνας μὲ χιτώνα, θώρακα<sup>16</sup>, κράνος<sup>17</sup>, περικνημίδες, μὲ τὴν ἀσπίδα στὸ ἀριστερὸ χέρι καὶ τὸ ξίφος στὸ ὑψωμένο δεξιὸ ἐπιτίθεται ἐνάντια σὲ μιὰ Ἀμαζόνα πού εἶναι πεσμένη στὸ ἔδαφος ἐμπρὸς στὰ πόδια του. Ἡ Ἀμαζόνα, γιὰ νὰ ἀμυνθεῖ, προβάλλει μὲ τὸ ἀριστερὸ χέρι τὴν ἀσπίδα καὶ μὲ τὸ δεξιὸ στηρίζεται στὸ ἔδαφος, κρατώντας τὸν σπασμένο πέλεκυ. Φορεῖ κίτρινο, ἀχειρίδωτο κοντὸ χιτώνα, κίτρινο κοκκιδωτὸ περιδέριαι, κόκκινη τιάρα, λευκὲς ἀναξυρίδες καὶ κόκκινα ὑποδήματα. Μιὰ δευτέρη Ἀμαζόνα, μὲ τὸν πέλεκυ στὸ δεξιὸ χέρι καὶ τὴν ἀσπίδα στὸ ἀριστερό, σπεύδει νὰ βοηθήσει τὴ συντρόφισσά της. Φορεῖ λευκὸ, ἀχειρίδωτο, κοντὸ χιτώνα, πού ἀνεμίζεται σὲ βαθύσκιωτες πτυχές, κόκκινη τιάρα, λευκὲς ἀναξυρίδες, ποικιλμένες μὲ κύκλους ἀπὸ κόκκινες καὶ κίτρινες ψηφίδες καὶ κίτρινα ὑποδήματα. Στὸν λαιμὸ ἓνα κίτρινο κοκκιδωτὸ περιδέριαι καὶ στὸ δεξιὸ χέρι τρία κίτρινα βραχιόλια.

Ἡ σκηνὴ διαδραματίζεται σ' ἓνα τοπίο μὲ ἀνώμαλο ἔδαφος. Ἐκτὸς ἀπὸ τὴ δῆλωση τοῦ ἔδαφους μὲ ποικίλες ψηφίδες, τὸ ὑπόλοιπο πεδίο τοῦ πίνακα εἶναι μαῦρο. Τὸ ψηφιδωτὸ βρέθηκε ἀρκετὰ φθαρμένο καὶ ἡ μεγαλύτερη φθορὰ εἶναι στὴν εἰκόνα τοῦ Ἕλληνα.

Ἡ τεχνικὴ τοῦ ψηφιδωτοῦ τῆς Ἀμαζονομαχίας εἶναι παρόμοια μὲ τοῦ κυνηγίου τῆς ἐλάφου. Γιὰ τὰ πρόσωπα ὁ ψηφοθέτης χρησιμοποιεῖ ψηφίδες μικρότερου μεγέθους, πυκνὰ τοποθετημένες. Τὸ περίγραμμα τοῦ ματιοῦ καὶ τοῦ φρυδιοῦ δηλώνονται μὲ μαῦρες ψηφίδες καὶ ἡ κόρη τοῦ ὀφθαλμοῦ εἶναι μιὰ μεγάλη μαύρη ψηφίδα.

Τὰ βασικὰ χρώματα εἶναι ἄσπρο, μαῦρο, κόκκινο, κίτρινο καὶ συμπληρωματικὸ τὸ γκρίζο. Στὴν εἰκόνα τοῦ Ἕλληνα κυριαρχεῖ τὸ λευκὸ καὶ τὸ γκρίζο. Ἡ μεγάλη κυκλικὴ τοῦ ἀσπίδα εἶναι λευκὴ μὲ γκρίζα φωτοσκίαση. Τὸ κράνος, λευκὸ, ποικιλμένο μὲ πυρρόξανθες ταινίες ἀπὸ κόκκινες καὶ κίτρινες ψηφίδες. Ὁ θώρακας ἔχει κόκκινες ἐπωμίδες. Στὸ πρόσωπο καὶ τὸ σῶμα ἔντονη γκρίζα φωτοσκίαση. Φωτοσκίαση παρατηροῦμε καὶ στὸν λαιμὸ τῶν Ἀμαζόνων. Πολύχρωμη εἶναι ἡ εἰκόνα τῆς πεσμένης Ἀμαζόνας. Ὁ χιτώνας της κίτρινος μὲ ἀνοιχτὲς καὶ σκούρες ἀποχρώσεις.

Ὁ πίνακας τῆς Ἀμαζονομαχίας περιβάλλεται μὲ ἓνα πλοχμὸ καὶ πλαισιώνεται ἀπὸ μιὰ κοσμοφόρο καὶ μιὰ ζωοφόρο<sup>18</sup>.

Ἡ κοσμοφόρος ἀποτελεῖται ἀπὸ ἀνθέμια καὶ ἄνθη λωτοῦ συνδεδεμένα μὲ ἔλικες<sup>19</sup>. Στὶς γωνίες ἓνα μεγάλο λευκὸ ἄνθος μὲ ὀκτὼ πέταλα. Τὰ ἀνθέμια εἶναι λευκά, ἐννεάφυλλα, φλογόσχημα μὲ φωτοσκίαση στὸ κεντρικὸ φύλλο καὶ τὴν καρδιά. Τὰ ἄνθη τοῦ λωτοῦ εἶναι λευκά, ἐπτάφυλλα μὲ φωτοσκίαση. Στὶς τρεῖς γωνίες εἰκονί-

16. Πρβλ. τὸν θώρακα τοῦ νεκροῦ τῆς τοιχογραφίας τοῦ τάφου τῶν Λευκαδίων, Φ. Μ. ΠΕΤΣΑ, Ὁ τάφος τῶν Λευκαδίων, πίν. Στ.

17. Τὸ κράνος τοῦ Ἕλληνα ἔχει ἰδιότυπο σχῆμα.

18. Διαστάσεις: Πίνακας 2.36 × 2.12 μ. Κοσμοφόρος πλ. 0.505 - 0.48 μ. Ζωοφόρος πλ. 0.69 - 0.67 μ.

19. Τὸ παραδοσιακὸ αὐτὸ κόσμημα τὸ συναντοῦμε σὲ παλαιότερα ψηφιδωτά.

ζονται άνωπά δύο μισά φλογωτά άνθέμια και στην τέταρτη, τή νοτιοδυτική, ένα άνθος λωτοῦ. Στις μακριές πλευρές, ανατολική και δυτική, εικονίζονται τέσσερα άνθέμια και πέντε άνθη λωτοῦ, στη βόρεια τρία άνθέμια και τέσσερα άνθη λωτοῦ και στη νότια τέσσερα άνθέμια και τέσσερα άνθη λωτοῦ.

Στή ζωοφόρο εικονίζονται δύο πάνθηρες άνωποὶ στην ανατολική και δυτική πλευρά και δύο κάπροὶ άνωποὶ στη βόρεια και νότια πλευρά. Άνάμεσα στα ζῶα ένα άνθινο κόσμημα, ένα άνθέμιο έννεάφυλλο και δύο μισά φλογωτά άνθέμια συνδεόμενα με έλικες. Στις γωνίες δύο έλικες σχηματίζουν μιá λύρα, στο έσωτερικό τής οποίας εικονίζεται ένα μεγάλο κρινόσχημο άνθος και στις πλευρές δύο μισά φλογωτά άνθέμια.

Τό θέμα τής Άμαζονομαχίας είναι ένα θέμα συνηθισμένο στην άγγειογραφία τοῦ 4ου αἰ. π.Χ., ὅπου παρατηροῦμε συχνά αναφορές ἢ άπηγήσεις τοῦ κλασικοῦ παραδείγματος τής Άμαζονομαχίας τοῦ Μουσωλείου τής Άλικαρνασσοῦ. Καὶ στο ψηφιδωτό τής Πέλλας έχουμε μιá παραλλαγή τοῦ θέματος τής πλάκας Β.Μ. 1009, 3-5 τοῦ Μουσωλείου<sup>20</sup>. Ἡ σύνθεση τοῦ πίνακα φαίνεται ὅτι είναι έργο τοῦ ψηφοθέτη. Τό σχῆμα τής σύνθεσης και ἡ στάση τῶν μορφῶν θυμίζουν τό ψηφιδωτό τοῦ κυνηγίου τής έλάφου.

Ὁ τρόπος με τόν ὁποῖο πλαισιώνεται ὁ πίνακας είναι παραδοσιακός. Στα ψηφιδωτά τής Ὀλύνθου<sup>21</sup>, τής Ἐρέτριας<sup>22</sup>, τής Ἀθήνας<sup>23</sup>, τής Σικυώνας<sup>24</sup>, τής Κορίνθου<sup>25</sup> υπάρχουν συχνά ζωοφόροι ζῶων ἢ συμπλέγματα θηρίων πού σπαράσσουν ζῶα.

Τό θέμα τής ζωοφόρου άπαντᾶται και στις τοιχογραφίες, ὅπως δείχνει τό παράδειγμα τοῦ κιβωτιόσχημου τάφου τής Βεργίνας. Κάτω άπό τήν παράσταση τής άρπαγῆς τής Περσεφόνης υπάρχει ζωοφόρος, ὅπου εικονίζονται ζεύγη γρυπῶν άνωπῶν και άνάμεσά τους ποικίλα άνθη<sup>26</sup>.

20. E. BURSCHOR, *Maussollos und Alexander*, εἰκ. 44.

21. *Olynthus V*, πίν. 17, Β.

22. P. DUCREY - I. METZGER, «La maison aux mosaïques à Éretrie», *Ant. Kunst* (1979) 1, 10, πίν. 3, I, πίν. 4, 2, 4.

23. W. HOEPFNER, «Das Pompeion», *Kerameikos X*, εἰκ. 73.

24. K. VOTSIS, «Nouvelle mosaïque de Sikyon», *BCH* 100 (1976), εἰκ. 1, 4-7.

25. T. L. SHEAR, *AJA* 33 (1929), 527, εἰκ. 10.

26. M. ΑΝΔΡΟΝΙΚΟΥ, *AAA X* (1977), εἰκ. 3.



137. Οικία άρπαγής Έλένης. Άνθινο δάπεδο.

**Άνθινο δάπεδο (είκ. 137)**

Άπό τὸ ἄνθινο δάπεδο σώζεται μόνο ἡ βορειοανατολική γωνία του ( $3.45 \times 2$  μ.), ἀρκετὰ κατεστραμμένη. Λίγα λείψανα ἀπὸ τὸν σπειρομαίανδρο (πλ. 0.30 μ.), ἓνα τμῆμα τῆς κοσμοφόρου (πλ. 0.64 μ.) καὶ λίγα λείψανα ἀπὸ τὸ ἄνθινο κόσμημα τῆς γωνίας, μεταξὺ τοῦ τετραγώνου καὶ τοῦ ἐσωτερικοῦ κύκλου, ὁ ὁποῖος περιγράφεται μὲ ἓνα πλοχμό. Ἐλάχιστα λείψανα ἀπὸ φυτικό κόσμημα, πὸ βρίσκονται στὸ ἐσωτερικὸ τοῦ κύκλου, ἀποτελοῦν μιὰ ἔνδειξη γιὰ τὴν ὕπαρξη κοσμοφόρου. Ἄν ἡ κοσμοφόρος κάλυπτε ὅλη τὴν ἐπιφάνεια τοῦ κύκλου ὅπως στὸ ψηφιδωτὸ τῆς θόλου, ἢ ἀποτελοῦσε μιὰ ζώνη ἢ ὁποία πλαισίωνε μιὰ παράσταση, ὅπως στὸ ψηφιδωτὸ τῆς Ὀλύνθου μὲ τὴν παράσταση τοῦ Βελλερεφόντη, δὲν εἶναι δυνατὸ νὰ γνωρίζουμε.

Ἡ κοσμοφόρος εἶναι μιὰ παραλλαγή τῆς κοσμοφόρου τοῦ Γνώσιος. Ἀπὸ τὴ βορειοανατολική γωνία ἐκφύονται δύο κλάδοι μέσα ἀπὸ φύλλα ἀκάνθου καὶ ἐλίσσονται στὴ βόρεια καὶ ἀνατολική πλευρά. Ἀπὸ τοὺς κλάδους ἐκφύονται ἑλικες, φύλλα ἀκάνθου καὶ ἄνθη. Τὰ φύλλα τῆς ἀκάνθου εἶναι λευκὰ ποικιλμένα μὲ κόκκινο χρῶμα. Τὰ ἄνθη κρινόσχημα, λευκὰ μὲ κόκκινη ἢ κίτρινη καρδιὰ καὶ ἄλλα, μικρὰ κόκκινα ἢ κίτρινα.

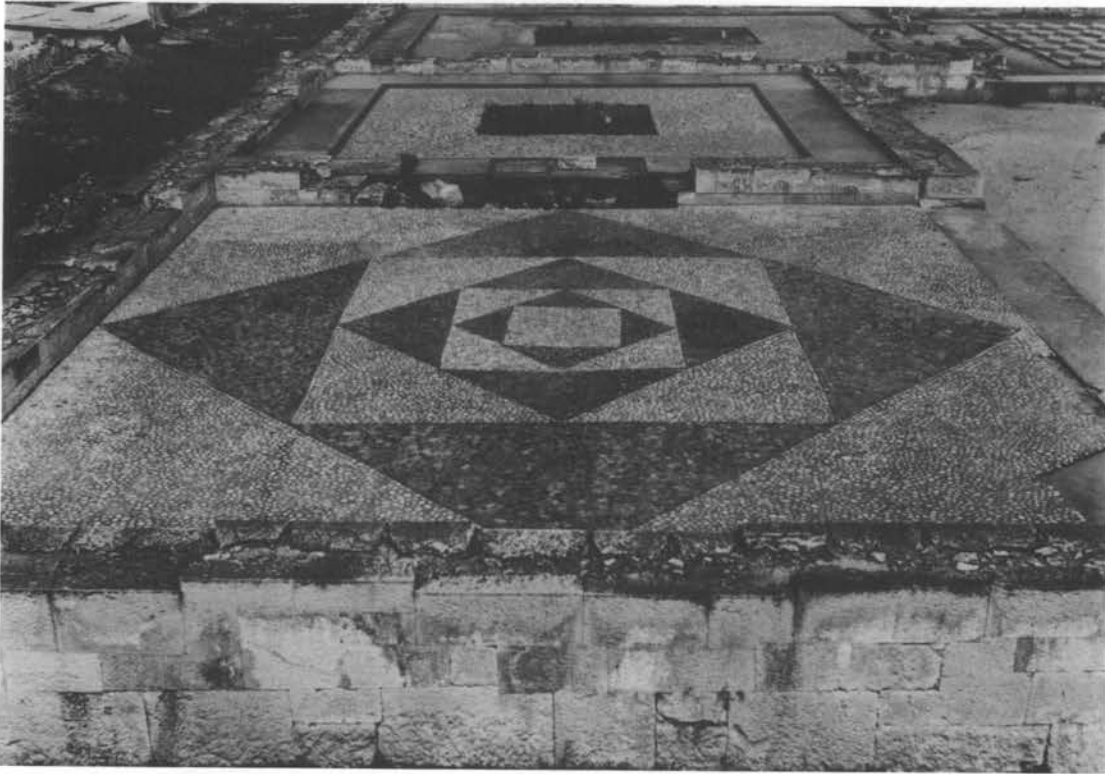

138. Οικία Διονύσου. Τὸ ψηφιδωτὸ τοῦ προθαλάμου τοῦ ἀνδρώνα τοῦ Διονύσου.

### Τὰ ψηφιδωτὰ τῆς οἰκίας τοῦ Διονύσου

#### Διόνυσος ἐπὶ πάνθηρος (πίν. 24)

Ὁ Διόνυσος, νέος «εὐδαιμών θεός», κάθεται στὴ ράχη τοῦ πάνθηρος κρατώντας στὸ ὑψωμένο ἀριστερὸ χέρι τὸν θύρσο. Μὲ τὸ δεξιὸ χέρι ἀγκαλιάζει τὸν λαιμὸ τοῦ πάνθηρος, ποὺ εἰκονίζεται μὲ ὑψωμένα τὰ μπροστινὰ πόδια, σὲ ὀρμητικὴ κίνηση πρὸς τ' ἀριστερά. Πρὸς τὴν ἴδια κατεύθυνση εἶναι στραμμένη ἡ ὡραία κεφαλὴ τοῦ θεοῦ, ποὺ ἀτενίζει μακριά. Ἡ οὐρὰ τοῦ πάνθηρος, ὑψωμένη πρὸς τὰ πάνω, σχηματίζει μιὰ μεγάλη καμπύλη γραμμὴ, ποὺ ἀγγίζει σχεδὸν τὴν ἀνεμιζόμενη ταινία τοῦ θύρσου τοῦ θεοῦ. Ὁ κίτρινος κοντὸς τοῦ θύρσου εἰκονίζεται λοξά, πρὸς τὰ δεξιὰ, πίσω ἀπὸ τὸ σῶμα τοῦ Διονύσου καὶ τοῦ πάνθηρος καὶ ἀποτελεῖ τὴ μοναδικὴ εὐθεία γραμμὴ τοῦ πίνακα<sup>27</sup>.

27. Διαστάσεις 2.72 × 2.69 μ.

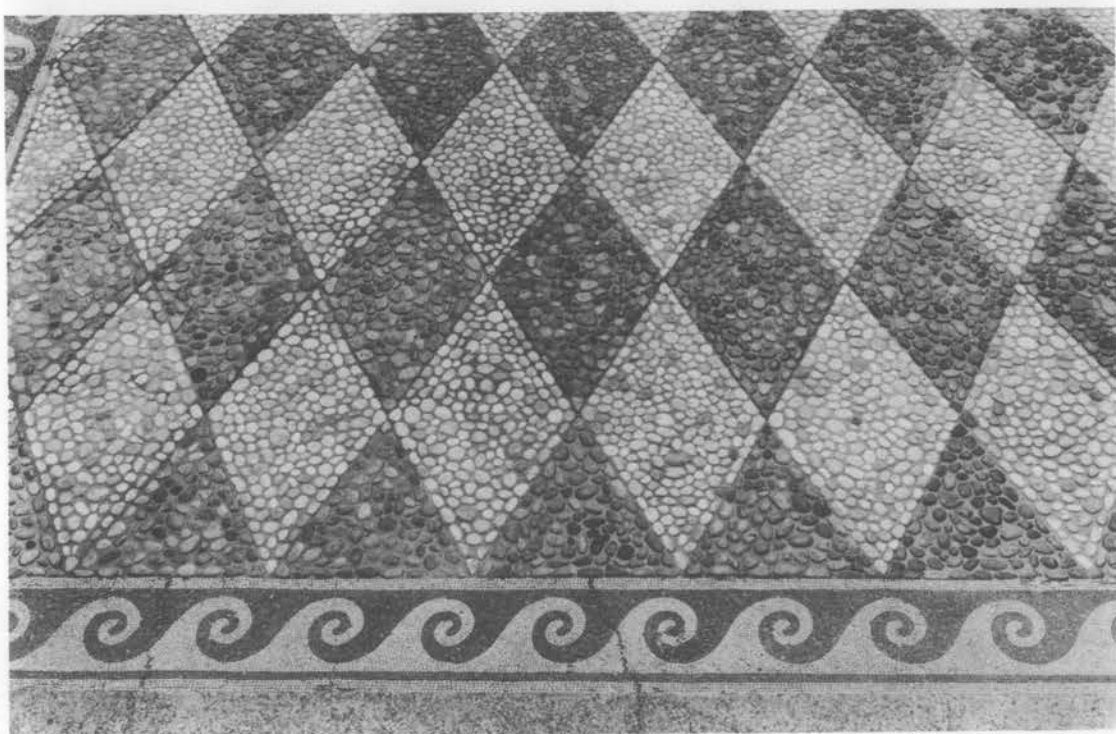
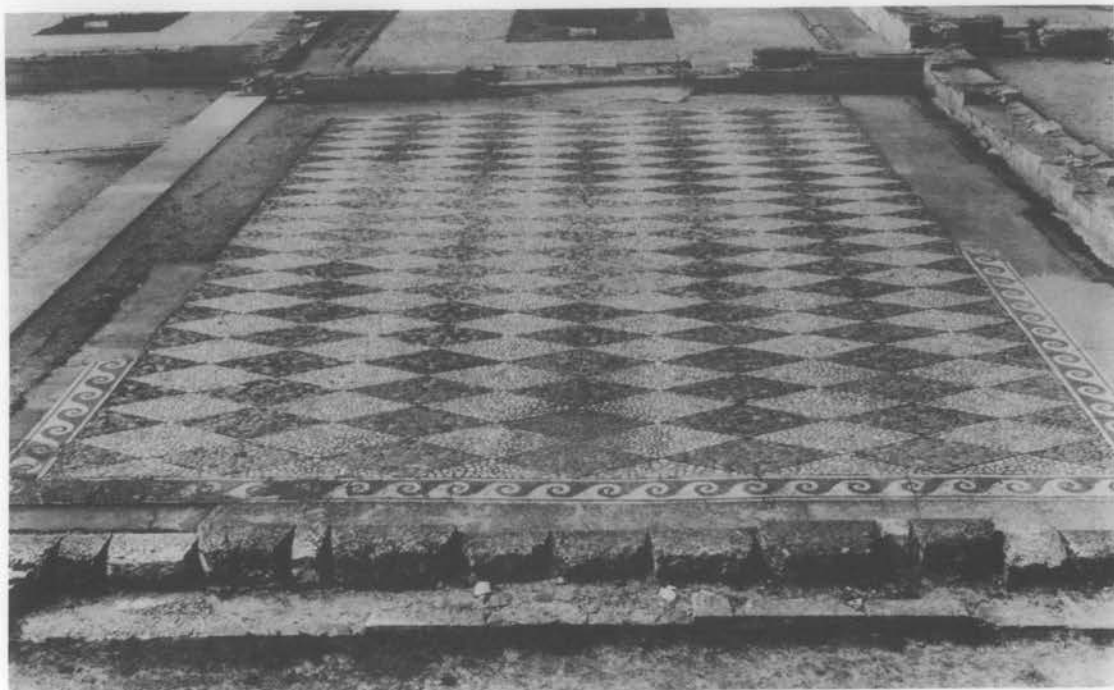

139. Οικία Διονύσου. Τὸ ψηφιδωτὸ τοῦ προθαλάμου τοῦ ἀνδρώνα τοῦ κυνηγίου τοῦ λέοντα.

Τὸ ἀβροδίαίτο σῶμα τοῦ θεοῦ ἐναρμονίζεται ὠραῖα μὲ τὸ λιπόσαρκο, αἰλουροειδὲς σῶμα τοῦ ζώου. Ὁ ἐπάνω κορμὸς τοῦ θεοῦ εἰκονίζεται σχεδὸν καταμέτωπο, ἐνῶ τὸ κάτω σῶμα, μὲ τὰ σταυρωμένα πόδια κατὰ τρία τέταρτα, πρὸς τὰ δεξιὰ. Ἡ κεφαλὴ τοῦ εἰκονίζεται ἀπὸ τὰ πλάγια, πρὸς τ' ἀριστερά. Ἡ τρυφερὴ σάρκα τοῦ θεοῦ ἀποδίδεται μὲ λευκὸ χρῶμα, ἄσπρες ψηφίδες, καὶ οἱ πλαστικοὶ ὄγκοι διαγράφονται μὲ γκρίζες γραμμές, γκρίζες ψηφίδες, καὶ τονίζονται μὲ ἐλαφρὰ φωτοσκίαση, μὲ γκρίζες ψηφίδες. Συγκεκριμένα φωτοσκιάζεται ὁ δεξιὸς βραχίονας τοῦ θεοῦ, κοντὰ στὸν λαιμὸ τοῦ πάνθηρος, τὸ δεξιὸ χέρι τοῦ θεοῦ πάνω στὸν λαιμὸ τοῦ θηρίου, ὁ ἀριστερὸς πήχυς, ἀριστερὰ ἀπὸ τὸν κοντὸ τοῦ θύρσου, καὶ τὸ κάτω μέρος τοῦ δεξιοῦ σκέλους.

Ἐνα χρυσοῦ βραχιόλι, ἀποδομένο μὲ κίτρινες ψηφίδες, στολίζει τὸ κάτω μέρος τῆς δεξιᾶς κνήμης τοῦ θεοῦ.

Μὲ ἰδιαίτερη ἐπιμέλεια εἶναι σχεδιασμένη ἡ κεφαλὴ τοῦ θεοῦ. Τὸ περίγραμμα καὶ οἱ λεπτομέρειες ἀποδίδονται μὲ λεπτὰ μολύβδινα ἐλάσματα. Μιὰ λεπτὴ ταινία ἀπὸ ψημένο πηλὸ ἀποδίδει τὸ πάνω μέρος τοῦ κανθοῦ καὶ μιὰ παχύτερη τὸ φρύδι. Ὁ ὀφθαλμὸς, χαμένος τώρα, θ' ἀποδιδόταν, πιθανόν, ὅμοια μὲ τῶν μορφῶν τοῦ ψηφιδωτοῦ τῆς ἀρπαγῆς τῆς Ἑλένης, μ' ἓνα μολύβδινο ἔλασμα καὶ ἓναν ἡμιπολύτιμο λίθο.

Ἡ μακριὰ κόμη τοῦ θεοῦ στολίζεται μ' ἓνα κίσσινο στέφανο. Οἱ κοχλιωτοὶ βόστρυχοι τῆς κόμης ἀποδίδονται μὲ ταινίες ἀπὸ ψημένο πηλὸ στὸ πάνω μέρος καὶ μὲ μολύβδινα ἐλάσματα στὸ κάτω μέρος, πάνω στὸν τράχηλο. Ὁ μέγας, πολυφυλλὸς κίσσινος στέφανος ἀποδίδεται μὲ μικρὲς στρογγυλὲς τεχνητὲς ψηφίδες. Πάνω στὶς ψηφίδες αὐτὲς διατηροῦνται ἴχνη πράσινου χρώματος, πράγμα ποῦ σημαίνει ὅτι ὁ κίσσινος στέφανος ἀποδιδόταν πράσινος. Μὲ ἄκρα ἐπιμέλεια εἶναι ἐπίσης σχεδιασμένα τὰ χέρια καὶ τὰ πόδια τοῦ θεοῦ. Τὸ περίγραμμα καὶ οἱ λεπτομέρειες ἀποδίδονται μὲ λεπτὰ μολύβδινα ἐλάσματα.

Ὁ θύσανος τοῦ θύρσου τοῦ θεοῦ ἀποδίδεται ὅμοια μὲ τὸν κίσσινο στέφανο, μὲ τεχνητὲς ψηφίδες, χρωματισμένες ἄλλοτε μὲ πράσινο χρῶμα, ἀπὸ τὸ ὁποῖο δὲ σῶζονται ἐμφανῆ ἴχνη καὶ μὲ ἐλαφρὰ φωτοσκίαση, μὲ γκρίζες ψηφίδες. Ἡ ταινία τοῦ θύρσου λευκὴ, ποικιλμένη μὲ κόκκινες ψηφίδες.

Τὸ σῶμα τοῦ πάνθηρος ἀποδίδεται λευκὸ, ποικιλμένο μὲ μεγάλα μαῦρα στίγματα ἀπὸ μαῦρες ψηφίδες. Οἱ πλαστικοὶ ὄγκοι διαγράφονται μὲ γκρίζες γραμμές καὶ τονίζονται μὲ ἐλαφρὰ φωτοσκίαση. Συγκεκριμένα φωτοσκιάζεται τὸ πάνω μέρος τοῦ μπροστινοῦ δεξιοῦ ποδιοῦ καὶ τὸ ἀντίστοιχο τμήμα τοῦ πίσω δεξιοῦ ποδιοῦ. Ἡ γλώσσα τοῦ πάνθηρος, ποῦ κρέμεται ἔξω ἀπὸ τὸ στόμα καθὼς τρέχει, ἀποδίδεται κόκκινη.

Τὸ πεδίο εἶναι μαῦρο, χωρὶς κανένα στοιχεῖο ἐδάφους.

Ἡ εἰκόνα τοῦ πίνακα σήμερα εἶναι λειψή, ἐξαιτίας τῆς φθορᾶς τοῦ πράσινου χρώματος, ποῦ ἔδινε τὸν ἰδιαίτερο τόνο στὴ χρωματικὴ σύνθεση.

Ἡ ἀρμονικὴ σύνθεση τοῦ πίνακα, ἡ καλλιγραφικὴ ἀπόδοση τῶν λεπτομερειῶν καὶ ἡ χρωματικὴ εὐαισθησία τοῦ ψηφιδωτοῦ αὐτοῦ φανερόνουν τὴ δεξιοτεχνία τοῦ ψηφοθέτη, ποῦ θὰ πρέπει νὰ ἦταν ἀπὸ τοὺς καλύτερους τῆς ἐποχῆς του. Συνάμα προϋποθέτουν τὴν ὑπαρξὴ ἐνὸς ζωγραφικοῦ προτύπου, τὸ ὁποῖο ἀντιγράφει ἐλεύθερα ὁ ψηφοθέτης.

Τὸ θέμα τοῦ Διονύσου ἐπὶ πάνθηρος συνηθίζεται στὴν ἀττικὴ ἀγγειογραφία τοῦ

4ου αι. π.Χ.<sup>28</sup>. Ἡ ἐπιφάνεια τοῦ θεοῦ γίνεται συχνὰ μέσα σ' ἓνα ἱερὸ παρουσία τοῦ θιάσου<sup>29</sup>. Μιὰ ἄλλη μορφή τοῦ ἴδιου θέματος, τῆς ἐπιφανείας τοῦ θεοῦ, εἶναι ἡ παράσταση τοῦ Διονύσου σὲ ἄρμα πού τὸ σέρνουν πάνθηρες<sup>30</sup>.

Τὸ θέμα τῆς ἐπιφανείας τοῦ Διονύσου εἶναι ἀνάλογο μὲ τὸ θέμα τῆς ἐπιφανείας τοῦ Ἀπόλλωνος<sup>31</sup> καὶ τῆς Ἀφροδίτης<sup>32</sup>. Ὁ Ἀπόλλων ἐπιφαίνεται συνήθως πάνω σὲ γρύπα καὶ ἡ Ἀφροδίτη πάνω σὲ κύκνο, σὲ τράγο καὶ σὲ ἄλογο. Ἐνῶ τὸ θέμα τῆς ἐπιφανείας τοῦ Διονύσου ἐμφανίζεται γιὰ πρώτη φορὰ στὸν 4ο αι. π.Χ., τὸ θέμα τῆς ἐπιφανείας τῆς Ἀφροδίτης πάνω σὲ κύκνο ἐμφανίζεται στὸν 5ο αι. π.Χ., ὅπως δείχνει ἡ παράσταση τῆς κύλικας τοῦ Πιστοξένου<sup>33</sup>.

Ἡ συχνὴ ἀπεικόνιση τῆς ἐπιφανείας τῆς Ἀφροδίτης στὰ ἀγγεῖα καὶ τὰ κάτοπτρα<sup>34</sup> τοῦ 4ου αι. π.Χ. καὶ τῆς ἐπιφανείας τοῦ Ἀπόλλωνος καὶ τοῦ Διονύσου στὰ ἀγγεῖα τοῦ 4ου αι. π.Χ. σχετίζεται μὲ τὴν εἰκόνα τοῦ ἀπόμακρου θεοῦ<sup>35</sup>, πού δημιουργεῖται στὸν 4ο αι. π.Χ.

#### Γρύπας σπαράσσει ἔλαφο (πίν. 25)

Ἕνας γρύπας, μὲ μεγάλα ἐντυπωσιακὰ φτερά, λεπτὸ νευρῶδες σῶμα καὶ μιὰ μακριὰ οὐρὰ πού περιελίσσεται καὶ σχηματίζει κύκλο, σπαράσσει μιὰ ὠραία ἔλαφο, πού ἔχει παραδοθεῖ στὸ μοιραῖο. Συγκρατώντας τὴν ἔλαφο μὲ τὰ δύο μπροστινὰ πόδια, μπήγει μὲ μανία τὰ δόντια στὴ ράχη τῆς ἔλαφου, πού αἱμάσσει.

Πάνω στὸ μαῦρο πεδίο τὰ ζῶα ἀποδίδονται λευκά. Οἱ πλαστικοὶ ὄγκοι διαγράφονται μὲ γκρίζες γραμμὲς καὶ τονίζονται μὲ λίγη φωτοσκίαση. Ὁ ὀφθαλμὸς μιὰ μαύρη ψηφίδα μέσα σὲ ἄσπρο κύκλο. Ἡ φωτοσκίαση ἀποδίδεται ὅπως καὶ στὸ ψηφιδωτὸ τοῦ Διονύσου ἐπὶ πάνθηρος. Πλατειῆς ζῶνες σκούρου ἢ ἀνοιχτοῦ γκρίζου χρώματος. Στὴ ράχη τοῦ γρύπα κοντὰ στὸ φτερὸ καὶ στὸ πάνω μέρος τοῦ πίσω ἀριστεροῦ ποδιοῦ ἡ φωτοσκίαση ἀποδίδεται μὲ σκούρο γκρίζο. Στὸ πάνω μέρος τοῦ λαιμοῦ καὶ στὸ φτερὸ ἡ φωτοσκίαση ἀποδίδεται μὲ ἀνοιχτὸ γκρίζο.

Ὁ πίνακας<sup>36</sup> ἔχει ὑποστεῖ φθορὲς καὶ τὰ δύο ζῶα σώζονται ἀποσπασματικά. Ἀπὸ τὴν ἔλαφο λείπει τὸ κάτω σῶμα, τὸ μπροστινὸ δεξιὸ πόδι καὶ τὰ δύο πίσω

28. H. METZGER, *Les Représentations dans la céramique attique du IVe s.*, 136 κέ. Σπανιότερα ὁ Διόνυσος ἐπιφαίνεται πάνω σὲ γρύπα, ὁ.π., 139 κέ.

29. Ἀττικὸς ἐρυθρόμορφος καλυκωτὸς κρατήρας, EM 1362, ὁ.π., 137.

30. Ἡ ἐπιφάνεια τοῦ θεοῦ σὲ ἄρμα, πού τὸ σέρνουν πάνθηρες παρουσία τοῦ θιάσου, εἰκονίζεται στὸ ψηφιδωτὸ τοῦ ἀνδρώνα τῆς ἑπαυλῆς τῆς Ἀγαθῆς Τύχης τῆς Ὀλύνθου, *Olynthus XII*, πίν. I.

31. H. METZGER, ὁ.π., 169 κέ.

32. Ὁ.π., 59 κέ.

33. E. BUSCHOR, *Griechische Vasen* (1969), εἰκ. 197.

34. W. ZÜCHNER, *Griechische Klappspiegel* 5-11, πίν. 1, 5, 6.

35. B. SCHWEITZER, *Platon und die bildende Kunst*, 74.

36. Διαστάσεις: μεγ. σωζ. μήκος 1.885 μ., μεγ. σωζ. πλ. 0.69 μ.

πόδια. Ἀπὸ τὸν γρῦπα λείπει τὸ πάνω μέρος τῶν φτερῶν καὶ τὸ κάτω μέρος τῶν δύο πίσω ποδιῶν.

Ἡ σύνθεση τοῦ πίνακα, τὸ καλλιγραφικὸ σχέδιο καὶ ἡ τεχνικὴ τοῦ ψηφιδωτοῦ αὐτοῦ εἶναι ἐνδείξεις γιὰ τὴν ἀπόδοσή του στὸν ψηφοθέτη τοῦ Διονύσου.

Τὸ θέμα τοῦ σπαραγμοῦ ἑνὸς ζώου ἀπὸ ἓνα θηρίο συνηθίζεται στὰ ψηφιδωτὰ δάπεδα τοῦ 4ου αἰ. π.Χ. Ἀθήνας<sup>37</sup>, Κορίνθου<sup>38</sup>, Ὀλύνθου<sup>39</sup> καὶ στὰ ἰταλιωτικὰ ἀγ-  
γεῖα τοῦ 4ου αἰ. π.Χ.<sup>40</sup>. Τὸ ἴδιο θέμα παριστάνεται στὸν κρατήρα τοῦ Δερβενίου<sup>41</sup>.  
Τὸ ἀρχαῖκὸ θέμα τοῦ σπαραγμοῦ ἑνὸς ζώου ἀπὸ θηρία ἐπανέρχεται στὸν 4ο αἰ. π.Χ.  
μαζὶ μὲ ἄλλα παρόμοια θέματα: ζωοφόροι ζώων καὶ θηρίων, παραστάσεις θηρίων,  
εἰκόνες Σειρήνων. Ἡ ἀναβίωση τῶν ἀρχαϊκῶν αὐτῶν θεμάτων ἀρχίζει ἀπὸ τὸ τέλος  
τοῦ 5ου αἰ. π.Χ.<sup>42</sup>.

#### Τὸ κυνήγι τοῦ λέοντα (εἰκ. 140, πίν. 25)

Δύο νέοι κυνηγοὶ ἐτοιμάζονται νὰ πλήξουν ἓνα λέοντα, ποὺ εἰκονίζεται στὸ κέντρο. Ὁ νέος δεξιὰ ἔχει βγάλει τὸ ξίφος ἀπὸ τὴ θήκη καὶ τὸ ὑψώνει πάνω ἀπὸ τὴν κεφαλὴ του, γιὰ νὰ καταφέρει ὀρμητικὸ χτύπημα στὸ θηρίο. Ὁ νέος ἀριστερά, κρατῶντας στὸ ἀριστερὸ χέρι τὸ ξίφος μέσα στὴ θήκη, ὑψώνει μὲ τὸ δεξιὸ χέρι ἓνα δόρυ, ποὺ ἡ συνέχεια του χάνεται στὴν πάνω ἀριστερὴ γωνία τοῦ πίνακα. Ὁ λέοντας, παγιδευμένος ἀνάμεσα στοὺς δύο κυνηγοὺς στρέφει τὸ κεφάλι του βρυχώμενος πρὸς τὸν νέο δεξιὰ. Ἡ σκηνὴ διαδραματίζεται σ' ἓνα ὄρεινὸ τοπίο, ποὺ δηλώνεται μὲ ἀνώμαλο πολύχρωμο ἔδαφος. Τὸ ὑπόλοιπο πεδίο τοῦ πίνακα εἶναι μαῦρο. Ὁ πίνακας περιβάλλεται ἀπὸ ἓναν ἀστράγαλο καὶ πλαισιώνεται ἀπὸ μιὰ κοσμοφόρο, κατεστραμμένη στὸ μεγαλύτερο μέρος<sup>43</sup>.

Ὁ νέος δεξιὰ, στηριζόμενος στὸ δεξιὸ λυγισμένο σκέλος, ὑψώνει μὲ ὀρμὴ πάνω ἀπὸ τὴν κεφαλὴ του τὸ ξίφος. Μὲ τὸ ἀριστερὸ πόδι πατάει μὲ τ' ἀκροδάχτυλα στὸ ἔδαφος καὶ προβάλλει τὸ ἀριστερὸ χέρι, μὲ τὸ ὁποῖο κρατᾶει τὴ θήκη τοῦ ξίφους. Ἡ χλαμίδα του, ἐξαιτίας τῆς ὀρμητικῆς κίνησης, ἀνεμίζεται σὰν ἰστίο πάνω ἀπὸ τὴν ράχη του. Τὸ σῶμα του ἀποδίδεται λευκὸ καὶ περιγράφεται μὲ λεπτὴ ταινία ἀπὸ ψημμένο πηλὸ. Οἱ πλαστικοὶ ὄγκοι ὀρίζονται μὲ γκρίζες γραμμὲς καὶ τονίζονται μὲ λίγη φωτοσκίαση. Τὸ περίγραμμα καὶ οἱ λεπτομέρειες τοῦ προσώπου ἀποδίδονται μὲ ταινίες ἀπὸ ψημμένο πηλὸ. Ὁ ὀφθαλμὸς, ποὺ θὰ ἦταν πιθανὸν ἓνας ἡμιπολύτιμος

37. Ο. ΑΛΕΞΑΝΔΡΗ, *ΑΔ* 22 (1967), ΒΙ, πίν. 91-92.

38. T. L. SHEAR, *δ.π.*

39. *Olynthus* V, πίν. 12.

40. P.E. ARIAS - M. HIRMER, πίν. XLIII, 229.

41. Ε. ΓΙΟΥΡΗ, *δ.π.*, πίν. 39-42.

42. *Ο.π.*, 40. H. LUSCHEY, «Zur Wiederkehr archaischer Bildzeichen in der attischen Grabmalkunst des 4. Jahr v. Chr.», *Festschrift B. Schweitzer*, 243 κέ.

43. Διαστάσεις 4.90 × 3.20 μ. πίνακας καὶ κοσμοφόρος. Τὸ πλάτος τῆς κοσμοφόρου 0.56 μ.



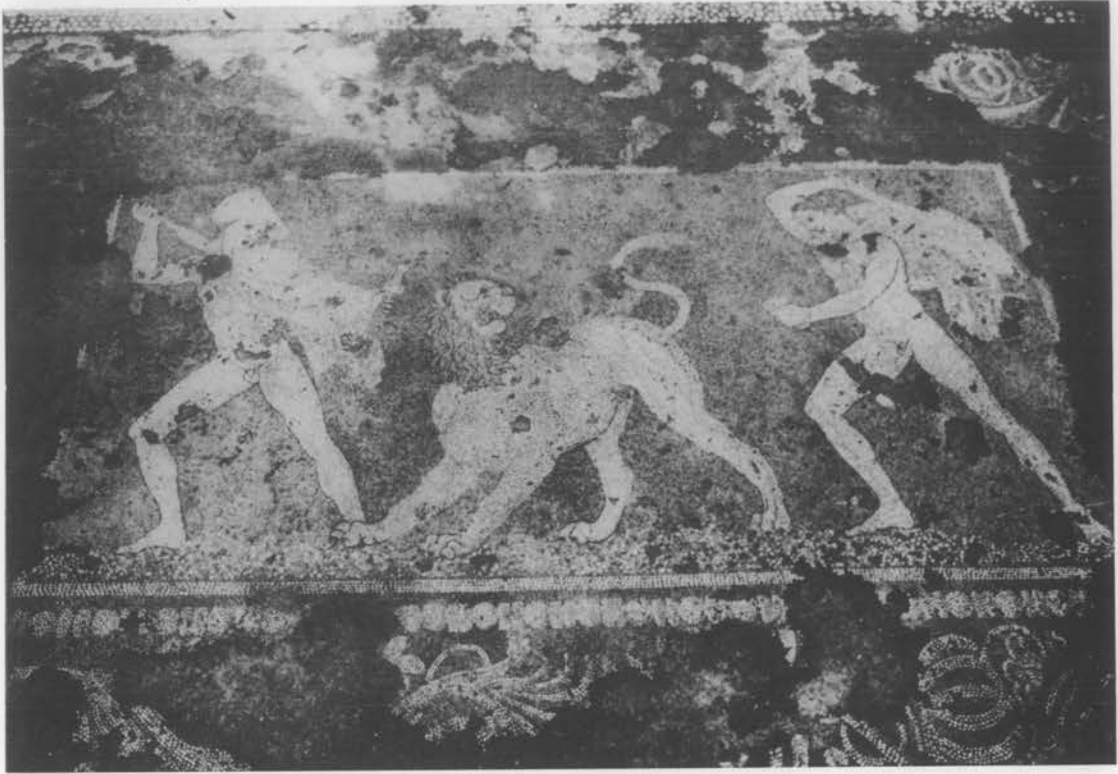

140. Οικία Διονύσου. Τὸ ψηφιδωτὸ τοῦ κυνηγίου τοῦ λέοντα.

λίθος, εἶναι χαμένος. Τὰ χεῖλη ἀποδίδονται κόκκινα, με̄ κόκκινες ψηφίδες. Ἡ κόμη του ἀποδίδεται με̄ συμπλεκόμενες καμπύλες γραμμές-ταινίες ἀπὸ ψημένο πηλὸ καὶ κίτρινες καὶ κόκκινες ψηφίδες. Ἡ χλαμύδα του ἔχει κόκκινη παρυφή καὶ ἔντονη φωτοσκίαση με̄ γκριζο καὶ καφὲ χρῶμα. Ἡ πόρπη τῆς χλαμύδας εἶναι κόκκινη. Κόκκινη εἶναι καὶ ἡ θήκη τοῦ ξίφους του.

Ὁ νέος ἀριστερὰ φορεῖ πέτασσο καὶ ἡ κεφαλὴ του ἀποδίδεται κατὰ τρία τέταρτα. Στηριζόμενος στὸ δεξιὸ λυγισμένο σκέλος, ὑψώνει τὸ δόρυ γιὰ νὰ χτυπήσει τὸν λέοντα. Τὸ ἀριστερὸ πόδι πατάει σὲ χαμηλότερο ἐπίπεδο, πίσω ἀπὸ τὸ μπροστινὸ δεξιὸ πόδι τοῦ λέοντα.

Στὸ ἀριστερὸ προβαλλόμενο χέρι, με̄ τὸ ὁποῖο κρατᾶει τὸ ξίφος μέσα στὴ θήκη, ἀπλώνεται ἡ χλαμύδα του. Τὸ σῶμα, ἡ κεφαλὴ καὶ ἡ κόμη τοῦ νέου αὐτοῦ ἀποδίδονται ὅμοια με̄ τοῦ νέου δεξιά. Στὸ πρόσωπο τοῦ νέου αὐτοῦ σώζεται τὸ περίγραμμα τοῦ κανθοῦ τοῦ ματιοῦ, ἀλλὰ λείπει ὁ λίθος ποῦ θ' ἀπέδιδε τὸν ὄφθαλμό. Ἡ παρυφή τῆς χλαμύδας του καὶ ἡ πόρπη ἀποδίδονται με̄ κόκκινο χρῶμα. Με̄ γκριζο χρῶμα ἀποδίδεται ἡ ἔντονη φωτοσκίαση τῆς χλαμύδας του. Ἡ θήκη τοῦ ξίφους του εἶναι κόκκινη καὶ ὁ κοντὸς τοῦ δόρατος κίτρινος.

Ὁ λέοντας ὀρθώνεται ἀπειλητικὸς καὶ βρυχᾶται, ὅπως δείχνει τὸ ἀνοιχτὸ του στόμα. Ἡ οὐρά του, ὑψωμένη, σχηματίζει μιὰ σιγμοειδῆ καμπύλη γραμμὴ. Τὸ στιβαρὸ του σῶμα ἀποδίδεται λευκὸ, περιγράφεται σὲ ὀρισμένα μέρη (πρόσωπο, πόδια) μὲ ταινίες ἀπὸ ψημένο πηλὸ καὶ οἱ πλαστικοὶ ὄγκοι ὀρίζονται μὲ γκρίζες γραμμὲς καὶ τονίζονται μὲ ἔντονη γκρίζα φωτοσκίαση. Στὸ πρόσωπο οἱ λεπτομέρειες ἀποδίδονται μὲ ταινίες ἀπὸ ψημένο πηλὸ. Λείπει ὁ λίθος τοῦ ὀφθαλμοῦ. Ἡ γλώσσα κατακόκκινη. Ἡ χαίτη σχεδιασμένη μὲ ταινίες ἀπὸ ψημένο πηλὸ, ἀποδίδεται κόκκινη μὲ γκρίζα φωτοσκίαση. Τὸ ἄκρο τῆς οὐρᾶς καὶ τὰ γεννητικὰ ὄργανα τοῦ θηρίου ἀποδίδονται ἐπίσης μὲ κόκκινο χρῶμα.

Ἡ κοσμοφόρος ὀρίζεται ἀπὸ ἓναν ἀστράγαλο καὶ ἓνα πλοχμὸ. Ὁ ἀστράγαλος εἶναι λευκὸς μὲ ἀνοιχτὴ καφετιὰ φωτοσκίαση. Ὁ πλοχμὸς εἶναι λευκός, ποικιλμένος μὲ κόκκινο καὶ κίτρινο χρῶμα ἐναλλάξ, φωτοσκιασμένος μὲ γκρίζα καὶ ἀνοιχτὴ καφετιὰ φωτοσκίαση. Ἀπὸ τὰ σωζόμενα τμήματα τῆς κοσμοφόρου ἀναπαριστᾶνται σὲ γενικὲς γραμμὲς τὸ σχέδιο. Σὲ κάθε γωνία εἰκονίζονται φύλλα ἀκάνθου, ἀπὸ τὰ ὅποια ἐκφύονται δύο κλάδοι ἐλίκων, πὺ ἐλίσσονται ὡς τὸ μέσο κάθε πλευρᾶς. Ἀπὸ τοὺς κλάδους αὐτοὺς ἐκφύονται ἔλικες προοπτικὰ ἀποδομένες, φωτοσκιασμένες μὲ γκρίζο καὶ ἀνοιχτὸ καφέ χρῶμα καὶ ποικίλα ἄνθη, λευκά, ποικιλμένα μὲ κόκκινο καὶ κίτρινο χρῶμα. Ἡ σύνθεση τῶν φυτικῶν κοσμημάτων καὶ τὰ εἶδη τῶν ἀνθέων εἶναι παρόμοια μὲ τῆς κοσμοφόρου τοῦ Γνώσιος. Ἡ σύγκριση τῶν δύο κοσμοφόρων δείχνει, ὅτι ἡ κοσμοφόρος τοῦ κυνηγίου τῆς ἐλάφου εἶναι ἔργο ἑνὸς ἐμπνευσμένου δημιουργοῦ, ἐνῶ ἡ κοσμοφόρος τοῦ κυνηγίου τοῦ λέοντα εἶναι ἔργο ἑνὸς καλοῦ τεχνίτη.

Τὸ θέμα τοῦ ψηφιδωτοῦ αὐτοῦ ἔχει ἀπασχολήσει τοὺς ἐρευνητές. Ἄλλοι δέχονται τὴ θεωρία, τὴν ὁποία εἶχε διατυπώσει ὁ Moebius<sup>44</sup> ἀμέσως μετὰ τὴν εὑρεσὴ του, ὅτι τὸ ψηφιδωτὸ τοῦ κυνηγίου τοῦ λέοντα μνημονεύει τὸ ἀνάθημα τοῦ Κρατεροῦ στοὺς Δελφοὺς καὶ ἄλλοι ἀρνοῦνται ὅτι ἡ παράσταση τοῦ ψηφιδωτοῦ ἔχει ὀποιαδήποτε σχέση μὲ τὸ ἔργο αὐτό<sup>45</sup>.

Τὸ σχῆμα τῆς σύνθεσης εἶναι τὸ κλασικὸ σχῆμα μιᾶς σκηνῆς κυνηγίου, ὅπως παραδίδεται στὴν κύλικα τοῦ ζωγράφου τοῦ Κόδρου<sup>46</sup>. Τὸ κυνήγι ἦταν μιὰ ἀγαπητὴ ἐνασχόληση τῶν μακεδόνων βασιλέων καὶ εὐγενῶν, ὅπως ἀναφέραμε παραπάνω, καὶ ἐξαιτίας αὐτοῦ τοῦ γεγονότος θὰ ἀπεικονίζοταν, πιθανόν, συχνὰ σὲ ζωγραφικὰ κυρίως ἔργα. Ὁ ψηφοθέτης τοῦ κυνηγίου τοῦ λέοντα φαίνεται ὅτι δημιουργεῖ μιὰ σύνθεση δική του, ἐμπνεόμενος ἴσως ἀπὸ ζωγραφικὰ πρότυπα τῆς ἐποχῆς του.

44. *AD* 16 (1960), 75, σημ. 4.

45. D. WILLERS, «Zwei Löwenjagdgruppen des vierten Jahrhunderts v. Chr.», *HASB* 5 (1979), 21-26, ὅπου καὶ ἡ σχετικὴ βιβλιογραφία.

46. *CVA Berlin* III, πίν. 114, 2. Γενικὰ περὶ κυνηγίου, ALAIN SCHNAPP, «Pratiche e immagini di caccia nella Grecia antica», *Dialoghi di Archeologia* I (1979), 36 κέ.

## Ζεύγος Κενταύρων (πίν. 25)

Ὁ πίνακας<sup>47</sup> ἔχει ὑποστει μεγάλες φθορὲς στὸ κέντρο, γι' αὐτὸ δημιουργοῦνται ἀσάφειες στὴν παράσταση. Δεξιὰ εἰκονίζεται ἕνας Κένταυρος μὲ μιὰ φιάλη στὸ ἀριστερὸ χέρι καὶ ἀριστερὰ μιὰ θήλεια Κένταυρος, ἡ ὁποία φαίνεται ὅτι κρατοῦσε κάποιο ἀντικείμενο, προφανῶς ἀγγεῖο, τὸ ὁποῖο ὅμως δὲν εἶναι δυνατὸ νὰ προσδιοριστεῖ. Τὸ ἀλογίσιο σῶμα τῶν Κενταύρων εἰκονίζεται ἀπὸ τὰ πλάγια, τὸ ἐπάνω σῶμα κατὰ τρία τέταρτα καὶ ἡ κεφαλὴ ἀπὸ τὰ πλάγια. Ἡ κεφαλὴ τῆς θήλειας Κενταύρου εἶναι κατεστραμμένη στὸ μεγαλύτερό της μέρος. Τὸ γένος δηλώνεται μὲ τὴν παράσταση τοῦ στήθους, πὺρ στολίζεται μὲ μιὰ κόκκινη ψηφίδα στὴ θέση τῆς θηλῆς. Τὸ μεγαλύτερο μέρος τοῦ σώματός της εἶναι κατεστραμμένο. Καλύτερη εἶναι ἡ διατήρηση τῆς εἰκόνας τοῦ Κενταύρου. Τὸ σῶμα του εἶναι στιβαρὸ καὶ τὸ πρόσωπό του ἔχει τὰ χαρακτηριστικὰ τοῦ προσώπου. Ἡ κόμη του εἶναι κοντὴ καὶ τὸ γένι του μακρὺ. Πάνω στὸ μαῦρο πεδίο οἱ μορφὲς εἰκονίζονται μὲ λευκὸ χρῶμα, περιγράφονται μὲ ταινίες ἀπὸ ψημμένο πηλὸ καὶ οἱ πλαστικοὶ ὄγκοι τῶν σωμάτων τονίζονται μὲ γκρίζα φωτοσκίαση. Ἡ φιάλη, πὺρ κρατᾷ ὁ Κένταυρος, ἔχει κίτρινο χρῶμα.

Τὸ σχέδιο καὶ ἡ τεχνικὴ τοῦ ψηφιδωτοῦ αὐτοῦ σχετίζονται ἄμεσα μὲ τὸ κυνήγι τοῦ λέοντα. Καὶ ψηφοθέτης τοῦ ψηφιδωτοῦ αὐτοῦ θὰ ἦταν, πιθανόν, ὁ ψηφοθέτης τοῦ κυνηγίου τοῦ λέοντα.

Τὸ θέμα τοῦ ζεύγους τῶν Κενταύρων εἶναι μοναδικό, ὅσο ξέρω, στὴν εἰκονιστικὴ παράδοση τοῦ 4ου αἰ. π.Χ.<sup>48</sup>. Τὸ θέμα ὅμως τῶν Κενταύρων, συνηθίζεται στὰ ψηφιδωτὰ δάπεδα τῆς Ὀλύνθου<sup>49</sup>, τῆς Σικυῶνος<sup>50</sup>, τῆς Ρόδου<sup>51</sup>, ὅπου εἰκονίζονται Κένταυροι σὲ σκηνὲς κυνηγίου.

## Ἡ τεχνικὴ τῶν ψηφιδωτῶν

## Ἡ ἀρπαγὴ τῆς Ἑλένης

Ὁ ψηφοθέτης τῆς ἀρπαγῆς τῆς Ἑλένης προσθέτει νέα ὑλικά στὴν παραδοσιακὴ τεχνικὴ τοῦ ψηφιδωτοῦ μὲ φυσικὲς ψηφίδες. Χρησιμοποιεῖ ταινίες ἀπὸ ψημμένο πηλὸ γιὰ τὴ δήλωση τῶν λεπτομερειῶν τοῦ προσώπου, γιὰ τὴ διαγράμμιση τῆς κόμης καὶ γιὰ τὴν περιγραφὴ τῶν χεριῶν καὶ τῶν ποδιῶν. Ἐνα νέο ἐπίσης ὑλικό, τὸ

47. Διαστάσεις: μῆκος 2.635 μ., πλάτος μεγ. σωζ. 0.70 μ.

48. Ὁ Μ. ROBERTSON, *δ.π.*, 77, συγκρίνει τὴν παράσταση τοῦ ψηφιδωτοῦ μὲ τῆς πῆλινης σίτουλας, SCHROEDER, *Griechische Bronzeeimer*, 10, εἰκ. 5, ὅπου εἰκονίζεται μιὰ θήλεια Κένταυρος καὶ ἕνας Σάτυρος.

49. *Olynthus V*, 13, πίν. 17, Α, Β.

50. Α. ΟΡΛΑΝΔΟΥ, *ΠΑΕ* (1938), 123, εἰκ. 3.

51. Γ. ΚΩΝΣΤΑΝΤΙΝΟΠΟΥΛΟΥ, *ΑΔ* 22 (1967), Β2, 526, πίν. 384.

μολύβι<sup>52</sup>, χρησιμοποιείται για την απόδοση του κανθοῦ τοῦ ματιοῦ καὶ τὴ δήλωση ὀρισμένων λεπτομερειῶν, ὅπως τῶν νυχιῶν. Ἐπίσης προσθέτει τὸ μπλε χρῶμα, τοῦ ὁποῦ γίνεται περιορισμένη χρήση στὴ σκευὴ τῶν ἀλόγων. Συγκεκριμένα, σώζονται λίγες ψηφίδες μὲ μπλε χρῶμα<sup>53</sup> στὸ κάτω μέρος τοῦ προσώπου τοῦ τέταρτου ἀλόγου, ποὺ θὰ ἀπέδιδαν πιθανὸν κάποιο κόσμημα τῆς σκευῆς.

Τὰ βασικὰ χρώματα τῆς σύνθεσης εἶναι τὸ ἄσπρο, τὸ μαῦρο, τὸ κόκκινο καὶ τὸ κίτρινο. Συμπληρωματικὸ χρῶμα εἶναι τὸ γκριζο, ποὺ χρησιμοποιεῖται σὲ διάφορους τόνους γιὰ τὴ φωτοσκίαση.

Οἱ ψηφίδες μὲ τις ὁποῖες ἀποδίδονται οἱ μορφές εἶναι μικροῦ μεγέθους<sup>54</sup> καὶ σχετικὰ πυκνὰ τοποθετημένες. Μεγαλύτερου μεγέθους εἶναι οἱ ψηφίδες ποὺ ἀποδίδουν τὸ ἀνώμαλο ἔδαφος, πάνω στὸ ὁποῖο πατοῦν οἱ μορφές.

Τὸ περίγραμμα τῶν μορφῶν ἀποδίδεται μὲ μαύρη γραμμὴ, ἀποτελούμενη ἀπὸ μαῦρες ψηφίδες τοποθετημένες ἐφεξῆς. Ἡ δήλωση τοῦ περιγράμματος τῶν μορφῶν μ' αὐτὸ τὸν τρόπο καὶ ἡ χρήση του σὲ ὀρισμένα μέρη, ποὺ χρειάζεται νὰ διαφοροποιηθοῦν, εἶναι ἀνάλογη μὲ τὴ χρήση μιᾶς καφετιᾶς γραμμῆς γιὰ τὴ δήλωση τοῦ περιγράμματος στὶς τοιχογραφίες τῆς Βεργίνας<sup>55</sup>.

Ὁ τρόπος μὲ τὸν ὁποῖο ἀποδίδεται ἡ φωτοσκίαση παρουσιάζει ἐπίσης ὁμοιότητες μὲ τὸν τρόπο μὲ τὸν ὁποῖο ἀποδίδεται ἡ φωτοσκίαση στὶς τοιχογραφίες τῆς Βεργίνας. Στὸ ἀριστερὸ π.χ. σκέλος τοῦ Θησέως ὑπάρχει μιὰ ζώνη γκριζοῦ χρώματος. Στὸ δεξιὸ χέρι τοῦ Πλούτωνος, στὴν παράσταση τῆς ἀρπαγῆς τῆς Περσεφόνης τοῦ κιβωτιόσχημου τάφου τῆς Βεργίνας, ἡ σκιά ἀποδίδεται μὲ μιὰ ζώνη, ποὺ σχηματίζεται ἀπὸ κοντὲς πινελιὲς καφὲ χρώματος καὶ ἀραιωμένο καφὲ χρῶμα<sup>56</sup>. Στὴν εἰκόνα τῆς Ἑλένης φωτοσκιάζεται τὸ ἀριστερὸ χέρι καὶ τὰ δύο πόδια μὲ μιὰ ζώνη γκριζοῦ χρώματος. Στὴν εἰκόνα τῆς Περσεφόνης ὑπάρχει φωτοσκίαση στὸ σῶμα μὲ ἀραιωμένο καφὲ χρῶμα καὶ δύο καφετιᾶς ζῶνες στὰ χέρια, ποὺ ἀποδίδονται μὲ κοντὲς πινελιὲς καφὲ χρώματος καὶ ἀραιωμένο καφὲ χρῶμα. Ἀνάλογη μὲ τὴ φωτοσκίαση τοῦ σώματος τῆς Περσεφόνης εἶναι καὶ ἡ φωτοσκίαση τοῦ ἐπάνω γυμνοῦ κορμοῦ τῆς Δηιάνειρας. Μὲ σκοῦρο γκριζο χρῶμα τονίζεται ὁ πλαστικὸς ὄγκος τοῦ μαστοῦ καὶ μὲ ἀνοιχτόχρωμο φωτοσκιάζεται τὸ ὑπόλοιπο τμήμα τοῦ κορμοῦ.

Στὰ ἄλλα οἱ πλαστικοὶ ὄγκοι ὀρίζονται μὲ ἀχνές, γκριζες γραμμὲς καὶ τονίζονται μὲ ἔντονη φωτοσκίαση. Στὸ ἀπόσπασμα τῆς τοιχογραφίας τοῦ κυνηγίου τῆς Βεργίνας, ποὺ δημοσιεύεται<sup>57</sup>, ἡ φωτοσκίαση τοῦ ἀλόγου εἶναι ἔντονότερη. Ἡ φωτοσκίαση τοῦ ἱματίου τῆς Δηιάνειρας, σὲ σύγκριση μὲ τὴ φωτοσκίαση τοῦ ἱματίου τῆς Περσεφόνης τῆς τοιχογραφίας τῆς Βεργίνας, δείχνει ὅτι ὁ ψηφοθέτης ἀποδίδει σχετικὰ πιστά, ὅσο τοῦ ἐπιτρέπουν τὰ τεχνικά του μέσα, τὴ φωτοσκίαση τοῦ ζωγραφικοῦ προτύπου.

52. Γιὰ τὴ χρήση τῶν μολύβδινων ἐλασμάτων στὴν ἑλληνιστικὴ ἐποχὴ, PH. BRUNEAU, *Délos* XXIX, 27.

53. Οἱ ψηφίδες εἶναι ἀκανόνιστου σχήματος καὶ πιθανὸν ἀπὸ ὑαλομάζα.

54. Διαμ. 0.002-0.0035 μ.

55. Μ. ΑΝΔΡΟΝΙΚΟΥ, *Φίλιππος*, εἰκ. 111.

56. Ὁ.π.

57. Ὁ.π., εἰκ. 112, 113.

Τὸ κόκκινο χρῶμα χρησιμοποιεῖται σὲ δύο τόνους, ἀνοιχτὸ καὶ σκοῦρο. Μὲ ἀνοιχτὸ κόκκινο ἀποδίδονται τὰ χεῖλη τῶν γυναικείων μορφῶν, τῆς Ἑλένης καὶ τῆς Δηιάνειρας, μὲ σκοῦρο στὸ πάνω μέρος καὶ ἀνοιχτὸ στὸ κάτω ἀποδίδονται τὰ χεῖλη τοῦ Φόρβαντος. Μὲ ἀνοιχτὸ κόκκινο ἀποδίδεται καὶ τὸ κάτω μέρος τοῦ προσώπου τῶν ἀλόγων. Τὸ κίτρινο χρῶμα χρησιμοποιεῖται ἐπίσης σὲ δύο τόνους. Στὴν ξανθιά π.χ. κόμη τῆς Ἑλένης ὑπάρχουν ἀνοιχτόχρωμες καὶ σκουρόχρωμες κίτρινες ψηφίδες. Τὸ πεδίο τῆς παράστασης εἶναι μαῦρο, τὸ παραδοσιακὸ πεδίο τῶν ψηφιδωτῶν τοῦ 4ου αἰ. π.Χ. Καὶ ἡ δῆλωση τοῦ τοπίου συμβατική. Εἰκονίζεται μόνο τὸ ἀνώμαλο ἔδαφος, στὸ ὁποῖο πατοῦν οἱ μορφές.

Ἡ μελέτη τῆς ὑποθεμελίωσης τοῦ ψηφιδωτοῦ τῆς ἀρπαγῆς τῆς Ἑλένης εἶναι σημαντικὴ γιὰ τὴν τεχνικὴ τῆς ὑποθεμελίωσης καὶ γιὰ τὸν σχετικὸ προσδιορισμὸ τοῦ *terminus postquem*, τὸ 325 π.Χ.<sup>58</sup>, τῆς κατασκευῆς τοῦ ψηφιδωτοῦ.

#### Τὸ κυνήγι τῆς ἐλάφου

Ὁ Γνώσις περιοριζόμενος στὰ παραδοσιακὰ τεχνικὰ μέσα τῆς τέχνης τοῦ ψηφιδωτοῦ πετυχαίνει νὰ δημιουργήσῃ ἕναν ἐντυπωσιακὸ πίνακα καὶ μιὰ θαυμάσια κοσμοφόρο. Τὸ σχέδιό του εἶναι δυναμικὸ καὶ εὐφάνταστο. Ἡ χρησιμοποίησις τῶν φυσικῶν ψηφίδων πρωτότυπη. Χρησιμοποιεῖ ψηφίδες μικροῦ μεγέθους καὶ τὶς τοποθετεῖ πυκνὰ σὲ ἐνότητες, πού ἀποδίδουν τοὺς πλαστικοὺς ὄγκους. Γιὰ τὴν ἀνθηρὴ σάρκα τοῦ προσώπου τῶν νέων χρησιμοποιεῖ ψηφίδες μικρότερου μεγέθους. Ἡ φωτοσκίασις εἶναι ἔντονη καὶ ἀποδίδεται μὲ πῶ σύνθετο τρόπο, ἀπὸ ὅ,τι στὸ ψηφιδωτὸ τῆς ἀρπαγῆς τῆς Ἑλένης. Ἡ φωτοσκίασις δὲν ἀποδίδεται μὲ ζῶνες γκριζοῦ, ἀλλὰ τὸ γκριζο χρῶμα, ἀλλοῦ σκοῦρο κι ἀλλοῦ ἀνοιχτὸ διαχέεται στὰ σώματα καὶ τὰ πρόσωπα τῶν νέων. Μὲ τὸν τρόπο αὐτὸ οἱ δύο νέοι μοιάζουν μὲ ἀγάλματα μοντελιαρτισμένα μὲ φῶς καὶ σκιά.

Ἡ χρῆσις τοῦ περιγράμματος τῶν μορφῶν εἶναι περιορισμένη ἐκεῖ ὅπου χρειάζεται νὰ διαφοροποιηθοῦν, ὅπως π.χ. τὰ πόδια τῶν νέων πάνω στὸν βράχο, τὰ πίσω πόδια τῆς ἐλάφου καὶ τοῦ σκύλου. Τὸ περίγραμμα δηλώνεται, ὅπως καὶ στὸ ψηφιδωτὸ τῆς ἀρπαγῆς τῆς Ἑλένης, μὲ μαῦρες ψηφίδες τοποθετημένες ἐφεξῆς. Καὶ οἱ λεπτομέρειες τοῦ προσώπου ἀποδίδονται ἐπίσης μὲ μαῦρες γραμμές, μαῦρες ψηφίδες. Τὰ βασικὰ χρώματα εἶναι τὸ ἄσπρο, τὸ μαῦρο, τὸ κόκκινο καὶ τὸ κίτρινο. Συμπληρωματικὸ τὸ γκριζο σὲ διάφορους τόνους γιὰ τὴ φωτοσκίασις. Στὸ ἔδαφος χρησιμοποιεῖ καὶ λίγες πράσινες ψηφίδες μαζί μὲ τὶς ψηφίδες ὄλων τῶν ἄλλων χρωμάτων. Τὸ κόκκινο καὶ τὸ κίτρινο χρῶμα χρησιμοποιοῦνται σὲ δύο τόνους, ἀνοιχτὸ καὶ σκοῦρο. Ἡ πυρρόξανθη κόμη τῶν νέων ἀποδίδεται μὲ κόκκινες καὶ κίτρινες ψηφίδες ἀνοιχτοῦ καὶ σκούρου τόνου. Στὰ χεῖλη τῶν νέων καὶ στὴ γλώσσα τῆς ἐλάφου χρησιμοποιεῖ ἀνοιχτὸ κόκκινο. Τὸ δέρμα τῆς ἐλάφου χρωματίζεται σὲ ὀρισμένα μέρη μὲ κόκκινες καὶ κίτρινες ψηφίδες ἀνοιχτοῦ καὶ σκούρου τόνου.

58. Γ. ΤΟΥΡΑΤΣΟΓΛΟΥ, «Μεταλεξάνδρεια Πέλλα», *ΑΔ* 30 (1975), 169-171.

Τὸ πεδίο τοῦ πίνακα εἶναι μαῦρο καὶ τὸ τοπίο δηλώνεται μὲ τὴν ἀπεικόνιση τοῦ ὄρειου ἐδάφους καὶ ἐνὸς μικροῦ βράχου.

Τὸ πεδίο τῆς κοσμοφόρου εἶναι ἐπίσης μαῦρο. Οἱ ἔλικες, τὰ φύλλα τῆς ἄκανθας καὶ τὰ ἄνθη εἶναι λευκὰ μὲ ἐντονη γκρίζα φωτοσκίαση, ὥστε νὰ ἀποδίδονται προοπτικὰ καὶ ποικίλλονται μὲ κόκκινο καὶ κίτρινο χρῶμα.

Ἡ μελέτη τῆς ὑποθεμελίωσης τοῦ ψηφιδωτοῦ τοῦ Γνώσιος ἔδειξε ὅτι τὸ ψηφιδωτὸ αὐτὸ ἀνήκει στὴν ἀρχικὴ διακόσμηση τῆς οἰκίας· ὁ τρόπος κατασκευῆς τῆς ὑποθεμελίωσης εἶναι ὅμοιος μὲ τοῦ ψηφιδωτοῦ τῆς ἀρπαγῆς τῆς Ἑλένης<sup>59</sup>.

### Ἄμαζονομαχία

Ἡ τεχνικὴ τοῦ ψηφιδωτοῦ τῆς Ἄμαζονομαχίας παρουσιάζει πολλὲς ὁμοιότητες μὲ τὴν τεχνικὴ τοῦ ψηφιδωτοῦ τοῦ κυνηγίου τῆς ἐλάφου. Ὁ ψηφοθέτης τῆς Ἄμαζονομαχίας περιορίζεται στὰ παραδοσιακὰ τεχνικὰ μέσα τῆς τέχνης τοῦ ψηφιδωτοῦ καὶ ἀκολουθεῖ τὴν καινοτομία τοῦ Γνώσιος στὸν τρόπο τῆς ἀπόδοσης τῶν προσώπων τῶν μορφῶν, μὲ ψηφίδες μικρότερου μεγέθους.

Πρέπει ὅμως νὰ ἐπισημάνουμε καὶ ὀρισμένες διαφορῆς. Ὁ τρόπος τῆς φωτοσκίασης τοῦ ψηφιδωτοῦ εἶναι σχετικὰ συμβατικός. Καὶ ἐξαιτίας, πιθανόν, τοῦ θέματος χρησιμοποιεῖ σὲ μεγαλύτερη ἔκταση τὸ χρῶμα.

### Διόνυσος ἐπὶ πάνθηρος

Ὁ ψηφοθέτης τοῦ Διονύσου προσθέτει νέα ὑλικά στὴν παραδοσιακὴ τεχνικὴ τοῦ ψηφιδωτοῦ μὲ φυσικὲς ψηφίδες. Τὸ περίγραμμα καὶ οἱ λεπτομέρειες τοῦ προσώπου τοῦ Διονύσου, τὸ κάτω τμήμα τῆς κόμης, τὰ χέρια, τὰ πόδια καὶ τὰ «μήδεα λαχνηέντα» τοῦ θεοῦ περιγράφονται μὲ λεπτὰ μολύβδινα ἐλάσματα. Τὸ περίγραμμα καὶ οἱ λεπτομέρειες τοῦ προσώπου τοῦ πάνθηρος καὶ τὸ ἐπάνω τμήμα τῆς κόμης τοῦ Διονύσου ἀποδίδονται μὲ ταινίες ἀπὸ ψημένο πηλό. Ὁ κίσσινος στέφανος τοῦ Διονύσου καὶ ὁ θύσανος τοῦ θύρσου τοῦ ἀποδίδονται μὲ τεχνητὲς ψηφίδες ἀπὸ ἀργιλοπυριτικὸ πέτρωμα, ἐπιχρωματισμένες μὲ πράσινο χρῶμα<sup>60</sup>.

Οἱ φυσικὲς ψηφίδες εἶναι μικροῦ μεγέθους<sup>61</sup>, τοποθετημένες σὲ πυκνὴ διάταξη. Οἱ τεχνητὲς ψηφίδες εἶναι ἐπίσης μικροῦ μεγέθους<sup>62</sup> καὶ πυκνὰ τοποθετημένες.

Τὸ πεδίο εἶναι μαῦρο χωρὶς κανένα στοιχεῖο τοπίου.

59. Ὁ.π., 165-169.

60. Σύμφωνα μὲ τὴν ποιοτικὴ ἀνάλυση, ποὺ ἐπιμελήθηκε ὁ καθηγητὴς τῆς Ἀναλυτικῆς Χημείας τοῦ Πανεπιστημίου Ἰωαννίνων κ. Μιλτιάδης Καραγιάννης, οἱ τεχνητὲς ψηφίδες προέρχονται ἀπὸ ἀργιλοπυριτικὸ πέτρωμα ποὺ περιέχει ἀσβεστίτη ( $\text{CaCO}_3$ ), σμιθωνίτη ( $\text{ZnCO}_3$ ) καὶ σιδηρίτη ( $\text{FeCO}_3$ ). Τὰ ἔχνη χαλκοῦ ποὺ προσδιορίστηκαν, ὀφείλονται στὸ πράσινου χρώματος ὄρυκτὸ μαλαχίτης, μὲ τὸ ὁποῖο ἦταν χρωματισμένες οἱ ψηφίδες.

61. Διαμ. 0.005-0.01 μ.

62. Οἱ τεχνητὲς ψηφίδες ἔχουν σφαιρικὸ σχῆμα.

Οί μορφές αποδίδονται με λευκό χρώμα. Οί πλαστικοί ὄγκοι διαγράφονται με γκριζες γραμμές και τονίζονται με φωτοσκίαση, ή οποία αποδίδεται με ζώνες γκριζου χρώματος. Μιά ζώνη γκριζου χρώματος περιβάλλει τὸ δεξιὸ σκέλος τοῦ Διονύσου, μιὰ πλατύτερη ζώνη φωτοσκιάζει τὸν δεξιὸ πῆχυ και τὸ δεξιὸ ἄκρο χέρι τοῦ θεοῦ. Ζώνες γκριζου χρώματος φωτοσκιάζουν τὸ δεξιὸ ἔμπρὸς και τὸ δεξιὸ πίσω πόδι τοῦ πάνθηρος. Τὸ σῶμα τοῦ πάνθηρος ποικίλλεται με μεγάλες μαῦρες κοκκίδες, ἀποτελούμενες ἀπὸ πολλές μαῦρες ψηφίδες. Τὰ νύχια τῶν ποδιῶν του εἶναι λευκά και τὸ περίγραμμα τῶν δακτύλων μαῦρο.

Περιορισμένη εἶναι ή χρήση τοῦ κόκκινου και τοῦ κίτρινου χρώματος. Με κίτρινο αποδίδεται τὸ βραχιόλι πὸς στολίζει τὸ δεξιὸ πόδι τοῦ θεοῦ και ὁ κοντὸς τοῦ θύρσου του. Με κόκκινο αποδίδεται ή γλώσσα τοῦ πάνθηρος και με κόκκινες ψηφίδες ποικίλλεται ή λευκή ταινία τοῦ θύρσου.

Σὲ μεγαλύτερη ἔκταση χρησιμοποιεῖται τὸ πράσινο χρώμα. Ὁ μεγάλος, πολυφυλλος κίσσινος στέφανος τοῦ Διονύσου και ὁ θύσανος τοῦ θύρσου του ἦταν πράσινοι και ἔδιναν τὸν ἰδιαίτερο τόνο στὴ χρωματικὴ κλίμακα τοῦ πίνακα.

#### Τὸ κυνήγι τοῦ λέοντα

Ἐξαιτίας τῆς κατωφέρειας τοῦ ἐδάφους, ὁ δυτικὸς τοῖχος τῆς οἰκίας τοῦ Διονύσου, και συγκεκριμένα στὸ τμήμα πὸς βρίσκονται οἱ ἀνδρῶνες με τὰ ψηφιδωτὰ δάπεδα τοῦ Διονύσου και τοῦ κυνηγίου τοῦ λέοντα, εἶναι θεμελιωμένος σὲ μεγάλο βάθος. Για τὸν ἴδιο λόγο, ὅπως ἔδειξε ή μελέτη τῆς ὑποθεμελίωσης τοῦ ψηφιδωτοῦ τοῦ κυνηγίου τοῦ λέοντα, ἔγινε χρήση λατύπης ἀσβεστολίθων, προκειμένου νὰ ἐνισχυθεῖ ή χωμάτινη ὑποθεμελίωση. Κατὰ τὰ ἄλλα ὁ τρόπος μείξης και στρώσης τῶν ὑδραυλικῶν κονιαμάτων εἶναι ὁμοιος με τῶν ψηφιδωτῶν τῆς οἰκίας τῆς ἀρπαγῆς τῆς Ἑλένης. Ἡ μελέτη τῶν ὀστράκων, πὸς βρέθηκαν στὴν ὑποθεμελίωση, ἔδειξε ὅτι *terminus postquem* γιὰ τὴν κατασκευὴ και αὐτοῦ τοῦ ψηφιδωτοῦ εἶναι τὸ 325 π.Χ.<sup>63</sup>.

Ὁ ψηφοθέτης τοῦ κυνηγίου τοῦ λέοντα χρησιμοποιεῖ τὰ ἴδια τεχνικὰ μέσα με τὸν ψηφοθέτη τῆς ἀρπαγῆς τῆς Ἑλένης, ἀλλὰ με κάποιες διαφορές. Ἡ σημαντικότερη διαφορὰ εἶναι ή ἀπόδοση τοῦ περιγράμματος τῶν μορφῶν με ταινίες ἀπὸ ψημένο πηλὸ<sup>64</sup>. Μιὰ ἄλλη διαφορὰ εἶναι ή χρήση ψηφίδων ἀνοιχτοῦ καφεῖ χρώματος στὴ φωτοσκίαση. Ἡ καφετιὰ γραμμὴ-περίγραμμα τῶν μορφῶν και ή καφετιὰ φωτοσκίαση ὀφείλονται σὲ ἐπίδραση τῆς ζωγραφικῆς και στὴν προσπάθεια ἀπομίμησης τῶν ζωγραφικῶν προτύπων.

63. Γ. ΤΟΥΡΑΤΣΟΓΛΟΥ, *ὁ.π.*, 176-179.

64. Ἡ τοποθέτηση τῶν λεπτῶν ταινιῶν ἀπὸ ψημένο πηλὸ στὸ νωπὸ ὑδραυλικὸ κονίαμα, στὸ ὁποῖο εἶχε σχεδιαστεῖ προηγουμένως τὸ σχέδιο τοῦ ψηφιδωτοῦ, δημιούργησε ἓνα ἐγγράφατο σχέδιο στὸ κονίαμα, τὸ ὁποῖο ἀποκαλύφθηκε μετὰ τὴν ἀφαίρεση τοῦ ψηφιδωτοῦ. PH. PETSAS, *La mosaïque Grégoromaine*, εἰκ. 12, 13.

## ΤΑ ΚΟΝΙΑΜΑΤΑ

Στήν οίκια τῆς ἀρπαγῆς τῆς Ἑλένης βρέθηκαν στήν ἐπίχωση κονιάματα τεσσάρων χρωμάτων, λευκά, μαῦρα, κόκκινα, κίτρινα.

Στόν νότιο τοῖχο τοῦ ἀνδρώνα τοῦ κυνηγίου τῆς ἐλάφου βρέθηκε *in situ* ἕνα τμήμα τοῦ τοιχοβάτη με γκρίζο κονίαμα.

Στόν προθάλαμο τῆς Ἀμαζονομαχίας βρέθηκε ἕνα τμήμα τοῦ τοιχοβάτη με λευκὸ κονίαμα. Στόν τοιχοβάτη τοῦ δωματίου αὐτοῦ παρατηροῦμε ἐπάλληλες στρώσεις κονιάματος. Τὸ γεγονὸς αὐτὸ εἶναι μιὰ ἔνδειξη γιὰ μεταγενέστερες διακοσμήσεις τῶν τοίχων τῆς οἰκίας. Ἄλλη μιὰ ἔνδειξη εἶναι ἕνα θραῦσμα κονιάματος με ἀπομίμηση πολύχρωμου μαρμάρου. Ἡ σύγκριση τοῦ θραύσματος αὐτοῦ με παρόμοια κονιάματα τῆς οἰκίας τῶν Κονιαμάτων<sup>65</sup> ἐνισχύει τὴν πιθανότητα τῆς ὑπόθεσης γιὰ μιὰ μεταγενέστερη, ὑστεροελληνιστικὴ διακόσμηση τῶν τοίχων τῆς οἰκίας.

Στήν οίκια τοῦ Διονύσου βρέθηκαν ἐπίσης κονιάματα, λευκά, μαῦρα, κόκκινα καὶ κίτρινα.

Στόν βόρειο καὶ στόν ἀνατολικὸ τοῖχο τῆς παστάδας καὶ στόν νότιο τοῖχο τοῦ δωματίου, πὸ ταυτίζεται με τὴν εἴσοδο στόν δεύτερο ὄροφο, βρέθηκαν *in situ* ὁ τοιχοβάτης με λευκὸ κονίαμα καὶ ὁ ὀρθοστάτης με μαῦρο. Με ἐγγάραξη δηλώνεται ἡ περιταΐνια (εἰκ. 11, 12).

Στὸ ἐπίκρανο τῆς παραστάδας τοῦ δεύτερου ὀρόφου σώζεται ἕνα θραῦσμα κονιάματος κίτρινου χρώματος. Τὸ στοιχεῖο αὐτὸ εἶναι μιὰ ἔνδειξη ὅτι τὰ κονιάματα κίτρινου χρώματος βρίσκονταν στὸ πάνω μέρος τοῦ τοίχου.

Στόν προθάλαμο τοῦ ἀνδρώνα τοῦ κυνηγίου τοῦ λέοντα βρέθηκαν τμήματα γείσου με λευκὸ κονίαμα. Τὸ γείσο αὐτὸ θὰ πρέπει νὰ ἦταν τοποθετημένο κατὰ τὸ μέσο τοῦ ὕψους τοῦ τοίχου, σύμφωνα με τὸ παράδειγμα τοῦ διακοσμημένου με κονιάματα τοίχου τῆς οἰκίας τῶν Κονιαμάτων<sup>66</sup>.

65. Μ. ΣΙΓΑΝΙΔΟΥ, «Ἡ ἰδιωτικὴ κατοικία στήν ἀρχαία Πέλλα», *Ἀρχαιολογία* 2 (1982), 31-36, εἰκ. 4, 5.

66. Ὁ.π.



## Γ. Η ΑΝΑΠΑΡΑΣΤΑΣΗ ΤΩΝ ΟΙΚΙΩΝ

Ἡ ἀναπαράσταση τῆς ἀρχιτεκτονικῆς μορφῆς τῆς οἰκίας τῆς ἀρπαγῆς τῆς Ἑλένης καὶ τῆς οἰκίας τοῦ Διονύσου εἶναι δυνατὸ νὰ γίνῃ σύμφωνα μὲ τὰ στοιχεῖα ποὺ μᾶς δίνουν οἱ κατόψεις τῶν οἰκιῶν καὶ τὰ ἀρχιτεκτονικὰ μέλη.

### Ἡ οἰκία τῆς ἀρπαγῆς τῆς Ἑλένης (εἰκ. 141, σχ. 2-6, πίν. 1, 2)

Οἱ διαστάσεις τοῦ στυλοβάτη καὶ τῶν λίθων τοῦ ὑπολογίζονται βάσει τῶν ἀρχιτεκτονικῶν λειψάνων τοῦ στυλοβάτη, βάσει τῆς κάτω διαμέτρου τοῦ κίονα καὶ τῶν διαστάσεων τῶν ἀρχιτεκτονικῶν μελῶν τοῦ θριγκοῦ. Ὁ καθορισμὸς τοῦ ἀριθμοῦ τῶν κίωνων τοῦ περιστυλίου καὶ τῶν μεταξονίων ὑπολογίζεται βάσει τοῦ ἀθροίσματος τοῦ πλάτους τῆς τριγλύφου καὶ τῆς μετόπης (0.98 μ.). Ὑποθέτοντας ὅτι πάνω ἀπὸ κάθε μετακίονιο ὑπῆρχαν δύο τρίγλυφοι, ὅπως συνηθίζεται στὶς στοές, ὑπολογίζουμε ὅτι τὸ μεταξόνιο θὰ ἦταν  $3 \times 0.98 = 2.94$  μ. Κι ἐπειδὴ τὸ περιστύλιο εἶναι μιὰ στοὰ μὲ ἐσωτερικὸ μέτωπο, τὰ γωνιαῖα μεταξόνια θὰ ἦταν μεγαλύτερα. Ὁ ἀκριβὴς προσδιορισμὸς τοῦ πλάτους τοῦ ἀκραίου μεταξονίου εἶναι δυνατὸς βάσει τῶν στοιχείων ποὺ μᾶς δίνει τὸ γωνιαῖο ἐπιστύλιο. Στὴν ἐσωτερικὴ γωνία ὑπῆρχε μισὸς κανόνας ( $0.393 + 0.04$  μ.). Ἀντίστοιχα θὰ ὑπῆρχε μισὴ τρίγλυφος ( $0.393 + 0.04$  μ.). Ἔτσι τὸ πλάτος τοῦ ἀκραίου μεταξονίου ὑπολογίζεται σὲ  $2.94 + 0.393 + 0.04 = 3.373$  μ. Ὁ καθορισμὸς τῶν μεταξονίων στὴ δεδομένη πλευρὰ τοῦ περιστυλίου (22.425 μ.) προσδιορίζει τὸν ἀριθμὸ τῶν κίωνων, ὁκτῶ σὲ κάθε πλευρά. Καὶ ἡ κάτω διάμετρος τῶν κίωνων προσδιορίζει τὸ μετακίονιο ( $2.94 - 0.85$  μ. =  $2.09$  μ.). Στὴν ἀναπαράσταση τοῦ στυλοβάτη (σχ. 2) ὑποθέτουμε ὅτι ὅλοι οἱ λίθοι τοῦ στυλοβάτη, μὲ ἐξαίρεση τοὺς λίθους τῶν ἀκραίων μετακιονίων, εἶχαν τὸ σχῆμα καὶ τὶς διαστάσεις τοῦ σωζόμενου τετράγωνου λίθου τοῦ στυλοβάτη τῆς ἀνατολικῆς πλευρᾶς ( $0.981 \times 0.981$  μ.). Σύμφωνα μὲ τὴν ὑπόθεση αὐτή, οἱ κίονες ἦταν τοποθετημένοι σὲ τετράγωνους λίθους, τοὺς ὀνομαζόμενους «ὑποβατῆρες», ὅπως συνηθίζεται καὶ στοὺς ναοὺς τοῦ 5ου καὶ τοῦ 4ου αἰ. π.Χ.<sup>1</sup>, καὶ στὸ μετακίονιο ὑπῆρχαν ἄλλοι δύο τετράγωνοι λίθοι. Στὰ γωνιαῖα μετακίονια ὑποθέτουμε ὅτι ὑπῆρχαν τρεῖς ὀρθογώνιοι λίθοι ( $0.98 \times 0.795$  μ.).

Σύμφωνα μὲ τὰ παραπάνω, ἡ ἀρχικὴ μορφή τῆς κάτοψης τῆς οἰκίας ἀναπαριστᾶνται μὲ σχετικὴ ἀκρίβεια (σχ. 2, 3). Στὸ κέντρο ὑπῆρχε ἡ μεγάλη αὐλὴ μὲ τὸ δωρικὸ περιστύλιο, ποὺ εἶχε ὁκτῶ κίονες σὲ κάθε πλευρά· στὴ βόρεια πτέρυγα οἱ τρεῖς

1. Ἡ Ἀρχιτεκτονικὴ τοῦ Παρθενῶνος, 121.

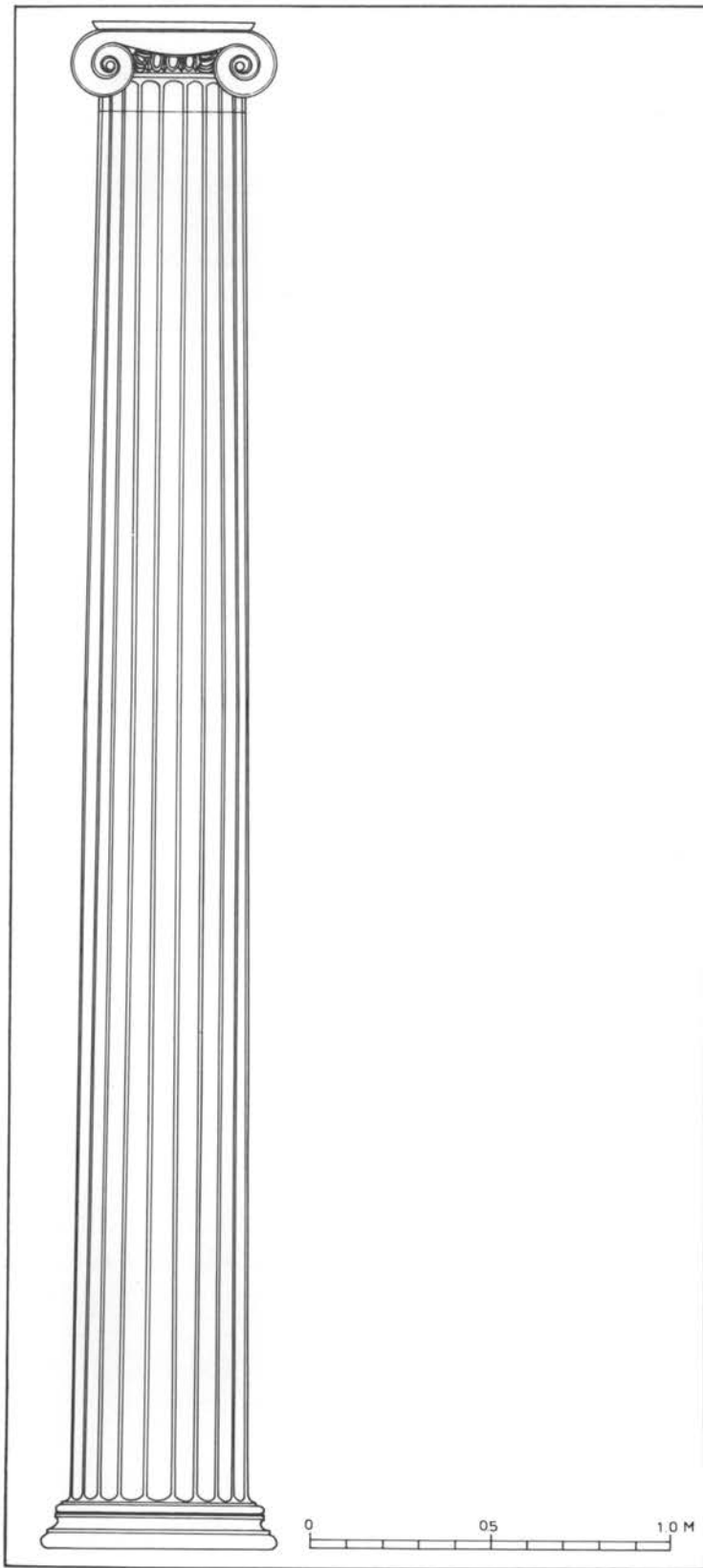

141. Οικία ἀρπαγῆς Ἑλένης.  
Ἀναπαράσταση τοῦ μαρμάρινου  
ἰωνικοῦ κίονα.

μεγάλοι επίσημοι ανδρώνες της οίκιας, στην ανατολική τὸ σύμπλεγμα τοῦ προθαλάμου καὶ τῶν δύο μικρῶν ανδρώνων. Στὴν ανατολική πτέρυγα τὸ δωμάτιο μὲ τὸ μεγάλο κατώφλι καὶ τὴ λίθινη βάση κλίμακας ταυτίζεται μὲ τὴν εἴσοδο στὸν δεύτερο ὄροφο, στὸν γυναικωνίτη. Στὴν ἴδια πτέρυγα ὁ χώρος, ποὺ βρίσκεται νότια ἀπὸ τὸ σύμπλεγμα τοῦ προθαλάμου καὶ τῶν δύο ανδρώνων, ὑποθέτουμε ὅτι ταυτίζεται μὲ τὴν εἴσοδο τῆς οίκιας<sup>2</sup>. Μιὰ ἔνδειξη γιὰ τὴ θέση τῆς εἰσόδου στὸν χώρο αὐτὸ εἶναι οἱ πολλὲς χάλκινες ἐφηλίδες ποὺ βρέθηκαν ἐκεῖ. Ἐνα ἄλλο στοιχεῖο, ποὺ ἐνισχύει τὴν ὑπόθεση αὐτή, εἶναι ἡ θέση τῆς εἰσόδου τῆς οίκιας τοῦ Διονύσου στὴν ανατολική πτέρυγα. Ἡ διάταξη τῶν δωματίων τῆς δυτικῆς καὶ τῆς νότιας πτέρυγας μᾶς εἶναι ἄγνωστη, ἐλλείψει ἀνασκαφικῶν δεδομένων. Ἡ θέση τοῦ νότιου τοίχου τῆς οίκιας προκύπτει ἀπὸ ὑπολογισμούς. Ἡ κατεύθυνση τοῦ ἀποχετευτικοῦ ἀγωγοῦ πρὸς νότον, κατ' ἀναλογία πρὸς τὴν οίκια τοῦ Διονύσου, προϋποθέτει τὴν ὑπαρξὴ διαδρόμου μεταξὺ δύο οἰκιῶν. Ὑπολογίζεται, λοιπόν, ἓνα πιθανὸ μῆκος τῶν δωματίων τῆς νότιας πλευρᾶς καθὼς καὶ τῶν δωματίων τῆς βόρειας πλευρᾶς τῆς νότιας οίκιας τοῦ τετραγώνου 5.

Ἡ ἀρχικὴ μορφή τοῦ κίονα ἀποκαθίσταται, σύμφωνα μὲ τοὺς σφονδύλους καὶ τὰ κιονόκρανα ποὺ βρέθηκαν. Τὸ ὕψος τοῦ κίονα ὑπολογίζεται θεωρητικά. Ὑποθέτουμε ὅτι τὸ ὕψος τοῦ κίονα θὰ ἦταν 6.1 φορές ἢ κάτω διάμετρος τοῦ κίονα, μιὰ ἀναλογία ποὺ παρατηρεῖται στὸν κίονα τοῦ ναοῦ τῆς Ἀλέας Ἀθηνᾶς στὴν Τεγέα, ἢ 6.3, μιὰ ἀναλογία ποὺ παρατηρεῖται στὸν κίονα τοῦ ναοῦ τοῦ Διὸς στὴ Νεμέα. Ὁ πολλαπλασιασμοὸς τῆς κάτω διαμέτρου τοῦ κίονα μὲ τὸ 6.1 μᾶς δίνει  $0.85 \times 6.1 = 5.185 \mu$ . Ὁ πολλαπλασιασμοὸς τῆς κάτω διαμέτρου τοῦ κίονα μὲ τὸ 6.3 μᾶς δίνει  $0.85 \times 6.3 = 5.355 \mu$ . Δεδομένου ὅτι τὸ ὕψος τοῦ κιονοκράνου ἰσοῦται μὲ 18 δακτύλους καὶ τὸ πλάτος τριῶν τριγλύφων καὶ τριῶν μετοπῶν εἶναι δέκα πόδες, ὑποθέτουμε ὅτι καὶ τὸ ὕψος τοῦ κίονα θὰ ἦταν ἀκέραιο πολλαπλάσιο τοῦ ἀττικοιωνικοῦ πόδα. Ἐτσι ἐπιλέγουμε ἓναν ἐνδιάμεσο ἀριθμὸ τὸν 5.31 μ., ὁ ὁποῖος ἰσοῦται μὲ 18 πόδες. Μὲ αὐτὰ τὰ δεδομένα ὁ λόγος ὕψους κιονοκράνου καὶ ὕψους κίονα εἶναι 1/16. Ὁ ἴδιος λόγος παρατηρεῖται καὶ στὸν κίονα τοῦ ναοῦ τῆς Ἀλέας Ἀθηνᾶς στὴν Τεγέα<sup>3</sup>.

Στὴ θεωρητικὴ αὐτὴ κατασκευὴ τοῦ κίονα (σχ. 6) τοποθετοῦμε τὸν σφόνδυλο 5, ὁ ὁποῖος ταυτίζεται μὲ τὸν πρῶτο ἀπὸ κάτω σφόνδυλο, τὸν σφόνδυλο 4, ὁ ὁποῖος ταυτίζεται μὲ τὸν δεύτερο σφόνδυλο καὶ τὸν σφόνδυλο 1, ὁ ὁποῖος ταυτίζεται μὲ τὸν τελευταῖο σφόνδυλο, κάτω ἀπὸ τὸ κιονόκρανο. Στὸ ἐνδιάμεσο ὕψος 1.76 μ., ἀνάμεσα στὸν δεύτερο καὶ τὸν τελευταῖο σφόνδυλο, ὑποθέτουμε ὅτι ὑπῆρχαν ἄλλοι δύο σφόνδυλοι ἰσοῦψεῖς μὲ τὸν τελευταῖο σφόνδυλο. Ἐτσι ὁ ἀριθμὸς τῶν σφονδύλων τοῦ κίονα προσδιορίζεται σὲ πέντε. Παρατηροῦμε ὅτι τὸ ὕψος τοῦ πρῶτου ἀπὸ κάτω σφονδύλου (1.423 μ.) εἶναι σημαντικὰ μεγαλύτερο ἀπὸ τὸ ὕψος τῶν ἄλλων σφονδύλων (0.88-0.90 μ.). Ὅτι τὸ ὕψος τῶν σφονδύλων ἐποίκιλλε ἀπὸ κίονα σὲ κίονα θὰ πρέπει νὰ θεωρεῖται πιθανό.

Ἡ μείωση τοῦ κίονα εἶναι  $M = (\Delta - \delta)/\Delta = (0.85 - 0.69)/0.85 = 0.19$  ὅπου  $\Delta$  ἢ

2. Εἶναι πιθανόν, ὅτι θὰ ὑπῆρχε καὶ δεύτερη εἴσοδος. Πρβλ. *Τὸ ἀνάκτορο τῆς Βεργίνας*, πίν. I.

3. CH. DUGAS, *δ.π.*, πίν. XXI-XXVI.

κάτω διάμετρος τοῦ κίονα καὶ δ ἢ πάνω διάμετρος. Τὴν ὑπαρξὴ ἔντασης στὸν κίονα προσδιορίζουμε γραφικὰ (σχ. 6). Μεταφέρουμε ὑπὸ κλίμακα σὲ σύστημα ὀρθογωνίων συντεταγμένων τὶς διαμέτρους καὶ τὰ ὕψη τῶν σφονδύλων. Ἡ κλίμακα τῶν διαμέτρων ἐκλέγεται δεκαπλάσια τῆς κλίμακας τῶν ὕψων, γιὰ νὰ εἶναι δυνατὴ ἡ ἐμφάνιση τῶν διαφορῶν. Στὴ γραφικὴ παράσταση ἐμφανίζεται ἡ διαφορετικὴ κλίση τῶν ἀκμῶν τῶν ὑπαρχόντων σφονδύλων καὶ ἀπόκλιση ἀπὸ τὴν εὐθεία, ποὺ συνδέει τὸ κάτω ἄκρο τοῦ πρώτου σφονδύλου μὲ τὸ πάνω ἄκρο τοῦ τελευταίου σφονδύλου. Μὲ τὸν τρόπο αὐτὸ βεβαιώνεται ἡ ὑπαρξὴ ἔντασης στὸν κίονα. Ἡ μέγιστη ἔνταση προσδιορίζεται γραφικὰ σὲ 0.02 μ. (0.01 + 0.01) περίπου.

Ἡ ἀρχιτεκτονικὴ μορφή καὶ ὁ χρωματισμὸς τοῦ ἐπιστυλίου ἀναπαριστάνονται μὲ σχετικὴ ἀκρίβεια, σύμφωνα μὲ τὰ στοιχεῖα ποὺ μᾶς δίνουν τὰ τμήματα τῶν ἐπιστυλίων ποὺ βρέθηκαν. Τὸ ὕψος του μετρεῖται σὲ 0.61-0.612 μ. Τὸ πλάτος του ὑπολογίζεται βάσει τῶν διαστάσεων τοῦ ὀκταγώνου τῆς ἐπάνω ἐπιφανείας τοῦ ἄβακα σὲ 0.786 μ. Ὑποθέτουμε ὅτι τὸ ἐπιστύλιο ἦταν μονόλιθο, ὅπως καὶ τὸ ἐπιστύλιο τοῦ ἀνακτόρου τῆς Βεργίνας. Τὸ μῆκος του ἦταν ἴσο πρὸς τὸ μῆκος τριῶν τριγλῦφων καὶ τριῶν μετοπῶν, 2.94 μ.

Ἡ ἀρχιτεκτονικὴ μορφή καὶ ὁ χρωματισμὸς τῆς ζωοφόρου ἀναπαριστάνονται μὲ σχετικὴ ἀκρίβεια, σύμφωνα μὲ τὰ τμήματα ποὺ βρέθηκαν. Τὸ ὕψος τῆς ζωοφόρου ὑπολογίζεται θεωρητικά. Ὑποθέτουμε ὅτι τὸ ὕψος τῆς ζωοφόρου θὰ ἦταν  $1/10$  μεγαλύτερο ἀπὸ τὸ ὕψος του ἐπιστυλίου, μιὰ ἀναλογία ποὺ παρατηρεῖται στὸν ναὸ τοῦ Διὸς στὴ Νεμέα<sup>4</sup> καὶ στὸ ἀνάκτορο τῆς Βεργίνας<sup>5</sup>. Ἐτσι τὸ ὕψος τῆς ζωοφόρου θὰ ἦταν  $0.61 + 0.061 = 0.67$  μ.

Ἡ ἀρχιτεκτονικὴ μορφή καὶ ἡ ζωγραφικὴ ἀρχιτεκτονικὴ διακόσμηση τοῦ γείσου ἀναπαριστάνονται μὲ σχετικὴ ἀκρίβεια (εἰκ. 45, 46) σύμφωνα μὲ τὰ τμήματα ποὺ βρέθηκαν. Τὸ ὕψος τοῦ γείσου στὴν πρόσθια ὄψη εἶναι 0.22 μ. Τὸ συνολικὸ ὕψος τοῦ δωρικοῦ περιστυλίου ἦταν 6.80 μ., σύμφωνα μὲ τὰ δεδομένα καὶ τὰ θεωρητικὰ ὕψη τῶν ἀρχιτεκτονικῶν μελῶν του.

Ἡ ἀναπαράσταση τοῦ μαρμάρινου ἰωνικοῦ κίονα (εἰκ. 141) τῆς οἰκίας τῆς ἀρπαγῆς τῆς Ἑλένης βασίζεται στὰ ὑπάρχοντα θραύσματα ἰωνικῶν κιόνων (εἰκ. 73, 74) καὶ στὰ δεδομένα τοῦ λίθινου ἰωνικοῦ κίονα τῆς οἰκίας τοῦ Διονύσου. Ἀπὸ τὴ σύγκριση ὀρισμένων διαστάσεων τοῦ ἰωνικοῦ κίονα τῆς οἰκίας τῆς ἀρπαγῆς τῆς Ἑλένης, ποὺ ὑπολογίζονται γραφικὰ ἀπὸ τὴ σχεδίαση τῶν θραυσμάτων, καὶ τῶν ἀντίστοιχων διαστάσεων τοῦ ἰωνικοῦ κίονα τῆς οἰκίας τοῦ Διονύσου προκύπτει σταθερὸς λόγος 1.2 (ἢ 6/5). Ἡ πάνω διάμετρος τοῦ κίονα τῆς οἰκίας τῆς ἀρπαγῆς τῆς Ἑλένης, ποὺ ὑπολογίζεται γραφικὰ σὲ 0.50 μ., εἶναι πολλαπλάσια τοῦ 1.2 τῆς ἀντίστοιχης διαμέτρου τοῦ ἰωνικοῦ κίονα τῆς οἰκίας τοῦ Διονύσου (0.415 μ.). Ἡ διάμετρος τῆς σπείρας τῆς βάσης τοῦ ἰωνικοῦ κίονα τῆς οἰκίας τῆς ἀρπαγῆς τῆς Ἑλένης, ποὺ ὑπολογίζεται γραφικὰ σὲ 0.80 μ. περίπου, εἶναι πολλαπλάσια τοῦ 1.2 τῆς μεγάλης σπείρας τῆς βάσης τοῦ ἰωνικοῦ κίονα τῆς οἰκίας τοῦ Διονύσου (0.666

4. B. HILL, *δ.π.*, πίν. XIII.

5. L. HEUZEY, *δ.π.*, πίν. 9.

μ.). Ἡ ἀκτίνα τοῦ τόξου ποὺ σχηματίζουν τὰ θραύσματα, ποὺ προέρχονται ἀπὸ ἔλικα κιονοκράνου τῆς οἰκίας τῆς ἀρπαγῆς τῆς Ἑλένης, ὑπολογίζεται γραφικὰ σὲ 0.12 μ. Μὲ χάραξη ἔλικας, ὁμοίας μὲ τῆς οἰκίας τοῦ Διονύσου, ἀρχικῆς ἀκτίνας 0.12 μ., προκύπτει ὕψος ἔλικας 0.222 μ. τὸ ὁποῖο εἶναι πολλαπλάσιο τοῦ 1.2 τοῦ ὕψους τῆς ἔλικας (0.186 μ.) τοῦ ἰωνικοῦ κιονοκράνου τῆς οἰκίας τοῦ Διονύσου. Μὲ βάση τὰ δεδομένα αὐτὰ ὑπολογίζουμε τὶς ὑπόλοιπες διαστάσεις τοῦ ἰωνικοῦ κίονα τῆς οἰκίας τῆς ἀρπαγῆς τῆς Ἑλένης. Ὑψος κίονα:  $4.22 \times 1.2 = 5.06$  μ. Κάτω διάμετρος:  $0.495 \times 1.2 = 0.594$  μ. Ἡ ραδιότητα τοῦ ἰωνικοῦ κίονα τῆς οἰκίας τοῦ Διονύσου, ὁ λόγος ὕψους πρὸς κάτω διάμετρο, εἶναι 8.5. Τὴν ἴδια ραδιότητα θὰ εἶχε καὶ ὁ ἰωνικὸς κίονας τῆς οἰκίας τῆς ἀρπαγῆς τῆς Ἑλένης. Ἡ βάση τοῦ ἰωνικοῦ κίονα τῆς οἰκίας τοῦ Διονύσου εἶναι τοῦ ἀττικοῦ τύπου. Καὶ ἡ βάση τοῦ ἰωνικοῦ κίονα τῆς οἰκίας τῆς ἀρπαγῆς τῆς Ἑλένης ὑποθέτουμε ὅτι θὰ ἦταν τοῦ ἴδιου τύπου.

Τὸ ὕψος τῆς μαρμάρινης παραστάδας θὰ ἦταν ἴσο μὲ τὸ ὕψος τοῦ μαρμάρινου ἰωνικοῦ κίονα. Τὸ ἐπίκρανο ἔχει ὕψος 0.248 μ., τὸ τμήμα τῆς παραστάδας κάτω ἀπὸ τὸ ἐπίκρανο 1.328 μ. κι ἓνα ἄλλο τμήμα, ποὺ δὲ σώζει τὸ πλάτος, 1.743 μ. Ὑποθέτουμε ὅτι ἡ παραστάδα ἀποτελεῖται ἀπὸ τὸ ἐπίκρανο, τρία τμήματα, τὰ δύο ἰσοῦσῃ (1.328 μ.), τὸ τρίτο 1.743 μ. καὶ τὴν βάση μὲ ἓνα τμήμα τῆς παραστάδας (0.417 μ.).

Ἡ ὑπόθεση ὅτι ὁ δεύτερος ὄροφος περιοριζόταν στὴ βόρεια πτέρυγα καὶ ὅτι εἶχε μιὰ πρόσταση ἔξι ἰωνικῶν κίωνων ἐν παραστάσει, φαίνεται πιθανή. Τὰ στοιχεῖα ποὺ μᾶς δίνει ἡ κάτοψη, ἡ θέση τῆς κλίμακας στὴ βορειοανατολικὴ πλευρὰ καὶ ἡ εὐθυγράμμιση τῶν τοίχων τῶν παρακειμένων δωματίων μὲ τὸν βόρειο στυλοβάτη τοῦ δωρικοῦ περιστυλίου, εἶναι ἀνάλογα μὲ τὰ στοιχεῖα ποὺ μᾶς δίνει ἡ κάτοψη τοῦ βόρειου τμήματος τῆς οἰκίας τοῦ Διονύσου. Ἡ εὐθυγράμμιση τῶν τοίχων θὰ πρέπει νὰ ἔγινε γιὰ τὴν ὑποστήριξη τοῦ δεύτερου ὀρόφου, ποὺ περιοριζόταν στὴ βόρεια πτέρυγα. Καὶ οἱ τοῖχοι αὐτοὶ θὰ πρέπει νὰ ἦταν λίθινοι σὲ ὅλο τους τὸ ὕψος. Ἡ παραστάδα βρέθηκε ριγμένη στὸ ἀνατολικὸ τμήμα τῆς βόρειας στοᾶς. Καὶ ἡ θέση ὅπου βρέθηκε ὑποδηλώνει ὅτι ἦταν τοποθετημένη πάνω ἀπὸ τὸν γωνιαῖο βορειοανατολικὸ κίονα τοῦ δωρικοῦ περιστυλίου.

Στὴν ἀναπαράσταση (σχ. 4) εἰκονίζονται δύο ἰωνικοὶ κίονες στὴν προέκταση τοῦ βόρειου στυλοβάτη, κατ' ἀναλογία πρὸς τὴν οἰκία τοῦ Διονύσου.

Στὴν ἀναπαράσταση τοῦ ἰωνικοῦ ρυθμοῦ τοῦ δεύτερου ὀρόφου (σχ. 4) ὁρισμένα στοιχεῖα εἶναι ὑποθετικά: τὸ πόδιο, τὸ ἐπιστύλιο καὶ τὸ γεῖσο. Τὸ ἐπιστύλιο σχεδιάζεται κατ' ἀναλογία πρὸς τὸ τριταίνωτὸ ἐπιστύλιο τοῦ ἀνακτόρου τῆς Βεργίνας<sup>6</sup>, τὸ ἰωνικὸ γεῖσο κατ' ἀναλογία πρὸς τὸ γεῖσο τῆς οἰκίας τοῦ Διονύσου. Τὸ ὑποθετικὸ ὕψος τοῦ ἰωνικοῦ ρυθμοῦ τοῦ δεύτερου ὀρόφου εἶναι 6 μ. Τὸ συνολικὸ ὕψος τῆς πρόσοψης τῆς βόρειας πτέρυγας θὰ ἦταν  $6.80 + 6 \mu. = 12.80 \mu.$  Ἡ βόρεια πτέρυγα μὲ τὸν δεύτερο ὀροφο «πρὸς μεσημβρίαν ἀναπέπταται, ὥστε εὐδηλον εἶναι ὅτι χειμῶνος μὲν εὐήλιος ἐστί, τοῦ δὲ θέρους εὐσκίος»<sup>7</sup>.

Τὸ ὕψος τῶν δωματίων τοῦ πρώτου ὀρόφου ὑπολογίζεται βάσει τοῦ ὕψους τοῦ

6. Ὁ.π., πίν. 12.

7. ΞΕΝΟΦΩΝ, *Οἰκονομικός* IX, 9, 4.

δωρικού περιστυλίου, σὲ 6 μ. περίπου<sup>8</sup>. Ἀνάλογο ἢ καὶ μεγαλύτερο θὰ ἦταν τὸ ὕψος τῶν δωματίων τοῦ πρώτου ὀρόφου τοῦ ἀνακτόρου τῆς Βεργίνας. Καὶ σὲ μιὰ ἀστική, ὑστεροελληνιστικὴ οἰκία τῆς Πέλλας, στὴν οἰκία τῶν Κονιαμάτων, τὸ ὕψος τοῦ προθαλάμου τοῦ ἀνδρώνα ἀποκαθίσταται μὲ ἀκρίβεια, βάσει τῶν σωζομένων κονιαμάτων, σὲ 5 μ.<sup>9</sup>

Ἡ ἀρχιτεκτονικὴ μορφή τῆς εἰσόδου μᾶς εἶναι ἄγνωστη. Ἐτσι στὴν ἀναπαράσταση σχεδιάζεται μιὰ θύρα, ἡ ἀπλούστερη λύση. Ἡ θέση καὶ ἡ μορφή τῶν παραθύρων εἶναι ἐπίσης ἄγνωστη. Γι' αὐτὸ δὲν εἰκονίζονται στὴν ἀναπαράσταση. Μποροῦμε νὰ ὑποθέσουμε ὅτι τὰ παράθυρα τῶν δωματίων θὰ ἦταν πρὸς τὴν αὐλὴ καὶ τὰ παράθυρα τοῦ δευτέρου ὀρόφου πρὸς τὴ μεσημβρία<sup>10</sup>. Ἡ ὑπαρξὴ παραθύρων στὴ βόρεια πλευρὰ θὰ πρέπει νὰ θεωρηθεῖ ἀπίθανη, ἐξαιτίας τοῦ κλίματος τῆς περιοχῆς ὅπου πνέουν ἰσχυροὶ βόρειοι ἄνεμοι.

### Ἡ οἰκία τοῦ Διονύσου (εἰκ. 142, σχ. 9-10, πίν. 3, 4)

Ἡ ἀρχιτεκτονικὴ μορφή τοῦ νότιου περιστυλίου τῆς οἰκίας τοῦ Διονύσου ἀναπαριστάνεται βάσει τῶν διαστάσεων τοῦ περιστυλίου, ἑνὸς τμήματος δωρικοῦ γείσου καὶ κατ' ἀναλογία πρὸς τὸ δωρικὸ περιστύλιο τῆς οἰκίας τῆς ἀρπαγῆς τῆς Ἑλένης. Ἡ πλευρὰ τοῦ τετράγωνου περιστυλίου μετρεῖται σὲ 17.88 μ., εἶναι δηλαδὴ τὸ 5/6 τῆς πλευρᾶς τοῦ περιστυλίου τῆς ἀρπαγῆς τῆς Ἑλένης, ποὺ εἶναι 22.425 μ. Τὸ πλάτος τῆς ὁδοῦ τοῦ γείσου μετρεῖται σὲ 8 ἐκ. περίπου καὶ εἶναι ἐπίσης τὸ 5/6 τοῦ πλάτους τῆς ὁδοῦ τοῦ γείσου τῆς οἰκίας τῆς ἀρπαγῆς τῆς Ἑλένης, ποὺ εἶναι 9.7 ἐκ. περίπου<sup>11</sup>. Σύμφωνα μὲ τὰ δεδομένα αὐτὰ διατυπώνουμε τὴν ὑπόθεση ὅτι σὲ κάθε πλευρὰ τοῦ περιστυλίου ὑπῆρχαν ὀκτὼ δωρικοὶ κίονες (διαμ.  $0.85 \times 5/6 = 0.708, 0.71$  μ. περίπου). Τὸ τυπικὸ μεταξόνιο θὰ ἦταν  $2.94 \times 5/6 = 2.45$  μ. καὶ τὸ ἀκρᾶιο  $3.367 \times 5/6 = 2.806$  μ. Τὸ ὕψος τοῦ δωρικοῦ κίονα θὰ ἦταν  $5.31 \times 5/6 = 4.43$  μ. καὶ τὸ συνολικὸ ὕψος τοῦ δωρικοῦ περιστυλίου  $6.80 \times 5/6 = 5.666$  μ. κατ' ἀναλογία πρὸς τὸ ὕψος τοῦ κίονα καὶ τοῦ δωρικοῦ περιστυλίου τῆς οἰκίας τῆς ἀρπαγῆς τῆς Ἑλένης.

Τὸ ἰωνικὸ περιστύλιο ἀναπαριστάνεται μὲ ἀκρίβεια ὡς τὸ ὕψος τῶν κίωνων (4.22 μ.). Ἀπὸ τὸν θριγκὸ σῶθηκε μόνον τὸ ὀριζόντιο γεῖσο. Στὴν ἀναπαράσταση τοῦ περιστυλίου, στὸν θριγκὸ εἰκονίζεται τριταινιωτὸ ἐπιστύλιο συμφυῆς μὲ ζωοφόρο, κατ' ἀναλογία πρὸς τὸν θριγκὸ τοῦ μεγάλου ἰωνικοῦ ρυθμοῦ τοῦ ἀνακτόρου τῆς

8. Πρβλ. Χ. ΜΠΟΥΡΑ, *Ἡ ἀναστήλωση τῆς Στοᾶς τῆς Βραυρῶνος*, 98 κέ.

9. Μ. ΚΑΡΑΜΑΝΩΛΗ-ΣΙΓΑΝΙΔΟΥ, *Ἀρχαιολογία* 2, 35, εἰκ. 5.

10. Στὸν δεῦτερο ὄροφο, στὰ πλάγια τῆς πρόστασης τῶν ἰωνικῶν κίωνων, θὰ πρέπει νὰ ὑποθέσουμε ὅτι ὑπῆρχαν παράθυρα. Ἡ ἀρχιτεκτονικὴ αὐτὴ μορφή ὑπηρετεῖ καὶ στατικούς λόγους. Πρέπει νὰ εἶναι ἐλαφρότερο τὸ τμῆμα τοῦ τοίχου, ποὺ βρίσκεται πάνω ἀπὸ τὴ στοᾶ.

11. Λόγοι πλευρῶν περιστυλίων.  $17.88 / 22.425 = 5/6$  ἢ ἀντίστροφα  $22.425 / 17.88 = 1.2$  (ἢ 6/5). Λόγοι ὁδῶν γείσου  $8/9.7 = 5/6$  ἢ ἀντίστροφα  $9.7/8 = 1.2$ . Παρατηροῦμε ὅτι ὁ σταθερὸς λόγος 1.2 εἶναι ὁ ἴδιος μὲ τὸν λόγο τῶν διαστάσεων τῶν ἰωνικῶν κίωνων τῆς οἰκίας τῆς ἀρπαγῆς τῆς Ἑλένης καὶ τῆς οἰκίας τοῦ Διονύσου.

Βεργίνας<sup>12</sup>. Τὸ ὑποθετικὸ συνολικὸ ὕψος τοῦ ἰωνικοῦ περιστυλίου ὑπολογίζεται σὲ 5 μ. περίπου.

Οἱ στυλοβάτες τοῦ νότιου καὶ τοῦ βόρειου περιστυλίου δὲν βρίσκονται στὴν ἴδια στάθμη. Ὁ στυλοβάτης τοῦ νότιου περιστυλίου εἶναι περίπου 0.60 μ. χαμηλότερα. Ἡ διαφορὰ στάθμης τῶν δύο στυλοβατῶν ὀφείλεται στὴν προσαρμογὴ τοῦ κτιρίου στὴν κλίση τοῦ ἐδάφους. Ὑποθέτουμε ὅτι γιὰ ἀρχιτεκτονικοὺς λόγους οἱ στέγες τῶν δύο περιστυλίων θὰ ἀπέληγαν στὴν ἴδια στάθμη. Κατὰ συνέπεια τὸ νότιο περιστύλιο θὰ πρέπει νὰ ἦταν ὑψηλότερο ἀπὸ τὸ βόρειο. Πράγματι τὸ θεωρητικὸ ὕψος τοῦ δωρικοῦ περιστυλίου (5.66 μ.) εἶναι μεγαλύτερο ἀπὸ τοῦ ἰωνικοῦ (5 μ.) καὶ ἡ διαφορὰ τῶν ὑψῶν ἀντιστοιχεῖ στὴν ὑψομετρικὴ διαφορὰ τῶν στυλοβατῶν (0.60 μ.). Τὸ γεγονὸς αὐτὸ εἶναι μιὰ ἔνδειξη γιὰ τὴν ὀρθότητα τοῦ θεωρητικοῦ ὑπολογισμοῦ τοῦ ὕψους τοῦ δωρικοῦ περιστυλίου.

Ἡ εἴσοδος τῆς οἰκίας τοῦ Διονύσου ἀποτελεῖται ἀπὸ πρόθυρο καὶ θυρωρεῖο. Ἐνας λίθινος σφόνδυλος ἰωνικοῦ κίονα, πού βρέθηκε ἔμπρὸς στὴν εἴσοδο, μᾶς ὀδηγεῖ στὴ διατύπωση τῆς ὑπόθεσης ὅτι στὸ πρόθυρο εἴχαμε δύο ἰωνικοὺς κίονες ἐν παραστάσει. Δεδομένου ὅτι τὸ πλάτος τῆς γλυφῆς τοῦ σφονδύλου αὐτοῦ μετρεῖται σὲ 0.076 μ., τὸ ὕψος τοῦ ἰωνικοῦ κίονα θὰ ἦταν μεγαλύτερο ἀπὸ τὸ ὕψος τοῦ κίονα τοῦ ἰωνικοῦ περιστυλίου<sup>13</sup>.

Στὴν παστάδα τοῦ βόρειου τμήματος τῆς οἰκίας εἴχαμε μιὰ πρόσταση δύο ἢ τριῶν ἡμικιόνων ἐν παραστάσει, σύμφωνα μὲ τὰ τμήματα ἡμικιόνων καὶ παραστάδων, πού βρέθηκαν στὸν δυτικὸ τοῖχο τῆς παστάδας (εἰκ. 83, 84). Δεδομένου ὅτι τὸ πλάτος τῆς γλυφῆς στὸ κάτω μέρος τῶν ἡμικιόνων εἶναι ἴσο πρὸς τὸ ἀντίστοιχο πλάτος τῆς γλυφῆς τοῦ ἰωνικοῦ κίονα τοῦ περιστυλίου, τὸ ὕψος τῶν ἡμικιόνων θὰ ἦταν θεωρητικὰ ἴσο πρὸς τὸ ὕψος τῶν κίωνων τοῦ περιστυλίου.

Τὸ νότιο δωμάτιο τῆς δυτικῆς πτέρυγας τοῦ νότιου τμήματος τῆς οἰκίας τοῦ Διονύσου, πού βρέθηκε κατεστραμμένο, ὑποθέτουμε ὅτι ἦταν ἕνας ἀνδρώνας. Ὁ προθάλαμος, ὁ ἀνδρώνας μὲ τὸ ψηφιδωτὸ τοῦ Διονύσου καὶ ὁ δεύτερος ἀνδρώνας ἀποτελοῦσαν ἕνα σύμπλεγμα. Τὸ σύμπλεγμα αὐτὸ εἶναι ἀνάλογο μὲ τὸν προθάλαμο τοῦ ψηφιδωτοῦ τῆς Ἀμαζονομαχίας καὶ τοὺς δύο ἀνδρῶνες τῆς οἰκίας τῆς ἀρπαγῆς τῆς Ἑλένης, καθὼς καὶ μὲ τὸν προθάλαμο μὲ τοὺς μεγάλους ἰωνικοὺς ἀμφικίονες καὶ τοὺς δύο ἀνδρῶνες τοῦ ἀνακτόρου τῆς Βεργίνας<sup>14</sup>.

Ἡ ἀναπαράσταση τῆς κάτοψης τῆς οἰκίας τοῦ Διονύσου (εἰκ. 142) εἶναι δυνατόν νὰ γίνῃ σύμφωνα μὲ τὰ δεδομένα καὶ τὰ ὑποθετικὰ στοιχεῖα πού ἀναφέραμε.

Στὸ βόρειο τμήμα τῆς οἰκίας, στὴ βόρεια πτέρυγα ὑπῆρχε δεύτερος ὄροφος, σύμφωνα μὲ τὰ στοιχεῖα τῆς κάτοψης, τὰ ἀρχιτεκτονικὰ μέλη καὶ τὰ ἀνασκαφικὰ δεδομένα. Ὁ βόρειος στυλοβάτης τοῦ ἰωνικοῦ περιστυλίου ἐπεκτείνεται ὡς τοὺς τοίχους τῶν παρακειμένων δωματίων, οἱ ὁποῖοι βρίσκονται στὴν ἴδια εὐθεία. Στὴν

12. L. HEUZEY, *δ.π.*, 198-199, πίν. 10.

13. Τὸ ὕψος τοῦ ἰωνικοῦ αὐτοῦ κίονα ὑπολογίζουμε ὅτι θὰ ἦταν ἴσο μὲ τοῦ μαρμάρινου ἰωνικοῦ κίονα τῆς οἰκίας τῆς ἀρπαγῆς τῆς Ἑλένης, 5 μ.

14. *Τὸ ἀνάκτορο τῆς Βεργίνας*, πίν. 1.

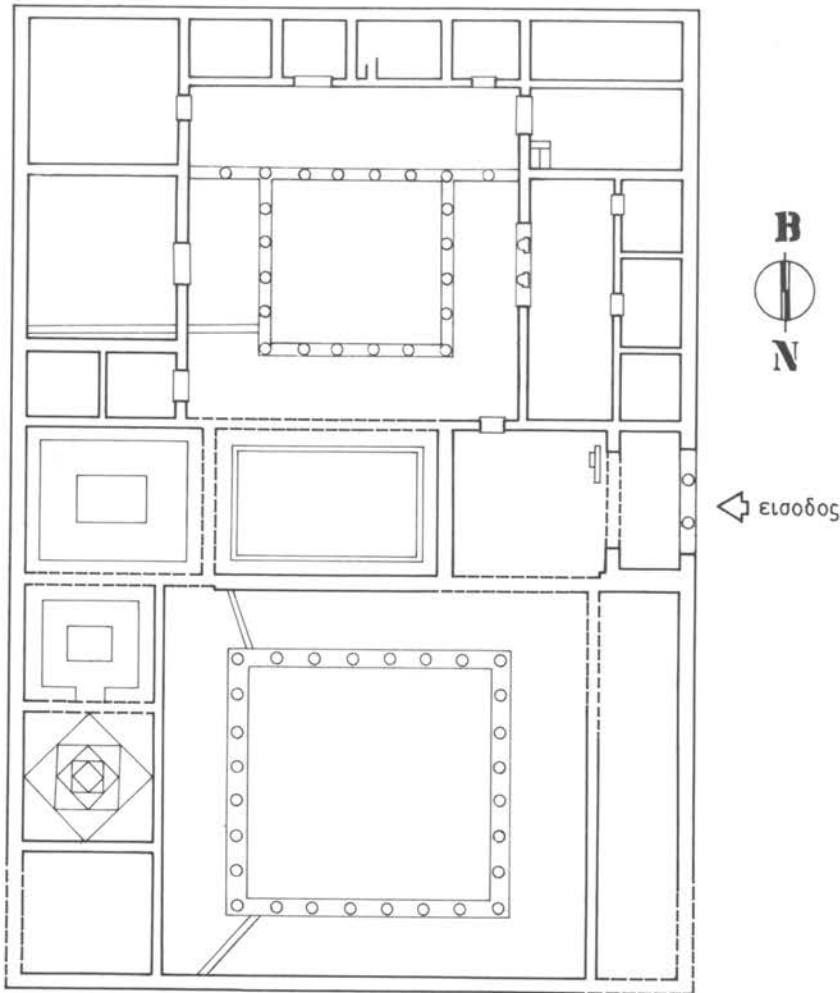

142. Ἀναπαράσταση τῆς κάτοψης τῆς οἰκίας τοῦ Διονύσου.

Ἐπέκταση τοῦ στυλοβάτη εἶναι τοποθετημένοι δύο ἰωνικοὶ κίονες, ἰσοῦψεῖς μὲ τοὺς κίονες τοῦ περιστυλίου, ἓνας στὴν ἀνατολικὴ καὶ ἓνας στὴ δυτικὴ πλευρά. Οἱ κίονες αὐτοὶ καὶ οἱ τοῖχοι τῶν παρακειμένων δωματίων, οἱ ὁποῖοι θὰ πρέπει νὰ ἦταν λίθινοι σὲ ὅλο τοὺς τὸ ὕψος, στήριζαν τὸν δεῦτερο ὄροφο. Στὸ βορειοανατολικὸ δωμάτιο βρέθηκε ἡ λίθινη βάση τῆς ξύλινης κλίμακας, ποὺ ὄδηγοῦσε στὸν δεῦτερο ὄροφο.

Στὴν ἀνασκαφή, κοντὰ στοὺς κίονες τοῦ περιστυλίου βρέθηκαν τέσσερις ἰωνικοὶ ἡμικίονες καὶ τὰ ἐπίκρανά τους καὶ κοντὰ στοὺς κίονες τῶν στοῶν, δύο παραστάδες. Βάσει τῶν δεδομένων αὐτῶν ὑποθέτουμε ὅτι στὸν δεῦτερο ὄροφο ὑπῆρχε μιὰ πρόσταση τεσσάρων ἰωνικῶν ἡμικιόνων ἐν παραστάσει.

Ἀπὸ τοὺς ἡμικίονες σώζεται τὸ ἐπίκρανο (ὕψους 0.336 μ.) καὶ τὸ ἀμέσως κάτω ἀπὸ τὸ ἐπίκρανο τμήμα τοῦ ἡμικίονα (ὕψους 2 μ.). Ὑποθέτουμε ὅτι ἡ βάση τοῦ ἡμικίονα θὰ ἦταν παρόμοια μὲ τὴν βάση τῶν ἡμικιόνων τῆς παραστάδας καὶ θὰ ἦταν



συμφυής με ένα τμήμα ήμικίονα συνολικού ύψους 0.30 μ. περίπου.

Ο θριγκός του δεύτερου όρφου μας είναι επίσης άγνωστος, ελλείπει εύρημάτων. Στο σχέδιο αναπαράστασης (σχ. 9) εικονίζεται ένα τριταινωτό επιστύλιο κατ' αναλογία προς το επιστύλιο του μικρού ιωνικού ρυθμού του ανακτόρου της Βεργίνας<sup>15</sup>. Το ιωνικό κεκλιμένο γείσο σχεδιάζεται όμοιο με το όριζόντιο και με κλίση ανάλογη με του δωρικού κεκλιμένου γείσου της οικίας της άρπαγής της Έλένης. Το ιωνικό όριζόντιο γείσο παρουσιάζει μια ιδιομορφία. Το πλάτος της κάτω έδρας του γείσου είναι μεγαλύτερο από το πλάτος του επιστυλίου<sup>16</sup>, το οποίο προσδιορίζεται από τις διαστάσεις του άβακα του ιωνικού κιονοκράνου. Η λύση αυτή δόθηκε, γιατί οί υπερκείμενοι ιωνικοί ήμικίονες έχουν πλάτος μεγαλύτερο από το πλάτος του επιστυλίου του περιστυλίου. Η πρόσταση των ιωνικών ήμικίωνων υποθέτουμε ότι θα έδραζόταν σε ένα ψηλό πόδιο.

Τα αρχιτεκτονικά μέλη, πεσσοί, επίκρανα πεσσών και παραστάδων (είκ. 88-93), που βρέθηκαν στον προθάλαμο του άνδρώνα με το κυνήγι του λέοντα, μας οδηγούν στη διατύπωση της υπόθεσης, ότι στο κέντρο του νότιου τοίχου του προθαλάμου υπήρχε μια μεγάλη θύρα και στα πλάγια δύο παράθυρα με αρχιτεκτονική διαμόρφωση<sup>17</sup>. Συγκεκριμένα υποθέτουμε ότι σε κάθε παράθυρο υπήρχαν δύο πεσσοί εν παραστάσει. Παρόμοια παράθυρα με ένα πεσσό εν παραστάσει στα πλάγια της θύρας ίσως υπήρχαν και στον ανατολικό τοίχο του προθαλάμου του άνδρώνα του Διονύσου.

Παράθυρα θα υπήρχαν και στα άλλα δωμάτια της οικίας. Η θέση και η μορφή των παραθύρων αυτών μας είναι άγνωστη, γι' αυτό δεν εικονίζονται στην αναπαράσταση<sup>18</sup>.

15. L. HEUZEY, *δ.π.*, πίν. 12. *Το ανάκτορο της Βεργίνας*, πίν. XX, 2.

16. Πρβλ. *Θόλο Έπιδαύρου*, G. ROUX, *δ.π.*, 142.

17. Το κλασικό παράδειγμα παραθύρων με αρχιτεκτονική διαμόρφωση είναι της Πινακοθήκης: B. DINSMOOR JR, «The asymmetry of the Pinakothek, Studies presented to H. Thompson», *Hesperia*, Suppl. 20, 18 κέ. Παράθυρα με αρχιτεκτονική διαμόρφωση υπήρχαν και στον πρόναο του Παρθενώνα, όπως έδειξε ο Μ. ΚΟΡΡΕΣ, *Μελέτη άποκαταστάσεως του Παρθενώνος*, Τόμος 2α, 89, είκ. 10, 11, 12 (1989). Η αρχιτεκτονική διαμόρφωση του θαλάμου του τάφου των Λευκαδίων άποδίδει αρχιτεκτονικά πρότυπα, ανάλογα με της οικίας του Διονύσου. «Έπί του ποδίου (του τοίχου του θαλάμου) βαίνουν παραστάδες άνευ βάσεως άνά δύο πλήρεις καθ' έκάστην πλευράν και άνά μία τεθλασμένη καθ' έκάστην γωνίαν». Οί παραστάδες φέρουν επίκρανα ιωνικού ρυθμού και επιστέφονται από τριταινωτό επιστύλιο και ιωνικό γείσο, συμφυές με γεισίποδες (*Ο Τάφος των Λευκαδίων*, 47-53, πίν. 23, είκ. 3, 10, 11, 12, 13). Στις ύστεροελληνιστικές οικίες της Δήλου ή αρχιτεκτονική διαμόρφωση των παραθύρων είναι συνήθης. *Délos VIII*, είκ. 181.

18. Στον δεύτερο όροφο, στα πλάγια της πρόστασης των ιωνικών ήμικίωνων θα πρέπει να υποθέσουμε, ότι υπήρχαν παράθυρα. Πρβλ. σημ. 10.

Η αρχιτεκτονική διαμόρφωση του βόρειου τοίχου του θαλάμου του νέου «βασιλικού» τάφου της Βεργίνας (Μ. ΑΝΔΡΟΝΙΚΟΥ, «Βεργίνα. Άνασκαφή 1987», *Το αρχαιολογικό έργο στη Μακεδονία και Θράκη* 1, 1987, 81-84, είκ. 8) παρέχει ένα σημαντικό στοιχείο για τη μορφή άπλών παραθύρων. «Στους δύο τοίχους, άριστερά και δεξιά της θύρας, άμέσως κάτω άπο το επιστύλιο, υπάρχουν δύο ψευδοπαράθυρα με δίφυλλα, μαρμάρινα (υποτίθεται) καλύμματα». Παρόμοια στη μορφή, αλλά ξύλινα θα πρέπει να φανταστούμε τα άπλά παράθυρα των δωματίων.

Ἡ ἀναπαράσταση τῆς στέγης τῆς οἰκίας τῆς ἀρπαγῆς τῆς Ἑλένης καὶ τῆς οἰκίας τοῦ Διονύσου στηρίζεται στὰ ἀνασκαφικὰ δεδομένα καὶ στὰ στοιχεῖα ποὺ μᾶς δίνουν οἱ κατόψεις, οἱ πῆλινες κεραμίδες καὶ τὸ δωρικὸ κεκλιμένον γείσο<sup>19</sup>.

Ἡ ἀνεύρεση ἀετωματικῶν σιμῶν στὴν οἰκία τοῦ Διονύσου καὶ συγκεκριμένα στὰ δύο ἄκρα τοῦ διώροφου τμήματος, μᾶς ὀδηγεῖ στὴν ὑπόθεση ὅτι ἡ στέγη κατέληγε σὲ ἀετώματα. Κατὰ συνέπεια θὰ ἦταν δικλινής, ἰσοσκελῆς. Ἡ γεωμετρικὴ αὐτὴ μορφή ἐπιβάλλεται καὶ ἀπὸ τὸ μεγάλο πλάτος τοῦ ἀνοίγματος τῆς στέγης. Τὴν ἴδια γεωμετρικὴ μορφή ὑποθέτουμε ὅτι θὰ εἶχε καὶ ἡ στέγη τοῦ διώροφου τμήματος τῆς οἰκίας τῆς ἀρπαγῆς τῆς Ἑλένης. Ἡ κλίση τῆς στέγης καὶ τῶν δύο οἰκιῶν, ὑποθέτουμε, ὅτι θὰ ἦταν ἴση μὲ τὴν κλίση τοῦ δωρικοῦ κεκλιμένου γείσου τῆς οἰκίας τῆς ἀρπαγῆς τῆς Ἑλένης. Ἡ κλίση αὐτὴ εἶναι 0.19 (ἢ 1/5) περίπου (εἰκ. 46). Ἡ σχετικὰ μεγάλη κλίση τοῦ γείσου καὶ τὸ μεγάλο ἄνοιγμα ἐπιβάλλουν ἐπίσης δικλινὴ στέγη καὶ στὰ μονόροφα τμήματα τῶν οἰκιῶν. Στὴν οἰκία τοῦ Διονύσου, στὴ νότια πλευρὰ τῶν περιστυλίων, ἡ στέγη θὰ ἦταν μονοκλινής, ἐπειδὴ τὸ ἄνοιγμα εἶναι μικρό. Ἡ στέγη τοῦ κεντρικοῦ τμήματος, μεταξὺ τῶν δύο περιστυλίων, ποὺ στέγαζε τοὺς σημαντικότερους χώρους τῆς οἰκίας τοῦ Διονύσου, τὴν εἴσοδο, τὸν προθάλαμο καὶ τὸν ἀνδρώνα μὲ τὸ κυνήγι τοῦ λέοντα, θὰ πρέπει νὰ ἦταν σὲ ψηλότερη στάθμη ἀπὸ τὶς στέγες τῶν περιστυλίων<sup>20</sup>. Διότι στοὺς πλευρικοὺς τοίχους τοῦ τμήματος αὐτοῦ καταλήγουν οἱ στέγες τῶν περιστυλίων. Τὸ μεγαλύτερο ὕψος τοῦ κεντρικοῦ μονόροφου τμήματος ὑπηρετεῖ καὶ ἀρχιτεκτονικοὺς λόγους. Προβάλλει τὴν εἴσοδο καὶ τοὺς σημαντικότερους χώρους τῆς οἰκίας καὶ δημιουργεῖ ἓνα πρόσθετο ἀρχιτεκτονικὸ ὄγκο, σὲ ἀντιστοιχία μὲ τὸ διώροφο τμήμα. Ἡ ἀρχιτεκτονικὴ μορφή τῆς στέγης αὐτῆς θὰ ἦταν παρόμοια μὲ τοῦ διώροφου τμήματος, δικλινής, ἰσοσκελῆς καὶ θὰ κατέληγε σὲ ἀετώματα.

Ἡ ξύλινη στέγη, ἀπὸ τὴν ὁποία δὲ σώθηκε τίποτα, καλυπτόταν μὲ πῆλινες κεραμίδες, ἀπὸ τὶς ὁποῖες σώζονται πολλὰ ἀκέραια δείγματα ὅλων τῶν τύπων. Τὸ πλάτος τοῦ ἡγεμόνα στρωτήρα εἶναι 0.50 μ. περίπου. Τὸ πλάτος αὐτὸ προσδιορίζει τὴν ἀξονικὴ ἀπόσταση τῶν κεκλιμένων ξύλινων δοκῶν τῶν «σφηκίσκων»<sup>21</sup>, στοὺς ὁποῖους στηρίζονταν οἱ κεραμίδες. Τὸ μῆκος τῶν κεκλιμένων δοκῶν προσδιορίζεται ἀπὸ τὸ ἄνοιγμα καὶ τὴν κλίση τῆς στέγης. Στὴν οἰκία τῆς ἀρπαγῆς τῆς Ἑλένης, στὸ διώροφο τμήμα, τὸ μῆκος θὰ ἦταν 7.60 μ.<sup>22</sup> Οἱ κεκλιμένοι δοκοί, «σφηκίσκοι», θὰ στηρίζονταν κατὰ τὰ ἄκρα στὸν ἐξωτερικὸ τοῖχο καὶ στὸν θριγκό, καὶ στὸ μέσο τοῦ ἀνοίγματος σὲ κεντρικὴ δοκό, «μεσόμνη»<sup>23</sup>. Ἐπειδὴ στὸ μέσο τοῦ ἀνοίγματος δὲν ὑπάρχει τοῖχος, ἡ κεντρικὴ αὐτὴ δοκός, στὸ ὕψος τοῦ ἀετώματος καὶ κατὰ μῆκος τῆς στέγης, θὰ στηριζόταν κατὰ διαστήματα σὲ ὀρθοστάτες, «ὑποθήματα»<sup>24</sup>. Οἱ ὀρ-

19. Γενικά. Α. Τ. HODGE, *The woodwork of greek roofs* (1960). Ἡ Ἀρχιτεκτονικὴ τοῦ Παρθενῶνος, 589 κέ. Χ. ΜΠΟΥΡΑ, *Ἡ ἀναστήλωση τῆς Στοᾶς τῆς Βραυρῶνος*, 105-110.

20. Πρβλ. τὴν ἀναπαράσταση τοῦ Λεωνίδαίου. Α. MALLWITZ, *Olympia*, εἰκ. 196.

21. Ὑλικὰ Δομῆς I, 32 καὶ σημ. 3.

22. Τέτοια μῆκη ξύλων ἀναφέρονται στὶς ἐπιγραφές, ὁ.π., 30.

23. Ὁ.π., 31.

24. Ἡ ἀρχιτεκτονικὴ τοῦ Παρθενῶνος Γ, 596.

θοστάτες θα ἐδράζονταν σὲ ἐγκάρσιες ὀριζόντιες δοκοὺς, ποὺ θὰ γεφύρωναν τὸν ἐξωτερικὸ μὲ τὸν ἐσωτερικὸ τοῖχο. Οἱ ὀριζόντιες αὐτὲς δοκοὶ θὰ χρησίμευαν τόσο στὴν ἀνάληψη τῶν φορτίων τῶν ὀρθοστατῶν καὶ τὴ μεταβίβασή τους στοὺς τοίχους, ὅσο καὶ στὴ στήριξη τῆς ὀροφῆς τῶν δωματίων<sup>25</sup>. Ἀπροσδιόριστη παραμένει ἡ διαμόρφωση τῆς στήριξης στὸν θριγκό, διότι τὸ κεκλιμένο δωρικὸ γείσο τῆς οἰκίας τῆς ἀρπαγῆς τῆς Ἑλένης εἶναι ἑλλιπὲς κατὰ τὸ πίσω τμήμα. Καὶ οἱ διατομὲς τῶν ξύλινων δοκῶν τῆς στέγης δὲ μποροῦν νὰ προσδιοριστοῦν ἐξαιτίας τῆς ἔλλειψης τῶν ἀπαραίτητων στοιχείων.

Ἡ στέγη τῶν μονόροφων τμημάτων τῶν οἰκιῶν, ὅπως ἀναφέραμε παραπάνω, ἦταν δικλινῆς καὶ κάλυπτε τὴ στοὰ καὶ τὰ δωμάτια. Οἱ κεκλιμένες δοκοὶ τῆς στέγης αὐτῆς θὰ στηρίζονταν στὸν ἐξωτερικὸ τοῖχο, στὸν θριγκὸ τοῦ περιστυλίου καὶ στὸν ἐνδιάμεσο ἐσωτερικὸ τοῖχο. Ἔτσι μπορεῖ νὰ ἐξηγηθεῖ τὸ μεγαλύτερο πάχος τοῦ ἐνδιάμεσου τοίχου, ποὺ στὴν οἰκία τῆς ἀρπαγῆς τῆς Ἑλένης μετρεῖται σὲ 0.86 μ., σὲ σχέση μὲ τὸν ἐξωτερικὸ (πάχ. 0.66 μ.), διότι ὁ τοῖχος αὐτὸς παραλάμβανε τὰ μεγαλύτερα φορτία τῆς στέγης. Ἡ στήριξη τῶν κεκλιμένων δοκῶν στὸν ἐσωτερικὸ τοῖχο<sup>26</sup> δίνει στὴ στέγη ἀνισοσκελῆ μορφή, γιατί ὁ τοῖχος αὐτὸς δὲν βρίσκεται στὸ μέσο τοῦ ἀνοίγματος. Ἡ κλίση τῆς στέγης πρὸς τὴ στοὰ ἦταν 0.19 (ἢ 1/5), ἴση μὲ τὴν κλίση τοῦ δωρικοῦ γείσου. Ἡ κλίση τῆς στέγης πρὸς τὸν ἐξωτερικὸ τοῖχο θὰ ἦταν μικρότερη, γιατί τὸ ἄνοιγμα εἶναι μεγαλύτερο.

Τὰ κομμάτια πηλοῦ μὲ ἡμικυλινδρικὸ ἀποτύπωμα (διαμ. 0.02-0.03 μ.), ποὺ βρέθηκαν στὸ τετράγωνο 3, εἶναι δυνατὸ νὰ προέρχονται ἀπὸ τὴ λάσπη συγκόλλησης τῶν κεραμίδων πάνω στὴ στέγη (δόρωση)<sup>27</sup>. Ἡ μορφή τοῦ ἀποτυπώματος προερχόταν ἀπὸ τὸ πλέγμα καλάμων (καλαμίδες)<sup>28</sup>, ποὺ στερεωνόταν στοὺς σφηκίσκους γιὰ τὴ δημιουργία ἐπιπέδου ὑποδοχῆς τῆς δόρωσης. Εἶναι φυσικὸ νὰ χρησιμοποιοῦνταν καλάμια, ἀντὶ σανίδες (ἐπίβλητα)<sup>29</sup>, γιατί τὰ καλάμια ἀφθονοῦσαν στὴν περιοχὴ.

Στὰ ἀετώματα εἰκονίζονται στὸ σχέδιο ἀναπαράστασης (σχ. 4) ἀετωματικὲς σίμες. Στὸ περιστύλιο σίμες ὑδρορροές. Σίμες ὑδρορροές ὑπῆρχαν, πιθανόν, καὶ στὴ νότια πλευρὰ τοῦ δεύτερου ὀρόφου πρὸς τὸ περιστύλιο. Στὶς ἐξωτερικὲς πλευρὲς ὑπῆρχαν ἠγεμόνες στρωτῆρες.

25. Ἡ ὀροφὴ μπορεῖ νὰ καλυπτόταν μὲ ἐπίχρισμα ἢ μὲ ξύλινα χαλκεπένδυτα φατνώματα ἢ μὲ γύψινα φατνώματα, παρόμοια μὲ τῆς ἑλληνιστικῆς οἰκίας τῆς Ἀμφίπολης. Δ. ΛΑΖΑΡΙΔΗ, ΠΑΕ (1982), 48-49, πίν. 32α.

26. Πρβλ. Χ. ΜΠΟΥΡΑ, *δ.π.*, 107.

27. *Υλικά Δομῆς* 1, 35.

28. *Ο.π.*

29. *Ο.π.*

## Δ. Η ΧΡΟΝΟΛΟΓΗΣΗ ΤΩΝ ΟΙΚΙΩΝ

Τὰ ἀνασκαφικὰ δεδομένα ποὺ ἀναφέραμε στὴν εἰσαγωγή, ἡ ἀρχιτεκτονικὴ μορφή τῶν κτιρίων, τὰ μορφολογικὰ στοιχεῖα καὶ οἱ ἀναλογίες τῶν ἀρχιτεκτονικῶν μελῶν, ἡ τεχνοτροπία καὶ ἡ τεχνικὴ τῶν ψηφιδωτῶν δαπέδων, σὲ συνδυασμὸ μὲ τὰ ἱστορικὰ γεγονότα προσδιορίζουν τὰ χρονολογικὰ ὄρια, στὰ ὁποῖα τοποθετεῖται ἡ οἰκοδόμησις τῶν οἰκιῶν τῆς ἀρπαγῆς τῆς Ἑλένης καὶ τοῦ Διονύσου.

### Ἀρχιτεκτονικὴ

#### Ἡ οἰκία τῆς ἀρπαγῆς τῆς Ἑλένης

Τὸ σχέδιο τῆς κάτοψης τῆς οἰκίας τῆς ἀρπαγῆς τῆς Ἑλένης μὲ τὴ μεγάλη αὐλὴ στὸ κέντρο καὶ τὶς στενὲς στοῦες εἶναι ἀνάλογο μὲ τοῦ ἀνακτόρου τῆς Βεργίνας<sup>1</sup> καὶ τοῦ Λεωνιδαίου τῆς Ὀλυμπίας, τὸ ὁποῖο χρονολογεῖται γύρω στὰ 320 π.Χ.<sup>2</sup>. Ἡ ἀντίληψη τοῦ χώρου καὶ ἡ συμμετρικὴ διάταξις τῶν δωματίων εἶναι ἀνάλογη ἐπίσης μὲ τοῦ ἀνακτόρου καὶ τοῦ Λεωνιδαίου. Τὰ στοιχεῖα αὐτὰ εἶναι «κοινὸς τόπος» τῶν κτιρίων τῆς ἑλληνιστικῆς ἐποχῆς, ὅπως π.χ. ἡ Παλαίστρα τῆς Ὀλυμπίας, ποὺ χρονολογεῖται στὸν 3ο αἰ. π.Χ.<sup>3</sup>. Ἡ ἀντίληψη αὐτὴ τοῦ χώρου στὴν ἀρχιτεκτονικὴ, ποὺ ἐκφράζει μιὰ προσπάθεια κατάκτησης τοῦ χώρου, εἶναι ἀνάλογη μὲ τὴν ἔνταξις τῆς μορφῆς στὸν ὄγκο στὴν πλαστικὴ, ὅπως ἐκφράζεται στὸν Ἀποξυόμενο τοῦ Λυσίππου.

Ἡ δίτονη κιονοστοιχία, σύνθεσις δωρικοῦ καὶ ἰωνικοῦ ρυθμοῦ, τῆς βόρειας πλευρᾶς τοῦ περιστυλίου τῆς οἰκίας τῆς ἀρπαγῆς τῆς Ἑλένης εἶναι μιὰ ἀρχιτεκτονικὴ μορφή, ποὺ ἐκφράζει τὶς καλλιτεχνικὲς ἀναζητήσεις τοῦ 4ου αἰ. π.Χ. Ὁ συνδυασμὸς δύο ρυθμῶν, δωρικοῦ καὶ ἰωνικοῦ, στὸ ἴδιο κτίριο ἀνάγεται στὴν κλασικὴ ἐποχὴ καὶ τὸ κατεξοχὴν παράδειγμα εἶναι ὁ Παρθενώνας. Ἡ ἀντικατάστασις τῆς δίτονης κιονοστοιχίας δωρικοῦ ρυθμοῦ τοῦ σηκοῦ τοῦ ναοῦ μὲ ἰωνικοὺς ἡμικίονες εἶναι μιὰ δημιουργία τοῦ ἀρχιτέκτονα τοῦ ναοῦ τοῦ Ἐπικουρίου Ἀπόλλωνος<sup>4</sup>. Ἄν στὸν σηκὸ τοῦ ναοῦ τῆς Ἀλέας Ἀθηνᾶς στὴν Τεγέα ὑπῆρχαν πάνω ἀπὸ τοὺς κοριν-

1. Τὸ ἀνάκτορο τῆς Βεργίνας, πίν. 1.

2. A. MALLWITZ, *Olympia*, 246-252.

3. Ὁ.π., 278-284.

4. A. MALLWITZ, *Zur Architektur des Apollon-Tempels in Bassai-Phigalia*, HOFKES - BRUKKER - MALLWITZ, *Der Bassai Fries*, 7-42.

θιακούς ήμικίονες ιωνικοί, όπως στον σηκό του ναού του Διός στη Νεμέα<sup>5</sup>, σύμφωνα με την υπόθεση του R. Martin<sup>6</sup> και του A. Mallwitz<sup>7</sup>, ο αρχιτέκτων του ναού, ο Σκόπας, δημιούργησε μια νέα αρχιτεκτονική μορφή, η οποία βασίζεται στην παράδοση του ναού του Έπικουρίου Ἀπόλλωνος και εκφράζει συνάμα το πνεύμα της εποχής. Ἡ δίτονη κιονοστοιχία δωρικού και ιωνικού ρυθμού συνηθίζεται στις στοές του 3ου και του 2ου αἰ. π.Χ.<sup>8</sup>.

Ὁ δωρικός κίονας, όπως αναπαριστάνεται, είναι ψηλός και λεπτός και τὸ κιονόκρανο ἐντάσσεται-υποτάσσεται στην ἐνιαία μορφή του κίονα. Ἡ ἀναλογία ὕψους κιονοκράνου και ὕψους κίονα είναι 1/16. Ἡ ἀναλογία αὐτὴ παρατηρεῖται στον δωρικό κίονα του ναού τῆς Ἀλέας Ἀθηνᾶς στην Τεγέα<sup>9</sup> και ἀποτελεῖ ἕνα κανόνα ἀντίστοιχο με τὸν κανόνα του Λυσίππου, σύμφωνα με τὸν ὁποῖο ὁ λόγος ὕψους κεφαλῆς και σώματος είναι 1/8<sup>10</sup>. Ὁ δωρικός κίονας ἔχει εἴκοσι ραβδώσεις. Τὸ σχῆμα τῆς ράβδωσης είναι τὸ σύνηθες σχῆμα λαβῆς κανίστρου. Τὸ βάθος τῆς ράβδωσης ὅμως είναι σχετικὰ μικρό.

Τὰ μορφολογικὰ στοιχεῖα του δωρικού κιονοκράνου ἀκολουθοῦν τὴν παράδοση τῶν κιονοκράνων του προνάου του ναού τῆς Ἀλέας Ἀθηνᾶς στην Τεγέα<sup>11</sup> και του ναού του Διός στη Νεμέα<sup>12</sup>. Τὸ περίγραμμα του ἔχινου είναι σχεδὸν εὐθεία γραμμὴ. Μεταξὺ του ἔχινου και τῆς κάτω ὀριζόντιας ἐπιφανείας του ἄβακα σχηματίζεται μιὰ κοιλότητα ἀρκετὰ βαθειὰ στον λίθο, ἀβαθῆς στὸ κονίαμα. Τὸ σχῆμα τῆς κοιλότητας στην ἔνωση ἔχινου και ἄβακα ἀνήκει σὲ μιὰ μεταβατικὴ μορφή, ἀνάμεσα στὸ κιονόκρανο του ναού του Διός στη Νεμέα και στὸ κιονόκρανο του ναού τῆς Ἀρτέμιδος στην Ἐπίδαυρο<sup>13</sup>. Τὸ σχῆμα τῶν ἱμάντων με τὴ σχετικὰ πλατεῖα ταινία θυμίζει τοὺς ἱμάντες του κιονοκράνου του ναού του Διός στη Νεμέα. Ἡ ἀπόληξη τῆς ράβδωσης είναι σχετικὰ χαμηλότερα ἀπὸ τὸν τελευταῖο ἱμάντα, σὲ σύγκριση με τὸ κιονόκρανο τῆς Νεμέας. Τὰ μορφολογικὰ στοιχεῖα του δωρικού κιονοκράνου δίνουν ἕναν terminus postquem, τὰ χρόνια τῆς ἴδρυσης του ναού του Διός στη Νεμέα, 330-320 π.Χ. και ἕναν terminus antequem, τὰ χρόνια τῆς ἴδρυσης του ναού τῆς Ἀρτέμιδος στην Ἐπίδαυρο, «τίς πρῶτες δεκαετίες τῆς ἑλληνιστικῆς ἐποχῆς»<sup>14</sup>.

5. B. HILL, *δ.π.*, πίν. X.

6. R. MARTIN, «Archéologie Gréque», *Annuaire* (1965-1966), 174.

7. A. MALLWITZ - B. HILL, «The Temple of Zeus at Nemea», *Gnomon* 42 (1970), 603 κέ.

8. J. J. COULTON, *The Architectural Development of the Greek Stoa*. H. LAUTER, «Struktur Statt Typos», *AA* (1982), 69 κέ.

9. CH. DUGAS, *δ.π.*, πίν. XXI-XXVI.

10. Στὸν 5ο αἰ. π.Χ., στὸν Παρθενῶνα ὁ λόγος ὕψους κιονοκράνου πρὸς ὕψους κίονα είναι 1/12 (*Ἡ Ἀρχιτεκτονικὴ του Παρθενῶνος*, 194) και στὸν κανόνα του Πολυκλείτου ὁ λόγος ὕψους κεφαλῆς πρὸς ὕψους σώματος είναι 1/7.

11. CH. DUGAS, *δ.π.*, πίν. XXI-XXVI.

12. B. HILL, *δ.π.*, πίν. XIII.

13. G. ROUX, *δ.π.*, 201-222, εἰκ. 245.

14. Ὁ.π.

Οί αναλογίες τοῦ δωρικοῦ κιονοκράνου τῆς οἰκίας τῆς ἀρπαγῆς τῆς Ἑλένης (εἰκ. 20) σὲ σχέσηη μὲ τοὺς πίνακες τοῦ J. J. Coulton *BSA* (74, 1979, 81-153)<sup>15</sup> εἶναι οἱ ἑξῆς:

ὕψος ἐχίνου / κάτω διάμετρος: 0.080/0.850	= 0.094
ὕψος ἐχίνου / πάνω διάμετρος: 0.080/0.688	= 0.116
ὕψος ἐχίνου / ὕψος κιονοκράνου: 0.080/0.331	= 0.241
ὕψος ἐχίνου / πλάτος ἄβακα: 0.080/0.890	= 0.090
ὕψος ἐχίνου / ὕψος ἄβακα: 0.080/0.140	= 0.571
ὕψος ἐχίνου / ὕψος κιονοκράνου μείον ὕψος ἄβακα: 0.080/(0.331 - 0.140)	= 0.419
ὕψος ἐχίνου σὺν ὕψος ἱμάντων / κάτω διάμετρος: (0.080 + 0.031)/0.850	= 0.131
ὕψος ἐχίνου σὺν ὕψος ἱμάντων / πάνω διάμετρος: (0.080 + 0.031)/0.688	= 0.161
ὕψος ἐχίνου σὺν ὕψος ἱμάντων / ὕψος κιονοκράνου: (0.080 + 0.031)/0.331	= 0.335
ὕψος ἐχίνου σὺν ὕψος ἱμάντων / πλάτος ἄβακα: (0.080 + 0.031)/0.890	= 0.125
ὕψος ἐχίνου σὺν ὕψος ἱμάντων / ὕψος ἄβακα: (0.080 + 0.031)/0.140	= 0.793
ὕψος ἐχίνου σὺν ὕψος ἱμάντων / ὕψος κιονοκράνου μείον ὕψος ἄβακα: (0.080 + 0.031) / (0.331 - 0.140)	= 0.581
ὕψος κιονοκράνου / κάτω διάμετρος: 0.331/0.850	= 0.389
ὕψος κιονοκράνου / πάνω διάμετρος: 0.331/0.688	= 0.481
ὕψος κιονοκράνου / πλάτος ἄβακα: 0.331/0.890	= 0.372
πλάτος ἄβακα / κάτω διάμετρος: 0.890/0.850	= 1.047
πλάτος ἄβακα / πάνω διάμετρος: 0.890/0.688	= 1.293
πλάτος ἄβακα / ὕψος κιονοκράνου: 0.890/0.331	= 2.689
ὕψος ἄβακα / κάτω διάμετρος: 0.140/0.850	= 0.165
ὕψος ἄβακα / πάνω διάμετρος: 0.140/0.688	= 0.203
ὕψος ἄβακα / ὕψος κιονοκράνου: 0.140/0.331	= 0.423
ὕψος ἄβακα / πλάτος ἄβακα: 0.140/0.890	= 0.157

Ἐάν συγκρίνουμε τίς ἀναλογίες τοῦ κιονοκράνου τῆς οἰκίας τῆς ἀρπαγῆς τῆς Ἑλένης μὲ τίς ἀναλογίες τῶν κιονοκράνων τοῦ 4ου αἰ. π.Χ. τῆς κυρίως Ἑλλάδος (Coulton, πίν. 25-31) παρατηροῦμε ὅτι ἐκεῖνο ποὺ χαρακτηρίζει τὸ κιονόκρανο τῆς Πέλλας εἶναι τὸ μικρὸ σχετικὰ ὕψος τοῦ ἐχίνου. Ἐάν πάλι συγκρίνουμε τίς ἀναλογίες τοῦ κιονοκράνου τῆς Πέλλας μὲ τίς ἀναλογίες τῶν κιονοκράνων τοῦ βορειοελλαδικοῦ χώρου (Coulton πίν. 32-38), παρατηροῦμε ὅτι σχετίζεται μὲ τὰ κιονόκρανα τῆς Θάσου καὶ τῆς Σαμοθράκης. Ἐνδιαφέρουσα εἶναι ἡ σύγκριση τῶν καθ' ὕψος ἀναλογιῶν τοῦ κιονοκράνου τῆς οἰκίας τῆς ἀρπαγῆς τῆς Ἑλένης μὲ τὸ κιονόκρανο τοῦ μαρμάρινου ἐξάστουλο κτιρίου τῆς Σαμοθράκης, τὸ ὁποῖο θεωρεῖται ἀνάθημα τοῦ Φιλίππου Γ' Ἀρριδαίου καὶ τοῦ Ἀλεξάνδρου Δ'<sup>16</sup>. Τὸ ὕψος τῶν δύο κιονοκράνων εἶναι περίπου τὸ ἴδιο: 0.331 μ. τῆς Πέλλας, 0.3322 μ. τῆς Σαμοθράκης. Παραλλάσσουν ἐλαφρὰ τὰ ὕψη τῶν ἐπιμέρους μελῶν τῶν κιονοκράνων. Τὸ ὕψος τοῦ ἄβακα τῆς Πέλλας εἶναι 0.135 + 0.005 μ., τῆς Σαμοθράκης 0.144 μ., τὸ ὕψος τοῦ ἐχίνου τῆς

15. J. J. COULTON, «Doric Capitals, a proportional analysis», *BSA* 74 (1979), 81-153.

16. J. R. McCREDIE, *Hesperia* 37 (1968), 226, εἰκ. 4.

Πέλλας 0.080 μ., τῆς Σαμοθράκης 0.832 μ., τὸ ὕψος τῶν ἱμάντων τῆς Πέλλας 0.031 μ., τῆς Σαμοθράκης 0.0265 μ. Τὸ ὕψος τοῦ ὑποτραχηλίου 0.078 μ. τῆς Πέλλας, 0.0785 μ. τῆς Σαμοθράκης. Παραθέτουμε συγκριτικὸ πίνακα τῶν ἀναλογιῶν τῶν δωρικῶν κιονοκράνων τῆς Πέλλας καὶ τῆς Σαμοθράκης.

	Πέλλας	Σαμοθράκης
ἐχίνος / κάτω διαμέτρος	0.094	0.101
ἐχίνος / ὕψος κιονοκράνου	0.241	0.250
ὕψος ἐχίνου / ὕψος ἄβακα	0.571	0.578
ὕψος ἐχίνου / (ὕψος κιονοκράνου μείον ὕψος ἄβακα)	0.419	0.442
(ὕψος ἐχίνου σὺν ὕψος ἱμάντων) / κάτω διάμετρος	0.131	0.134
(ὕψος ἐχίνου σὺν ὕψος ἱμάντων) / ὕψος κιονοκράνου	0.335	0.330
(ὕψος ἐχίνου σὺν ὕψος ἱμάντων) / ὕψος ἄβακα	0.793	0.762
(ὕψος ἐχίνου σὺν ὕψος ἱμάντων) / (ὕψος κιονοκράνου μείον ὕψος ἄβακα)	0.581	0.583
ὕψος κιονοκράνου / κάτω διάμετρος	0.389	0.405
ὕψος ἄβακα / ὕψος κιονοκράνου	0.423	0.433

Τὰ στοιχεῖα, ποὺ ἀναφέραμε παραπάνω, ἀποτελοῦν μιὰ ἔνδειξη γιὰ τὴ χρονολόγηση τῶν κιονοκράνων τῆς Πέλλας καὶ τῆς Σαμοθράκης στὴν ἴδια ἐποχὴ, τὴν πρώιμη ἑλληνιστικὴ.

Ἡ τρίγλυφος καὶ συγκεκριμένα ἡ ἀπόληξη τῆς γλυφῆς τῆς τριγλύφου, ποὺ ἀκολουθεῖ τὴν κλασικὴ παράδοση, εἶναι μιὰ ἔνδειξη, ὅτι ἡ σχεδίαση καὶ ἡ λάξευσή της ἔγιναν πρὶν ἀπὸ τὸ τέλος τοῦ 4ου αἰ. π.Χ.<sup>17</sup>. Ἡ ζωγραφικὴ ἀρχιτεκτονικὴ διακόσμηση τοῦ γείσου καὶ τὰ μορφολογικὰ του στοιχεῖα ἀκολουθοῦν τὴν κλασικὴ παράδοση<sup>18</sup>.

#### Ἡ οἰκία τοῦ Διονύσου

Τὰ κύρια χαρακτηριστικὰ τῆς ἀρχιτεκτονικῆς μορφῆς τῆς οἰκίας τοῦ Διονύσου εἶναι ἀνάλογα μὲ τῆς οἰκίας τῆς ἀρπαγῆς τῆς Ἑλένης. Ἡ ἀντίληψη τοῦ χώρου εἶναι ἴδια. Ὁ μνημειακὸς χαρακτήρας εἶναι ἐμφανὴς στὸ δωρικὸ περιστύλιο καὶ στὴ μεγάλη εἴσοδο. Ἡ διαμόρφωση τῆς βόρειας πρόσοψης τοῦ ἰωνικοῦ περιστυλίου εἶναι ἀνάλογη μὲ τῆς οἰκίας τῆς ἀρπαγῆς τῆς Ἑλένης. Ἡ σύγκριση τῆς βόρειας πρόσοψης τοῦ ἰωνικοῦ περιστυλίου μὲ τὴ μνημειακὴ διώροφη πρόσοψη τοῦ τάφου τῶν

17. Ὅπως εἶναι γνωστό, γύρω στὰ 300 π.Χ. ἡ ἀπόληξη τῆς γλυφῆς τῆς τριγλύφου ἀλλάζει μορφή καὶ δὲν εἰσχωρεῖ κάτω ἀπὸ τὴν κεφαλὴ. Παράδειγμα ἡ τρίγλυφος τῆς ΒΔ Στοᾶς τῆς Θάσου (R. MARTIN, «L'Agora», *Études Thasiennes* VI, 1959, 50, σχ. Η). Πρβλ. B. HILL, *δ.π.* 14.

18. Τὸ σχῆμα τοῦ ἀργοῦ λέσβιου κυματίου τοῦ γείσου εἶναι μιὰ ἔνδειξη ὅτι ἀνήκει στὸν 4ο αἰ. π.Χ., στὸ τελευταῖο τέταρτο σὲ σύγκριση μὲ τὸ γεῖσο τοῦ ναοῦ τοῦ Διὸς στὴ Νεμέα (B. H. HILL, *δ.π.*, πίν. XVI). Γιὰ τὸ λέσβιο κυμάτιο γενικά: J. GANZART, «Zur Entwicklung lesbischer Kymation-Formen», *JDI* 98 (1983), 123-202.

Λευκαδίων<sup>19</sup> είναι ενδιαφέρουσα. Ἡ ἀρχιτεκτονικὴ μορφή τῆς πρόσοψης τοῦ τάφου προϋποθέτει παραδείγματα ἀνάλογα μὲ τῶν προσώπων τῶν οἰκιῶν τῆς ἀρπαγῆς τῆς Ἑλένης καὶ τοῦ Διονύσου. Ἡ χρονολόγησις τοῦ τάφου στὸ τέλος τοῦ 4ου αἰ. π.Χ. ἢ στὶς ἀρχὲς τοῦ 3ου αἰ. π.Χ. δίνει ἕναν *terminus antequem* γιὰ τὴ χρονολόγησις μνημειακῶν διώροφων προσώπων.

Ὁ ἰωνικὸς κίονας τῆς οἰκίας τοῦ Διονύσου ἔχει σχετικὰ χαμηλὴ βάση καὶ τὸ κιονόκρανο ἐντάσσεται-ὑποτάσσεται στὴν ἐνιαία μορφή τοῦ κίονα. Ἡ βάση εἶναι τοῦ συνήθους ἀττικοῦ τύπου καὶ οἱ ἀναλογίαι τῆς σχετίζονται μὲ τὸ παράδειγμα τῆς βάσης τοῦ μαρμάρινου κορινθιακοῦ κίονα τῆς Θόλου τῆς Ἐπιδαύρου<sup>20</sup>.

Τὰ μορφολογικὰ στοιχεῖα τοῦ ἰωνικοῦ κιονοκράνου τῆς οἰκίας τοῦ Διονύσου βρίσκονται στὴν ἀττικὴ παράδοσις. Τὸ ἀργὸ ἰωνικὸ κυμάτιο τοῦ ἄβακα μὲ τὴ γραπτὴ διακόσμησις· τὸ λεπτὸ σχοινὶ τῶν ἐλίκων<sup>21</sup>, ποὺ καμπυλῶνεται λίγο πρὶν ἀπὸ τὴ γωνία τοῦ ἄβακα· ἡ πλαστικὴ ἀπόδοσις τοῦ ἰωνικοῦ κυματίου τοῦ ἐχίνου καὶ τῶν ἀνθεμίων καὶ ἡ γραπτὴ ἀπόδοσις τοῦ ἀστραγάλου<sup>22</sup>. Τὸ σχῆμα τοῦ προσκεφαλαίου ἐπίσης κατάγεται ἀπὸ τὰ ἀττικὰ ἰωνικὰ κιονόκρανα. Ἡ χάραξις τῆς ἔλικας καὶ ὁ λόγος μήκους ἐλίκων, ἀπόστασις ὀφθαλμῶν καὶ ὕψους ἐλίκων 3/2/1, εἶναι στὴν παράδοσις τοῦ ἰωνικοῦ κιονοκράνου τοῦ Μουσουλίου<sup>23</sup>. Ὁ λόγος τῆς ἄνω διαμέτρου τοῦ κίονα πρὸς τὸ μήκος τῶν ἐλίκων εἶναι 6/8, ἐνῶ τοῦ κιονοκράνου τοῦ Μουσουλίου 5/8. Ἡ ἀναλογία αὕτη, ἡ ὁποία βρίσκεται καὶ σὲ πελοποννησιακὰ ἰωνικὰ κιονόκρανα τοῦ 4ου αἰ. π.Χ., ἀκολουθεῖ τὴν ἀττικὴν παράδοσις<sup>24</sup>. Στὸ κιονόκρανο τῆς βόρειας πρόστασις τοῦ Ἐρεχθεῖου ὁ κάθετος ἄξονας τῶν ὀφθαλμῶν τῶν ἐλίκων συμπίπτει σχεδὸν μὲ τὴν ἀκμὴ τοῦ κίονα.

Ὁ ἄβακας εἶναι σχεδὸν τετράγωνος, ὅπως καὶ στὸ κιονόκρανο τοῦ Μουσουλίου. Τὸ βέλος τῆς καμπύλης τοῦ ἄβακα ἐμπρὸς ὑπολογίζεται σὲ 0.004 μ., ἐνῶ στὰ πλάγια, ὅπου ἡ καμπύλη εἶναι ἀνεπαίσθητη, σὲ 0.001 μ.

Οἱ ἔλικες δὲν βρίσκονται σὲ ἕνα ἐπίπεδο μὲ τὸ αὐλάκι καὶ παρουσιάζουν μιὰ κατακόρυφη κλίσις, ποὺ ὑπολογίζεται σὲ 1/30 καὶ μιὰ ὀριζόντια 1/10. Ὁ ὀριζόντιος ἄξονας τῶν ἐλίκων, ποὺ ἐνώνει τὰ κέντρα τῶν ὀφθαλμῶν, διέρχεται ἀπὸ τὸ κάτω μέρος τοῦ ἰωνικοῦ κυματίου τοῦ ἐχίνου. Ἡ αὐλάκα τῶν ἐλίκων εἶναι ἀβαθῆς. Οἱ ὀφθαλμοὶ τῶν ἐλίκων σφαιρικοί, μέτριοι σὲ μέγεθος, ὅπως τῶν κιονοκράνων τοῦ Μουσουλίου καὶ τοῦ ναοῦ τῆς Ἀθηνῶν στὴν Πριήνη<sup>25</sup>. Ἡ πλαστικὴ ἔξαρσις τῶν αὐγῶν τοῦ ἰωνικοῦ κυματίου εἶναι σχετικὰ μικρὴ καὶ ἡ ἀπόληξή τους καμπύλη. Τὰ

19. Φ. ΠΕΤΣΑ, Ὁ τάφος τῶν Λευκαδίων. Β. GOSSEL, *Makedonische Kammergräber* (1980).

20. G. ROUX, *δ.π.*, 153-154.

21. Πρβλ. Α. ΚΟΚΚΟΥ, «Τὸ κιονόκρανο τοῦ ναοῦ τῆς Σουνιάδας Ἀθηνῶν», *ΑΕ* (1974), 102-112, πίν. 33-36. Α. MALLWITZ, *Kykladen und Olympia, Στήλη εἰς μνήμην Νικ. Κοντολέοντος* (1980), 361 κέ.

22. Πρβλ. τὸ ἰωνικὸ κιονόκρανο τοῦ ναοῦ τῆς Ἀθηνῶν Νίκης (I. MYLONAS-SHEAR, «Kallikrates», *Hesperia* 32, 1963, πίν. 88α).

23. H. DRERUP, «Pytheos und Satyros» *JDI* 69 (1954), 1-31. W. HOEPFNER, «Zum ionischen Kapitell bei Hermogenes und Vitruv», *AM* 83 (1968), 213-234. Πρβλ. G. GRUBEN, *AA* (1982), 626.

24. R. MARTIN, «Chapiteaux ioniques de l'Asklepeion d'Athènes», *BCH* 68-69 (1944-1945), 373-374.

25. H. DRERUP, *δ.π.*



άνθημα δὲν ἐφάπτονται στὴν περιφέρεια τῆς ἑλικας καὶ εἶναι σχετικὰ μεγάλα, ὥστε καλύπτουν τὰ πλάγια αὐτὰ τοῦ κυματίου καὶ φθάνουν λίγο πάνω ἀπὸ τὸν ἀστράγαλο. Ἡ διαμόρφωση αὐτὴ τοῦ ἀνθεμίου συνηθίζεται στὴν ἑλληνιστικὴ ἐποχὴ<sup>26</sup>. Ἡ ἀπουσία ἐπίσης τοῦ σχοινοῦ, ποὺ ἐνώνει τὶς ἑλικες, πάνω ἀπὸ τὸ ἰωνικὸ κυμάτιο, εἶναι ἓνα χαρακτηριστικὸ τῶν ἰωνικῶν κιονοκράνων τῆς ἑλληνιστικῆς ἐποχῆς<sup>27</sup>.

Μιὰ παραλλαγὴ τοῦ τύπου τοῦ ἰωνικοῦ κιονοκράνου τῆς οἰκίας τοῦ Διονύσου εἶναι τὰ ἑλληνιστικὰ κιονόκρανα τῆς Πελοποννήσου τοῦ τύπου Β κατὰ Roux<sup>28</sup>. Καὶ τὸ παλαιότερο παράδειγμα εἶναι τὸ ἰωνικὸ κιονόκρανο τῆς Νότιας Στοᾶς τῆς Κορίνθου<sup>29</sup>.

Οἱ ἀναλογίες τοῦ ἰωνικοῦ κιονοκράνου τῆς οἰκίας τοῦ Διονύσου (σχ. 11) σὲ σχέση με τοὺς πίνακες ἀναλογιῶν τοῦ D. Theodorescu<sup>30</sup> εἶναι οἱ ἑξῆς:

πλάτος τετράγωνου ἄβακα / ὀλικὸ πλάτος: 42.1/56.4	= 0.746
πλάτος ἄβακα / ὀλικὸ πλάτος: 46.3/56.4	= 0.820
ὀλικὸ πλάτος / πάνω διάμετρος: 56.4/41.5	= 1.359
πλάτος τετράγωνου ἄβακα / πάνω διάμετρος: 42.1/41.5	= 1.104
πλάτος ἄβακα / πάνω διάμετρος: 46.3/41.5.	= 1.115
ἀπόσταση ὀφθαλμῶν ἐλίκων / πάνω διάμετρος: 38.2/41.5	= 0.920
πλάτος ἐλίκων / ὀλικὸ πλάτος: 15.5/56.4	= 0.275
ἀπόσταση μεταξὺ ἐλίκων / ὀλικὸ πλάτος: 25.4/56.4	= 0.450
ἀπόσταση ὀφθαλμῶν ἐλίκων / ὀλικὸ πλάτος: 38.2/56.4	= 0.677
ἀπόσταση ὀφθαλμῶν ἐλίκων / ἀπόσταση ἐλίκων: 38.2/25.4	= 1.503
ἀπόσταση ὀφθαλμῶν ἐλίκων / ὕψος ἑλικας: 38.2/18.6	= 2.053
ὀλικὸ πλάτος / ὕψος κιονοκράνου χωρὶς τὸν ἄβακα: 56.4/12	= 4.70
ὀλικὸ πλάτος / ὕψος κιονοκράνου με τὸν ἄβακα: 56.4/14.6	= 3.863
ὕψος αὐλακας / ὕψος κιονοκράνου χωρὶς τὸν ἄβακα: 8/12	= 0.666
ὕψος αὐλακας / ὕψος κιονοκράνου με τὸν ἄβακα: 8/14.6	= 0.547
ὕψος ἐχίνου / ὕψος κιονοκράνου χωρὶς τὸν ἄβακα: 4/12	= 0.333
ὕψος ἐχίνου / ὕψος κιονοκράνου με τὸν ἄβακα: 4/14.6	= 0.274
ἀπόσταση κέντρου ἐλίκων καὶ ἄβακα / ὕψος κιονοκράνου χωρὶς τὸν ἄβακα: 11/12	= 0.916
ὕψος ἑλικας / πλάτος ἑλικας: 18.6/1.55	= 1.200

Ἄν συγκρίνουμε τὶς ἀναλογίες τοῦ ἰωνικοῦ κιονοκράνου τῆς οἰκίας τοῦ Διονύσου με τῶν ἰωνικῶν κιονοκράνων τοῦ πιν. 1 τοῦ D. Theodorescu, παρατηροῦμε ὅτι οἱ ἀναλογίες του βρίσκονται στὴν παράδοση τοῦ ἰωνικοῦ κιονοκράνου τοῦ Μαισουλίου. Καὶ ὀρισμένες ἀναλογίες του σχετίζονται με τοῦ ἰωνικοῦ κιονοκράνου τοῦ Λεωνιδαίου τῆς Ὀλυμπίας.

26. A. BAMMER, *Die Architektur des Jüngerer Artemision von Ephesos*.

27. Ὁ.π., 35.

28. G. ROUX, *ἰ.π.*, 348-349.

29. O. BRONEER, *The south Stoa*, 45 κέ., εἰκ. 22-23.

30. D. THEODORESCU, *Le chapiteau ionique grec*. Πρβλ. A. M. COLLOMBIER, «L'examen de l'évolution du chapiteau ionique grec par analyse factorielle», *Rev. Arch.* (1983), 1, 79-96.

Ἡ ἰωνικὸς ἡμικίονας. Τὸ παλαιότερο, γνωστὸ παράδειγμα ἰωνικοῦ ἡμικίονα τοῦ τύπου αὐτοῦ εἶναι ὁ ἰωνικὸς ἡμικίονας τοῦ νέου ναοῦ τῆς Ἀθηνᾶς Προναίας στοὺς Δελφούς<sup>31</sup>. Ἐνα ἄλλο παράδειγμα τοῦ τύπου αὐτοῦ εἶναι ὁ ἰωνικὸς ἡμικίονας τοῦ ναοῦ τοῦ Διὸς στὴ Νεμέα<sup>32</sup>. Τὸ ὑποτραχήλιο τοῦ ἐπικράνου στὸν ἡμικίονα τῆς Νεμέας φθάνει ὡς τὴ διαχωριστικὴ γραμμὴ ἐχίνου καὶ ἀστραγάλου, ἐνῶ τὸ ὑποτραχήλιο τοῦ ἐπικράνου τῆς Πέλλας προεκτείνεται κάτω ἀπὸ τὴν ἀπόληξη τοῦ κίονα, ὅπως συνηθίζεται στὴν ἑλληνιστικὴ ἐποχὴ. Ἡ σύγκριση τοῦ ἰωνικοῦ ἡμικίονα τῆς οἰκίας τοῦ Διονύσου καὶ τοῦ ἰωνικοῦ ἡμικίονα τοῦ «μικροῦ ρυθμοῦ» τοῦ ἀνακτόρου τῆς Βεργίνας δείχνει ὅτι εἶναι παρόμοιοι<sup>33</sup>.

### Ἡ κεράμωση

Ἡ κεράμωση Α σὲ σύγκριση μὲ κεραμώσεις τοῦ 4ου αἰ. π.Χ. φαίνεται ὅτι ἀνήκει στὸ τελευταῖο τέταρτο τοῦ 4ου αἰ. π.Χ. Ἐνδεικτικὴ εἶναι ἡ ἐλαφρὰ καμπύλη τοῦ κοίλου τμήματος τῆς σίμης. Ἡ διακόσμηση καὶ ὁ χρωματισμὸς τοῦ ἡγεμόνα στρωτήρα καὶ τῆς σίμης βρίσκονται στὴν παράδοση τοῦ 4ου αἰ. π.Χ.<sup>34</sup>. Ἡ διακόσμηση τοῦ ἀνθεματοῦ μετώπου τοῦ ἡγεμόνα καλυπτήρα βρίσκεται στὴν παράδοση τῆς ἀττικῆς τέχνης καὶ παραδίδει μιὰν ἐξελιγμένη μορφή, πὺ χρονολογεῖται στὴν ἑλληνιστικὴ ἐποχὴ<sup>35</sup>. Ὁ χρωματισμὸς τοῦ ἀνθεματοῦ μετώπου διαφέρει ἀπὸ τὰ γνωστὰ παραδείγματα ἀνθεματῶν μετώπων, πὺ βρέθηκαν στὴν Πελοπόννησο ἢ προέρχονται ἀπὸ πελοποννησιακὰ ἐργαστήρια<sup>36</sup>. Ὁ χρωματισμὸς τοῦ ἀνάγλυφου διακόσμου τοῦ ἀνθεματοῦ μετώπου μὲ γαλάζιο χρῶμα εἶναι ἀνάλογος μὲ τοῦ ἰωνικοῦ κιονοκράνου. Πιθανόν, ἀποδίδει τὸν χρωματισμὸ λίθινων ἢ μαρμάρινων ἀνθεματῶν μετώπων<sup>37</sup>. Ἡ κεράμωση Α εἶναι, πιθανότατα, ἡ ἀρχικὴ κεράμωση τῆς οἰκίας τοῦ Διονύσου καὶ τῆς οἰκίας τῆς ἀρπαγῆς τῆς Ἑλένης.

Ἡ κεράμωση Β φαίνεται ὅτι ἀνήκει στὴ μέση ἑλληνιστικὴ ἐποχὴ, σύμφωνα μὲ τὴν τεχνικὴ τῶν κεραμίδων, τὸ σχέδιο διακόσμησης καὶ τὸν χρωματισμὸ<sup>38</sup>. Τὸ σχέδιο διακόσμησης τῆς σίμης, σὲ σύγκριση μὲ τὴν ἀνθινὴ διακόσμηση τῆς ὀροφῆς τοῦ νέου τάφου τῶν Λευκαδίων<sup>39</sup>, φανερώνει τὴν ἐπίδραση τῆς ζωγραφικῆς τῆς ἑλ-

31. J. P. MICHAUD, *δ.π.*, 60-64, 111-112, ὅπου καὶ ἡ σχετικὴ βιβλιογραφία.

32. B. H. HILL, *δ.π.*, πίν. XXVI.

33. Τὸ ἀνάκτορο τῆς Βεργίνας, πίν. 21, 3. L. HEUZEY, *δ.π.*, πίν. 12.

34. E. BUSCHOR, *Tondächer der Akropolis*, 45-46.

35. W. HOEPFNER, «Das Pompeion», *Kerameikos X*, 230 κέ. G. HÜBNER, «Dachterrakotten aus dem Kerameikos von Athen», *AM* 88 (1973), 55 κέ.

36. O. BRONEER, *δ.π.* CHR. LE ROY, «Les terres-cuites architecturales», *FDD II* (1967). Στὸν βορειο-ελλαδικὸ ἠώρο, μόνο στὴ Χαλκιδική, στὸ ἐν Ἀφύτει Ἱερὸν τοῦ Διονύσου καὶ τοῦ Ἀμμωνος Διὸς, βρέθηκαν κεραμίδες κορινθιακῶν ἐργαστηρίων. E. ΓΙΟΥΡΗ, *AAA* (1971), 3, 356 κέ.

37. Ἡ Ἀρχιτεκτονικὴ τοῦ Παρθενῶνος, 648.

38. Στὴν ἑλληνιστικὴ ἐποχὴ, ἀπὸ τὸν 3ο αἰ. π.Χ., ἐγκαταλείπεται ἡ ἐρυθρόμορφη τεχνικὴ τῆς διακόσμησης τῶν κεραμίδων, ὅπως καὶ τῶν ἀγγείων. Βλ. σχετικὰ E. BUSCHOR, *δ.π.*, 49.

39. K. RHOMIOPOULOU, *AAA* 6 (1977), 1, πίν. 1.

ληνιστικής εποχής, σε αντίθεση με το τυπικό σχέδιο της σίμης της κεράμωσης Α. Ο χρωματισμός της σίμης και του ήγεμόνα στρατήρα δέν ακολουθούν την παράδοση του 4ου αι. π.Χ.

Στην κεράμωση Γ ή ανάγλυφη έπαétια σίμη θυμίζει τη σίμη του Ίεροϋ της Σαμοθράκης<sup>40</sup>. Το σχέδιο διακόσμησης της ανάγλυφης σίμης ύδρορρόης είναι ζωγραφικό. Τα χρώματα της διακόσμησης και ειδικότερα το χρώμα του πεδίου πράσινο, ή το πιθανότερο μπλέ, παραπέμπει σε ζωγραφικά πρότυπα. Η άκριβής χρονολόγηση της σίμης ύδρορρόης δέν είναι δυνατή. Άνάλογο παράδειγμα πήλινης σίμης ύδρορρόης δέ γνωρίζω. Ένα στοιχείο ένδεικτικό για τη χρονολόγηση της σίμης αυτής, στην ύστεροελληνιστική εποχή, είναι το σχήμα των έλικων, ένα άλλο, ή καμπύλη του κυρτού τμήματος της σίμης. Και ή πλαστική απόδοση της λεοντοκεφαλής τοποθετεί τη σίμη ύδρορρόη στην ύστεροελληνιστική εποχή.

## Τα ψηφιδωτά

### Η άρπαγή της Έλένης

Ο ψηφοθέτης της άρπαγής της Έλένης χρησιμοποιεί ένα ζωγραφικό πρότυπο, το όποιο άντιγράφει έλεύθερα. Γι' αυτό ή άμεση χρονολόγηση του ψηφιδωτού είναι σχετικά δύσκολη.

Το ζωγραφικό πρότυπο της άρπαγής της Έλένης, όσο μπορούμε νά κρίνουμε από την έλεύθερη απόδοσή του, θά πρέπει νά άνάγεται στο τρίτο τέταρτο του 4ου αι. π.Χ. Τα άλλα σε σύγκριση με το δημοσιευμένο άλλογο της τοιχογραφίας της Βεργίνας<sup>41</sup> φαίνεται ότι άνήκουν σε προγενέστερη εποχή. Το σύμπλεγμα του Θησέως και της Έλένης μπορεί νά παραβληθεί με το σύμπλεγμα του Πηλέως και της Θέτιδος της πελίκης του ζωγράφου του Μαρσού<sup>42</sup>. Και ή στροφή του σώματος της Έλένης γύρω από τον άξονα του είναι ανάλογη με της γυμνης Νηρηίδας της ίδιας πελίκης.

Παραπάνω σημειώσαμε ότι ύπάρχει φωτοσκίαση και στα γυναικεία σώματα. Σύμφωνα με την παράδοση, πρώτος ό Νικίας<sup>43</sup> χρησιμοποίησε φωτοσκίαση και στο γυναικείο σώμα. Το παράδειγμά του φαίνεται ότι μιμήθηκαν και άλλοι ζωγράφοι, όπως δείχνει ή τοιχογραφία της άρπαγής της Περσεφόνης της Βεργίνας. Παραμένει όμως πρόβλημα, αν ό ζωγράφος του προτύπου της άρπαγής της Έλένης είχε φωτοσκιάσει το γυναικείο σώμα, ή ή χρήση της φωτοσκίασης στην περίπτωση αυτή είναι προσθήκη του ψηφοθέτη.

40. PH. LEHMANN - M. JONES - K. LEHMANN, «The Hieron», *Samothrace* 3, εικ. 131.

41. *Φίλιππος*, εικ. 112-113.

42. P. E. ARIAS - M. HIRMER, πίν. XLVII.

43. M. ROBERTSON, *δ.π.*, 80, σημ. 3.

### Τὸ κυνήγι τῆς ἐλάφου

Ἡ σύνθεση τοῦ πίνακα ἔχει τὸ σχῆμα τῆς κολούρου πυραμίδος, ἓνα σχῆμα ποὺ συνηθίζεται στὴν πρώιμη ἑλληνιστικὴ ἐποχὴ. Τὰ σώματα τῶν νέων εἶναι μοντελιαρτισμένα μὲ φῶς καὶ σκιά καὶ ἡ δομὴ τους δὲν ἔχει πιά τὸ κλασικὸ κοντραπόστο, ἀνήκουν σὲ μιὰ ἐποχὴ μετὰ τὸν Ἡρακλῆ Farnese τοῦ Λυσίππου. Οἱ νέοι τοῦ κυνηγίου τῆς ἐλάφου μποροῦν νὰ συγκριθοῦν μὲ τὸν νέο ποὺ εἰκονίζεται, καταμέτωπο, κρατώντας ἓνα κλάδο δάφνης, στὸν παναθηναϊκὸ ἀμφορέα τοῦ ἔτους 313 π.Χ.<sup>44</sup>. Ἀπὸ τὰ ἀττικὰ ἐπιτύμβια μόνο τὸ μνημεῖο τοῦ Ἀριστοναύτη, ποὺ χρονολογεῖται γύρω στὰ 310 π.Χ., προσφέρεται γιὰ σύγκριση. Ἡ ὀρμητικὴ κίνηση τῶν νέων τοῦ ψηφιδωτοῦ εἶναι ἀνάλογη μὲ τὴ «δραματικὴ διέγερση» τοῦ Ἀριστοναύτη<sup>45</sup>. Τὸ πορτραῖτο τοῦ νέου δεξιὰ μπορεῖ νὰ συγκριθεῖ μὲ τὸ πορτραῖτο τοῦ Ἀλεξάνδρου τῶν νομισμάτων τοῦ Λυσιμάχου.

Σύμφωνα μὲ τὰ παραπάνω ἢ παράσταση τοῦ κυνηγίου τῆς ἐλάφου χρονολογεῖται στὴν τελευταία δεκαετία τοῦ 4ου αἰ. π.Χ.

Ἡ κοσμοφόρος μὲ τὶς τρισδιάστατες ἑλικες καὶ τὰ προοπτικὰ ἀποδομένα ἄνθη παραδίδει μιὰν ἐξελιγμένη μορφή τῆς φυσικῆς ἀπόδοσης τῶν φυτικῶν κοσμημάτων, τὰ ὁποῖα μελέτησε ὁ Jacobstahl στὸ κλασικὸ βιβλίο *Ornamente griechischer Vasen*. Στὰ ὑστεροαρχαϊκὰ καὶ τὰ πρώιμα κλασικὰ ἀγγεῖα τὸ κόσμημα παίζει σημαντικὸ ρόλο. Σὲ ὀρισμένα ἀγγεῖα τὰ κοσμήματα εἶναι σπάνιας εὐαισθησίας.

Στὰ ἀγγεῖα τοῦ πλούσιου ρυθμοῦ ἢ δῆλωση τοῦ τοπίου γίνεται μὲ ὠραῖα δενδρῦλια καὶ ἄλλα φυτικὰ κοσμήματα. Τὸ ὠραιότερο παράδειγμα εἶναι ἡ ὑδρία τοῦ Μειδίου μὲ τὴν παράσταση τῆς ἀρπαγῆς τῶν Λευκιππίδων<sup>46</sup>. Στὰ ἀττικὰ ἀγγεῖα τοῦ 4ου αἰ. π.Χ. τὸ κόσμημα ἀποδίδεται σχετικὰ συμβατικά. Ἀντίθετα στὰ ἰταλιωτικὰ ἀγγεῖα τοῦ δευτέρου μισοῦ τοῦ 4ου αἰ. π.Χ. τὰ φυτικὰ κοσμήματα εἶναι πλούσια, μὲ τρισδιάστατες ἑλικες καὶ προοπτικὰ ἀποδομένα ἄνθη<sup>47</sup>. Συχνὰ καταλαμβάνουν τὴν ἐπιφάνεια ὁλόκληρου τοῦ ἀγγείου<sup>48</sup>.

Στὶς ἀττικὲς στῆλες, ποὺ μελέτησε ὁ Moebius<sup>49</sup>, ἡ φυσικὴ ἀπόδοση τοῦ φυτικοῦ

44. E. BUSCHOR, *Griechische Vasen* (1969), εἰκ. 270.

45. Σ. ΚΑΡΟΥΖΟΥ, *Ἐθνικὸν Ἀρχαιολογικὸν Μουσεῖον, Συλλογὴ Γλυπτῶν*, 124-125.

46. P. E. ARIAS - M. HIRMER, πίν. 214-215.

47. Πρβλ. CVA Varsovie, Musée National 4, 15-16, πίν. 13, 1-2. Ἀπουλικὸς κρατήρας. Στὸν λαιμὸ στὴν Α ὄψη κοσμοφόρος μὲ Ἐρωτα στὸ μέσο. Ἡ ἀπόδοση τῶν ἐλίκων καὶ τῶν ἀνθέων εἶναι παρόμοια μὲ τῆς κοσμοφόρου τοῦ Γνώσιος. Ἡ μεγάλη χαμένη ζωγραφικὴ τοῦ 4ου αἰ. π.Χ. εἶναι ἡ κοινὴ πηγὴ ἔμπνευσης. Στὸν 4ο αἰ. π.Χ. σημειώθηκε σημαντικὴ ἐξέλιξη στὴν ἀντίληψη τοῦ τοπίου, ὅπως μαρτυρεῖ τὸ πλατωνικὸ χωρίο (*Φαῖδρος*, 230). Ἐξάλλου δημιουργήθηκαν οἱ ἀπαραίτητες προϋποθέσεις γιὰ τὴν ἐξέλιξη αὐτῆ, οἱ κατακτήσεις τῶν ζωγράφων στὸ θέμα τῆς προοπτικῆς καὶ στὸ θέμα τῆς μελέτης τοῦ φωτὸς καὶ τῆς σκιάς. Ε. ΓΙΟΥΡΗ, *Ὁ κρατήρας τοῦ Δέρβενιου* (1978), 59, ὅπου καὶ ἡ σχετικὴ βιβλιογραφία. Ἀντίθετα Μ. PFROMMER, «Grossgriechischer und mittelitalischer Einfluss in der Rankenornamentik frühellenistischer Zeit», *JDI* 97 (1982), 119 κέ.

48. Πρβλ. CVA Deutschland 38, Kassel 2, πίν. 77, 1. Ἀπουλικὴ πελίκη. Ὁλη ἢ Α ὄψη στολιζέται μὲ μιὰ κοσμοφόρο καὶ στὸ μέσο μιὰ γυναικεῖα μορφή, ποὺ χορεύει πάνω σ' ἓνα μεγάλο ἄνθος.

49. H. MOEBIUS, *Die Ornamente der griechischen Grabstelen* (1929).

κοσμήματος αρχίζει από την κλασική εποχή (στήλη Σαλαμίνας). Στις στήλες του 4ου αι. π.Χ. τα φυτικά κοσμήματα είναι πλούσια και αποδίδονται άλλοτε προοπτικά και άλλοτε γραμμικά.

Στη διακόσμηση των αρχαίων ναών τα φυτικά κοσμήματα παίζουν πάντα σημαντικό ρόλο. Από την κλασική εποχή επιδιώκεται ή φυσική απόδοση του φυτικού κοσμήματος. Τα κοσμήματα της Θόλου της 'Επιδάουρου παραδίδουν μίαν εξελιγμένη μορφή της φυσικής απόδοσης των άνθων στο μάρμαρο. Ένα άλλο παράδειγμα της φυσικής απόδοσης των φυτικών κοσμημάτων στο μάρμαρο είναι τα πλούσια κοσμήματα της σαρκοφάγου του 'Αλεξάνδρου<sup>50</sup>.

Στα ψηφιδωτά της 'Ολύμπου και της 'Ερέτριας τα φυτικά κοσμήματα αποδίδονται συμβατικά. Στα άνθηνα δάπεδα της Σικυώνας, όπως και στο ψηφιδωτό της θόλου της Πέλλας (πίν. 36), οι έλικες δέν αποδίδονται προοπτικά. Αντίθετα τα άνθη αποδίδονται προοπτικά. Οί τρισδιάστατες έλικες και τα προοπτικά αποδομένα άνθη του ψηφιδωτού του Γνώσιος μπορεί να παραβληθούν με το άνθινο δάπεδο της Βεργίνας<sup>51</sup> και το απόσπασμα ψηφιδωτού από το Δυρράχιο ('Επίδαμνο)<sup>52</sup>.

Στη ζωγραφική, ή απόδοση του φυτικού κοσμήματος απασχόλησε ιδιαίτερα όρισμένους καλλιτέχνες, όπως ο Πausσίας<sup>53</sup>. Και στα χαμένα σήμερα έργα ή απόδοση των φυτικών κοσμημάτων θα πρέπει να ήταν αριστουργηματική. Μία απήχηση των προόδων της ζωγραφικής είναι ή γραπτή κοσμοφόρος του τάφου των Λευκαδίων<sup>54</sup>. Το πεδίο της κοσμοφόρου είναι μπλε και οί έλικες λευκές με κόκκινη και κίτρινη φωτοσκίαση. Τα φύλλα της ακανθας πράσινα. Τα άνθημια λευκά, τα μεγάλα άνθη, τα προοπτικά αποδομένα, λευκά με καρδιά από βαθύ μπλε χρώμα. Τα μικρά πεντάφυλλα άνθη κόκκινα.

Από τα έργα της τορευτικής προσφέρεται για σύγκριση ο κρατήρας του Δερβενίου<sup>55</sup>. Τα πλούσια κοσμήματα των λαβών παραδίδουν μίαν εξελιγμένη μορφή της φυσικής απόδοσης του κοσμήματος. Από τα έργα της ύφαντικής το ώραίο χρυσοποίκιλτο ύφασμα της Βεργίνας<sup>56</sup>.

### 'Αμαζονομαχία

'Η σύνθεση του πίνακα είναι, πιθανόν, έργο του ψηφοθέτη. Το σχήμα της σύνθεσης και ή διάταξη των μορφών θυμίζουν το ψηφιδωτό του κυνηγίου της έλάφου. 'Η παράσταση της 'Αμαζονομαχίας μπορεί να συγκριθεί με παραστάσεις αμαζονομαχίας αττικών άγγείων του τελευταίου τετάρτου του 4ου αι. π.Χ. Συγκεκριμένα ως

50. K. SCHEFOLD, *Der Alexander-Sarkophag*, εικ. 74-78.

51. *Το ανάκτορο της Βεργίνας*, πίν. XVI, XVII.

52. A. RUMPF, *MZ*, εικ. 16.

53. M. ROBERTSON, *δ.π.*, 83, σημ. 56. K. VOTSIS, *δ.π.*, 588.

54. *Ο Τάφος των Λευκαδίων*, πίν. B3.

55. E. ΓΙΟΥΡΗ, *δ.π.*, πίν. 94-96.

56. M. ΑΝΔΡΟΝΙΚΟΥ, *Οί βασιλικοί τάφοι της Βεργίνας* (1980), πίν. 1.

πρὸς τὴ σύνθεση μπορεῖ νὰ συγκριθεῖ μὲ τὴν πελίκη Leningrad, γιὰ τὴ σύνθεση τῆς ὁποίας ὁ Buschor παρατηρεῖ: «Das dichtgedrängte der Komposition ist nur eine der Möglichkeiten der Zeit; bezeichnender ist die Pathetik der ausfahrenden Bewegungen, der abgehackte Rhythmus, das Auseinanderstreben der Teile»<sup>57</sup>. Τὸ θέμα τῆς Ἀμαζονομαχίας εἶναι μιὰ ἀναφορὰ στὴ νικηφόρα ἐκστρατεία τοῦ Ἀλεξάνδρου στὴν Ἀσία. Στὴν ἐκστρατεία αὐτὴ θὰ πῆρε, πιθανόν, μέρος καὶ ὁ εὐγενὴς πλούσιος ἰδιοκτῆτης τῆς οἰκίας<sup>58</sup>.

#### Διώνυσος ἐπὶ πάνθηρος

Ἡ ἀρμονικὴ σύνθεση τοῦ πίνακα καὶ ἡ καλλιγραφικὴ ἀπόδοση τῶν λεπτομερειῶν εἶναι στοιχεῖα κλασικιστικά, πὺν τὰ συναντοῦμε σὲ ἔργα τοῦ τελευταίου τετάρτου τοῦ 4ου αἰ. π.Χ. Ἡ ραδινὴ μορφή τοῦ Διονύσου μὲ τὴν ἀπαλὴ καὶ εὐαίσθητη σάρκα εἶναι «πραξιτελική» στὴ σύλληψη. Ἡ δομὴ τῆς μπορεῖ νὰ συγκριθεῖ μὲ τὶς «πραξιτελικές» Μοῦσες τῆς Μαντίνειας<sup>59</sup> καὶ ἡ ἔκφραση τοῦ προσώπου μὲ τὴν κεφαλὴ νέας, Ἀφροδίτης (;) ἀπὸ τὴ Χίο<sup>60</sup>.

Τὸ πρότυπο τοῦ ψηφοθέτη ἴσως ἦταν ἓνας ζωγραφικὸς πίνακας τοῦ τρίτου τετάρτου τοῦ 4ου αἰ. π.Χ. Γιατὶ τὴν ἐποχὴ αὐτὴ δημιουργεῖται ὁ τύπος τοῦ «εὐδαίμονος θεοῦ», πὺν ἐκφράζει μὲ ἀριστουργηματικὸ τρόπο ὁ Πραξιτέλης<sup>61</sup>. Καὶ ὁ Διώνυσος τοῦ ψηφιδωτοῦ εἶναι τοῦ τύπου τοῦ «εὐδαίμονος θεοῦ».

#### Τὸ κυνήγι τοῦ λέοντα

Ἡ παράσταση τοῦ κυνηγίου τοῦ λέοντα, συγκρινόμενη μὲ τὴν παράσταση τοῦ κυνηγίου τῆς ἐλάφου, φαίνεται κλασικιστικὴ. Τὸ σχῆμα τῆς σύνθεσης εἶναι τὸ κλασικὸ σχῆμα μιᾶς σκηνῆς κυνηγίου. Τὰ ραδιναὶ σώματα τῶν νέων καὶ ἡ σχηματικὴ διαγραφὴ τῶν πλαστικῶν ὀγκῶν θυμίζουν μορφὲς ἀπὸ τὴ σαρκοφάγο τοῦ Ἀλεξάνδρου. Ὁ νέος μὲ τὸν πέτασσο μπορεῖ νὰ παραβληθεῖ μὲ τὸν Ἑλληνα τῆς παράστασης τῆς Ἀμαζονομαχίας τῆς πελίκης Leningrad<sup>62</sup>. Ὁ νέος τοῦ ψηφιδωτοῦ φαίνεται νεότερος. Ἡ ζωγραφικὴ ἀπόδοση τῶν χλαμύδων, μὲ τὴν ἔντονη φωτοσκίαση, ἔρχεται σὲ ἀντίθεση μὲ τὴν κλασικιστικὴ ἀπόδοση τῶν σωμάτων. Ἐντυπωσιακὴ εἶναι ἡ εἰκόνα τοῦ λέοντα, πὺν εἰκονίζεται στὸ κέντρο καὶ ἀποτελεῖ τὸ κυρίαρχο στοιχεῖο τῆς σύνθεσης.

57. B. BUSCHOR, *Griechische Vasen* (1969), 267.

58. Πρβλ. τὸν τάφο τῶν Λευκαδίων (Ὁ Τάφος τῶν Λευκαδίων, πίν. Α). Τὸ θέμα τῆς Ἀμαζονομαχίας καὶ τῆς Κενταυρομαχίας ἔχει τὸ ἴδιο νόημα. Καὶ ὁ νεκρὸς πολεμιστὴς θὰ ἦταν ἓνας ἀπὸ τοὺς μακεδόνες εὐγενεῖς, πὺν πῆραν μέρος στὴν ἐκστρατεία τοῦ Ἀλεξάνδρου στὴν Ἀσία.

59. Σ. ΚΑΡΟΥΖΟΥ, *δ.π.*, 164-165.

60. W. FUCHS, *Die Sculptur der Griechen*, 567, εἰκ. 689.

61. B. SCHWEITZER, *δ.π.*, 74.

62. E. BUSCHOR, *δ.π.*, εἰκ. 269.

Ἡ κοσμοφόρος τοῦ κυνηγίου τοῦ λέοντα ἀποδίδει μιὰν ἀπλούστερη μορφή τῆς κοσμοφόρου τοῦ κυνηγίου τῆς ἐλάφου. Ἡ σύνθεση καὶ ἡ τεχνική της τὴν τοποθετοῦν στὴν ἴδια ἐποχὴ μὲ τὴν κοσμοφόρο τοῦ Γνώσιος.

Ὅρισμένοι ἐρευνητές, βασιζόμενοι μόνο στὰ τεχνοτροπικὰ στοιχεῖα, καταλήγουν στὸ συμπέρασμα ὅτι τὰ ψηφιδωτὰ τῆς οἰκίας τῆς ἀρπαγῆς τῆς Ἑλένης καὶ τῆς οἰκίας τοῦ Διονύσου δὲν ἀνήκουν στὴν ἴδια ἐποχὴ<sup>63</sup>. Ἡ μελέτη ὁμως τῶν ἐπιμέρους τεχνοτροπικῶν διαφορῶν τῶν ψηφιδωτῶν σὲ σχέση μὲ τὴν τέχνη τοῦ δευτέρου μισοῦ τοῦ 4ου αἰ. π.Χ. ἐρμηνεύει τίς ἐπιμέρους τεχνοτροπικὲς διαφορές. Παράλληλα μὲ τὴν ἀνάπτυξη μιᾶς πρωτοποριακῆς τέχνης ὑπάρχει τὸ φαινόμενο τῆς ἀναφορᾶς στὰ κλασικὰ πρότυπα. Τὸ φαινόμενο τῆς ἀναφορᾶς στὰ κλασικὰ πρότυπα στὴν τέχνη τοῦ 4ου αἰ. π.Χ. ἔχει ἐπισημανθεῖ ἀπὸ πολλοὺς ἐρευνητές. Τὴ διερεύνηση τοῦ φαινομένου αὐτοῦ ἔχουμε ἐπιχειρήσει σὲ ἄλλη μελέτη διατυπώνοντας ὀρισμένες προτάσεις<sup>64</sup>.

Ξαναγυρίζουμε στὰ ψηφιδωτὰ. Τὸ ψηφιδωτὸ τοῦ Διονύσου ἐπὶ πάνθηρος καὶ τὸ κυνήγι τῆς ἐλάφου εἶναι τὰ χαρακτηριστικότερα ἔργα. Ὁ Γνώσις δημιουργεῖ ἕναν ἐντυπωσιακὸ πίνακα μιμούμενος, ὅσο τοῦ ἐπιτρέπουν τὰ τεχνικά του μέσα, τὰ ἔργα τῶν συγχρόνων ζωγράφων. Ὁ ψηφοθέτης τοῦ Διονύσου δημιουργεῖ ἕνα ὠραῖο κλασικιστικὸ πίνακα παραλλάσσοντας ἕνα παλαιότερο ζωγραφικὸ ἔργο.

Ἡ οἰκία τῆς ἀρπαγῆς τῆς Ἑλένης καὶ ἡ οἰκία τοῦ Διονύσου, σύμφωνα μὲ τὰ ἀνασκαφικὰ δεδομένα, εἶναι τὰ πρῶτα κτίρια ποὺ οἰκοδομήθηκαν στὰ τετράγωνα 5 καὶ 1 ἀντίστοιχα. Ἡ χρονολόγηση τῶν οἰκιῶν στὸ τελευταῖο τέταρτο τοῦ 4ου αἰ. π.Χ. προσδιορίζει καὶ τὰ χρόνια τῆς χάραξης τῶν οἰκοδομικῶν αὐτῶν τετραγώνων<sup>65</sup>. Ἡ χάραξη τῶν τετραγώνων αὐτῶν ἀνήκει, πιθανόν, σὲ ἕνα εὐρύτερο πρόγραμμα ἐπέκτασης τοῦ πολεοδομικοῦ σχεδίου τῆς πόλης. Σύμφωνα μὲ τὰ ἱστορικὰ δεδομένα, ἡ ὑπόθεση ὅτι ἡ ἐπέκταση τοῦ πολεοδομικοῦ σχεδίου τῆς Πέλλας ἔγινε ἀπὸ τὸν Κάσσανδρο δὲν φαίνεται ἀπίθανη<sup>66</sup>. Παράλληλα μὲ τὴν ἴδρυση τῆς Θεσσαλονίκης καὶ τῆς Κασσανδρείας εἶναι πιθανόν ὅτι ἀσχολήθηκε καὶ μὲ τὴν ἐπέκταση τῆς πρωτεύουσας τοῦ μακεδονικοῦ κράτους. Ἐξάλλου οἱ κοινωνικοοικονομικὲς συνθήκες τῆς ἐποχῆς, μετὰ τὴ χρυσοφόρο ἐκστρατεία τῆς Ἀσίας<sup>67</sup>, ἦταν πρόσφορες γιὰ τὴ δημιουργία μεγαλεπήβολων οἰκοδομικῶν προγραμμάτων. Καὶ ἡ ἀλλαγή τοῦ τρόπου ζωῆς τῶν μακεδόνων εὐγενῶν, μετὰ τὴν ἐκστρατεία τῆς Ἀσίας, ἀντικατοπτρίζεται στὴν ἴδρυση μεγάλων, πολυτελῶν οἰκιῶν<sup>68</sup>.

63. Γιὰ τὴ χρονολόγηση τῶν ψηφιδωτῶν βλ. σχετικὰ: Γ. ΤΟΥΡΑΤΣΟΓΛΟΥ, *δ.π.*, 180-182. D. WILKERS, *HASB* 5 (1979), 24. D. SALZMANN, *Untersuchungen zu den antiken Kieselmosaiken* (1982).

64. Ε. ΓΙΟΥΡΗ, *δ.π.*, 72-73, ὅπου καὶ ἡ σχετικὴ βιβλιογραφία.

65. Χ. ΜΑΚΑΡΟΝΑ, «Χρονολογικὰ ζητήματα τῆς Πέλλας», *Ἀρχαία Μακεδονία Α* (1968), 162-167.

66. Γ. ΤΟΥΡΑΤΣΟΓΛΟΥ, *δ.π.*, 181, ὅπου καὶ ἡ σχετικὴ βιβλιογραφία.

67. Πρβλ. Β. GOSSEL, *Makedonische Kammergräber*, 73.

68. ΠΛΟΥΤΑΡΧΟΥ, *Δημήτριος*, XVIII, 3, 4.

## Ε. Ο ΑΡΧΙΤΕΚΤΩΝ<sup>1</sup>

Ἡ παράδοση ἀναφέρει ὀνόματα μεγάλων καλλιτεχνῶν —τοῦ Λυσίππου, τοῦ Λεωχάρη, τοῦ Ἀπελλῆ—, ποὺ δημιούργησαν ἔργα κατὰ παραγγελία τῶν μακεδόνων βασιλέων. Ἀναφέρει ἐπίσης τὸν ἀρχιτέκτονα Δεινοκράτη, ὁ ὁποῖος κατὰ παραγγελία τοῦ Ἀλεξάνδρου σχεδίασε τὴν Ἀλεξάνδρεια τῆς Αἰγύπτου. Ἐκτὸς ἀπὸ τοὺς μεγάλους καλλιτέχνες, ποὺ ἀναφέρει ἡ παράδοση, θὰ πρέπει νὰ θεωρηθεῖ βέβαιο ὅτι καὶ ἄλλοι καλλιτέχνες καὶ πολλοὶ τεχνίτες ἀπὸ πόλεις τῆς βόρειας καὶ νότιας Ἑλλάδας θὰ ἐργάστηκαν γιὰ τὴν ὑλοποίηση τῶν μεγάλων οἰκοδομικῶν προγραμμάτων τῶν μακεδόνων βασιλέων<sup>2</sup>.

Ἐνας ἀπὸ τοὺς καλλιτέχνες αὐτοὺς θὰ ἦταν καὶ ὁ ἀρχιτέκτονας τῆς οἰκίας τῆς ἀρπαγῆς τῆς Ἑλένης. Ἄν ὁ ἀρχιτέκτονας αὐτὸς ταυτίζεται μὲ τὸν ἀρχιτέκτονα τῆς οἰκίας τοῦ Διονύσου δὲν εἶναι βέβαιο, ἀλλὰ πιθανό. Ἡ οἰκοδόμηση τῶν δύο οἰκιῶν τοποθετεῖται στὴν ἴδια ἐποχή, ὅπως εἶδαμε στὸ προηγούμενο κεφάλαιο. Τὸ σχέδιο τῆς κάτοψης τοὺς διαφέρει, ἀλλὰ ἡ ἀντίληψη τοῦ χώρου εἶναι ἴδια. Ἡ μετρικὴ μονάδα, ὁ ποὺς εἶναι ὁ ἴδιος. Καὶ ὀρισμένες ἀναλογίες ἀρχιτεκτονικῶν μελῶν τῶν δύο οἰκιῶν εἶναι ἐνδεικτικέ<sup>3</sup>.

Σὲ προηγούμενα κεφάλαια περιγράψαμε ἀναλυτικὰ τὴν κάτοψη τῆς οἰκίας τῆς ἀρπαγῆς τῆς Ἑλένης, τὰ ἀρχιτεκτονικὰ μέλη τοῦ δωρικοῦ περιστυλίου καὶ τῆς πρόστασης τῶν ἰωνικῶν κιόνων τοῦ δευτέρου ὀρόφου καὶ προσπαθήσαμε νὰ ἀναπαραστήσουμε τὴν ἀρχικὴ μορφή τοῦ κτιρίου. Στὸ κεφάλαιο αὐτὸ θὰ ἀναφερθοῦμε στὰ

1. Γιὰ τὸν ἀρχιτέκτονα καὶ τὴν καλλιτεχνικὴ καὶ κοινωνικὴ ὑπόστασή του βλ. σχετικὰ: Β. DINS-MOOR JR. *The asymmetry of the Pinakothek, Studies presented to H.A. Thompson*, 18 κέ., ὅπου καὶ ἡ σχετικὴ βιβλιογραφία. J. J. COULTON, *Greek architect at work* (1977). EITELJORG HARISON II, «The greek architect of the fourth c. B.C.», *Master Craftsmann or Master Planner* (1973).

Τὸ θέμα αὐτὸ σχετίζεται μὲ τὸ γενικότερο θέμα τῆς θέσης τοῦ καλλιτέχνη στὴν ἀρχαία κοινωνία. Βλ. σχετικὰ: Χ. ΚΑΡΟΥΖΟΥ, *Περικαλλῆς ἄγαλμα ἐξεποίησ' οὐκ ἀδαῆς, Οἱ ἀρχαῖοι Ἕλληνες γιὰ τὴν τέχνη τους* (1946). Β. SCHWEITZER, «Der bildende Künstler und der Begriff des künstlerischen in der Antike, Neu Heidelberger Jahrbücher 1925, Zur Kunst der Antike», *Ausgewählte Schriften* II, 11 κέ. Τοῦ ἴδιου, «Xenokrates von Athen», *Schriften der königsberger Gelehrten Gesellschaft, Geisteswiss. Kl. 9*, Heft I, 1932, ὁ.π., 105 κέ. Η. PHILIPP, *Tektonon Daidala* (1968).

2. Πρβλ. Α. WITTENBERG, *Griechische Baukommissionen des 5. und 4. Jhrs.*, Diss., München, 1978.

3. Οἱ διαστάσεις τοῦ μαρμάρινου ἰωνικοῦ κίονα τῆς οἰκίας τῆς ἀρπαγῆς τῆς Ἑλένης πρὸς τίς ἀντίστοιχες διαστάσεις τοῦ λίθινου ἰωνικοῦ κίονα τῆς οἰκίας τοῦ Διονύσου ἔχουν σταθερὸ λόγος 1.2. Τὸν ἴδιο λόγος, 1.2, ἔχει καὶ ἡ πλευρὰ τοῦ περιστυλίου τῆς οἰκίας τῆς ἀρπαγῆς τῆς Ἑλένης πρὸς τὴν πλευρὰ τοῦ νότιου περιστυλίου τῆς οἰκίας τοῦ Διονύσου καὶ ἡ ὁδὸς τοῦ δωρικοῦ γείσου τῆς πρώτης οἰκίας πρὸς τὴν ὁδὸ τοῦ δωρικοῦ γείσου τῆς δεύτερης οἰκίας.



χαρακτηριστικά της ἀρχιτεκτονικῆς τοῦ κτιρίου, τὰ ὁποῖα προσδιορίζουν τὴν καλλιτεχνικὴ φυσιογνωμία τοῦ ἀρχιτέκτονα.

Ἡ μεγάλη αὐλὴ μὲ τὸ μνημειακὸ περιστύλιο καὶ ἡ ἐντυπωσιακὴ πρόσοψη — σύνθεση ὀκτῶ λίθινων δωρικῶν κίονων τῆς βόρειας πλευρᾶς τοῦ περιστυλίου καὶ ἑξὶ μαρμάρινων ἰωνικῶν κίονων ἐν παραστάσει τοῦ δεύτερου ὀρόφου— εἶναι τὰ κύρια χαρακτηριστικὰ στοιχεῖα τῆς ἀρχιτεκτονικῆς μορφῆς τοῦ κτιρίου. Τὸ μέγεθος τῆς αὐλῆς καὶ ὁ μνημειακὸς χαρακτήρας τοῦ περιστυλίου εἶναι ἀνάλογα μὲ τοῦ ἀνακτόρου τῆς Βεργίνας. Στὴν οἰκίαν τοῦ Διονύσου, στὸ βόρειο τμήμα μὲ τὸ ἰωνικὸ περιστύλιο, ἡ πρόσοψη τῆς βόρειας πλευρᾶς, μὲ τοὺς ἰωνικοὺς κίονες καὶ τοὺς ἰωνικοὺς ἡμικίονες ἐν παραστάσει τοῦ δεύτερου ὀρόφου, εἶναι μιὰ ἀρχιτεκτονικὴ σύνθεση παρόμοια μὲ τῆς οἰκίας τῆς ἀρπαγῆς τῆς Ἑλένης, ἀλλὰ λιγότερο ἐντυπωσιακὴ. Στὸ σχέδιο τῆς κάτωφης τῆς οἰκίας τῆς ἀρπαγῆς τῆς Ἑλένης παρατηρήσαμε μιὰ ἐμφανὴ συμμετρίαν, ἀνάλογη μὲ τοῦ ἀνακτόρου τῆς Βεργίνας<sup>4</sup>.

Στὸν δωρικὸ ρυθμὸ ὁ ἀρχιτέκτων τῆς οἰκίας τῆς ἀρπαγῆς τῆς Ἑλένης, ὅπως καὶ ὁ ἀρχιτέκτων τοῦ ἀνακτόρου τῆς Βεργίνας, ἀκολουθεῖ τὴν ἀττικὴν παράδοσιν. Ἡ ἀπόληξη τῆς γλυφῆς τῆς τριγλύφου εἶναι ἀρκετὰ ἐπιμήκης καὶ στὰ δύο κτίρια. Ὁ ἀρχιτέκτων τοῦ ἀνακτόρου τῆς Βεργίνας ἐπιστέφει τὴ ζωοφόρον τῶν τριγλύφων καὶ μετοπῶν μὲ ἓναν ἀστράγαλον, μιὰν ἀναφορὰ στὰ ἀττικὰ κλασικὰ πρότυπα. Ὁ δωρικὸς κίονας, ὅπως ἀναπαριστάνεται, εἶναι σχετικὰ ψηλὸς καὶ λεπτός. Τὸ κιονόκρανον φαίνεται ὅτι ἐντάσσεται-ὑποτάσσεται στὴν ἐνιαίαν μορφήν τοῦ κίονα. Τὸ μεταξόνιον, 2.94 μ. εἶναι λίγο μεγαλύτερον ἀπὸ τοῦ δωρικοῦ περιστυλίου τοῦ ἀνακτόρου τῆς Βεργίνας, τὸ ὁποῖον μετρεῖται σὲ 2.84 μ. Ἄν κρίνουμε ἀπὸ τὶς διαστάσεις τοῦ κιονοκράνου τοῦ ἀνακτόρου, ὁ δωρικὸς κίονας τοῦ περιστυλίου τοῦ ἦταν μεγαλύτερος σὲ μέγεθος<sup>5</sup> ἀπὸ τὸν δωρικὸν κίονα τοῦ περιστυλίου τῆς οἰκίας τῆς ἀρπαγῆς τῆς Ἑλένης. Τὸ μέγεθος τῶν κίονων καὶ τὸ μικρότερον σχετικὰ μεταξόνιον θὰ ἔδιναν μνημειακότερη ἐμφάνισιν στὸ δωρικὸν περιστύλιον τοῦ ἀνακτόρου τῆς Βεργίνας.

Τὰ μορφολογικὰ στοιχεῖα τοῦ δωρικοῦ κιονοκράνου εἶναι παρόμοια μὲ τοῦ ἀνακτόρου τῆς Βεργίνας<sup>6</sup> καὶ ἐντάσσονται στὴν παράδοσιν τῶν δωρικῶν κιονοκράνων τοῦ προνάου τοῦ ναοῦ τῆς Ἀλέας Ἀθηνᾶς στὴν Τεγέα καὶ τοῦ ναοῦ τοῦ Διὸς στὴ Νεμέα. Οἱ ἐγγενεῖς ἀναλογίαι τοῦ δωρικοῦ κιονοκράνου ἀκολουθοῦν τὴν παράδοσιν τῶν ἀναλογιῶν τῶν δωρικῶν κιονοκράνων τοῦ 4ου αἰ. π.Χ. τῆς νότιας Ἑλλάδας. Τὸ ἰδιαίτερον χαρακτηριστικὸν τῶν ἀναλογιῶν τοῦ δωρικοῦ κιονοκράνου τῆς οἰκίας τῆς ἀρπαγῆς τῆς Ἑλένης εἶναι τὸ σχετικὰ μικρὸ ὕψος τοῦ ἔχινου. Τὸ στοιχεῖον αὐτὸ συσχετίζει τὸ κιονόκρανον τῆς Πέλλας μὲ τοῦ ἀνακτόρου τῆς Βεργίνας, μὲ τοῦ μαρμάρινου ἐξάστυλου κτιρίου τῆς Σαμοθράκης, τὸ ὁποῖον θεωρεῖται ἀνάθημα τοῦ Φιλίππου Γ' Ἀρριδαίου καὶ τοῦ Ἀλεξάνδρου Δ', μὲ τὰ κιονόκρανα τοῦ Ἱεροῦ καὶ τῆς Στοᾶς τῆς Σαμοθράκης καὶ μὲ τὸ κιονόκρανον τῆς Στοᾶς μὲ τὰ παρασκήνια τῆς

4. Κ. Α. ΡΩΜΑΙΟΥ, «Τὸ ἀνάκτορον τῆς Παλατίτσας», *ΑΕ* (1953-1954), 144.

5. Οἱ L. HEUZÉY καὶ H. DAUMET, *δ.π.*, 193, ὑπολογίζουν τὸ ὕψος τοῦ δωρικοῦ κίονα τοῦ περιστυλίου τοῦ ἀνακτόρου τῆς Βεργίνας σὲ 5.22 μ.

6. Κ. Α. ΡΩΜΑΙΟΥ, *δ.π.*, 147-150, εἰκ. 6, 7.

Θάσου<sup>7</sup>. Τὸ σχέδιο τῆς ζωοφόρου εἶναι ἐπιμελημένο, δὲν ἔχει ὅμως τὶς «λεπτότητες», πὺ παρατήρησε ὁ Κ. Ρωμαῖος στὴν τρίγλυφο τοῦ ἀνακτόρου τῆς Βεργίνας<sup>8</sup>.

Ὁ λίθινος ἰωνικὸς κίονας τῆς οἰκίας τοῦ Διονύσου ἔχει βάση ἀττικοῦ τύπου, παρόμοια μὲ τοῦ μαρμαρίνου κορινθιακοῦ κίονα τῆς Θόλου τῆς Ἐπιδαύρου<sup>9</sup>. Τὰ μορφολογικὰ στοιχεῖα τοῦ κιονοκράνου ἀνάγονται στὴν ἀττικὴ κλασικὴ παράδοση. Τὴν ἴδια παράδοση ἀκολουθεῖ ὁ ἀρχιτέκτων στὴ λύση τοῦ προβλήματος τοῦ γωνιακοῦ ἰωνικοῦ κιονοκράνου. Στὶς ἀναλογίες τοῦ κιονοκράνου παρατηρήσαμε τὴν ἐπίδραση τοῦ ἰωνικοῦ κιονοκράνου τοῦ Μουσουλίου. Ἡ δημιουργία τοῦ τύπου τοῦ ἰωνικοῦ κιονοκράνου τῆς οἰκίας τοῦ Διονύσου προϋποθέτει τὴ γνώση τῆς ἀττικῆς ἀρχιτεκτονικῆς τῆς κλασικῆς ἐποχῆς καὶ τὴ γνώση τῆς μελέτης τοῦ ἀρχιτέκτονα τοῦ Μουσουλίου. Τὸ πρόβλημα εἶναι, ἂν ὁ τύπος, πὺ παραδίδει τὸ ἰωνικὸ κιονόκρανο τῆς οἰκίας τοῦ Διονύσου, εἶναι δημιουργία τοῦ ἀρχιτέκτονα τῆς οἰκίας. Μιὰ ὑπόθεση, ἡ ὁποία ὅμως δὲ μπορεῖ νὰ ἐρευνηθεῖ ἐλλεῖψει στοιχείων, εἶναι ὅτι ἡ δημιουργία τοῦ τύπου αὐτοῦ τοῦ ἰωνικοῦ κιονοκράνου ἔγινε στὴν Ἀθήνα<sup>10</sup>.

Ὁ ἀρχιτέκτων τῆς οἰκίας τῆς ἀρπαγῆς τῆς Ἑλένης, ὁ ὁποῖος ταυτίζεται, πιθανόν, μὲ τὸν ἀρχιτέκτονα τῆς οἰκίας τοῦ Διονύσου, φαίνεται ὅτι σχετίζεται ἄμεσα μὲ τὸν ἀρχιτέκτονα τοῦ ἀνακτόρου τῆς Βεργίνας.

Ὅρισμένα στοιχεῖα τῆς ἀρχιτεκτονικῆς τῆς οἰκίας τῆς ἀρπαγῆς τῆς Ἑλένης καὶ τοῦ ἀνακτόρου τῆς Βεργίνας, ὅπως ἡ ἀντίληψη τοῦ χώρου καὶ ἡ ἐμφανὴς συμμετρία εἶναι «κοινὸν ἀγαθὸν» τῆς πρώιμης ἐλληνιστικῆς ἐποχῆς. Ἐξάλλου ἡ δημιουργία τῆς βεράντας στὸ ἀνάκτορο τῆς Βεργίνας<sup>11</sup> μὲ θέα στὸ μαγευτικὸ τοπίο τοῦ μακεδονικοῦ κάμπου εἶναι μιὰ ἀρχιτεκτονικὴ ἔκφραση τῆς ἀντίληψης τοῦ τοπίου, πὺ ἐπικρατεῖ στὸν 4ο αἰ. π.Χ., ἀνάλογη μὲ τὴν ἀπόδοση τοῦ τοπίου στὴ ζωγραφικὴ καὶ τὴν περιγραφή τοῦ τοπίου στὸν *Φαῖδρο* τοῦ Πλάτωνος<sup>12</sup>. Ἀλλ' ἡ ἀρχιτεκτονικὴ μορφή τῆς βεράντας τοῦ ἀνακτόρου τῆς Βεργίνας εἶναι μοναδική, ὅσο ξέρομε, στὴν πρώιμη ἐλληνιστικὴ ἀρχιτεκτονικὴ. Εἶναι, πιθανόν, μιὰ πρωτοποριακὴ σύλληψη τοῦ ἀρχιτέκτονα τοῦ ἀνακτόρου. Μοναδική, ὅσο ξέρομε, εἶναι καὶ ἡ ἐντυπωσιακὴ πρόσοψη τῆς βόρειας πλευρᾶς τοῦ περιστυλίου τῆς οἰκίας τῆς ἀρπαγῆς τῆς Ἑλένης. Ἡ πρόσοψη αὐτή, ὅπως καὶ τῆς οἰκίας τοῦ Διονύσου, σχετίζεται ἄμεσα μὲ τὶς προσόψεις τῶν μακεδονικῶν τάφων, ὡς ἀρχιτεκτονικὴ ἔκφραση μιᾶς συγκεκριμένης ἰδεολογίας. Τὸ μέγεθος, ὁ μνημειακὸς χαρακτήρας καὶ ἡ μεγαλοπρέπεια τοῦ ἀνακτόρου τῆς Βεργίνας καὶ κατ' ἀναλογία τῶν οἰκιῶν τῆς ἀρπαγῆς τῆς Ἑλένης καὶ τοῦ Διονύσου τῆς Πέλλας, καθὼς καὶ οἱ ἐντυπωσιακὲς προσόψεις τῶν μακεδονικῶν

7. Πρβλ. J. J. COULTON, *BSA* 74 (1979), 81-153.

8. Κ. Α. ΡΩΜΑΙΟΥ, *δ.π.*, 146-147.

9. G. ROUX, *δ.π.*, 153-154, πίν. 47, εἰκ. 50, 2.

10. Πρβλ. W. HOEPFNER, *AM* 83 (1968), 225.

11. P. ZANKER, «Die Villa als Vorbild des späten pompeianischen Wohngeschmacks», *JDI* 94 (1979), 463.

12. Ε. ΓΙΟΥΡΗ, *Ὁ κρατήρας τοῦ Δερβενίου*, 57-60.

τάφων είναι τὰ χαρακτηριστικά στοιχεία τῆς πρώιμης ἑλληνιστικῆς ἀρχιτεκτονικῆς τοῦ μακεδονικοῦ βασιλείου<sup>13</sup>.

Στὸ μακεδονικὸ βασίλειο, στὴν πρώιμη ἑλληνιστικὴ ἐποχὴ, δημιουργεῖται μιὰ ἀρχιτεκτονικὴ, ἡ ὁποία ἐκφράζει τὸ πνεῦμα τῆς ἐποχῆς καὶ τὴν ἰδεολογία τῆς κυρίαρχης ἀρχουσας τάξης, τοῦ βασιλέως καὶ τῶν εὐγενῶν. Μὲ τὴν ἔννοια αὐτὴ μπορεῖ νὰ χαρακτηριστεῖ τὸ Φιλιππεῖο ὡς πρόδρομος τῆς ἑλληνιστικῆς μακεδονικῆς ἀρχιτεκτονικῆς<sup>14</sup>, εἴτε ὁ ἀρχιτέκτων του ταυτίζεται μὲ τὸν δημιουργὸ τῶν χρυσελεφάντινων ἀγαλμάτων τῶν μακεδόνων βασιλέων, τὸν Λεωχάρη<sup>15</sup>, εἴτε μὲ ἄλλον ἀρχιτέκτονα<sup>16</sup>.

Στὰ ἐπιμέρους ἀρχιτεκτονικὰ στοιχεῖα τῆς οἰκίας τῆς ἀρπαγῆς τῆς Ἑλένης, τῆς οἰκίας τοῦ Διονύσου καὶ τοῦ ἀνακτόρου τῆς Βεργίνας εἶναι ἐμφανῆς ἡ ἐπίδραση τῆς παράδοσης τῆς ἀττικῆς ἀρχιτεκτονικῆς. Ἀπὸ τὸ τελευταῖο τέταρτο τοῦ 5ου αἰ. π.Χ., ἀπὸ τὴν ἐποχὴ τῆς βασιλείας τοῦ Ἀρχελάου, ἡ μετάκληση ὀνομαστῶν ἀθηναίων καλλιτεχνῶν καὶ ἡ πιθανὴ προσέλευση ἄλλων ἀθηναίων καλλιτεχνῶν καὶ τεχνιτῶν θὰ εἶχε σὰν συνέπεια τὴν ἐπίδραση τῆς μακεδονικῆς τέχνης ἀπὸ τὴν ἀττικὴ. Παλαιότερα, ἀπὸ τὶς ἀρχὲς τοῦ 5ου αἰ. π.Χ. τουλάχιστον, ἡ μακεδονικὴ τέχνη δέχεται τὴν ἐπίδραση τῆς ἰωνικῆς τέχνης, μέσω τῶν ἰωνικῶν πόλεων τῆς βόρειας Ἑλλάδας. Τὸ σημαντικότερο καὶ παλαιότερο γνωστὸ παράδειγμα εἶναι ὁ μεγάλος ἰωνικὸς ναὸς τῆς Θέρμης. Ἐνα χαρακτηριστικὸ παράδειγμα τῆς ἐπιβίωσης τῆς ἰωνικῆς παράδοσης στὴν ἑλληνιστικὴ ἀρχιτεκτονικὴ τοῦ μακεδονικοῦ βασιλείου εἶναι τὸ λίθινο ἰωνικὸ κιονόκρανο ἀπὸ τὴν Πέλλα (εἰκ. 95), ποὺ σχετίζεται ἄμεσα μὲ ἰωνικὰ μικρασιατικὰ πρότυπα.

Στὰ ἐπιμέρους ἀρχιτεκτονικὰ στοιχεῖα παρατηροῦμε ἐπίσης ἐπιδράσεις τῆς ἀρχιτεκτονικῆς τῆς Πελοποννήσου. Παραπάνω σημειώσαμε, ὅτι τὰ μορφολογικὰ στοιχεῖα τῶν δωρικῶν κιονοκράνων τῆς οἰκίας τῆς ἀρπαγῆς τῆς Ἑλένης καὶ τοῦ ἀνακτόρου τῆς Βεργίνας ἐντάσσονται στὴν παράδοση τῶν κιονοκράνων τοῦ ναοῦ τῆς Ἀλέας Ἀθηνᾶς στὴν Τεγέα καὶ τοῦ ναοῦ τοῦ Διὸς στὴ Νεμέα. Καὶ σὲ μιὰ πρωτότυπη, πιθανόν, δημιουργία τῆς πρώιμης ἑλληνιστικῆς μακεδονικῆς ἀρχιτεκτονικῆς,

13. Γενικά: STELLA GROBEL MILLER, *Hellenistic Macedonian Architecture* (Xerox University Microfilms, Ann Arbor Michigan 48106, 1972). A. FRAZER, *Macedonia and Samothrace, Macedonia and Greece in late classical and early hellenistic times. Studies in the History of Art*, vol. 10, National Gallery of Art, Washington, 191 κέ. Πρβλ. R. MARTIN, «L'architecture d'époque classique en Asie Mineure», *The proceedings of the Xth International Congress of Classical Archaeology I*, 493-505.

14. Ἡ εὕρεση τῆς ἐπιγραφῆς Ἑρακλῆι Πατρώωι, χαραγμένης σὲ ἀρχιτεκτονικὸ μέλος (Γ. ΜΠΑΚΑΛΑΚΗ, *ΑΔ* 25, 1970, *Χρονικά*, Β2, 394) ὁδηγεῖ στὴ διατύπωση τῆς ὑπόθεσης, ὅτι ἡ θόλος τοῦ ἀνακτόρου τῆς Βεργίνας θὰ εἶχε στὸ ἐσωτερικὸ μιὰ ἀρχιτεκτονικὴ διαμόρφωση, παρόμοια μὲ τοῦ Φιλιππείου τῆς Ὀλυμπίας. Στὴν περίπτωση αὐτὴ τὸ κορινθιακὸ κιονόκρανο (τμήμα), ποὺ ἀναφέρεται ἀπὸ τὸν HEUZEY (*δ.π.*, 201, πίν. 13. A. FRAZER, *δ.π.*, 200) ἴσως προέρχεται ἀπὸ τὴν ἀρχιτεκτονικὴ διαμόρφωση τῆς θόλου.

15. H. SCHLEIF - H. ZCSHIETZMANN, «Das Philippeion», *Olympische Forschungen I*, 1-52.

16. A. MALLWITZ, *Olympia*, 128-133. S. G. MILLER, «The Philippeion and Macedonian Hellenistic Architecture», *AM* 88 (1973), 189 κέ.

στοὺς ἰωνικοὺς ἡμικίονες τοῦ μεγάλου ρυθμοῦ τοῦ ἀνακτόρου τῆς Βεργίνας<sup>17</sup> παρατηροῦνται ἀναφορὲς στὴν παράδοση τῶν ἰωνικῶν ἡμικιόνων τοῦ ναοῦ τοῦ Ἐπικουρίου Ἀπόλλωνος<sup>18</sup>. Οἱ ἐπιδράσεις αὐτὲς ἐρμηνεύονται ἀπὸ τὴ γνώση τῆς ἀρχιτεκτονικῆς τῆς Πελοποννήσου καὶ ἀπὸ τὴν πιθανὴ προσέλευση καλλιτεχνῶν καὶ τεχνιτῶν ἀπὸ πόλεις τῆς Πελοποννήσου.

Στὸ Ἱερὸ τῆς Σαμοθράκης, στὰ κτίρια τῆς πρώιμης ἐλληνιστικῆς ἐποχῆς, εἶναι ἐμφανῆς ἐπίσης ἡ ἐπίδραση τῆς ἀττικῆς ἀρχιτεκτονικῆς καὶ ἡ ἐπιβίωση τῆς ἰωνικῆς παράδοσης. Ὁ δωρικὸς ρυθμὸς ἀκολουθεῖ τὴν ἀττικὴν παράδοση<sup>19</sup>, ἐνῶ ἄλλα ἀρχιτεκτονικὰ στοιχεῖα σχετίζονται ἄμεσα μὲ τὴν ἰωνικὴ μικρασιατικὴ ἀρχιτεκτονικὴ, ὅπως π.χ. τὸ ἰωνικὸ κιονόκρανο τοῦ Προπύλου τοῦ Τεμένους<sup>20</sup>. Ἀπὸ τὰ χρόνια τῆς βασιλείας τοῦ Φιλίππου Β΄ εἶναι γνωστὲς οἱ σχέσεις τῆς μακεδονικῆς δυναστείας μὲ τὸ Ἱερὸ τῆς Σαμοθράκης. Ἀπὸ τὴν ἐποχὴ αὐτῆ, πιθανόν, ἀρχίζει καὶ ἡ ἀνέγερση κτιρίων-ἀφιερωμάτων τῶν μακεδόνων βασιλέων<sup>21</sup>.

Στὴ Θάσο, ὅπου ἔχει ἐπισημανθεῖ ἡ ἐπίδραση τῆς ἀττικῆς τέχνης στὴν πλαστικὴ ἀπὸ τὸ τελευταῖο τέταρτο τοῦ 5ου αἰ. π.Χ.<sup>22</sup>, στὴν ἀρχιτεκτονικὴ τῆς πρώιμης ἐλληνιστικῆς ἐποχῆς καὶ συγκεκριμένα στὸ κτίριο μὲ τὰ παρασκήνια καὶ στὴ ΒΔ Στοὰ τῆς Ἀγορᾶς ὁ δωρικὸς ρυθμὸς ἀκολουθεῖ τὴν ἀττικὴν παράδοση<sup>23</sup>.

Ἡ συνέχιση τῶν ἀνασκαφῶν στὸν χώρο τοῦ μακεδονικοῦ βασιλείου καὶ ἡ δημοσίευση ὅλου τοῦ ἀδημοσίευτου ἀρχιτεκτονικοῦ ὑλικοῦ θὰ συμβάλει σημαντικὰ στὴ διαμόρφωση μιᾶς ἐναργέστερης εἰκόνας τῆς ἀρχιτεκτονικῆς τοῦ μακεδονικοῦ βασιλείου καὶ τῆς ἐξέλιξής της στὴν κλασικὴ καὶ ἐλληνιστικὴ ἐποχὴ.

17. L. HEUZEY, *ὁ.π.*, πίν. II.

18. HOFKES - BRUKKER - MALLWITZ, *Der Bassai-Fries*, 7-48.

19. K. LEHMANN - D. SPITTLE, «The Altar Court», *Samothrace* 4.

20. PH. LEHMANN - D. SPITTLE, «The Temenos», *Samothrace* 5, 104, εἰκ. 47-48, πίν. XV-XVII.

21. *Ὁ.π.*, 147. A. FRAZER, *ὁ.π.*, 196.

22. *Guide de Thasos*, 113.

23. R. MARTIN, «L'Agora», *Études Thasiennes* VI.

## Ζ. ΨΗΦΟΘΕΤΕΣ

### Ὁ ψηφοθέτης τῆς ἀρπαγῆς τῆς Ἑλένης

Ὁ ψηφοθέτης τῆς ἀρπαγῆς τῆς Ἑλένης εἶναι ὁ πρῶτος ψηφοθέτης στὴν ἱστορία τῆς τέχνης τοῦ ψηφιδωτοῦ ποὺ φιλοδοξεῖ νὰ ἀντιγράψει ἐλεύθερα ἓνα ζωγραφικὸ πρότυπο. Ἡ σύγκριση τοῦ πίνακα τῆς ἀρπαγῆς τῆς Ἑλένης μὲ τὴν τοιχογραφία τῆς ἀρπαγῆς τῆς Περσεφόνης τοῦ κιβωτιόσχημου τάφου τῆς Βεργίνας δείχνει ὅτι ὁ ψηφοθέτης τῆς ἀρπαγῆς τῆς Ἑλένης ἀντιγράφει σχετικὰ πιστά, ὅσο τοῦ ἐπιτρέπουν τὰ τεχνικὰ του μέσα, τὴ φωτοσκίαση τῶν ζωγραφικῶν ἔργων τοῦ δεύτερου μισοῦ τοῦ 4ου αἰ. π.Χ.

Ἡ σύνθεση τοῦ πίνακα εἶναι ἐντυπωσιακὴ. Ἀλλὰ ἡ γραμμὴ τοῦ σχεδίου του δὲν ἔχει τὴν ποιότητα τῆς γραμμῆς τοῦ Γνώσιος, εἶναι σχετικὰ μέτρια. Οἱ καινοτομίες ποὺ ἐφαρμόζει στὴν τεχνικὴ εἶναι μιὰ ἐνδειξη τοῦ προβληματισμοῦ τοῦ ψηφοθέτη αὐτοῦ γιὰ τὴν πιστότερη ἀπόδοση ἐνὸς ζωγραφικοῦ προτύπου.

Στὸν εὐρύτερο κύκλο τοῦ ψηφοθέτη αὐτοῦ ἀνήκει, πιθανόν, ὁ ψηφοθέτης τοῦ κυνηγίου τοῦ λέοντα καὶ τοῦ ζεύγους τῶν Κενταύρων.

### Ὁ Γνώσις

*Γνώσις ἐπόησεν* διαβάζουμε στὸ πάνω μέρος τοῦ κυνηγίου τῆς ἐλάφου. Εἶναι ὁ πρῶτος ψηφοθέτης στὴν ἱστορία τῆς τέχνης τοῦ ψηφιδωτοῦ, ποὺ ὑπογράφει τὸ ἔργο του. Στὴν ἑλληνιστικὴ ἐποχὴ ἄλλοι πέντε ψηφοθέτες ὑπογράφουν τὰ ἔργα τους, ὁ Σωφίλος στὴν Ἀλεξάνδρεια<sup>1</sup>, ὁ Ἡφαιστίων στὴν Πέργαμο<sup>2</sup>, ὁ Ἀσκληπιάδης ὁ Ἀράδιος καὶ ὁ Ἀνταῖος στὴ Δῆλο<sup>3</sup>, ὁ Διοσκουρίδης ὁ Σάμιος στὴν Πομπηία<sup>4</sup>.

Τὸ ὄνομα Γνώσις ἢ Γνωσίας παραδίδεται ὡς ὄνομα προσώπου. Ὁ τόπος καταγωγῆς τοῦ ψηφοθέτη τῆς Πέλλας δὲν εἶναι δυνατὸ νὰ προσδιοριστεῖ, γιὰ τὸν δὲν ὑπάρχει πατρωνυμικὸ ἢ τοπωνυμικὸ ἐπίθετο, ὅπως στὴν περίπτωση τοῦ Ἀσκληπιάδη τῆς Δήλου καὶ τοῦ Διοσκουρίδη τῆς Πομπηίας.

Ὁ Γνώσις, χρησιμοποιώντας τὰ παραδοσιακὰ τεχνικὰ μέσα, πλάθει μορφὲς μοντελιαρισμένες μὲ φῶς καὶ σκιά, ἀκολουθώντας τὰ ζωγραφικὰ πρότυπα τῆς ἐποχῆς του.

1. B. R. BROWN, *Ptolemaic paintings and mosaics*, 70, πίν. XXXVIII, XL.

2. C. KAWERAU - TH. WIEGAND, «Die Paläste der Hochburg», *Pergamon* V, 1, 66 κέ., εἰκ. 72.

3. PH. BRUNEAU, *Délos* XXIX, 111-114.

4. L. CURTIUS, *Die Wandmalerei Pompejis*, 336 κέ.

## ἌΟ ψηφοθέτης τῆς Ἀμαζονομαχίας

Τὸ σχῆμα τῆς σύνθεσης τοῦ πίνακα καί, ιδιαίτερα, ὁ τρόπος ἀπόδοσης τοῦ προσώπου, μὲ ψηφίδες μικρότερου μεγέθους, συνδέουν τὸν ψηφοθέτη τῆς Ἀμαζονομαχίας μὲ τὸ ἐργαστήριό τοῦ Γνώσιος. Ἀπὸ τὴν ἄλλη μεριὰ ἡ κοσμοφόρος καὶ ἡ ζωοφόρος, ποὺ πλαισιώνουν τὸν πίνακα τῆς Ἀμαζονομαχίας, ἀνήκουν στὴν παράδοση τῶν ψηφιδωτῶν τῆς Ὀλύμπου. Εἶναι μιὰ ἐνδειξη, ὅτι ὁ ψηφοθέτης τῆς Ἀμαζονομαχίας εἶναι συντηρητικός. Ἐξάλλου ἡ φωτοσκίαση εἶναι ἀρκετὰ συμβατική, συγκρινόμενη μὲ τὴ φωτοσκίαση τοῦ Γνώσιος. Ἡ γραμμὴ τοῦ σχεδίου εἶναι μέτρια. Τὸ στοιχεῖο ποὺ κυριαρχεῖ στὸν πίνακα τῆς Ἀμαζονομαχίας εἶναι τὸ χρῶμα. Καὶ ὁ πίνακας τῆς Ἀμαζονομαχίας φαίνεται ὅτι εἶναι τὸ ζωγραφικότερο ἔργο, ἀνάμεσα στὰ ψηφιδωτὰ τῆς Πέλλας.

## ἌΟ ψηφοθέτης τοῦ Διονύσου

ἌΟ ψηφοθέτης τοῦ Διονύσου εἶναι ἓνας εὐαίσθητος καλλιτέχνης, ὅπως δείχνει ἡ ποιότητα τῆς γραμμῆς τοῦ σχεδίου του καὶ ἡ χρωματικὴ κλίμακα τοῦ πίνακα. Φιλοδοξεῖ νὰ δημιουργήσῃ ἓνα πίνακα ἔχοντας, πιθανόν, ὑπόψει τοῦ ἓνα ζωγραφικὸ πρότυπο. Γι' αὐτὸ προσθέτει νέα ὑλικά στὴν παραδοσιακὴ τεχνικὴ τοῦ ψηφιδωτοῦ. ἌΟ τονισμὸς τοῦ περιγράμματος μὲ λεπτὰ μολύβδινα ἐλάσματα ἀποσκοπεῖ στὴ συσχέτιση τοῦ ψηφιδωτοῦ μὲ τὰ ἔργα τῆς ζωγραφικῆς<sup>5</sup>. ἌΟ ζωγράφος τῆς ἀρπαγῆς τῆς Περσεφόνης τῆς Βεργίνας χρησιμοποιεῖ μιὰ καφετιὰ γραμμὴ γιὰ τὸ περίγραμμα τῶν μορφῶν. Τὸ πράσινο χρῶμα, ποὺ θὰ ἔδινε τὸν ιδιαίτερο τόνο στὸν πίνακα, ἀποδίδεται μὲ τεχνητὲς ψηφίδες.

Στὸν ἴδιο ψηφοθέτη ἀποδίδουμε καὶ τὸ ψηφιδωτὸ τοῦ σπαραγμοῦ τῆς ἐλάφου ἀπὸ ἓνα γρύπα.

Παραπάνω ἀποδώσαμε τὰ ψηφιδωτὰ σὲ ψηφοθέτες καὶ ἐργαστήρια. Ἀπομένει τὸ πρόβλημα τῆς καταγωγῆς τῶν ψηφοθετῶν καὶ τῆς δημιουργίας ἐργαστηρίων ψηφιδωτῶν στὴν Πέλλα. Μιὰ ἐνδειξη γιὰ τὴν ὑπαρξὴ ἐργαστηρίου ψηφιδωτῶν στὴν Πέλλα εἶναι ἡ σχέση τοῦ ψηφιδωτοῦ τῆς θόλου (πίν. 25) μὲ τὸ ψηφιδωτὸ τοῦ Γνώσιος<sup>6</sup>. Καὶ ἡ μὴ ἀναγραφὴ τοπωνυμικοῦ στὴν ἐπιγραφὴ τοῦ Γνώσιος εἶναι δυνατὸ νὰ ὀδηγήσῃ στὴ διατύπωση τῆς ὑπόθεσης ὅτι ὁ Γνώσιος εἶναι Πελλαῖος.

5. PH. BRUNEAU, *ὁ.π.*, 28-29.

6. Στὸ ψηφιδωτὸ τῆς θόλου τὸ δυναμικὸ καὶ εὐφάνταστο σχέδιο, ἡ σύνθεση τῶν φυτικῶν κοσμημάτων τῆς κοσμοφόρου καὶ ἡ ἐντυπωσιακὴ εἰκόνα τοῦ γρύπα μὲ τὸ δυνατὸ καὶ νευρῶδες σῶμα, εἶναι στοιχεῖα ἐνδεικτικὰ γιὰ τὴν σχέση τοῦ ψηφοθέτη τῆς θόλου μὲ τὸν Γνώσι. Καθὼς τὸ ψηφιδωτὸ τῆς θόλου χρονολογεῖται στὸ τέλος τοῦ τρίτου τετάρτου τοῦ 4ου αἰ. π.Χ., μπορούμε νὰ ὑποθέσουμε ὅτι ὁ Γνώσιος προέρχεται ἀπὸ τὸ ἐργαστήριό τοῦ ψηφοθέτη τῆς θόλου. Μιὰ ἄλλη ὑπόθεση πολὺ ἐλκυστικὴ, ποὺ δὲ μπορεῖ ὅμως νὰ ἀποδειχθεῖ, εἶναι ὅτι τὸ ψηφιδωτὸ τῆς θόλου εἶναι ἓνα πρῶμο ἔργο τοῦ Γνώσιος.

Τὸ ψηφιδωτὸ τῆς Βεργίνας βρίσκεται στὴν παράδοση τοῦ τετράγωνου ἄνθινου δαπέδου τῆς Σικυώνας<sup>7</sup>. Ἡ σύνθεση τῶν φυτικῶν κοσμημάτων καὶ τὰ εἶδη τῶν ἀνθέων τοῦ ψηφιδωτοῦ τῆς Βεργίνας φαίνεται ὅτι παραδίδουν μιὰ ἐξελιγμένη μορφή τοῦ ψηφιδωτοῦ τῆς Σικυώνας. Τὸ γεγονὸς αὐτὸ εἶναι μιὰ ἔνδειξη ὅτι στὸ μακεδονικὸ βασίλειο ἐργάστηκαν, πιθανόν, ψηφοθέτες ἀπὸ τὴ Σικυώνα.

7. K. VOTSIS, *δ.π.*, εἰκ. 11-12.

### III. ΟΙ ΟΙΚΙΕΣ ΑΡΠΑΓΗΣ ΤΗΣ ΕΛΕΝΗΣ ΚΑΙ ΔΙΟΝΥΣΟΥ ΣΤΗΝ ΙΣΤΟΡΙΑ ΤΗΣ ΙΔΙΩΤΙΚΗΣ ΑΡΧΙΤΕΚΤΟΝΙΚΗΣ

Σε σύγκριση με τὸ μέγεθος, τὸν μνημειακὸ χαρακτήρα καὶ τὴν πολυτέλεια τοῦ ἀνακτόρου τῆς Βεργίνας ἢ οἰκία τῆς ἀρπαγῆς τῆς Ἑλένης καὶ ἡ οἰκία τοῦ Διονύσου ἀνῆκαν, πιθανόν, σὲ ἐξέχοντες ἐταίρους<sup>1</sup>. Καὶ τὸ θέμα τοῦ κυνηγίου τοῦ λέοντα, στὸ ψηφιδωτὸ τῆς οἰκίας τοῦ Διονύσου, καὶ τοῦ κυνηγίου τῆς ἐλάφου, στὸ ψηφιδωτὸ τῆς οἰκίας τῆς ἀρπαγῆς τῆς Ἑλένης, φαίνεται ὅτι σχετίζονται μετὰ τὴν ιδιότητα καὶ τὶς ἀσχολίες τῶν κατόχων τῶν μεγάλων αὐτῶν πολυτελῶν οἰκιῶν.

Οἱ οἰκίαι αὐτές, ὅπως εἶδαμε παραπάνω, οἰκοδομήθηκαν μετὰ τὴν νικηφόρα ἐκστρατεία τοῦ Ἀλεξάνδρου στὴν Ἀσία, στὸ κέντρο τῆς μεταλεξάνδρειας Πέλλας. Ἔτσι ἐρμηνεύεται ὁ πλοῦτος, ἡ ἐπίδειξη τοῦ πλοῦτος καὶ ὁ τρόπος ζωῆς τῶν ἐταίρων, κατόχων τῶν οἰκιῶν αὐτῶν<sup>2</sup>. Γιὰ ἓναν ἄλλο ἐξέχοντα ἐταῖρο ποὺ πῆρε μέρος, πιθανόν, στὴν ἐκστρατεία τῆς Ἀσίας οἰκοδομεῖται στὸ τέλος τοῦ 4ου αἰ. π.Χ. ὁ μνημειακὸς τάφος τῶν Λευκαδίων, παρόμοιος σὲ μέγεθος καὶ πολυτέλεια μετὰ τοὺς βασιλικοὺς τάφους τῆς Βεργίνας (Αἰγῶν).

Στὴν ἱστορία τῆς ἰδιωτικῆς ἀρχιτεκτονικῆς τῆς κλασικῆς καὶ τῆς ἐλληνιστικῆς ἐποχῆς<sup>3</sup> οἱ οἰκίαι τῆς ἀρπαγῆς τῆς Ἑλένης καὶ τοῦ Διονύσου εἶναι μοναδικές ὡς πρὸς τὸ μέγεθος, τὸν μνημειακὸ χαρακτήρα καὶ τὴν πολυτέλεια<sup>4</sup>. Στὸ τέλος τῆς ἐλληνιστικῆς ἐποχῆς καὶ ἐκτὸς τοῦ ἐλλαδικοῦ χώρου ὑπάρχουν ἀνάλογα παραδείγματα οἰκιῶν, ὅπως π.χ. ἡ οἰκία τοῦ Φαύνου στὴν Πομπηία.

1. *Macedonia* II, 403.

2. Πρβλ. ΠΛΟΥΤΑΡΧΟΥ, *Δημήτριος* XVIII, 3, 4.

3. D. M. ROBINSON - J. W. GRAHAM, *Excavations at Olynthus* 8 (1938) καὶ 12 (1946). TH. WIEGAND - H. SCHRADER, *Priene* (1904), *Pergamon* V, 1, 30 κέ., «Demetrias», *BCH* 104, *Chronique des fouilles en 1979*, 636-640. P. DUCREY - I. METZGER, «La maison aux mosaïques à Érettrie», *Antike Kunst* (1979), 1, 3 κέ. J. CHAMONARD, «Le quartier du théâtre», *Exploration archéologique de Délos* VIII (1922-1924). PH. BRUNEAU, «L'ilot de la maison des comédiens et l'architecture privée antique», *Exploration archéologique de Délos* XXVII. J. TRAVLOS, *Pictorial Dictionary of Ancient Athens*, 392 κέ. R. MARTIN, *L'urbanisme dans la Grèce antique*, 223 κέ. W. HOEPFNER, «Bürgerhäuser im klassischen Griechenland», *Palast und Hütte*, 43 κέ. H. DRERUP, «Prostas und Pastashaus», *MARBWPR* (1967), 6 κέ. CL. KRAUSE, «Grundformen des griechischen Pastashauses», *AA* (1977), 1, 164 κέ. A. RUMPF, «Zum hellenistischen Haus», *JDI* (1935), 1-8. W. HOEPFNER - E. L. SCHWANDNER, «Haus und Stadt im klassischen Griechenland», *Wohnen in der klassischen Polis* I (1986).

4. Ἡ κατηγορία τοῦ ΔΗΜΟΣΘΕΝΗ, *Κατὰ Ἀριστοκράτους*, 208, ὅτι στὴν Ἀθήνα τῆς ἐποχῆς τοῦ ἐκάστου τῶν τὰ κοινὰ πραττόντων τοσαύτη περιουσία ἐστίν, ὥστε τινὲς μὲν αὐτῶν πολλῶ δημοσίων



Ἡ ἔπαυλη τῆς Ἀγαθῆς Τύχης τῆς Ὀλύνθου<sup>5</sup>, μὲ τὰ ὠραῖα ψηφιδωτὰ δάπεδα, εἶναι σχετικὰ μικρὴ σὲ μέγεθος. Ἡ οἰκία τῶν ψηφιδωτῶν τῆς Ἐρέτριας<sup>6</sup> εἶναι μεγαλύτερη ἀπὸ τὴν ἔπαυλη τῆς Ἀγαθῆς Τύχης, 800 τ.μ. περίπου. Ἡ οἰκία τοῦ Διαδουμένου<sup>7</sup> καὶ ἡ οἰκία τῶν Προσωπείων στὴ Δῆλο<sup>8</sup> ἔχουν ἐμβαδὸν 1000 τ.μ. περίπου<sup>9</sup>.

Στὴν Πέλλα, ἡ νότια οἰκία τοῦ τετραγώνου I ἦταν σημαντικὰ μικρότερη ἀπὸ τὴν οἰκία τοῦ Διονύσου, ἡ ὁποία κάλυπτε τὸ μεγαλύτερο μέρος τοῦ τετραγώνου. Μιὰ ἀστική οἰκία τῆς Πέλλας τῆς ἑλληνιστικῆς ἐποχῆς, ἡ οἰκία τοῦ Ποσειδῶνος, ἦταν ἐπίσης μικρότερη σὲ μέγεθος.

Ἡ οἰκία τοῦ Ποσειδῶνος εἶναι ἓνα τυπικὸ παράδειγμα ἀστικῆς οἰκίας τῆς ἑλληνιστικῆς ἐποχῆς στὴν Πέλλα. Ἀποτελεῖται ἀπὸ δύο τμήματα, τὸ ἀνατολικὸ καὶ τὸ δυτικὸ καὶ σὲ κάθε τμήμα ὑπάρχει αὐλὴ μὲ περιστύλιο καὶ δωμάτια στὴν ἀνατολικὴ ἢ δυτικὴ πλευρὰ ἀντίστοιχα, στὴ βόρεια καὶ στὴ νότια, πιθανόν<sup>10</sup>. Στὸ δυτικὸ τμήμα, στὴ βόρεια πλευρὰ ἕνας μεγάλος ἀνδρῶνας μὲ προθάλαμο, στὴ νότια πλευρὰ τοῦ ὁποίου ὑπῆρχαν δυὸ ἰωνικοὶ κίονες ἐν παραστάσει. Στὸ ἴδιο τμήμα τῆς οἰκίας στὴ δυτικὴ πλευρὰ ἓνα μικρὸ δωμάτιο, τὸ ὁποῖο διαιρεῖται σὲ προθάλαμο καὶ θάλαμο παρουσιάζει ἐνδιαφέρον. Στὸ δάπεδο τοῦ θαλάμου, κατασκευασμένο ἀπὸ χοντρὸ κονίαμα, διαμορφώνονται δυὸ ὑπερυψωμένα διαζώματα στὴ βόρεια καὶ στὴ νότια πλευρὰ. Στὸν χῶρο αὐτό, τὸ 1959 στὶς ἀνασκαφές, βρέθηκε τὸ χάλκινο ἀγαλμάτιο τοῦ Ποσειδῶνος καὶ μιὰ κυκλικὴ τράπεζα ἀπὸ μαῦρο λίθο, διακοσμημένη μὲ ἐγγάρια γεωμετρικὰ κοσμήματα καὶ ἄνθη. Τὸ πρόβλημα τῆς ἐρμηνείας τοῦ χώρου αὐτοῦ παραμένει ἀνοιχτό<sup>11</sup>. Ἐνδιαφέρον παρουσιάζει ἐπίσης τὸ σύστημα ὕδρευσης τῆς οἰκίας. Στὸ δυτικὸ τμήμα, στὴν ἀνατολικὴ στοὰ ὑπάρχει μιὰ δεξαμενὴ μὲ κλίμακα καθόδου καὶ στὸν νότιο στυλοβάτη τοῦ περιστυλίου ἓνα πηγάδι. Ἐνα ἄλλο πηγάδι ὑπάρχει στὴν αὐλὴ τοῦ ἀνατολικοῦ τμήματος.

Ὁ προσανατολισμὸς τῶν οἰκιῶν τῆς ἀρπαγῆς τῆς Ἐλένης καὶ τοῦ Διονύσου εἶναι σύμφωνος μὲ τὶς θεωρίες τῆς κλασικῆς ἐποχῆς<sup>12</sup>. Ὁ προσανατολισμὸς τους

οἰκοδομημάτων σεμνοτέρας τὰς ἰδίας κατασκευάσασιν οἰκίας», παρὰ τὴ ρητορικὴ ὑπερβολή, εἶναι μιὰ ἐνδειξη γιὰ τὴν ἀλλαγὴ τοῦ τρόπου ζωῆς στὴν Ἀθήνα, στὸ δεύτερο μισὸ τοῦ 4ου αἰ. π.Χ. Τὸ τμήμα τῆς οἰκίας τοῦ δευτέρου μισοῦ τοῦ 4ου αἰ. π.Χ., ποῦ βρέθηκε στὴν Ἀθήνα, στὴν ὁδὸ Μενάνδρου 9 (ΑΔ 22, 1967, Β1, 98-100, πίν. 91-92), μὲ τὸν μεγάλο ἀνδρῶνα, τὸν διακοσμημένο μὲ ἄνθινο δάπεδο, εἶναι μιὰ ἐνδειξη γιὰ τὴν ὑπαρξὴ πολυτελῶν οἰκιῶν. Τὸ κόστος μιᾶς καλῆς οἰκίας στὴν Ἀθήνα ἦταν 5.000 δραχμῆς (R. MARTIN, *L'urbanisme*, 230-232).

5. *Olynthus* XII, 323-368.

6. *Antike Kunst* (1979), 1, 3 κέ.

7. *Délos* VIII, 426-431.

8. *Délos* VIII, 110-158.

9. Ὁ W. HOEPFNER, *Palast und Hütte*, 43 κέ., ἔδειξε ὅτι στὸ ἵπποδάμειο σύστημα ἡ ἐπιφάνεια τοῦ οἰκοπέδου ἦταν 240-300 τ.μ.

10. Τὰ παραδείγματα τῶν οἰκιῶν μὲ δύο αὐλές εἶναι λίγα. Στὴ Ρόδο ἡ οἰκία τοῦ ψηφιδωτοῦ τοῦ Κενταύρου (ΠΑΕ, 1976, 338, εἰκ. 3). Στὴν Ἐρέτρια ἡ οἰκία τῶν ψηφιδωτῶν (*Antike Kunst*, 1979, 1, 3 κέ., εἰκ. 2), τὸ ἀνάκτορο I, στὴν ὕστεροελληνιστικὴ φάση καὶ τὸ ἀνάκτορο II (*Ὁδηγός*, εἰκ. 15, 16).

11. Ὁ X. ΜΑΚΑΡΟΝΑΣ, ΑΔ 16 (1960), 80, πίν. 62β, 64β, ὑποθέτει, ὅτι εἶχε λατρευτικὸ χαρακτήρα.

12. R. MARTIN, *L'urbanisme*, 227 καὶ σημ. 3.

είναι μεσημβρινός, διότι «έν ταῖς πρὸς μεσημβρίαν βλεπούσαις οἰκίαις τοῦ μὲν χειμῶνος ὁ ἥλιος εἰς τὰς παστάδας ὑπολάμπει, τοῦ δὲ θέρους ὑπὲρ ἡμῶν αὐτῶν καὶ τῶν στεγῶν πορευόμενος σκιὰν παρέχει»<sup>13</sup>. Ἡ βόρεια πτέρυγα μὲ τὸν δεῦτερο ὄροφο ἀναπέπταται πρὸς μεσημβρίαν<sup>14</sup>, διότι «οἰκοδομεῖν δεῖ ὑψηλότερα μὲν τὰ πρὸς μεσημβρίαν, ἵνα ὁ χειμερινὸς ἥλιος μὴ ἀποκλείηται, χθαμαλότερα δὲ τὰ πρὸς ἄρκτον, ἵνα οἱ ψυχροὶ μὴ ἐμπίπτωσιν ἄνεμοι»<sup>15</sup>.

Ἡ κάτοψη τῆς οἰκίας τῆς ἀρπαγῆς τῆς Ἑλένης, ἡ ὁποία εἶναι παρόμοια μὲ τοῦ ἀνακτόρου τῆς Βεργίνας, παρουσιάζει μιὰ σημαντικὴ διαφορὰ ἀπὸ τὸν τύπο τῆς κάτοψης τῆς οἰκίας μὲ περιστύλιο<sup>16</sup>, ὅπως παραδίδεται στὶς οἰκίαις τῆς κλασικῆς ἐποχῆς τῆς Ὀλύνθου καὶ στὶς οἰκίαις τῆς ὑστεροελληνιστικῆς ἐποχῆς τῆς Δήλου. Ἡ συμμετρικὴ κάτοψη τοῦ περιστυλίου καὶ ὁ μνημειακὸς του χαρακτήρας δε σχετίζονται μὲ τὴν ἀρχιτεκτονικὴ μορφή τῶν περιστυλίων τῶν οἰκιῶν, ἀλλὰ τῶν δημοσίων κτιρίων. Τὰ ἴδια σχόλια ἰσχύουν καὶ γιὰ τὸ νότιο δωρικὸ περιστύλιο τῆς οἰκίας τοῦ Διονύσου. Τὸ βόρειο ἰωνικὸ περιστύλιο, μικρότερο σὲ μέγεθος παρουσιάζει ἀσυμμετρίες στὴν κάτοψη, συνήθεις σὲ περιστύλια οἰκιῶν.

Ἡ οἰκία τοῦ Διονύσου ἀποτελεῖται ἀπὸ δυὸ τμήματα, τὸ νότιο μὲ τὸ μεγάλο δωρικὸ περιστύλιο καὶ τὰ δωμάτια στὶς τρεῖς πλευρὲς καὶ τὸ βόρειο μὲ τὸ ἰωνικὸ περιστύλιο καὶ τὰ δωμάτια στὶς τρεῖς πλευρὲς.

Ὁ τύπος τῆς οἰκίας μὲ δύο αὐλὲς δὲν εἶναι ἄγνωστος στὶς ἀστικὲς οἰκίαις τῆς κλασικῆς καὶ ἑλληνιστικῆς ἐποχῆς. Παραπάνω ἀναφέραμε τὴν οἰκία τοῦ Ποσειδῶνος τῆς Πέλλας. Ἡ οἰκία τῶν ψηφιδωτῶν τῆς Ἑρέτριας, τοῦ 4ου αἰ. π.Χ. εἶναι ἀπὸ τὰ παλαιότερα παραδείγματα. Ἐπίσης ἡ οἰκία τοῦ ψηφιδωτοῦ τοῦ Κενταύρου στὴ Ρόδο, ἡ ὁποία χρονολογεῖται στὴν πρῶμῃ ἑλληνιστικὴ ἐποχῇ ἢ ὑστεροελληνιστικὴ οἰκία τῶν Προσωπειῶν τῆς Δήλου.

Στὴν οἰκία τοῦ Διονύσου ὁ ἀνδρῶνας τοῦ κυνηγίου τοῦ λέοντα ἔχει ἓνα μεγάλο προθάλαμο, ἀνάλογο μὲ τὸν προθάλαμο τοῦ ἀνδρῶνα τῆς ἔπαυλης τῆς Ἀγαθῆς Τύχης στὴν Ὀλυνθο. Στὴν οἰκία τῆς ἀρπαγῆς τῆς Ἑλένης ἡ εἴσοδος τῶν τριῶν μεγάλων ἀνδρῶνων εἶναι στὴ στοά, ὅπως ἡ εἴσοδος τοῦ ἀνδρῶνα τῆς οἰκίας τῶν διδύμων Ἑρώτων<sup>17</sup> στὴν Ὀλυνθο βρίσκεται στὴν παστάδα.

Τὸ σύμπλεγμα τῶν τριῶν δωματίων τῆς ἀνατολικῆς πλευρᾶς τῆς οἰκίας τῆς ἀρπαγῆς τῆς Ἑλένης, ὁ προθάλαμος μὲ τὸ ψηφιδωτὸ τῆς Ἀμαζονομαχίας καὶ οἱ δυὸ ἀνδρῶνες μὲ ἀπλὸ ψηφιδωτὸ δάπεδο, εἶναι ἀνάλογο μὲ τὸ σύμπλεγμα τῶν τριῶν δωματίων τῆς νότιας πλευρᾶς τοῦ ἀνακτόρου τῆς Βεργίνας, τοῦ προθαλάμου μὲ τοὺς μεγάλους ἰωνικοὺς ἀμφικίονες, τοῦ ἀνδρῶνα μὲ τὸ ἄνθινο δάπεδο κι ἐνὸς ἄλλου ἀνδρῶνα. Στὴν οἰκία τοῦ Διονύσου ὁ προθάλαμος, ὁ ἀνδρῶνας μὲ τὸ ψηφιδωτὸ τοῦ Διονύσου καὶ τὸ νότιο κατεστραμμένο δωμάτιο ἀποτελοῦσαν ἓνα ἀνάλογο σύμπλεγμα. Στὴν οἰκία τοῦ Διονύσου, στὸ βόρειο τμήμα ὑπάρχει μιὰ ἰδιορρυθμία. Στὴν ἀνα-

13. ΞΕΝΟΦΩΝ, Ἀπομνημονεύματα III, 8, 8-9.

14. ΞΕΝΟΦΩΝ, Οἰκονομικός, IX, 4.

15. ΞΕΝΟΦΩΝ, Ἀπομνημονεύματα III, 8, 8-9.

16. CL. KRAUSE, ὁ.π.

17. *Olynthus* XII, 190.

τολική πλευρά υπάρχει μια σχετικά μεγάλη παστάδα με τρεις ιωνικούς ημικίονες εν παραστάσει και στο βάθος τρία δωμάτια<sup>18</sup>.

Ἡ ὑπαρξη δευτερου ὀρόφου στις οἰκίες τῆς κλασικῆς ἐποχῆς μαρτυρεῖται ἀπὸ τὰ κείμενα καὶ τὰ ἀρχαιολογικὰ δεδομένα<sup>19</sup>. Στὴν Ὀλυνθο δὲν εἶναι βέβαιο ἂν ὁ δευτερος ὀροφος κάλυπτε μιὰ ἢ περισσότερες πτέρυγες τῆς οἰκίας<sup>20</sup>. Στὴ Δῆλο ὁ δευτερος ὀροφος καλύπτει συνήθως ὅλες τὶς πτέρυγες τῆς οἰκίας<sup>21</sup>. Στὴν οἰκία τῆς ἀρπαγῆς τῆς Ἑλένης καὶ στὴν οἰκία τοῦ Διονύσου ὁ δευτερος ὀροφος καλύπτει μόνο τὴ βόρεια πτέρυγα. Τὸ ἀρχαιολογικὸ αὐτὸ δεδομένο εἰκονογραφεῖ καὶ ἐρμηνεύει τὸ γνωστὸ χωρίο τοῦ Ξενοφῶντος<sup>22</sup>.

Ἡ ἀρχιτεκτονικὴ διακόσμηση τῶν οἰκιῶν τοῦ Διονύσου καὶ τῆς ἀρπαγῆς τῆς Ἑλένης ἀκολουθεῖ τὴν παράδοση τῆς διακόσμησης τῶν κλασικῶν οἰκιῶν Ὀλύνθου, Ἐρέτριας, Ἀθήνας, Σικυῶνας. Οἱ ἀνδρῶνες καὶ τὰ κατώφλια τους στολίζονται συνήθως μὲ ψηφιδωτὰ δάπεδα.

Οἱ οἰκίες τῆς ἀρπαγῆς τῆς Ἑλένης καὶ τοῦ Διονύσου διαφέρουν ἀπὸ τὶς ἀστικὲς οἰκίες τῆς κλασικῆς καὶ ἐλληνιστικῆς ἐποχῆς ὡς πρὸς τὸ μέγεθος, τὸν μνημειακὸ χαρακτήρα καὶ τὴν πολυτέλεια. Τὰ στοιχεῖα αὐτὰ εἶχαν, κατὰ τὸν Βιτρούβιο, καὶ οἱ οἰκίες τῶν ἀρχόντων τῆς Ρώμης, διότι «in domibus eorum saepius et publica consilia et privata iudicia arbitriaque conficiuntur»<sup>23</sup>.

18. CL. KRAUSE, *ὁ.π.*

19. R. MARTIN, *L'urbanisme*, 230.

20. *Ὁ.π.*

21. *Délos VIII*.

22. *Ἀπομνημονεύματα III*, 8, 8-9.

23. *Vitruvius VI*, 2.

#### IV. ΤΑ ΨΗΦΙΔΩΤΑ ΤΗΣ ΠΕΛΛΑΣ ΚΑΙ Η ΕΞΕΛΙΞΗ ΤΗΣ ΤΕΧΝΗΣ ΤΟΥ ΨΗΦΙΔΩΤΟΥ

Ο ψηφοθέτης τῆς ἀρπαγῆς τῆς Ἑλένης εἶναι ὁ πρῶτος ψηφοθέτης στὴν ἱστορία τῆς τέχνης τοῦ ψηφιδωτοῦ ποὺ προσπαθεῖ νὰ ἀντιγράψει ἐλεύθερα ἓνα ζωγραφικὸ πρότυπο. Ἡ σύγκριση τοῦ ψηφιδωτοῦ τῆς ἀρπαγῆς τῆς Ἑλένης μὲ τὸ ψηφιδωτὸ τῶν Νηρηίδων ποὺ φέρνουν τὰ ὄπλα στὸν Ἀχιλλέα<sup>1</sup>, τῆς ἔπαυλης τῆς Ἀγαθῆς Τύχης τῆς Ὀλύνθου καὶ τὸ ψηφιδωτὸ τοῦ Ἀλεξάνδρου<sup>2</sup> τῆς οἰκίας τοῦ Φαύνου τῆς Πομπηίας, δείχνει τὴ σημασία τοῦ ψηφιδωτοῦ τῆς Πέλλας στὴν ἐξέλιξη τῆς τέχνης τοῦ ψηφιδωτοῦ. Ὁ ψηφοθέτης τῆς Ὀλύνθου ἔχει ὑπόψη τοῦ ἓνα ζωγραφικὸ πρότυπο τοῦ τελευταίου τετάρτου τοῦ 5ου αἰ. π.Χ., τὸ ὁποῖο ἀντιγράφει μὲ τρόπο παρόμοιο μὲ τῶν συγχρόνων ἀγγειογράφων. Ὁ ψηφοθέτης τῆς ἀρπαγῆς τῆς Ἑλένης ἀντιγράφει σχετικὰ πιστὰ ἓνα ζωγραφικὸ ἔργο τοῦ 4ου αἰ. π.Χ., ὅπως ἔδειξε ἡ σύγκριση τοῦ ψηφιδωτοῦ τῆς ἀρπαγῆς τῆς Ἑλένης μὲ τὶς τοιχογραφίες τῆς Βεργίνας. Γιὰ τὴν ἐπίτευξη τοῦ σκοποῦ αὐτοῦ χρησιμοποιεῖ τὴ φωτοσκίαση καὶ προσθέτει νέα ὑλικά στὴν παραδοσιακὴ τεχνικὴ τοῦ ψηφιδωτοῦ. Τὸ πεδίο τοῦ πίνακα ὅμως παραμένει μαῦρο καὶ ἡ δήλωση τοῦ τοπίου περιορίζεται στὴν παράσταση τοῦ ἀνώμαλου ἐδάφους. Οἱ μορφὲς ἐπιγράφονται, ὅπως καὶ στὸ ψηφιδωτὸ τῆς Ὀλύνθου. Ὁ ψηφοθέτης τοῦ Ἀλεξάνδρου φιλοδοξεῖ νὰ ἀντιγράψει μὲ σχετικὴ ἀκρίβεια τὸ ζωγραφικὸ πρότυπο. Τὸ πεδίο εἶναι ἀνοιχτόχρωμο, ὅπως καὶ τῶν τοιχογραφιῶν· τὸ τοπίο δηλώνεται μὲ τὴν ἀπεικόνιση ἑνὸς δέντρου. Τὰ βασικὰ χρώματα εἶναι τέσσερα, ἀλλὰ οἱ χρωματικοὶ τόνοι πολλοί, ἀποδιδόμενοι μὲ μικρὲς τεχνητὲς ψηφίδες. Στὸ ψηφιδωτὸ τοῦ Ἀλεξάνδρου ὀρισμένα μοτίβα φωτοσκίασης ἔχουν τὰ ἀντίστοιχά τους στὶς τοιχογραφίες τῆς Βεργίνας, ὅπως π.χ. τὸ μοτίβο τῆς φωτοσκίασης τοῦ ποδιοῦ τοῦ ἀλόγου. Ἄλλα ὅμως μοτίβα καὶ ιδιαίτερα οἱ φωτεινὲς ἐπιφάνειες στὸ πρόσωπο (Glanzlichtern), ἂν κρίνουμε ἀπὸ τὸν τρόπο φωτοσκίασης τῶν προσώπων τῶν τοιχογραφιῶν τῆς Βεργίνας φαίνεται ὅτι δὲν ἀνάγονται στὸ ζωγραφικὸ πρότυπο τοῦ 4ου αἰ. π.Χ., ἀλλὰ σχετίζονται μὲ τὴ φωτοσκίαση τῶν ζωγραφικῶν ἔργων τῆς ὑστεροελληνιστικῆς ἐποχῆς<sup>3</sup>.

Ὁ ψηφοθέτης τοῦ κυνηγίου τοῦ λέοντα, ποὺ ἀνήκει στὸν εὐρύτερο κύκλο τοῦ ψηφοθέτη τῆς ἀρπαγῆς τῆς Ἑλένης, δημιουργεῖ ἓνα ζωγραφικὸ πίνακα πλαισιωμένο μὲ ὠραία κοσμοφόρο. Ἡ καφετιὰ γραμμὴ-περίγραμμα τῶν μορφῶν καὶ ἡ καφετιὰ

1. *Olynthus* XII, πίν. III.

2. B. ANDREAΕ, *Das Alexandermosaik aus Pompeji* (1971), ὅπου καὶ ἡ σχετικὴ βιβλιογραφία.

3. Ἀντίθετα. B. ANDREAΕ, ὁ.π., 28.

φωτοσκίαση είναι ένδειξεις της προσπαθείας του ψηφοθέτη να μιμηθεί τὰ ζωγραφικὰ πρότυπα.

Ὁ ψηφοθέτης τοῦ Διονύσου ἔχοντας, πιθανόν, ὑπόψη του ἕνα ζωγραφικὸ πρότυπο, δημιουργεῖ ἕνα ζωγραφικὸ πίνακα. Γιὰ τὴν ἐπίτευξη τοῦ σκοποῦ του προσθέτει νέα ὑλικά στὴν παραδοσιακὴ τεχνικὴ τοῦ ψηφιδωτοῦ, τὸ μολύβι γιὰ τὸν τονισμὸ τοῦ περιγράμματος καὶ τεχνητὲς ψηφίδες γιὰ τὴν ἀπόδοση τοῦ κίссινου στεφάνου τοῦ Διονύσου καὶ τοῦ θυσάνου τοῦ θύρσου του.

Ὁ Γνώσις δημιουργεῖ ἕναν ἐντυπωσιακὸ πίνακα, πλαισιωμένο ἀπὸ μιὰ θαυμάσια κοσμοφόρο. Οἱ μορφὲς τῶν νέων κυνηγῶν προβάλλουν σὰν ἀγάλματα, μοντελιαρισμένα μὲ φῶς καὶ σκιά. Ὁ σύνθετος τρόπος τῆς φωτοσκίασης τοῦ ψηφιδωτοῦ τοῦ Γνώσις φαίνεται ὅτι ἀποδίδει τὸν τρόπο τῆς φωτοσκίασης τῶν ζωγραφικῶν ἔργων τῆς τελευταίας δεκαετίας τοῦ 4ου αἰ. π.Χ.

Ὁ πίνακας τῆς Ἀμαζονομαχίας παρουσιάζει ἐνδιαφέρον γιὰ τὴν ἀπόδοση τῶν χρωματικῶν τόνων. Στὸν χιτῶνα τῆς πεσμένης στὸ ἔδαφος Ἀμαζόνας παρατίθεται τὸ ἀνοιχτὸ καὶ τὸ σκούρο κίτρινο χρῶμα, ὅπως περίπου παρατίθενται οἱ ἀνοιχτοὶ καὶ σκούροι τόνοι τοῦ κόκκινου στὸ ἱμάτιο τῆς Περσεφόνης τοῦ κιβωτιόσχημου τάφου τῆς Βεργίνας<sup>4</sup>.

Ἡ μελέτη τῆς τεχνικῆς τῶν ψηφιδωτῶν τῆς οἰκίας τῆς ἀρπαγῆς τῆς Ἑλένης καὶ τῆς οἰκίας τοῦ Διονύσου ἔδειξε, ὅτι οἱ ψηφοθέτες τῆς Πέλλας ἀπὸ τὴν τελευταία δεκαετία τοῦ 4ου αἰ. π.Χ. προάγουν τὴν παραδοσιακὴ τεχνικὴ τοῦ ψηφιδωτοῦ, προκειμένου νὰ δημιουργήσουν «ζωγραφικοὺς» πίνακες. Ἡ ἐξέλιξη τῆς τεχνικῆς αὐτῆς ὀδηγεῖ στὴν τεχνικὴ τοῦ ψηφιδωτοῦ μὲ τεχνητὲς ψηφίδες. Ἐλλείπει παραδειγμάτων<sup>5</sup>, ὁ χρονικὸς προσδιορισμὸς τῆς δημιουργίας τοῦ ψηφιδωτοῦ μὲ τεχνητὲς ψηφίδες παραμένει ἕνα πρόβλημα στὴν ἱστορία τῆς τέχνης τοῦ ψηφιδωτοῦ. Ἡ ἐξελιγμένη τεχνικὴ τῶν ψηφιδωτῶν τῆς Πέλλας μᾶς ἐπιτρέπει νὰ διατυπώσουμε τὴν ὑπόθεση ὅτι στὸν 3ο αἰ. π.Χ., ἴσως στὸ πρῶτο μισό, πρωτοπόροι ψηφοθέτες δημιουργοῦν ψηφιδωτὰ μὲ τεχνητὲς ψηφίδες. Παράλληλα ὡς τὴν ὑστεροελληνιστικὴ ἐποχὴ, ὅπως ἔδειξε ὁ Ph. Bruneau<sup>6</sup>, συντηρητικοὶ τεχνίτες χρησιμοποιοῦν τὴν τεχνικὴ τοῦ ψηφιδωτοῦ μὲ φυσικὲς ψηφίδες.

4. Μ. ΑΝΔΡΟΝΙΚΟΥ, *Φίλιππος*, εἰκ. 111.

5. Τὸ παράδειγμα τῆς *Morgantina* εἶναι ἕνα χειρωνακτικὸ ἔργο. Κ. Μ. PHILIPS JR., *Art Bulletin* 42 (1960), 243-262.

6. Ph. BRUNEAU, «Prolongement de la technique des mosaïques de Galets en Grèce», *BCH* 93 (1969), 308 κέ.

## ΕΠΙΜΕΤΡΟ Α

Πίνακας δωρικών σφονδύλων οικίας άρπαγής τής Έλένης

α	ΔΙΑΜΕΤΡΟΣ				ΓΛΥΦΗ		ΥΨΟΣ	
	ΑΝΩ		ΚΑΤΩ		ΑΝΩ	ΚΑΤΩ	ΣΩΖΟΜ.	ΠΛΗΡΕΣ
	έσωτ.	έξωτ.	έσωτ.	έξωτ.				
1	(0.652)	(0.688)	—	—	0.11±	(0.118)	—	0.88
2	0.744	—	—	—	0.125	—	0.62	—
3	—	—	0.693	—	—	—	0.61	—
4	0.726	—	0.764	—	—	—	—	0.90
5	0.760	(0.816)	0.792	0.85±	—	0.133±	—	1.428
6	—	—	0.790	—	—	0.132	0.72	—
7	—	—	(0.762)	(0.81)	—	0.125	0.72	—
				(0.816)	—	έως		
					0.130			
8	0.70	—	0.738	—	(0.115)	(0.12)	—	1.10
9	—	—	—	—	0.115	—	0.67	—
10	0.67	—	0.70	—	0.11	0.114	—	0.934

( ) Διαστάσεις που προκύπτουν από ύπολογισμό.

Πίνακας δωρικών κιονοκράνων οικίας άρπαγής τής Έλένης

ΔΙΑΣΤΑΣΕΙΣ	1	2	3	4	5	Θεωρ.	Ίωνικά μέτρα
Μήκος άβακα	0.890	0.893	«0.86»	—	—	0.888	48δ.
Ύψος άβακα	0.135	0.125	0.130	0.129	—	0.1295	7δ.
Ύψος έχίνου	0.080	0.080	0.080	0.079	—	0.0786	4¼δ.
Κάτω διάμετρος έχίνου	0.753	(0.745)	—	—	—	—	—
Κάτω έξωτ. διάμετρος	[0.688]	—	(0.692)	—	—	—	—
Κάτω έσωτ. διάμετρος	0.652	(0.648)	(0.648)	0.650	0.646	0.648	35δ.
Έσωτ. διάμ. ύποτραχηλίου	0.629	(0.644)	0.615	{0.640 0.643	0.620	0.629	34δ.
Όλικό ύψος κιονοκράνου	0.331	0.325	«0.325»	0.331	0.331	0.333	18δ.

( ) Διαστάσεις που προκύπτουν με ύπολογισμό.

« » Σωζόμενες διαστάσεις.

[ ] Διαστάσεις μετρημένες κατ' έκτίμηση.

## ΕΠΙΜΕΤΡΟ Β

### ΤΑ ΣΦΡΑΓΙΣΜΑΤΑ ΤΩΝ ΚΕΡΑΜΙΔΩΝ

Τὰ σφραγίσματα τῶν κορινθιακῶν κεραμίδων

Σὲ κορινθιακοὺς ἀγελαίους στρωτήρες τῆς κεράμωσης Α καὶ Β ὑπάρχουν ἔλλειψοειδῆ σφραγίσματα μὲ παραστάσεις<sup>1</sup>. Ἐκ τῶν ὡραιότερων σφραγίσματα εἶναι ἡ προτομὴ Μαινάδας «ἐν ἐκστάσει» (εἰκ. 1, 2). Ἡ κεφαλὴ τῆς Μαινάδας κλίνει πρὸς τὰ πίσω καὶ ἡ κόμη τῆς ἀνεμίζεται σὲ κυματοειδεῖς βοστρύχους. Τὰ μάτια μεγάλα, ἐκστατικά. Κάτω ἀπὸ τὸν δεξιὸ μαστὸ διαγράφονται οἱ πτυχῆς τοῦ χιτῶνα. Ὁ τύπος τῆς Μαινάδας «ἐν ἐκστά-



1. Ἀγελαῖος κορινθιακὸς στρωτήρας μὲ ἔλλειψοειδὲς σφράγισμα στὴ σκοτία.

1. Γιὰ τὰ σφραγίσματα τῶν κεραμίδων βλ. σχετικὰ: Ὑλικά Δομῆς 1, 113-116.

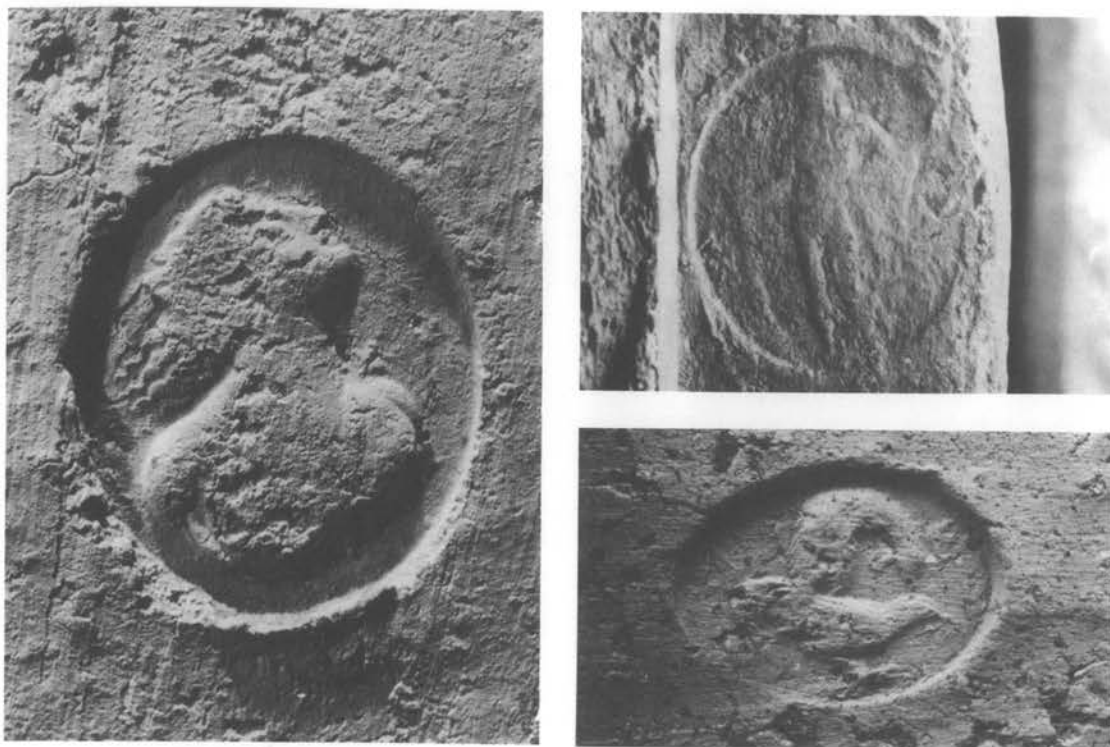

2. Παράσταση προτομής Μαινάδας «ἐν ἐκστάσει» (λεπτομέρεια).

3, 4. Ἄγελαῖοι κορινθιακοὶ στρωτήρες με ἐλλειψοειδῆ σφράγισμα: α) Παράσταση Ἡρακλέους.  
β) Παράσταση δύο πτηνῶν.

σει» θυμίζει τὴ Μαινάδα τοῦ Σκόπα. Μπορεῖ νὰ παραβληθεῖ, ἐπίσης, με τὶς Χιμαιροφόνες Μαινάδες καὶ τὴ Μαινάδα με παιδὶ τοῦ κρατήρα τοῦ Δερβενίου<sup>2</sup>. Σὲ ἓνα σφράγισμα εἰκονίζεται ὁ Ἡρακλῆς στηριζόμενος σὲ ρόπαλο με τὸ δεξιὸ χέρι (εἰκ. 3). Ἀπὸ τὸ ἀριστερὸ χέρι, τὸ στηριζόμενο στοὺς γλουτούς, κρέμεται ἡ λεοντή. Δεξιὸ σκέλος στάσιμο, ἀριστερὸ ἄνετο. Ἡ κεφαλὴ κλίνει πρὸς τὸ στάσιμο σκέλος. Ἡ παράσταση δύο πτηνῶν σώζεται σὲ ἕξι παραδείγματα (εἰκ. 4). Ὁ ἴδιος τύπος σφραγίσματος ἔχει βρεθεῖ σὲ κεραμίδες τοῦ ἀνακτόρου τῆς Βεργίνας<sup>3</sup>. Οἱ τύποι τῶν σφραγισμάτων, ποὺ ἀναφέραμε παραπάνω βρέθηκαν σὲ ἀγελαίους στρωτήρες τῆς κεράμωσης Α. Σὲ ἀγελαίους στρωτήρες τῆς κεράμωσης Β βρέθηκαν δύο σφραγίσματα. Τὸ ἓνα με παράσταση σκυλιοῦ (εἰκ. 5) καὶ τὸ ἄλλο με παράσταση δελφινιοῦ (εἰκ. 6).

Σὲ τμῆμα στρωτήρα σίμης τῆς κεράμωσης Β ὑπάρχει ἓνα σφράγισμα, ἓνα μονόγραμμα (εἰκ. 7). Τὸ μονόγραμμα ἀποτελεῖται ἀπὸ τὰ γράμματα Η καὶ Δ. Καὶ ἡ πιθανὴ ἔρμηνεία τοῦ μονογράμματος εἶναι *δη(μόσια)*.

2. Ε. ΓΙΟΥΡΗ, *Ὁ κρατήρας τοῦ Δερβενίου*, 24-31, πίν. 15-25.

3. Βλ. σχετικὰ: Χ. ΜΑΚΑΡΟΝΑ, «Χρονολογικὰ ζητήματα τῆς Πέλλης», *Ἀρχαία Μακεδονία* (1970), 167, πίν. XIX.





5, 6. Ἀγελαῖοι κορινθιακοὶ στρωτήρες με ἔλλειψοειδὲς σφράγισμα: α) Παράσταση σκυλιοῦ.  
β) Παράσταση δελφινιοῦ.



7. Στρωτήρας σίμης τῆς κεράμωσης Β με σφράγισμα συμπλέγματος γραμμάτων.

## Τὰ σφραγίσματα τῶν λακωνικῶν κεραμίδων

Σε στρωτήρες λακωνικοῦ τύπου καὶ σπανιότερα σὲ καλυπτῆρες ὑπάρχουν σφραγίσματα<sup>4</sup>. Τὸ ὄνομα τῆς πόλης σὲ γενικὴ πτώση *Πέλλης* (εἰκ. 8) ἀναγράφεται σὲ πολλές κεραμίδες, ποὺ βρέθηκαν στὴν οἰκία τοῦ Διονύσου, στὴν οἰκία τῆς ἀρπαγῆς τῆς Ἑλένης, στὴν οἰκία τοῦ Ποσειδῶνος, στὸ τετράγωνο 3, στὸ τετράγωνο 2 καὶ στὴν Ἀκρόπολη. Σύμφωνα μὲ τὸν τύπο τῶν γραμμάτων ἡ ἐπιγραφή χρονολογεῖται στὴν ἑλληνιστικὴ ἐποχή, πιθανόν, στὸν 3ο αἰ. π.Χ.<sup>5</sup>

Ὅρισμένες κεραμίδες φέρουν τὸ σφράγισμα *Δημ(όσια)* ἢ *Δημό(σια)* (εἰκ. 9, 10). Οἱ κεραμίδες αὐτὲς βρέθηκαν στὴν οἰκία τοῦ Διονύσου, στὴν οἰκία τοῦ Ποσειδῶνος καὶ στὸ τετράγωνο 2.

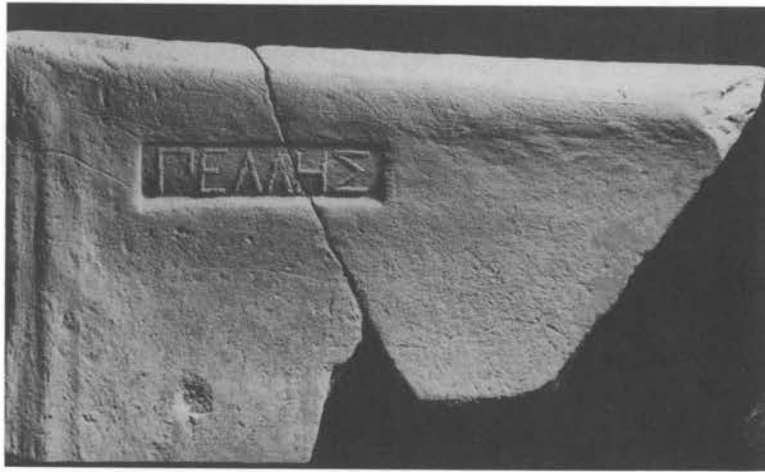

8. Λακωνικὸς στρωτήρας μὲ σφράγισμα *ΠΕΛΛΗΣ*.



9, 10. Λακωνικὲς κεραμίδες μὲ σφράγισμα *ΔΗΜΟΣΙΑ*.

4. Βλ. σημ. 1.

5. M. GUARDUCCI, *Epigrafia Greca* II, 498, εἰκ. 138.

Πολλές κεραμίδες φέρουν τὸ σφράγισμα *Βασιλικός* (εἰκ. 11-15). Ἔχουν βρεθεῖ στὴν οἰκία τοῦ Διονύσου, στὴν οἰκία τῆς ἀρπαγῆς τῆς Ἑλένης, στὴν οἰκία τοῦ Ποσειδῶνος, στὸ τετράγωνο 3 καὶ στὴν Ἀκρόπολη. Οἱ τύποι τῶν γραμμάτων τῆς λέξεως *Βασιλικός* ποικίλλουν. Καὶ σὲ ὀρισμένα σφραγίσματα ὑπάρχουν καὶ μονογράμματα ἢ παραστάσεις. Σὲ λίγα σφραγίσματα ἡ λέξις *Βασιλικός* συνοδεύεται ἀπὸ τὸ μονόγραμμα ΠΕΛ (Πέλλης) (εἰκ. 16). Στὴν οἰκία τοῦ Διονύσου βρέθηκαν τρία σφραγίσματα μὲ τὴ λέξις *Βασιλικός* καὶ τὸ γράμμα Φ, τὸ ὁποῖο ἀναγράφεται καὶ σὲ νομίσματα τοῦ Φιλίππου Ε'. Στὴν ἴδια οἰκία βρέθηκαν λίγα σφραγίσματα μὲ τὴ λέξις *Βασιλικός* καὶ τὴν παράσταση δελφινιοῦ. Σὲ ὀρισμένα σφραγίσματα κάτω ἀπὸ τὴ λέξις *Βασιλικός* ὑπάρχει ἡ παράσταση ἄρπης (εἰκ. 17). Τὸ σύμβολο αὐτὸ παραπέμπει στὸν Περσέα. Καὶ τὰ σφραγίσματα αὐτὰ θὰ πρέπει νὰ χρονολογηθοῦν στὰ χρόνια τῆς βασιλείας τοῦ Περσέως.



11-15. Λακωνικὲς κεραμίδες μὲ σφράγισμα ΒΑΣΙΛΙΚΟΣ.



16. Λακωνικές κεραμίδες  
 με σφράγισμα ΒΑΣΙΛΙΚΟΣ,  
 συνοδευόμενο από τὸ σύμπλεγμα  
 γραμμάτων ΠΕΛ (Πέλλης).



17. Λακωνικές κεραμίδες  
 με σφράγισμα ΒΑΣΙΛΙΚΟΣ  
 καὶ παράσταση ἄρπης.



18, 19. Λακωνικές κεραμίδες με σφράγισμα ΒΑΣΙΛΙΚΑ.



20, 21. Λακωνικές κεραμίδες με σφράγισμα ΒΑΣΙ(λέως) ΑΝΤΙ(γόνου).

Σε λίγα σφραγίσματα ἀντὶ τῆς λέξης *Βασιλικός* ὑπάρχει ἡ λέξη *Βασιλικά* (εἰκ. 18).

Τὸ ὄνομα τοῦ βασιλέως Φιλίππου καὶ τὸ ὄνομα τοῦ βασιλέως Ἀντιγόνου ἀναγράφεται σὲ πολλὰ σφραγίσματα. Ὁ τύπος τῶν σφραγισμάτων ποικίλλει. Τὸ ὄνομα τοῦ βασιλέως Φιλίππου ἀναγράφεται ὡς *Βα(σιλέως) Φι(λίππου)* (εἰκ. 19) ἢ *Βασι(λέως) Φιλί(ππου)*. Τὸ ὄνομα τοῦ βασιλέως Ἀντιγόνου ἀναγράφεται ὡς *Βασι(λέως) Ἀντι(γόνου)* (εἰκ. 20, 21). Σὲ δύο σφραγίσματα ὑπάρχει ἡ ἐπιγραφή *Βασι/Φιλι/Αντι* (εἰκ. 22). Ἡ πιθανὴ ἐρμηνεῖα τῆς ἐπιγραφῆς αὐτῆς εἶναι ὅτι ἀναφέρει τὸ ὄνομα τοῦ ἀνήλικου βασιλέως Φιλίππου Ε΄ καὶ τοῦ ἐπιτρόπου τοῦ Ἀντιγόνου Β΄ Δώσωνος. Σύμφωνα μὲ τὴν ἐρμηνεῖα αὐτὴ ἡ ἐπιγραφή χρονολογεῖται στὰ χρόνια 229-221 π.Χ. Οἱ τύποι τῶν γραμμάτων τῆς ἐπιγραφῆς αὐτῆς καὶ τῶν ἐπιγραφῶν, ποὺ ἀναφέρουν τὸ ὄνομα τοῦ βασιλέως Φιλίππου καὶ τοῦ βασιλέως Ἀντιγόνου εἶναι παρόμοιοι μὲ τοὺς τύπους τῶν γραμμάτων ἐπιγραφῶν τῆς βασιλείας τοῦ Φιλίππου Ε΄. Κατὰ συνέπεια εἶναι πιθανὴ ἡ ὑπόθεση, ὅτι ἡ ἐπιγραφή *Βασι(λέως) Ἀντι(γόνου)* ἀναφέρεται στὸν Ἀντίγονο Β΄ Δώσωνα καὶ ἡ ἐπιγραφή *Βασι(λέως) Φιλί(ππου)* ἢ *Βα(σιλέως) Φι(λίππου)* ἀναφέρεται στὸν Φίλιππο Ε΄.

Σὲ πολλὰ σφραγίσματα κεραμίδων ἀναγράφεται ἓνα ὄνομα καὶ τὸ σύμπλεγμα *A B* (βασιλικός, βασιλικὴ ἢ τοῦ βασιλέως)<sup>6</sup>. Τὰ σφραγίσματα αὐτὰ βρέθηκαν στὴν οἰκία τοῦ Διονύσου, στὴν οἰκία τῆς ἀρπαγῆς τῆς Ἑλένης, στὸ τετράγωνο 3 καὶ στὴν Ἀκρόπολη. Τὰ ὀνόματα, ποὺ ἀναγράφονται στὰ σφραγίσματα αὐτά, εἶναι Ἀριστόνου (εἰκ. 23, 24, 25),

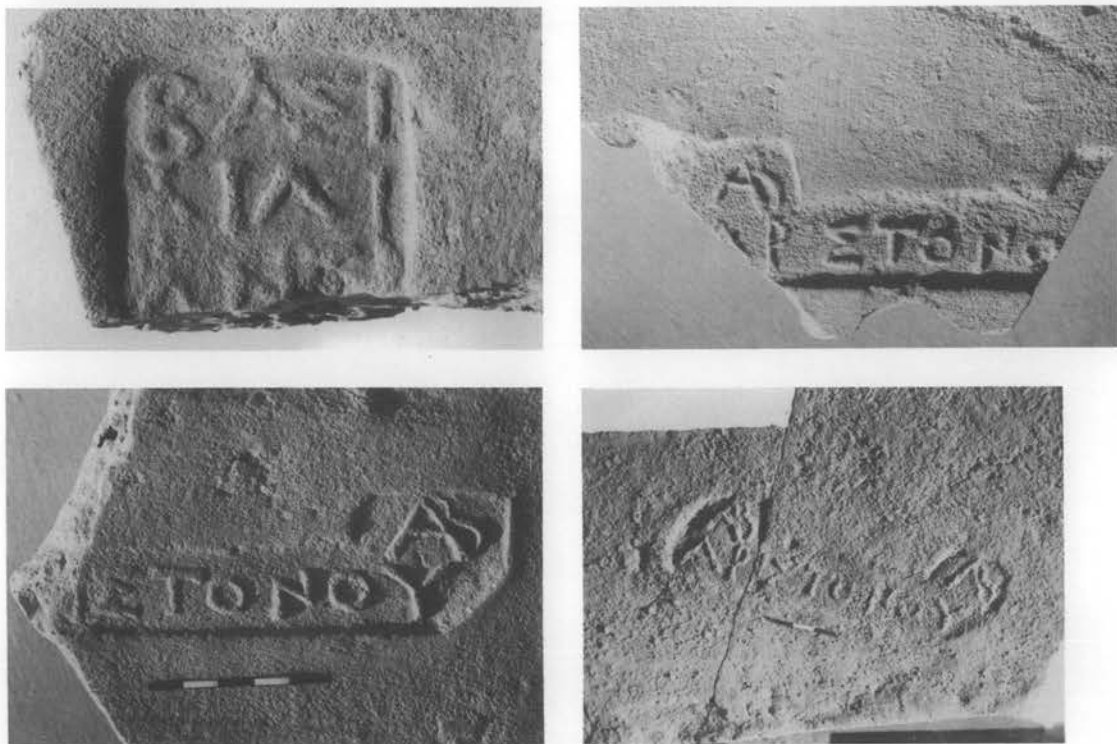

22-25. Λακωνικὲς κεραμίδες μὲ σφράγισμα *ΒΑΣΙ ΦΙΛΙ ΑΝΤΙ ΑΡΙΣΤΟΝΟΥ*.

6. Ὁ.π., 500-501.

Ἄριστοκράτου (εἰκ. 26, 27), Ἀττάλου (εἰκ. 28), Εὐάρχου (εἰκ. 29, 30, 31), Εὐκρατίδου (εἰκ. 32), Λυσιμάχου (εἰκ. 33, 34), Μεγαλοκλέους (εἰκ. 35), Νικολάου (εἰκ. 36), Σωσία (εἰκ. 37), Σωσία Φι (εἰκ. 38).

Σὲ ἄρκετὰ σφραγίσματα κεραμίδων ἀναγράφεται ἓνα ὄνομα. Στὸ τετράγωνο 4, τὸ ὁποῖο σχετίζεται μὲ τὴν ἀποκαλυπτόμενη Ἄγορά, βρέθηκαν σφραγίσματα μὲ τὸ ὄνομα Ἀλεξιμάχου (εἰκ. 39) καὶ ἓνα σφράγισμα μὲ τὸ ὄνομα Φανίου (εἰκ. 40). Στὴν οἰκία τοῦ Διονύσου βρέθηκαν δύο σφραγίσματα μὲ τὸ ὄνομα Ἀντιγόνου καὶ δύο μὲ τὸ ὄνομα Πανκανίου (εἰκ. 41).

Ἄρκετὰ σφραγίσματα κεραμίδων φέρουν διάφορα συμπλέγματα γραμμάτων<sup>7</sup> (εἰκ. 42-51). Ἀπὸ τὰ σφραγίσματα κεραμίδων, πού ἀναφέραμε παραπάνω, ὑποθέτουμε, ὅτι στὴν Πέλλα ὑπῆρχε κρατικὸ μονοπώλιο κατασκευῆς κεραμίδων (Πέλλης, Βασιλικός) καὶ ἡμι-μονοπωλιακὸ σύστημα (Α Β Λυσιμάχου, Α Β Μεγαλοκλέους)<sup>8</sup>.

Τὰ σφραγίσματα κεραμίδων μὲ τὴν ἀπλὴ ἀναγραφὴ ὀνομάτων δείχνουν, ὅτι στὴν ὕστεροελληνιστικὴ ἐποχὴ ὑπῆρχαν καὶ ἰδιωτικὰ ἐργαστήρια κατασκευῆς κεραμίδων.

Τὰ σφραγίσματα τῶν λακωνικῶν κεραμίδων προσφέρουν σημαντικὰ στοιχεῖα γιὰ τὴν ἱστορία τῆς Πέλλας καὶ τοῦ μακεδονικοῦ βασιλείου γενικότερα. Καταρχὴν τὸ ὄνομα τῆς πόλης Πέλλης. Ὄνόματα πού πλουτίζουν τὴ μακεδονικὴ προσωπογραφία<sup>9</sup>. Ἡ ὑπαρξὴ μονοπωλιακοῦ καὶ ἡμιμονοπωλιακοῦ συστήματος εἶναι ἓνα στοιχεῖο γιὰ τὴν οἰκονομικὴ δομὴ τοῦ μακεδονικοῦ βασιλείου. Τέλος, γιὰ τὴν ἱστορία τῆς ἐπιγραφικῆς στὴ Μακεδονία, οἱ ἐπιγραφές τῶν σφραγισμάτων τῶν λακωνικῶν κεραμίδων προσφέρουν στοιχεῖα γιὰ τὴν ἐξέλιξη τῆς γραφῆς στὸν 3ο καὶ τὸν 2ο αἰ. π.Χ.



26, 27. Λακωνικὲς κεραμίδες μὲ σφράγισμα ΑΡΙΣΤΟΚΡΑΤΟΥ.

7. Συμπλέγματα γραμμάτων ὑπάρχουν στὰ νομίσματα Φιλίππου Ε' καὶ στὰ νομίσματα Πέλλης, Ἀμφίπολης καὶ Θεσσαλονίκης. Βλ. σχετικὰ: I. TOURATSOGLU, *Macedonia, Proceedings of a Colloquium held at the British Museum in September, 1985* (1987), πίν. C, σημ. 19.

8. Πρβλ. Μ. ΣΑΚΕΛΛΑΡΙΟΥ, «Οἰκονομία κράτους Πτολεμαίων», *Ἱστορία Ἑλληνικοῦ Ἔθνους* Δ, 494-495.

9. Πρβλ. Χ. ΣΑΑΤΣΟΓΛΟΥ-ΠΑΛΙΑΔΕΛΗ, *Τὰ ἐπιτάφια μνημεῖα ἀπὸ τὴ μεγάλη Τούμπα τῆς Βεργίνας* (1984), 265 κέ.



28-31. Λακωνικές κεραμίδες με σφράγισμα ΑΤΤΑΛΟΥ ΕΥΑΡΧΟΥ.



32. Λακωνικές κεραμίδες  
με σφράγισμα ΕΥΚΡΑΤΙΔΟΥ.



33, 34. Λακωνικές κεραμίδες με σφράγισμα ΛΥΣΙΜΑΧΟΥ.



35-41. Λακωνικές κεραμίδες με σφράγισμα ΜΕΓΑΛΟΚΛΕΟΥΣ ΝΙΚΟΛΑΟΥ ΣΩΣΙΑ  
ΣΩΣΙΑ ΦΙ ΑΛΕΞΙΜΑΧΟΥ ΦΑΝΙΟΥ ΠΑΥΣΑΝΙΟΥ.



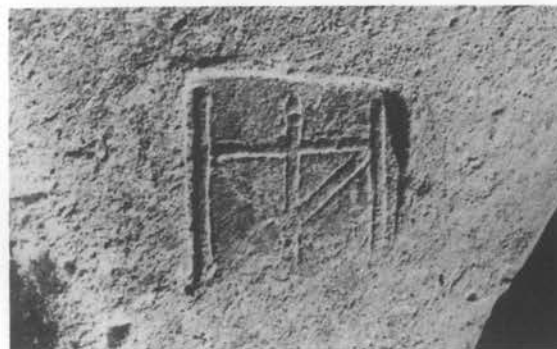

42-47. Λακωνικές κεραμίδες με σύμπλεγμα γραμμάτων.



48-51. Λακωνικές κεραμίδες με σύμπλεγμα γραμμάτων.



52. Λακωνικές κεραμίδες με δύο συμπλέγματα γραμμάτων.

## ΕΠΙΜΕΤΡΟ Γ

### ΕΡΕΥΝΑ ΤΟΥ ΠΗΛΟΥ ΤΩΝ ΚΕΡΑΜΙΔΩΝ ΤΗΣ ΠΕΛΛΑΣ

Ο πηλός των κεραμίδων της Πέλλας έχει μελετηθεί στο Κέντρο Πυρηνικών Έρευνών 'Δημόκριτος' από τον χημικό Βασ. Κυλικογλου<sup>1</sup>, με την έποπτεία του Α. Π. Γρημάνη, συντονιστού του προγράμματος Πυρηνικής και Αναλυτικής Χημείας.

Η μελέτη στηρίζεται στον αναλυτικό προσδιορισμό της συγκέντρωσης των διαφόρων ίχνοστοιχείων στα δείγματα των κεραμίδων. Όπως είναι γνωστό, η συγκέντρωση ίχνοστοιχείων σε πηλούς διαφόρων προελεύσεων προσδιορίζει το «δακτυλικό τους αποτύπωμα». Η περιεκτικότητα των πηλών σε ίχνοστοιχεία κυμαίνεται σε πλατιά όρια, ακόμη και σε πηλούς της ίδιας προέλευσης. Για τον λόγο αυτό είναι απαραίτητη η ανάλυση πολλών δειγμάτων και η στατιστική επεξεργασία των αποτελεσμάτων. Επίσης η σύγκριση πρέπει να γίνεται σε πηλούς του ίδιου σταδίου επεξεργασίας, διότι στα διάφορα στάδια επεξεργασίας η σύσταση μεταβάλλεται.

Ο προσδιορισμός της συγκέντρωσης των ίχνοστοιχείων έγινε με την αναλυτική μέθοδο της Νετρονικής Ένεργοποίησης. Η μέθοδος αυτή είναι μεγάλης ευαισθησίας ως προς τον προσδιορισμό ελαχίστων συγκεντρώσεων και δίνει τη δυνατότητα ταυτόχρονου προσδιορισμού πολλών ίχνοστοιχείων με μεγάλη ακρίβεια και επαναληπτικότητα.

Για την ανάλυση και τη μελέτη του πηλού των κεραμίδων της Πέλλας παραδόθηκαν πέντε ομάδες δειγμάτων (A, B, C, D, E). Στην ομάδα A ανήκουν δείγματα από την κεράμωση A. Στην ομάδα B ανήκουν δείγματα από την κεράμωση B. Στην ομάδα C ανήκουν δείγματα από γραπτές σίμες του τύπου K 1450, 1470 και άνθεμωτών μετώπων ή γεμόνων καλυπτήρων, παρόμοιων με της κεράμωσης A. Στην ομάδα D ανήκουν δείγματα από την κεράμωση Γ. Στην ομάδα E ανήκουν δείγματα λακωνικών κεραμίδων, οι οποίες, σύμφωνα με το σφράγισμα Πέλλης θα πρέπει να θεωρηθούν ως προϊόντα εργαστηρίων της Πέλλας.

Τα δείγματα πρώτα αναλύθηκαν σύμφωνα με τη μεθοδολογία της μακρόχρονης ακτινοβολήσης (κλασική μέθοδος) και χωρίστηκαν σε στατιστικά αποδεκτές ομάδες, βάσει της συγκέντρωσης των ίχνοστοιχείων. Επειδή συνέπεσε κάθε στατιστική ομάδα να περιέχει σχεδόν αποκλειστικά δείγματα από μια αρχαιολογική ομάδα δόθηκαν αντίστοιχα οι ονομασίες PA, PB, PC, PD, PE. Έτσι η αναλυτική ομάδα PA περιέχει δείγματα από την αρχαιολογική ομάδα A, ή PB από την B, ή PC από τη C και η αναλυτική ομάδα PE περιέχει δείγματα της αρχαιολογικής ομάδας E και όρισμένα της D.

1. Η μελέτη του πηλού των κεραμίδων της Πέλλας αποτελεί τμήμα της διδακτορικής διατριβής του Β. ΚΥΛΙΚΟΓΛΟΥ, «Μελέτη προέλευσης αρχαίων κεραμικών με Νετρονική Ένεργοποίηση. Στατιστική ανάλυση», Ιωάννινα, 1988.

Κατόπιν εφαρμόστηκε ή μέθοδος τής βραχύχρονης ακτινοβόλησης<sup>2</sup>. Βάσει τής συγκέντρωσης τών ίχνοστοιχείων διαιρέθηκαν πάλι σε ομάδες ( $PA'$ ,  $PB'$ ,  $PC'$ ,  $PD'$ ,  $PE'$ ), οί οποίες συνέπεσαν με τις ομάδες τών πρώτων αναλύσεων. Επίσης αναλύθηκαν και τρία δείγματα πηλού, πού βρέθηκε σε βώλους στα εργαστήρια τής 'Αγοράς τής Πέλλας. Από τόν πηλό αυτό κατασκευάστηκαν δοκίμια, τά όποια ψήθηκαν υπό κατάλληλες συνθήκες, ώστε νά έχουμε συγκρίσιμα αποτελέσματα με τά δείγματα τών κεραμίδων.

Από τις αναλυτικές ομάδες πού σχηματίστηκαν, μόνον ή  $PE$  σχετίζεται με τόν πηλό τών εργαστηρίων τής 'Αγοράς τής Πέλλας.

Ενδιαφέρον είναι ότι στην ομάδα  $PE$  υπάγονται και δείγματα τής αρχαιολογικής ομάδας  $D$ , πού προέρχονται από την έπαétια και την ανάγλυφη síμη ύδρορρόη τής κεράμωσης  $\Gamma$ . Οί άργιλλοι τών άλλων ομάδων είναι διαφορετικής προέλευσης.

2. Η βραχύχρονη ακτινοβόληση είναι βελτίωση τής κλασικής μεθόδου τής Νετρονικής Ένεργοποίησης και προτείνεται από τόν Β. ΚΥΛΙΚΟΓΛΟΥ στη διδακτορική του διατριβή.

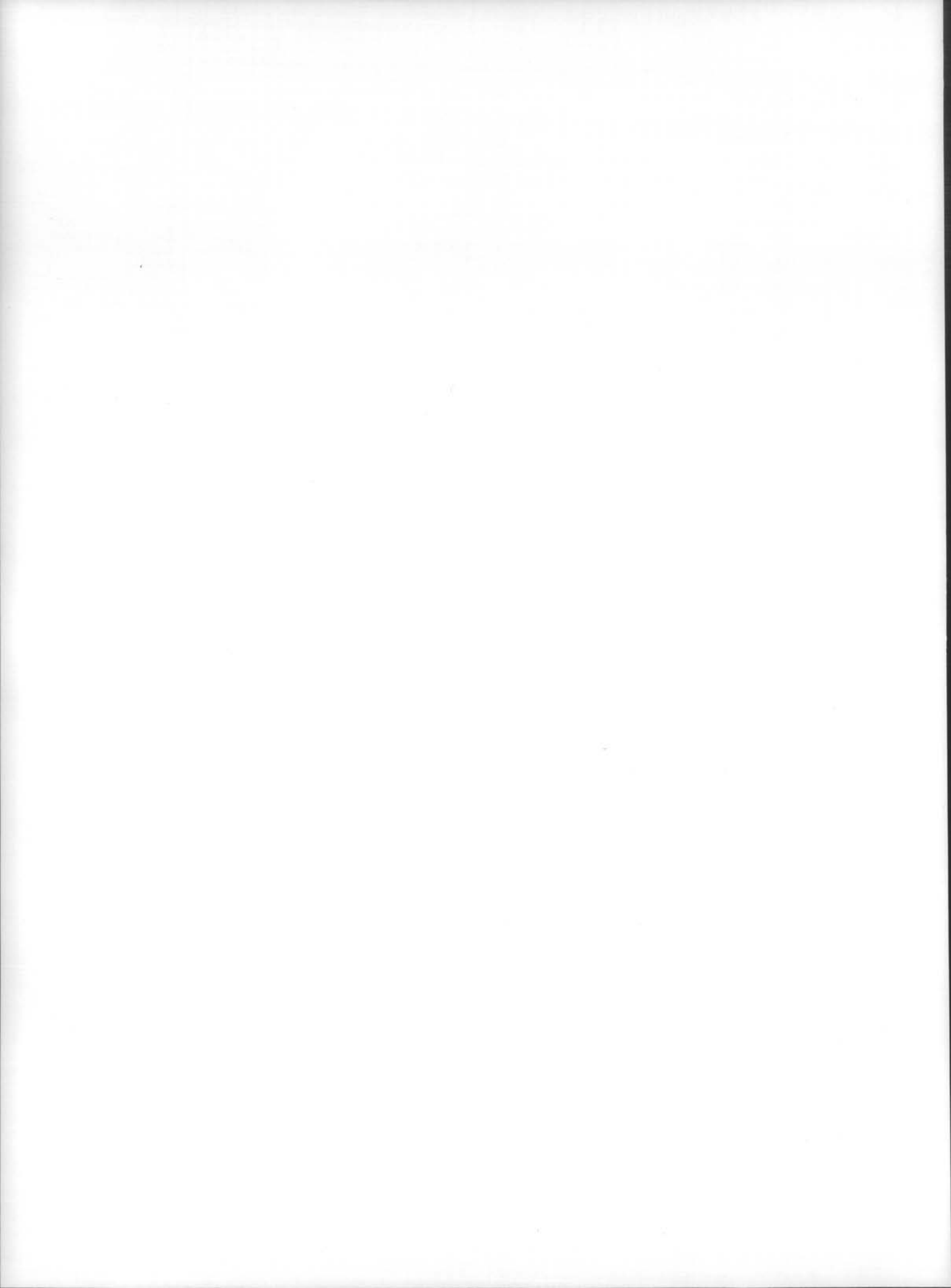

Π Ι Ν Α Κ Ε Σ

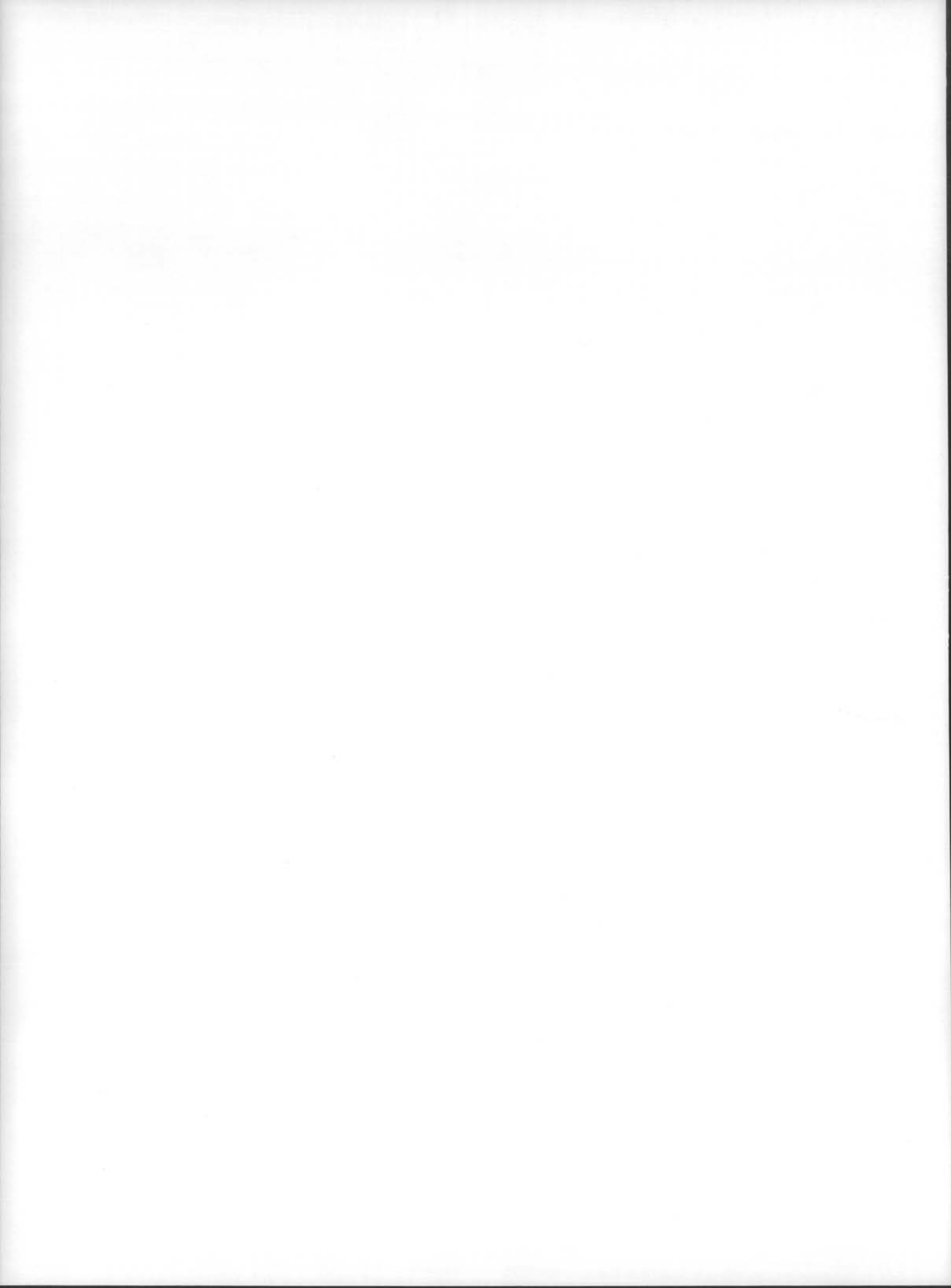

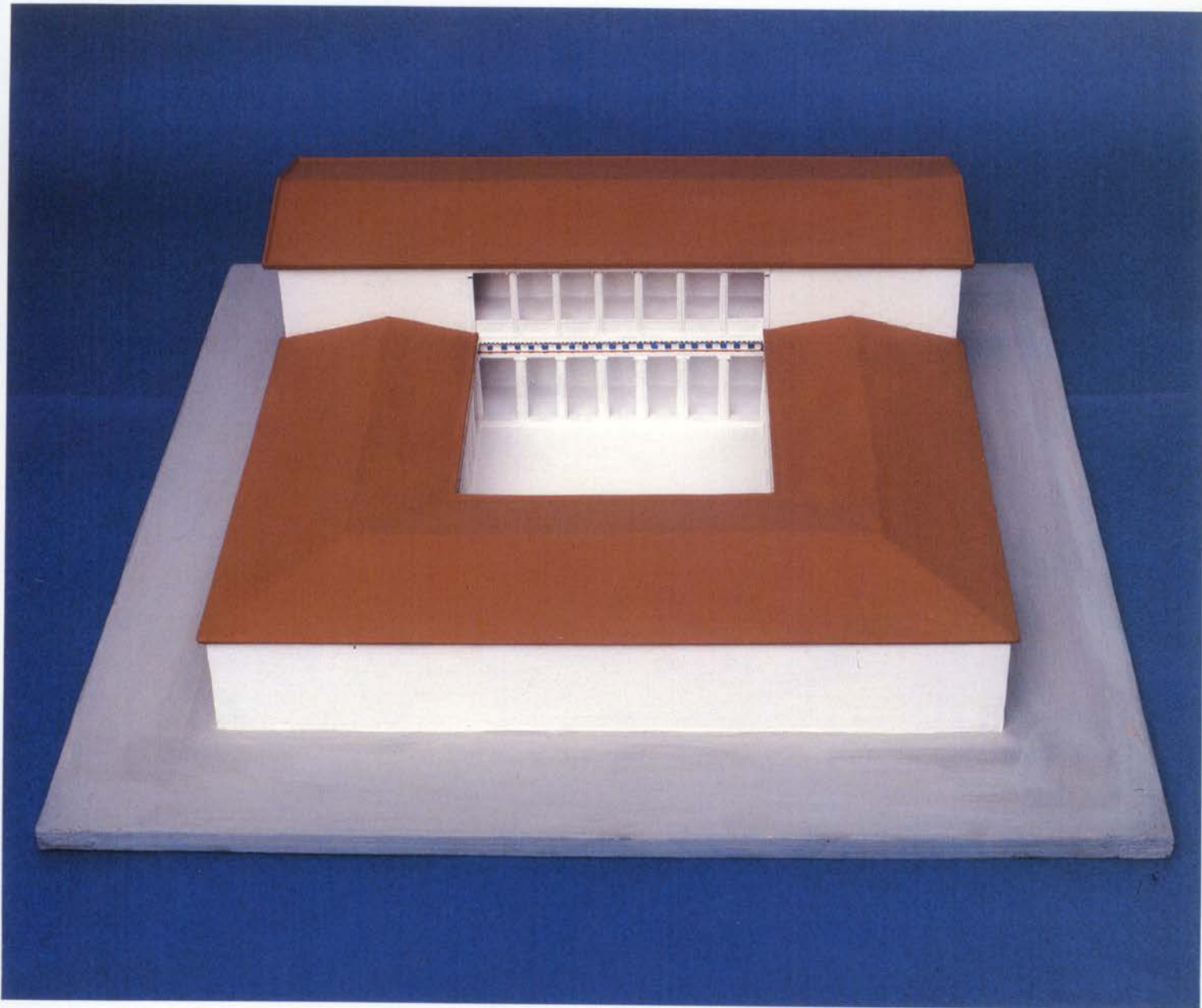

1. Αναπαράσταση οίκιας άρπαγής Έλένης (μακέττα Ι. Γιαννάκη).



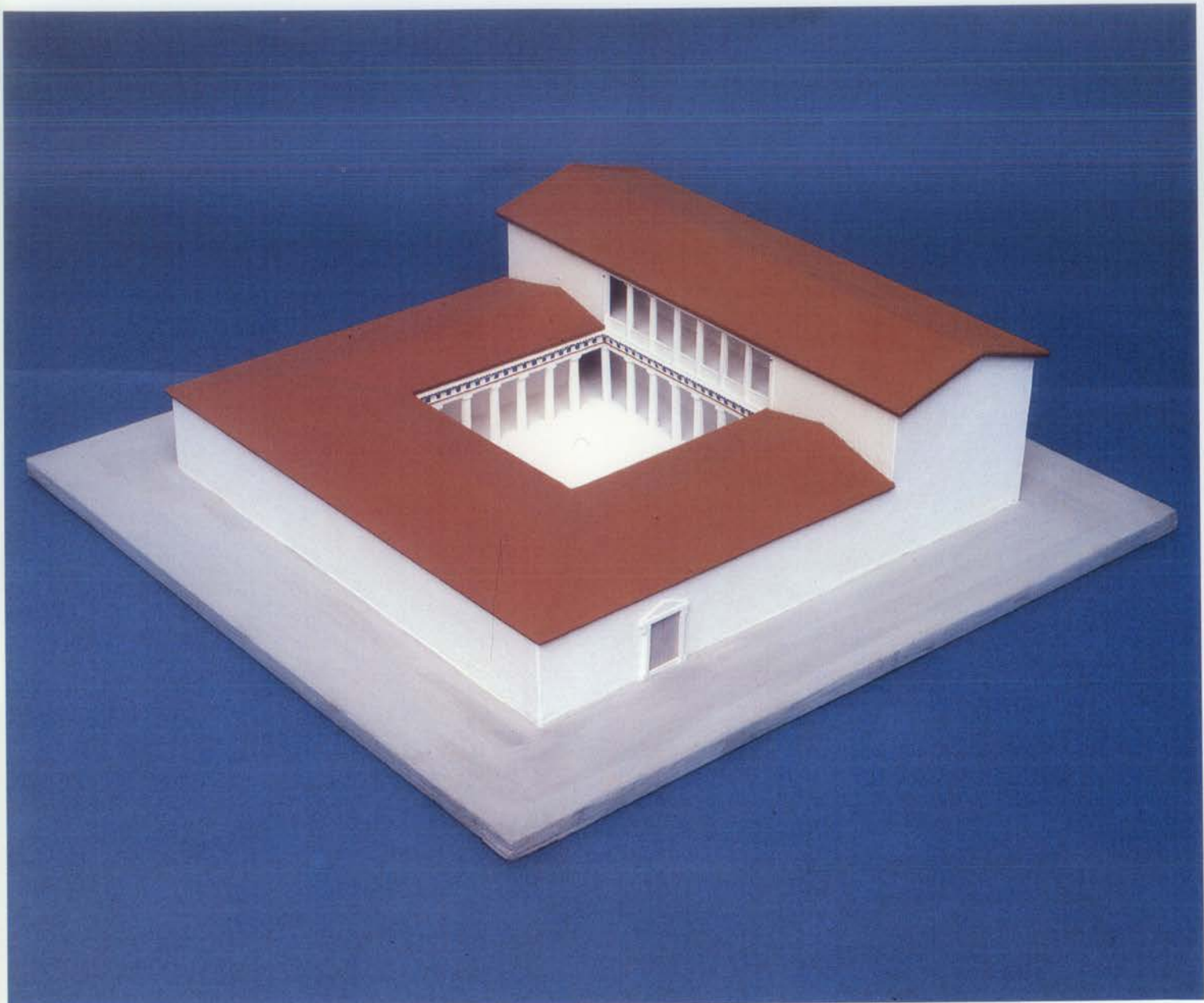

2. Αναπαράσταση οικίας άρπαγής Έλένης (μακέττα Ι. Γιαννάκη).



3. Αναπαράσταση οίκιας Διονύσου (μακέττα Ι. Γιαννάκη).



4. Αναπαράσταση οίκιας Διονύσου (μακέττα Ι. Γιαννάκη).

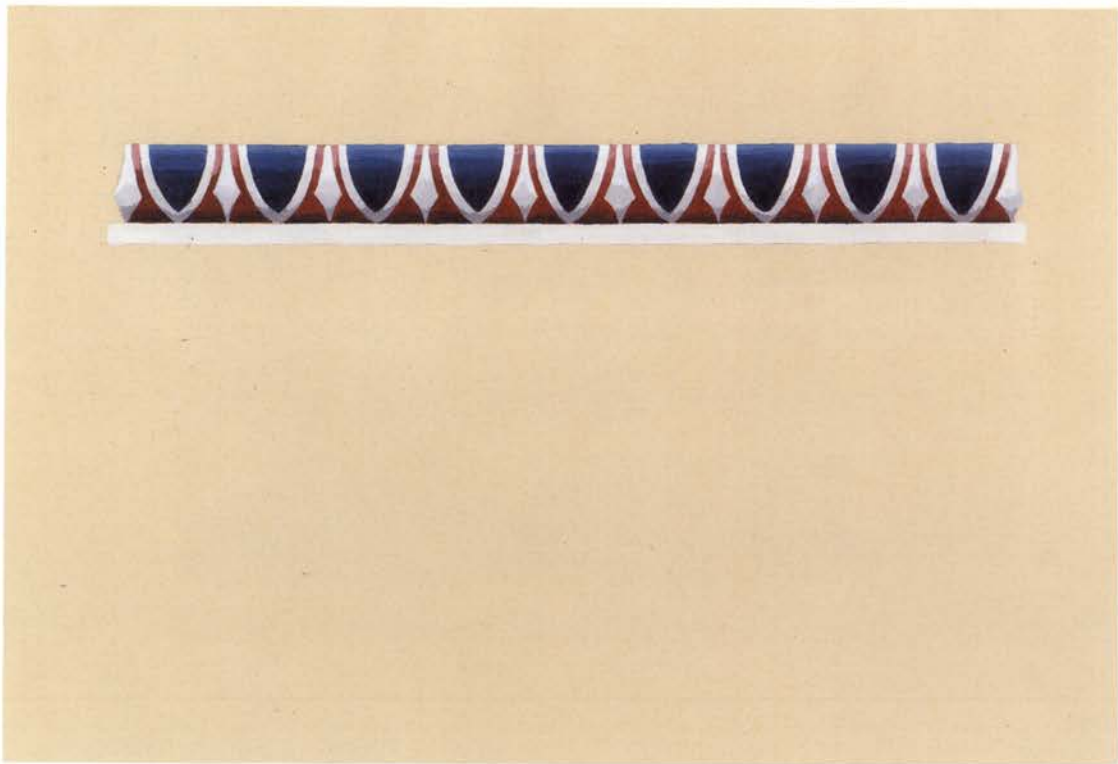

5. Ίωνικό κιονόκρανο οίκιας Διονύσου και σχέδιο γραπτής διακόσμησης του Ίωνικού κυματίου του κιονοκράνου.

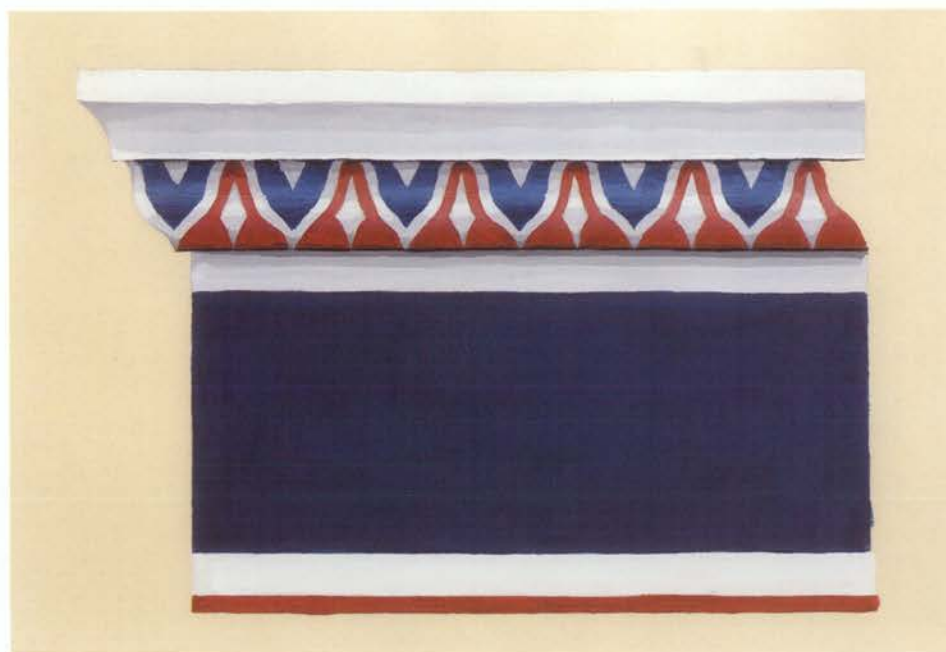

6. Ἐπικράνο ἰωνικοῦ ἡμικίονα οἰκίας Διονύσου καὶ σχέδιο γραπτῆς διακόσμησης τοῦ ἐπικράνου.

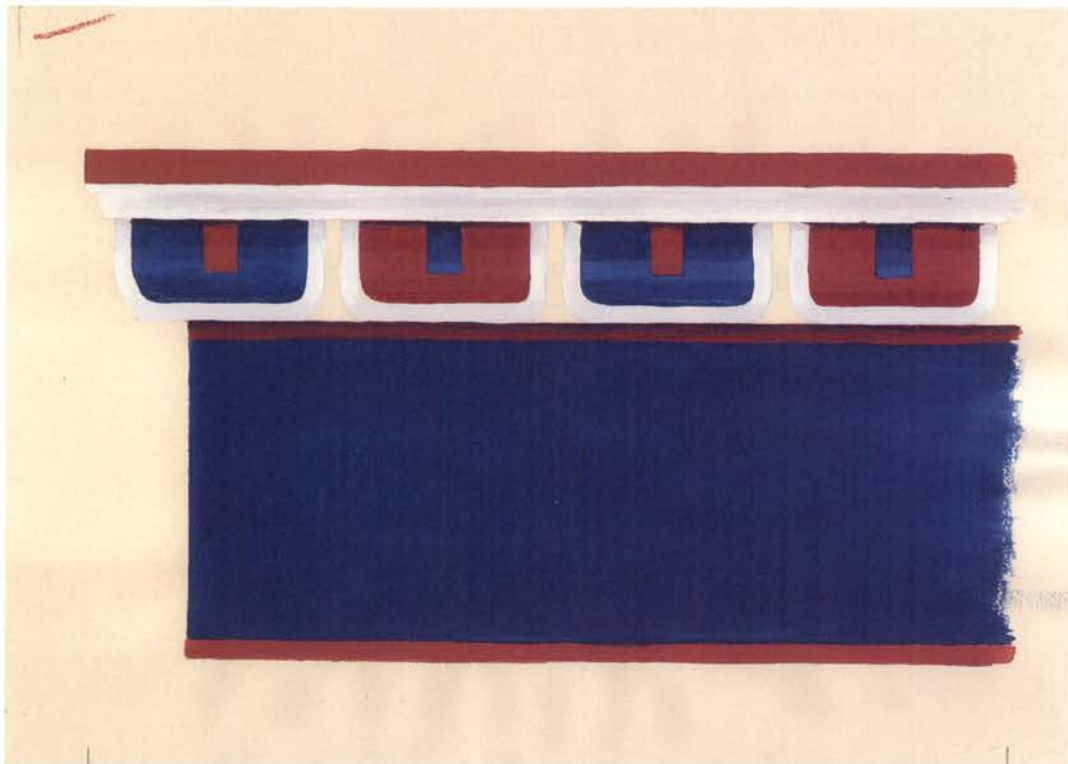

7. Γραπτή διακόσμηση έπικράνου πεσσοῦ οἰκίας Διονύσου.



8. Γραπτή διακόσμηση άγνιας δωρικού γείσου οίκιας άρπαγής Έλένης.

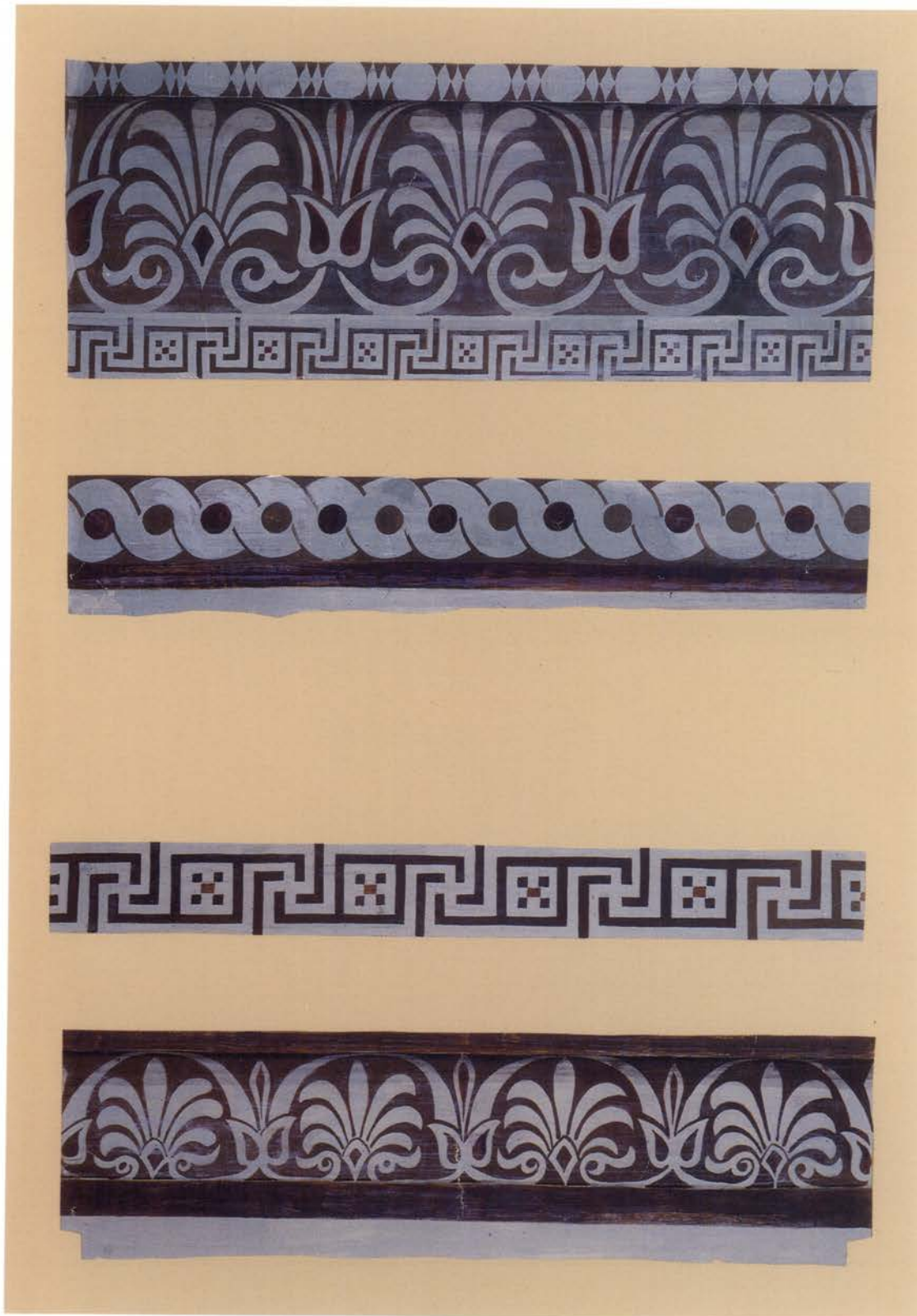

9. α) Έπαέτια σίμη κεράμωσης Α. β) Ήγεμόνας στραωτήρας κεράμωσης Α (σχεδίο Χρ. Λεφάκη).





10. Ἡγεμόνας στρωτήρας κεράμωσης Α (σχέδιο Χρ. Λεφάκη).



11. Άνεμοτοί καλυπτήρες κεράμωσης Α (σχέδιο Χρ. Λεφάκη).



12. α) Έπαétια σίμη. β) Έπαétια σίμη κεράμωσης Β.



13. α-β) Ἡγεμόνες στρωτήρες κεράμωσης Β. γ) Ἀνθεμωτὸς καλυπτήρας κεράμωσης Β. δ) Ἀνά-  
γλυφη σίμη ὑδρορροή κεράμωσης Γ.



14. Ψηφιδωτό άρπαγής Έλένης.



15. Ψηφιδωτό άρπαγής 'Ελένης. Τό τέθριππο.



16. Ψηφιδωτό άρπαγής Έλένης. Κεφαλή Φόρβαντος.

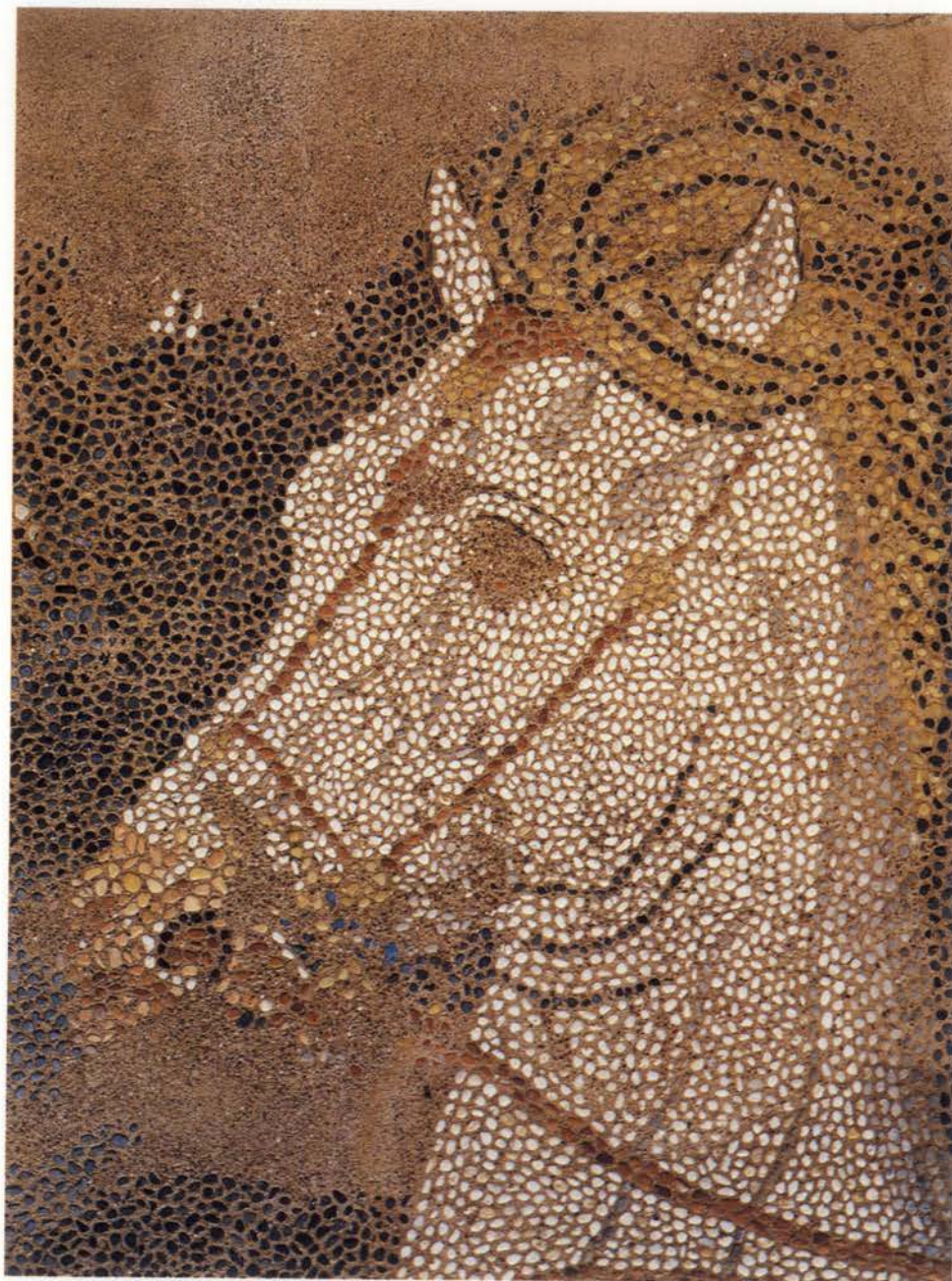

17. Ψηφιδωτό άρπαγής Έλένης. Κεφαλή άλόγου.





18. Ψηφιδωτό κυνηγίου ελάφου.



19. Ψηφιδωτό κυνηγίου ελάφου.

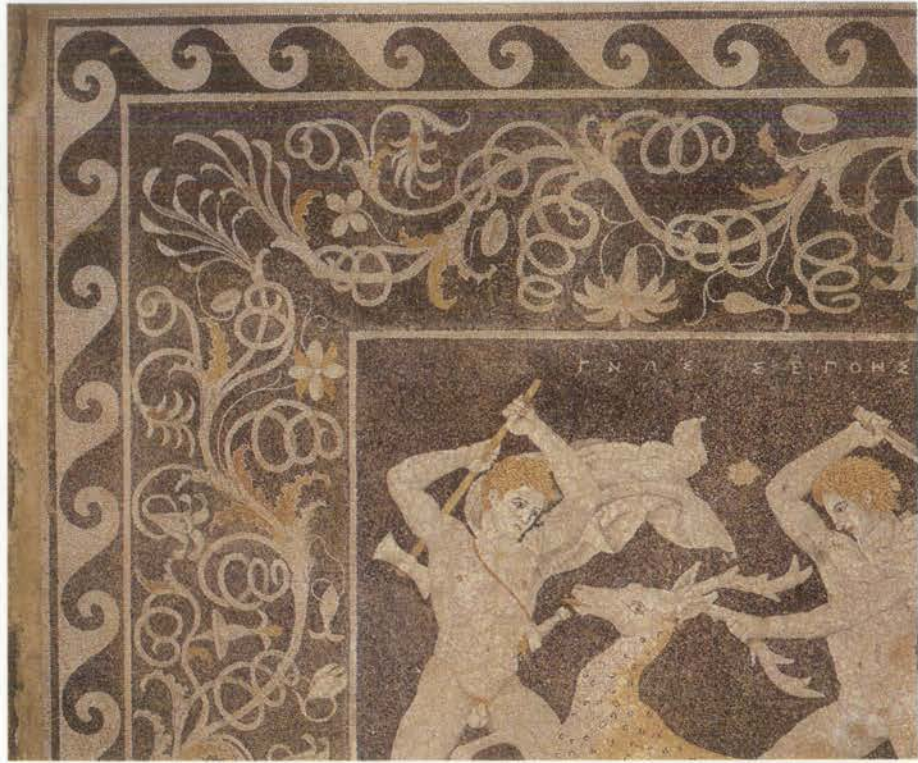

20. Ψηφιδωτό κυνηγίου ελάφου. Λεπτομέρειες.



21. Ψηφιδωτό κυνηγίου έλάφου. Λεπτομέρεια.

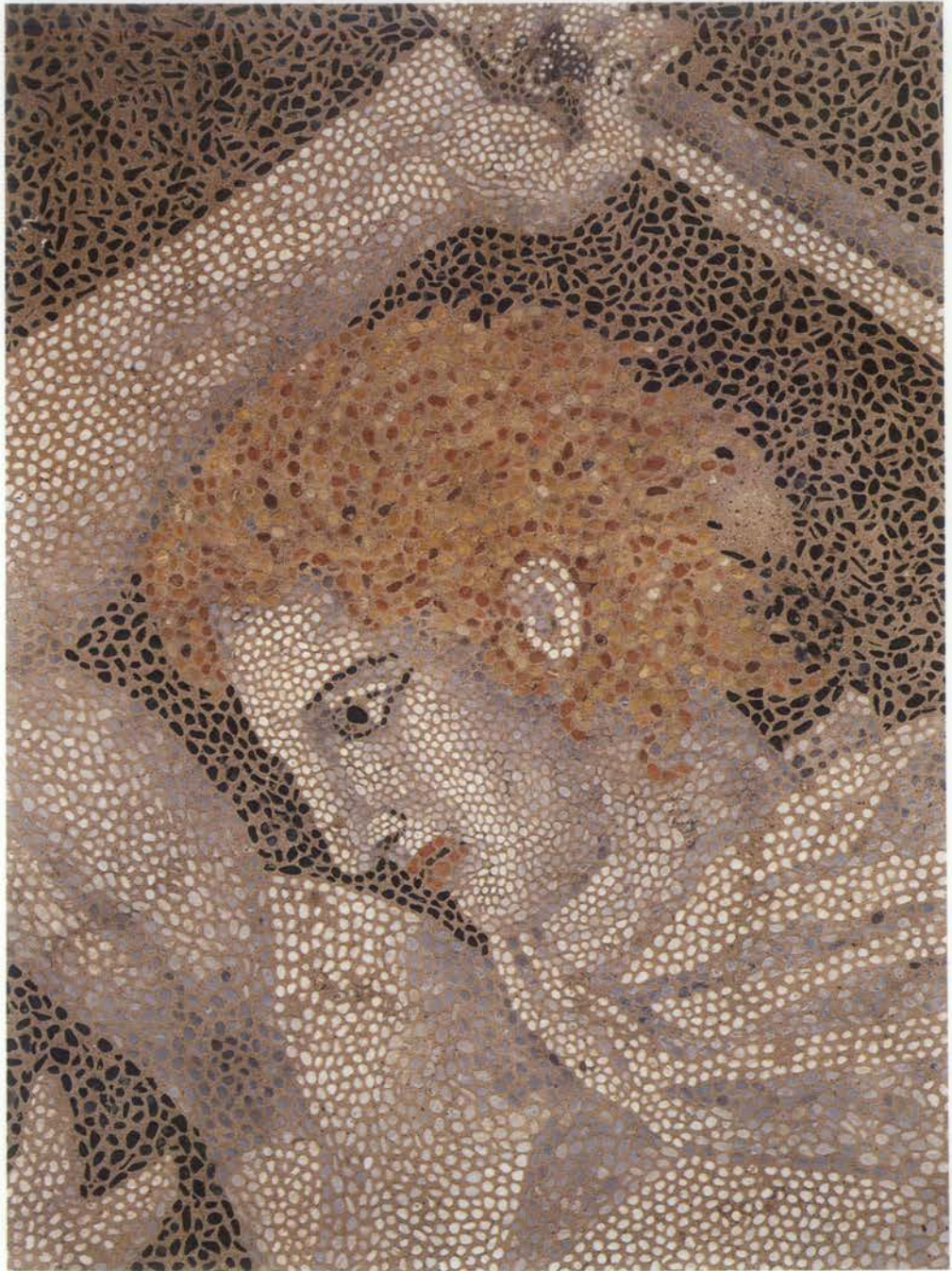

22. Ψηφιδωτό κυνηγίου ελάφου. Λεπτομέρεια.



23. Ψηφιδωτὸ Ἀμαζονομαχίας.



24. Ψηφιδωτό Διονύσου ἐπὶ πάνθηρος.



25. α) Ψηφιδωτό κατωφλίου ανδρώνα Διονύσου. Γρύπας σπαράσσει έλαφο. β) Ψηφιδωτό κυνηγίου λέοντα. γ) Ψηφιδωτό κατωφλίου ανδρώνα κυνηγίου λέοντα. Ζεϋγος Κενταύρων.





26. Ψηφιδωτό κυκλικού κτιρίου καναλιού (σχέδιο Κ. Ήλιάκη).

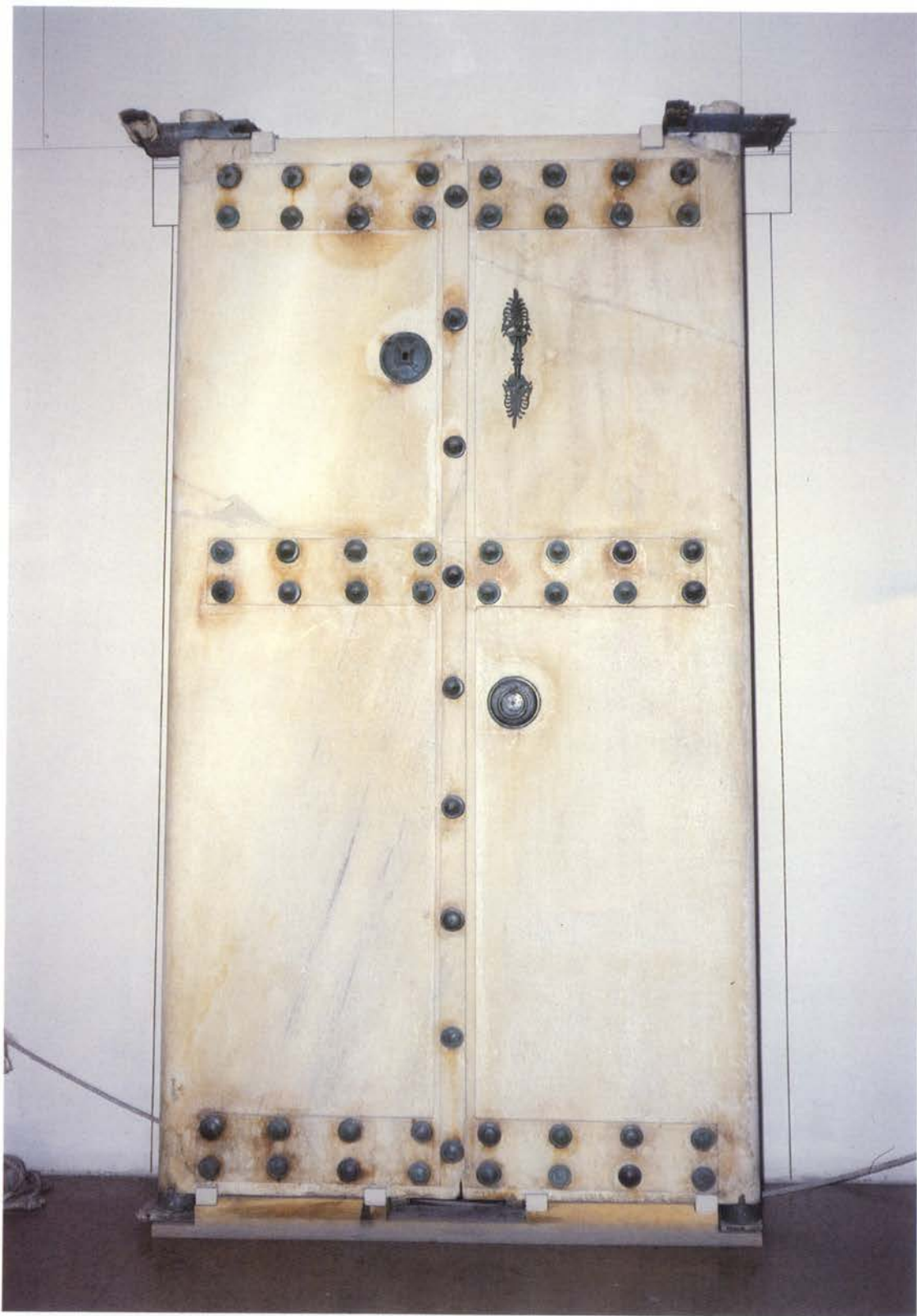

27. Μαρμάρινη θύρα με χάλκινες έφηλίδες. Ύπό τόν μακεδονικό τάφο 'Αγίας Παρασκευής Θεσσαλονίκης.

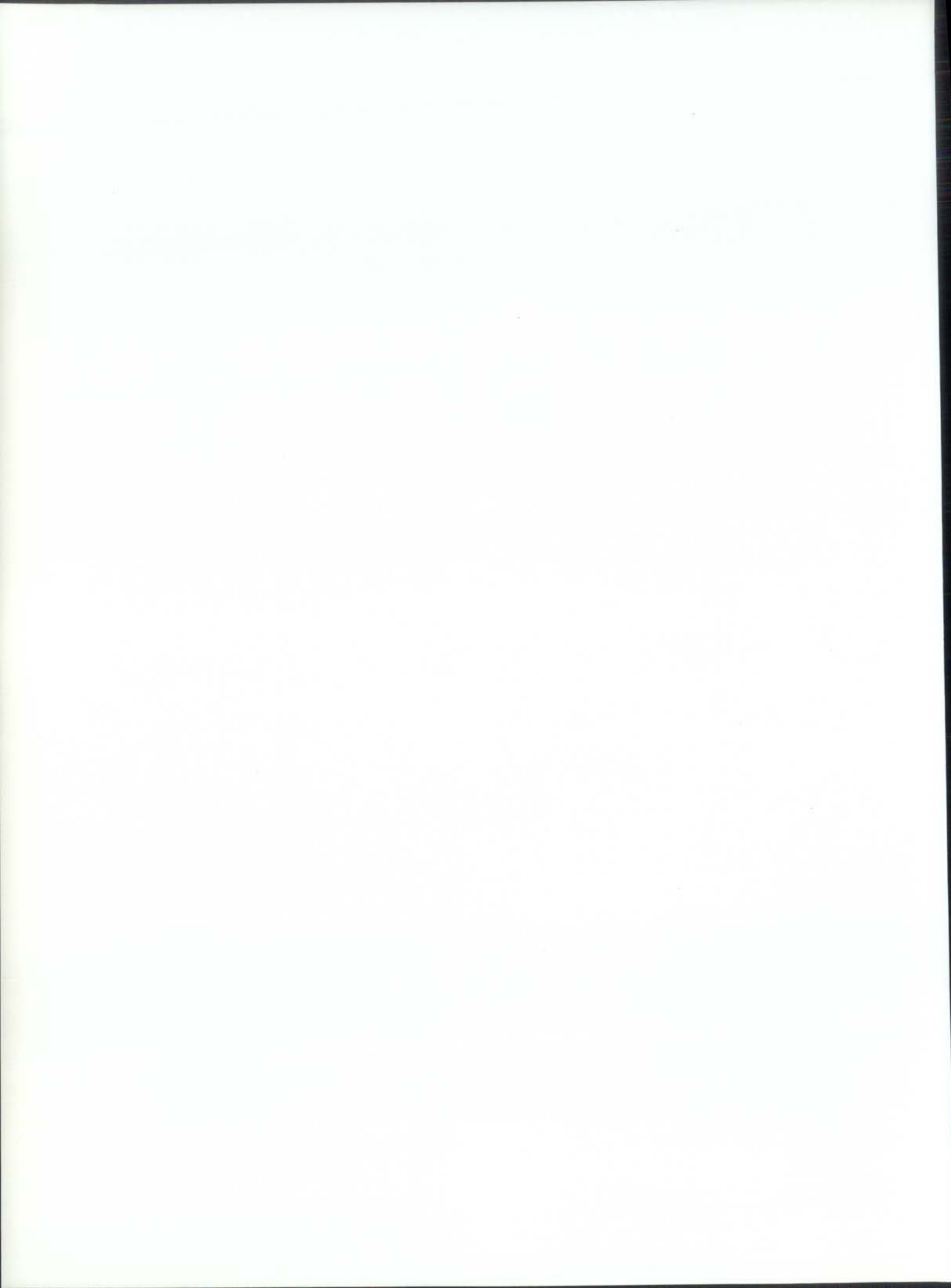

ΤΟ ΒΙΒΛΙΟ Χ. ΜΑΚΑΡΟΝΑ — Ε. ΓΙΟΥΡΗ *ΟΙ ΟΙΚΙΕΣ*  
*ΑΡΠΑΓΗΣ ΤΗΣ ΕΛΕΝΗΣ ΚΑΙ ΔΙΟΝΥΣΟΥ ΤΗΣ ΠΕΛΛΑΣ*  
ΤΥΠΩΘΗΚΕ ΣΤΟ ΤΥΠΟΓΡΑΦΕΙΟ  
Ε. ΜΠΟΥΛΟΥΚΟΣ — Α. ΛΟΓΟΘΕΤΗΣ

ΔΙΟΡΘΩΣΕΙΣ ΚΕΙΜΕΝΩΝ ΟΛΓΑ ΔΗΜΗΤΡΕΛΙΑ  
ΚΑΛΛΙΤΕΧΝΙΚΗ ΕΠΙΜΕΛΕΙΑ ΑΡΓΥΡΩ ΓΙΑΝΝΟΥΛΑΚΗ



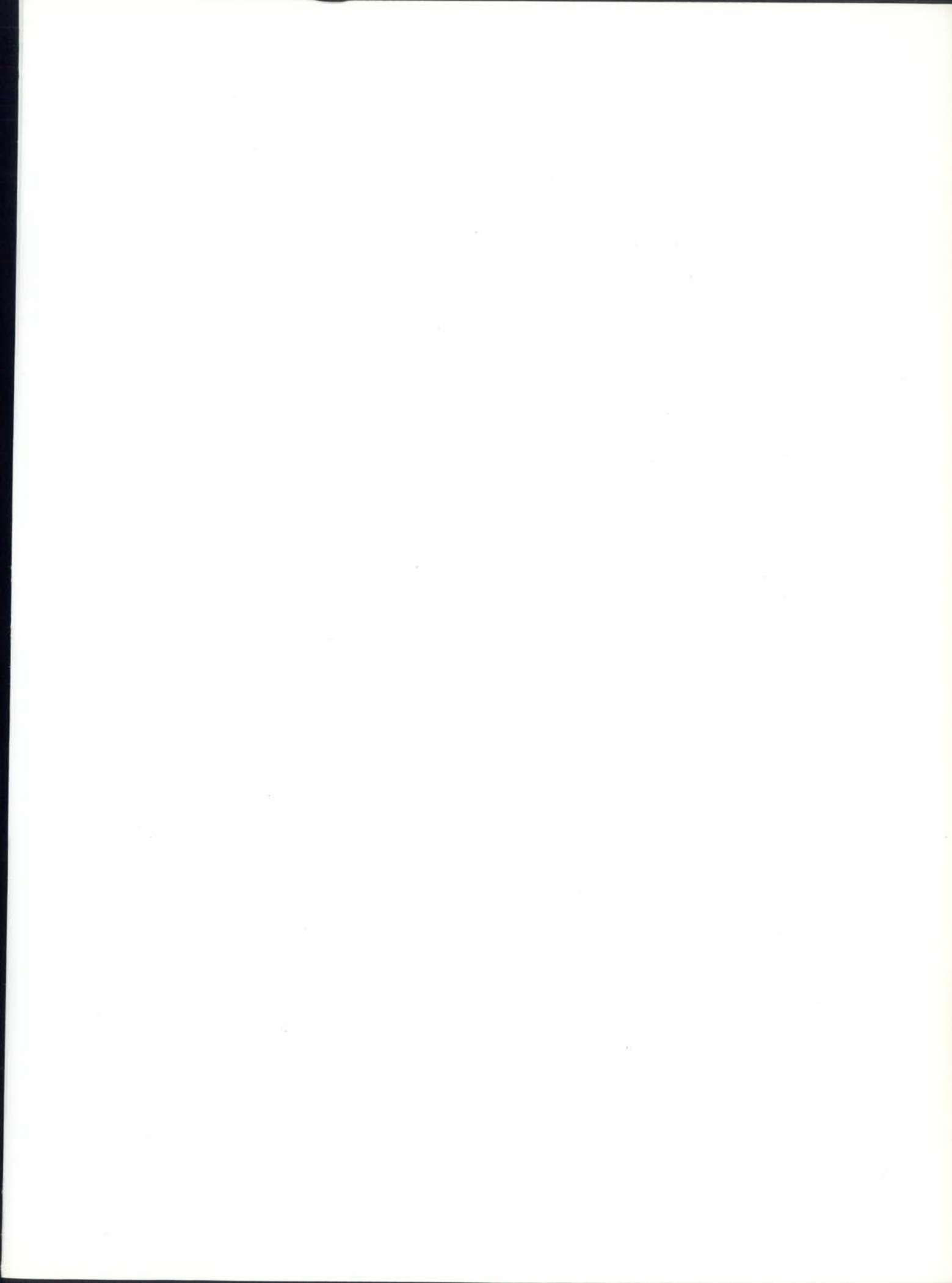

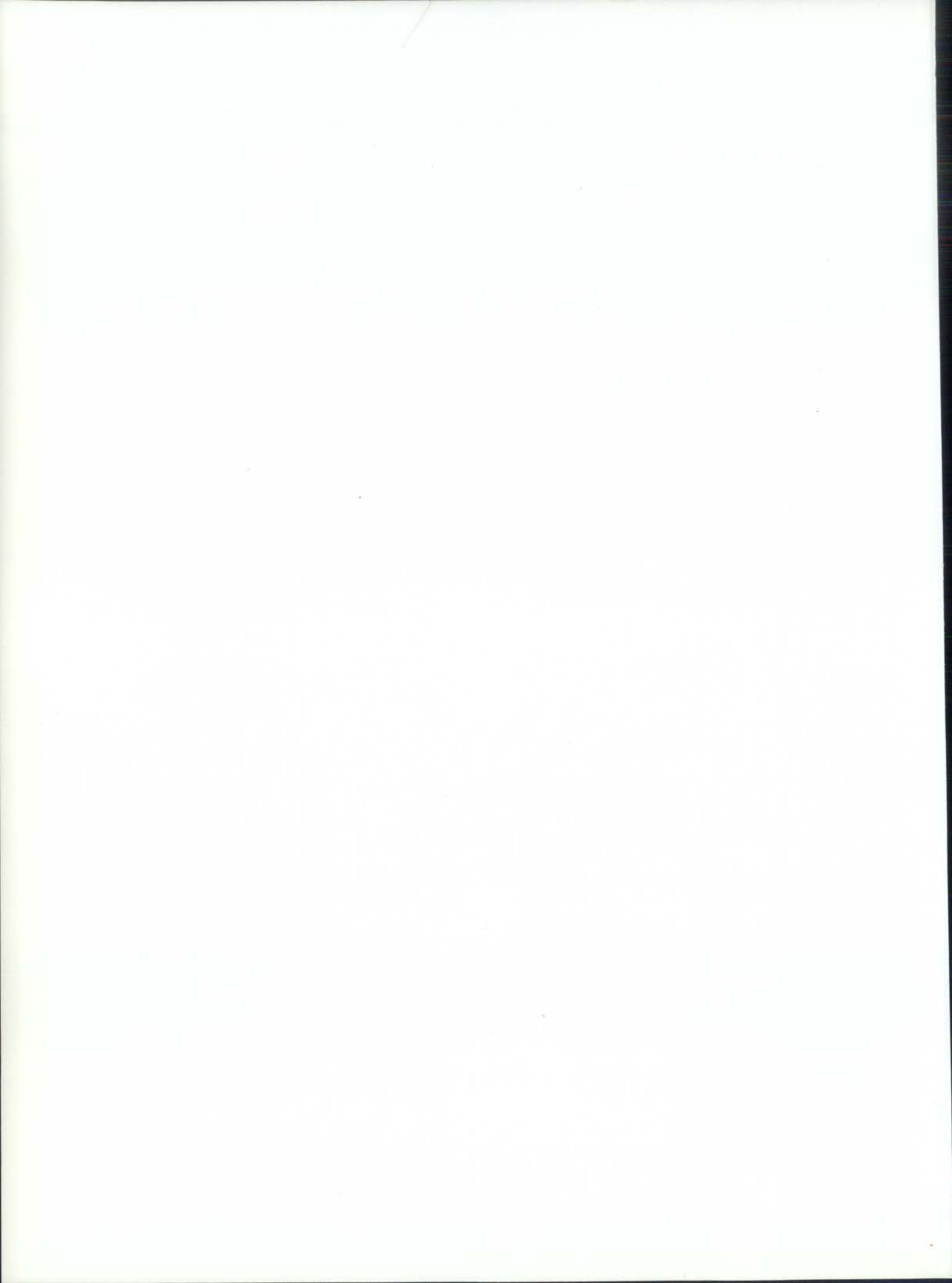

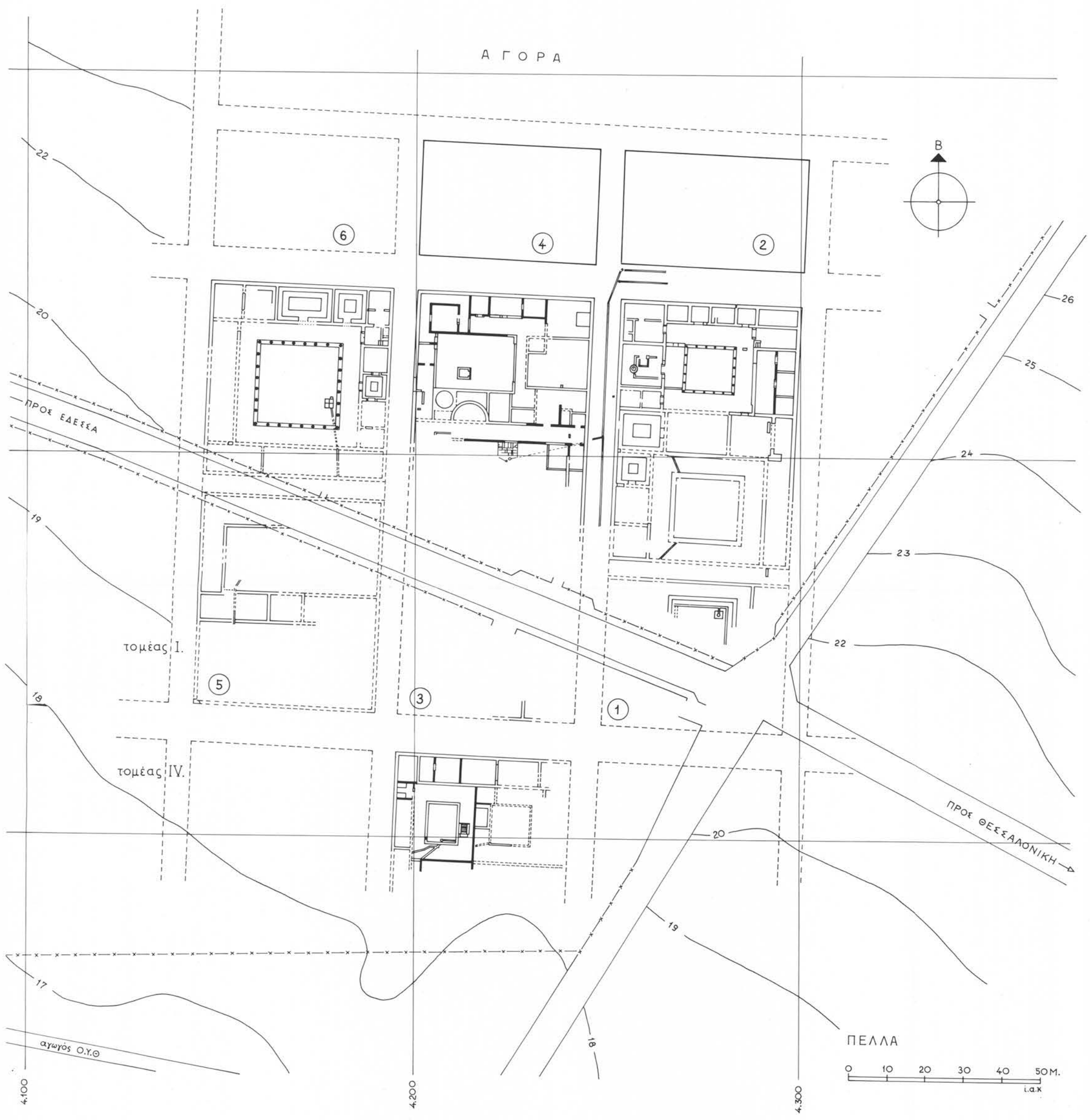

1. Τοπογραφικό.



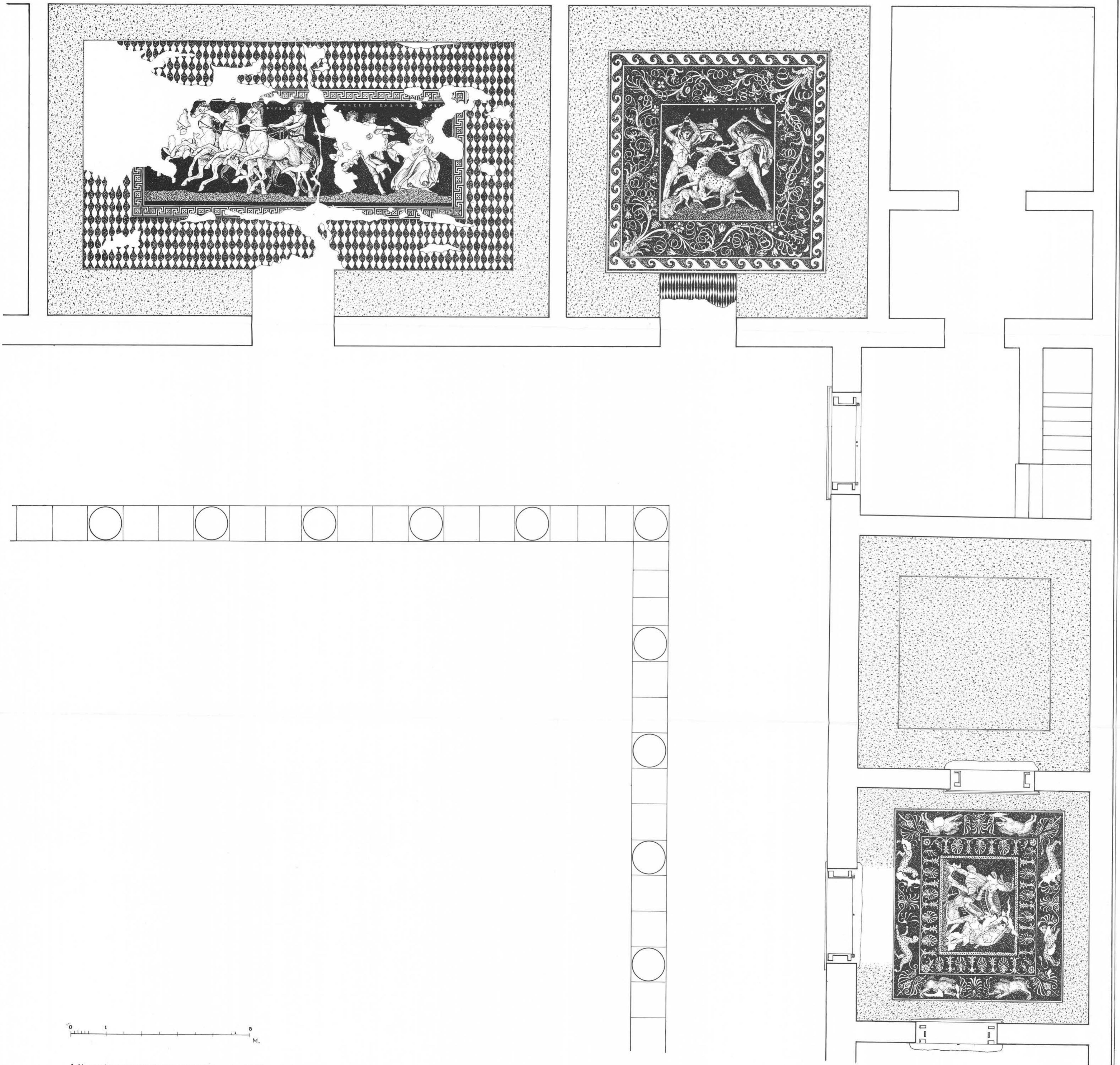

3. Αναπαράσταση της κάτωτης της οικίας της άρπαγής της Έλένης με τὰ ψηφιδωτά δάπεδα. Σχέδιο Κ. Ήλιάκη.

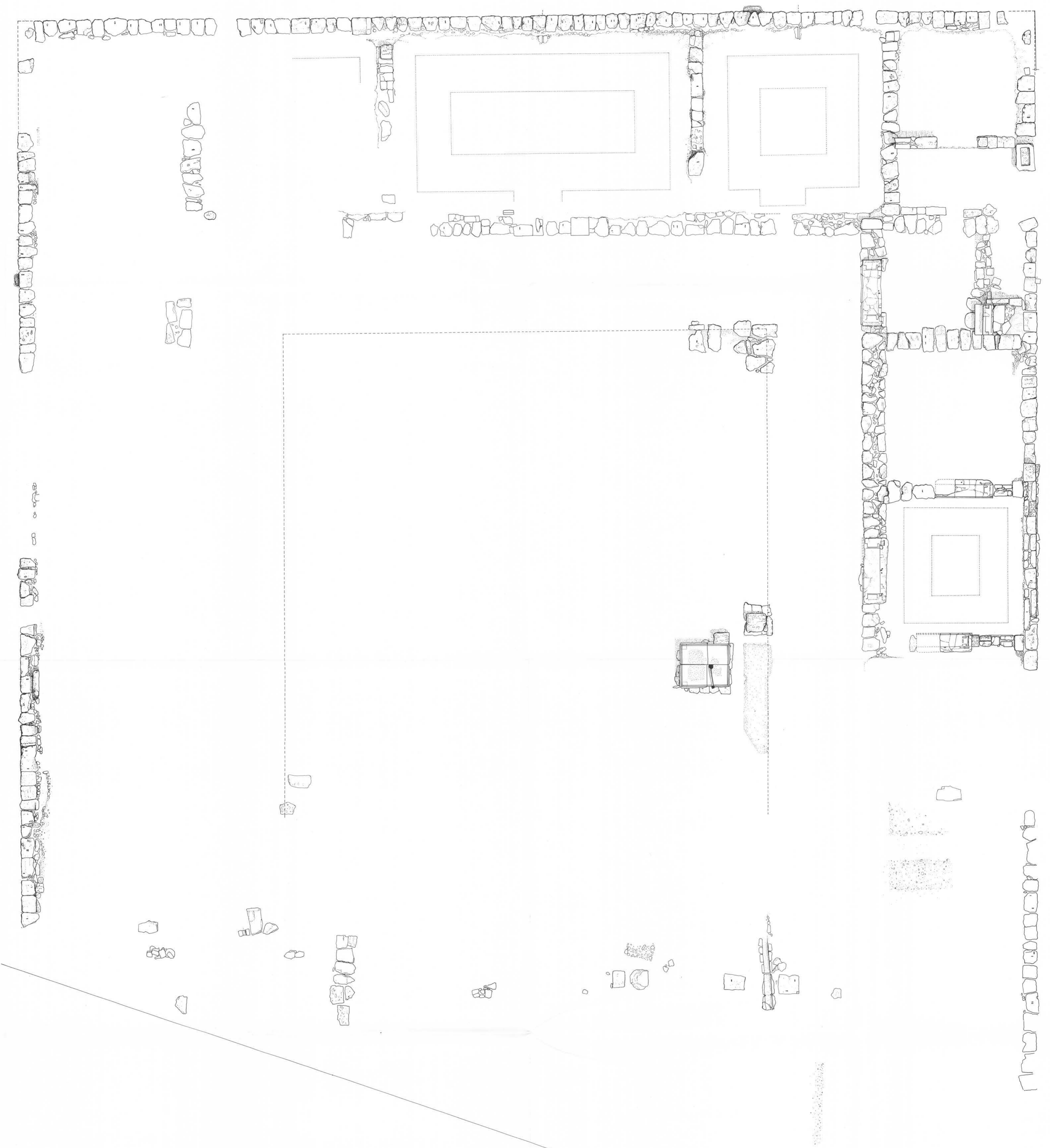

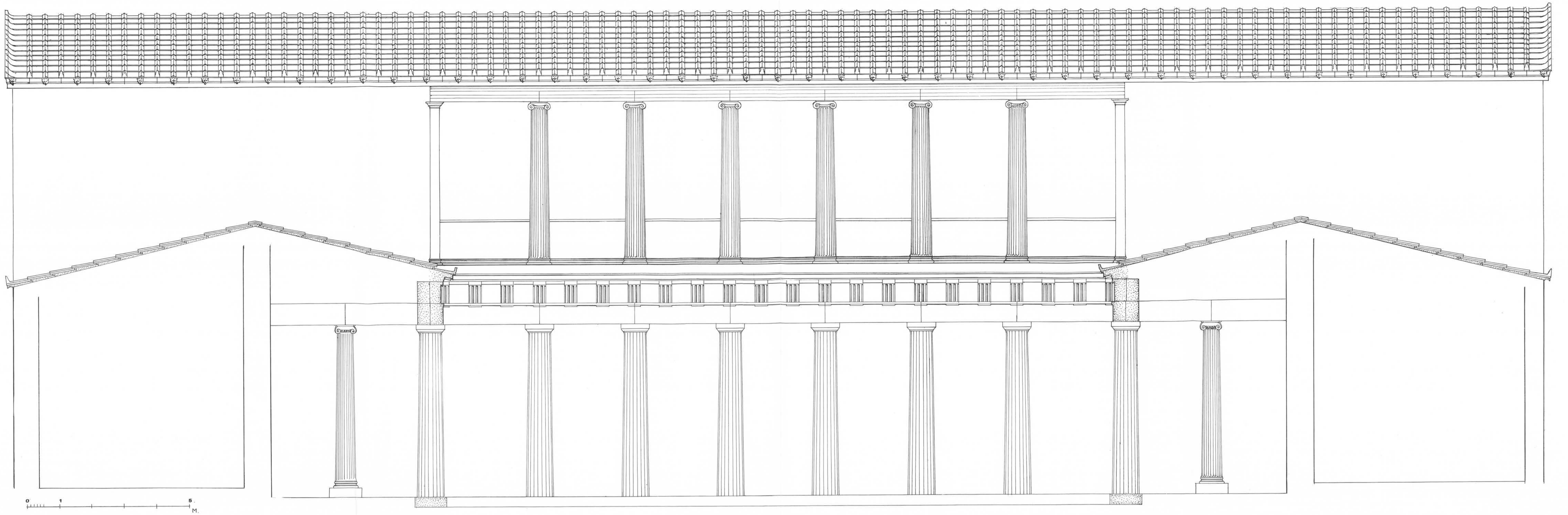

4. Αναπαράσταση της οικίας της ἀρχαίας τῆς Ἑλένης. Ἡ βόρεια πλευρὰ τοῦ δωρικοῦ περιστελίου με τὸν δεύτερο ὄροφο. Ἐπάνω τομὴ ἀπὸ Α πρὸς Δ. Κάτω τομὴ ἀπὸ Β πρὸς Ν. Σχέδιο Κ. Ἡλιάκη.

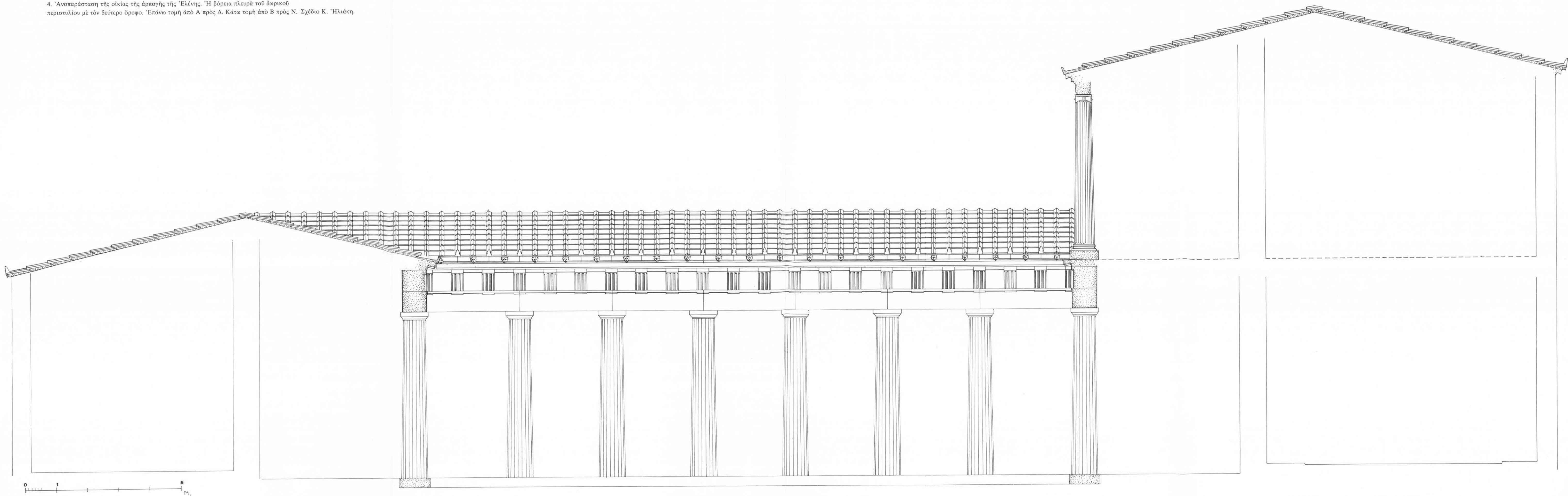

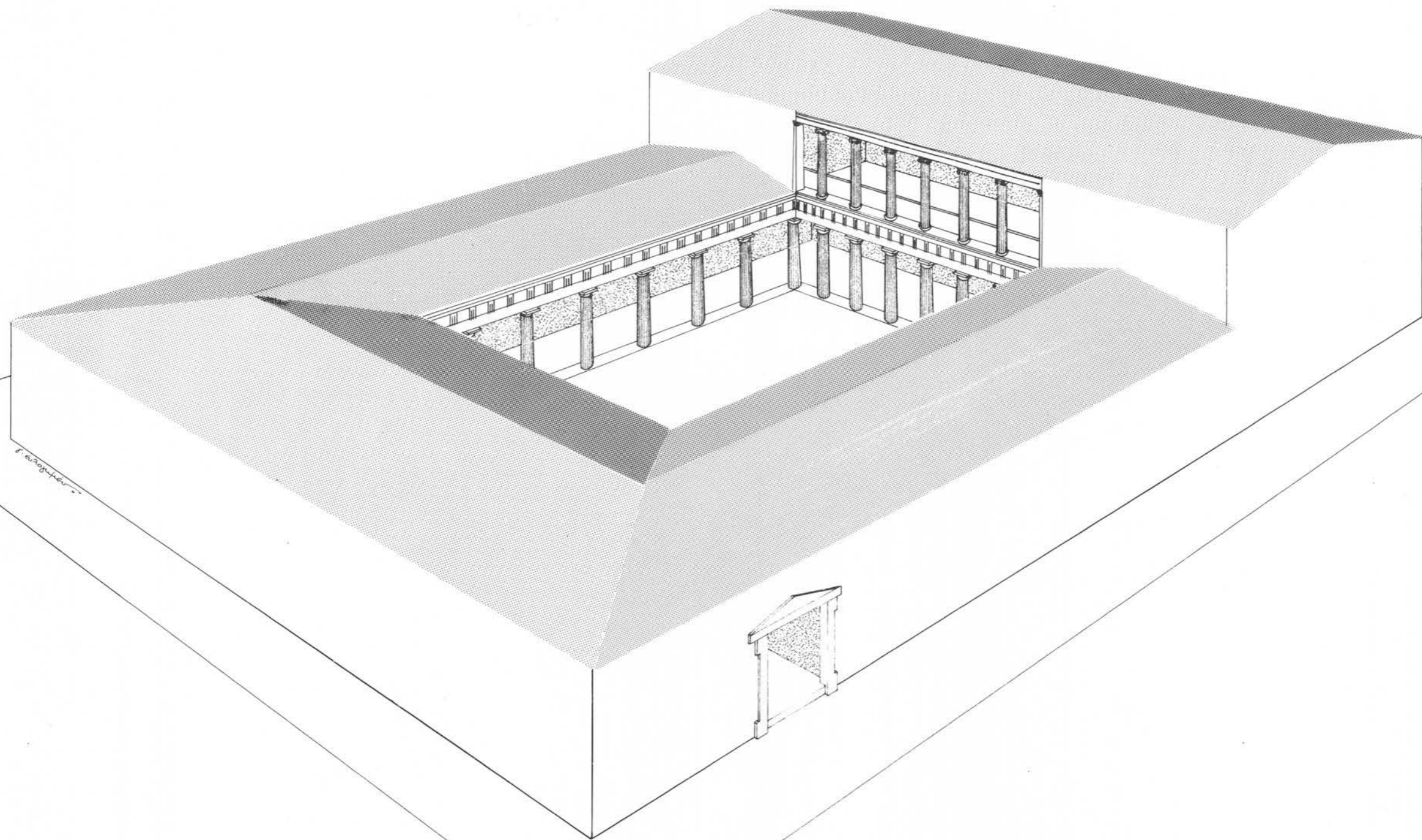

5. Αναπαράσταση της οίκιας της άρπαγής της Έλένης. Προοπτικό. Σχέδιο Γ. Εύλογομένου.

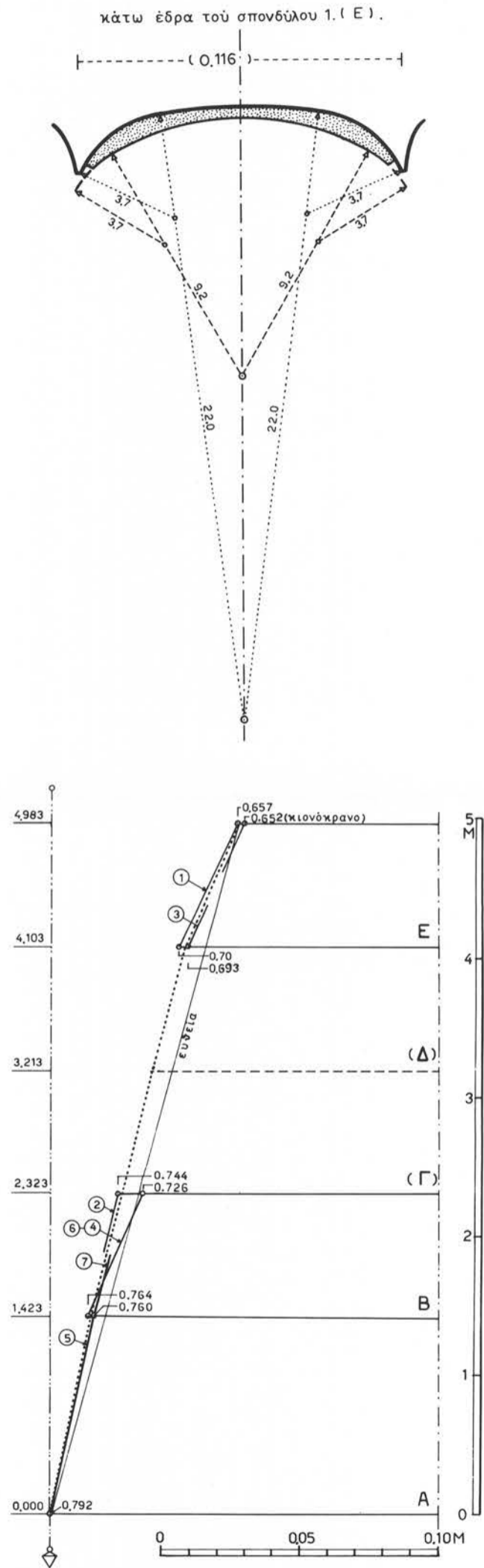
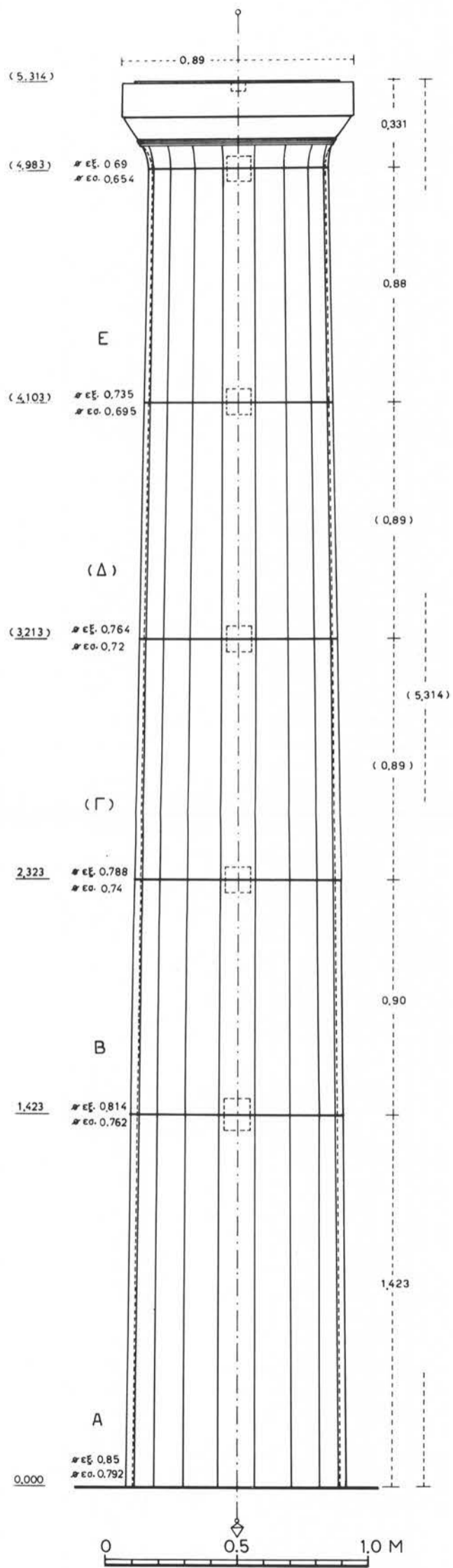

6. Οικία άρπαγής Έλένης. Αναπαράσταση του δωρικού κίονα. Σχέδιο Ι. Κιαγιά.

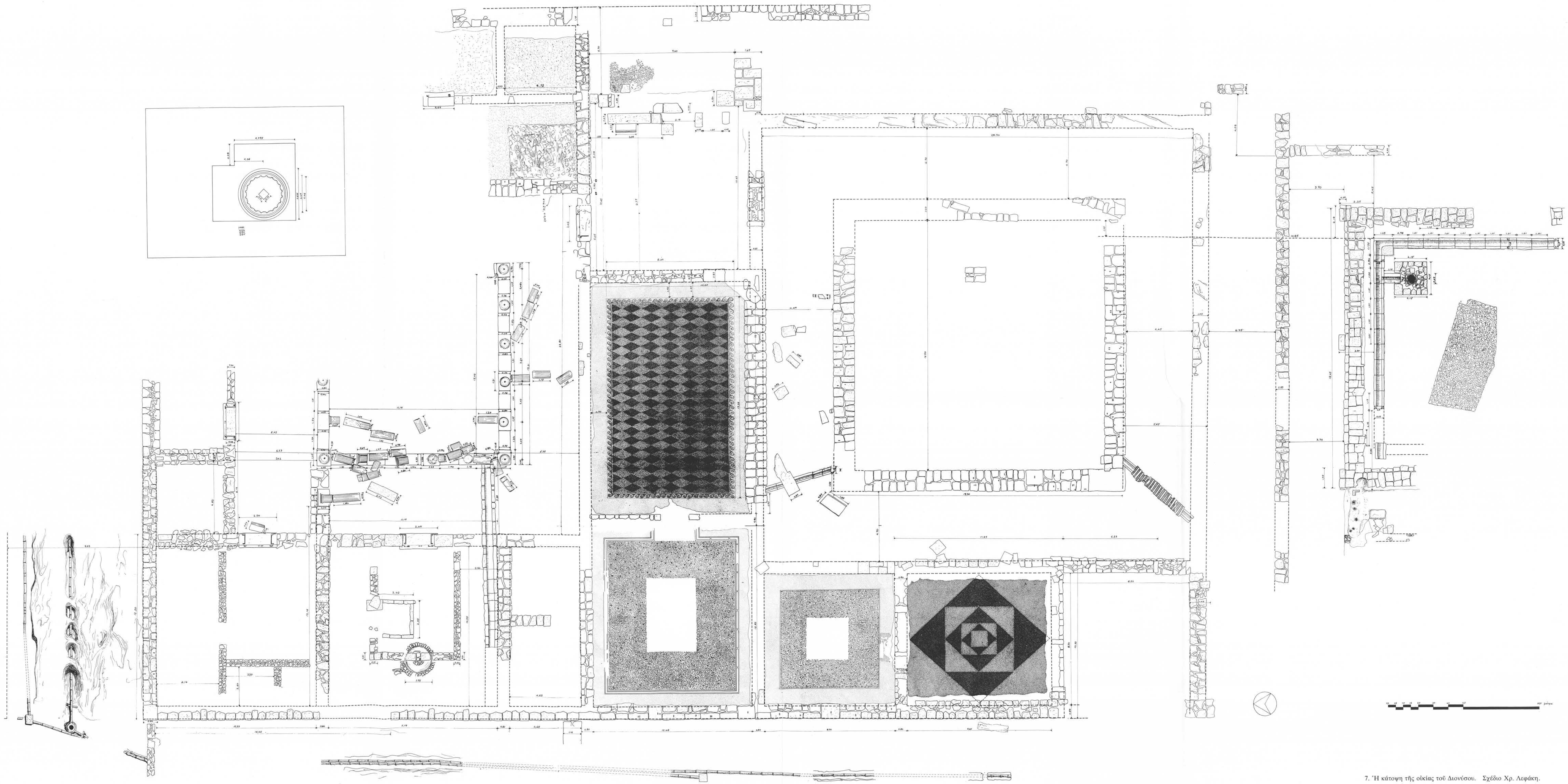

7. Η κάτω της οικίας του Διονύσου. Σχέδιο Χρ. Λαφόκη.

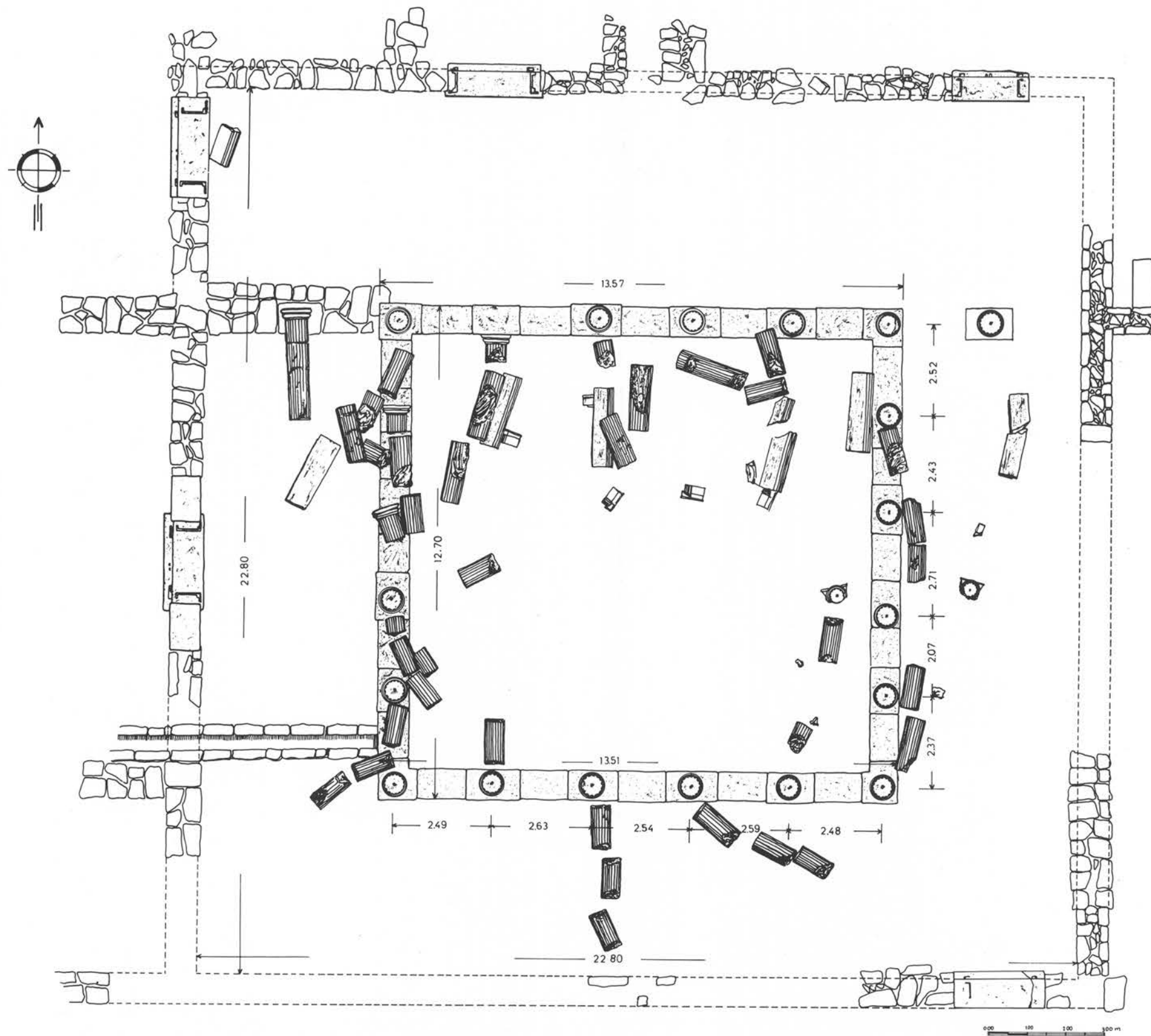

8. Ἡ κάτοψη τῆς οἰκίας τοῦ Διονύσου (τμήμα). Σχέδιο Χρ. Λεφάκη.

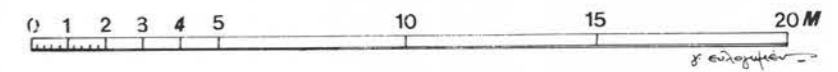
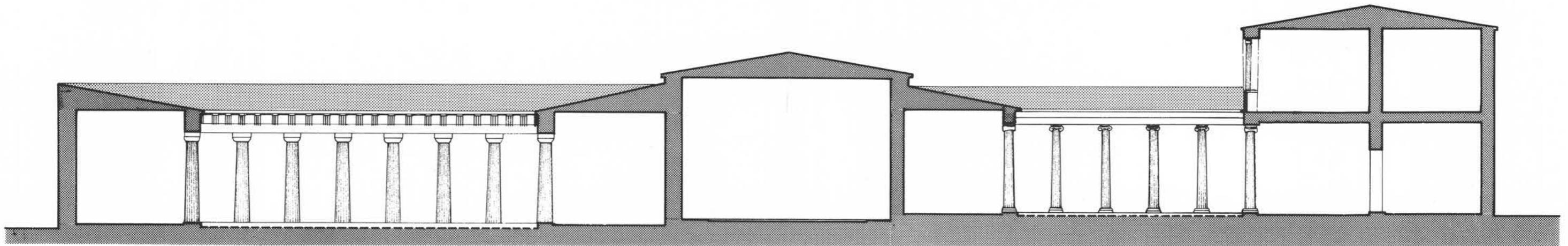
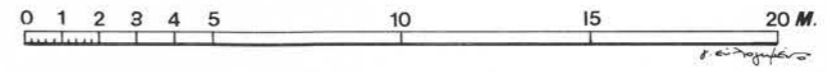
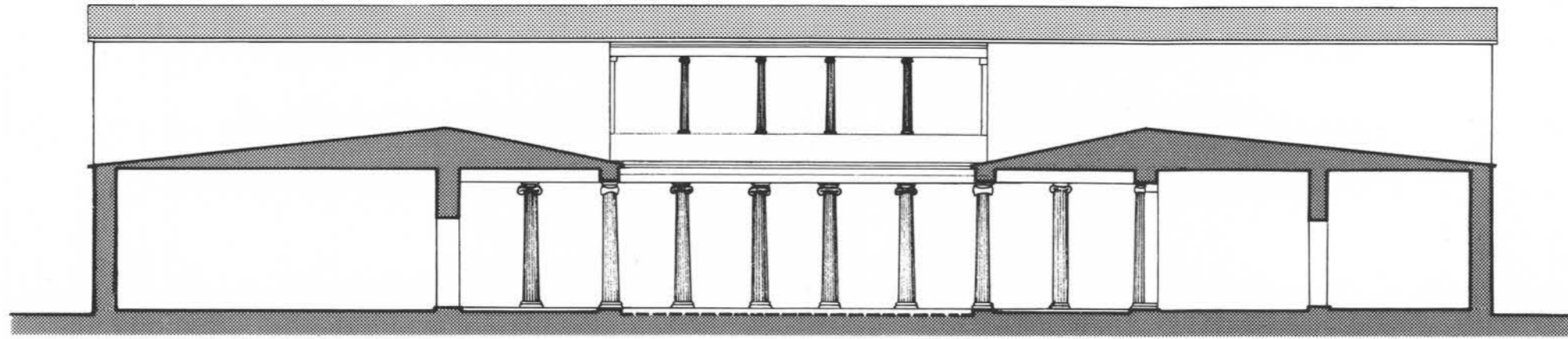

9. Αναπαράσταση τῆς οἰκίας τοῦ Διονύσου. Ἡ βόρεια πλευρὰ τοῦ ἰωνικοῦ περιστυλίου μετὸν δεῦτερο ὄροφο. Ἐπάνω τομὴ ἀπὸ Α πρὸς Δ. Κάτω τομὴ ἀπὸ Β πρὸς Ν. Σχέδιο Γ. Εὐλογημένου.



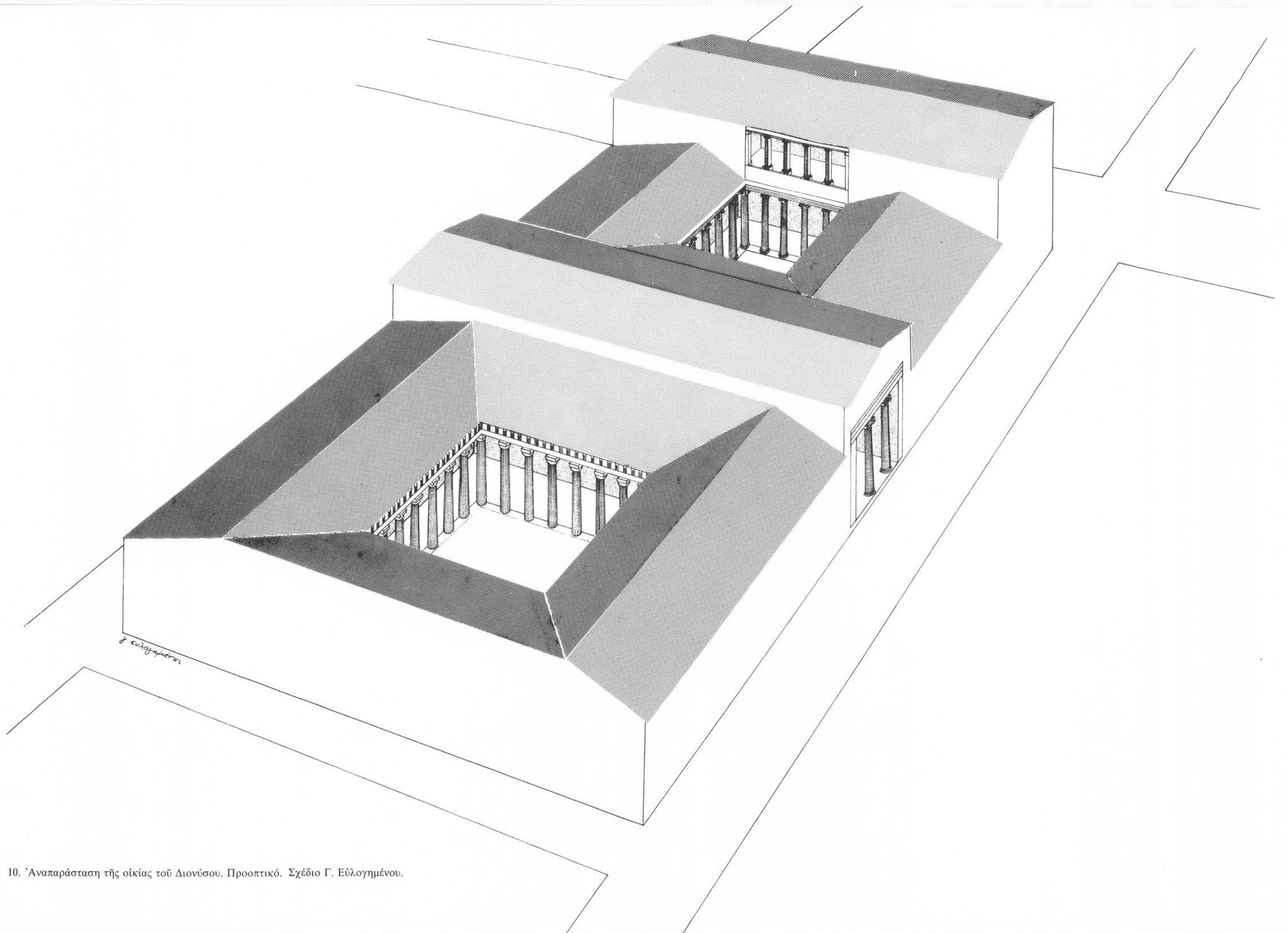

δ' ευλογημένος

10. Αναπαράσταση της οίκίας του Διονύσου. Προοπτικό. Σχέδιο Γ. Ευλογημένου.

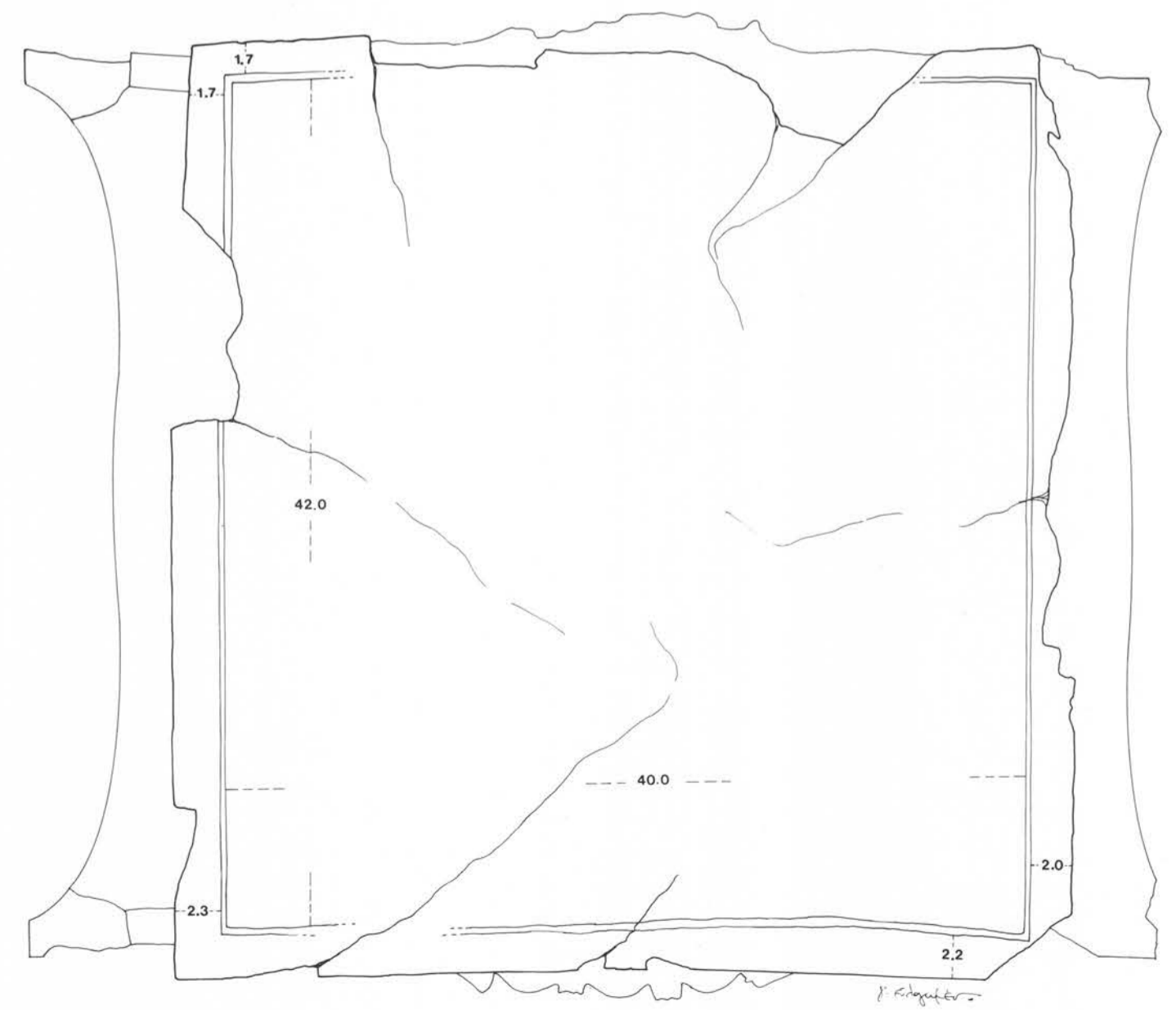
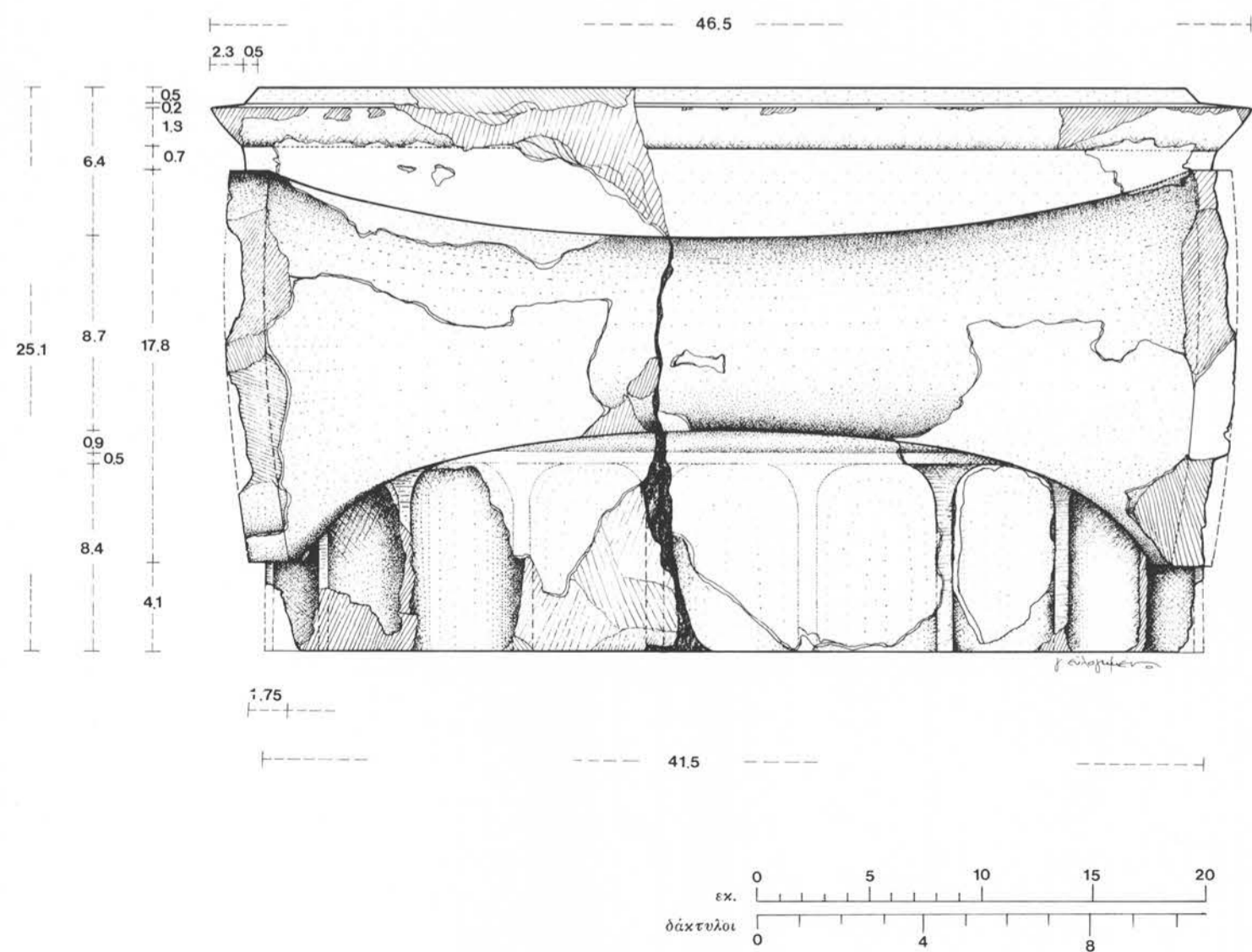
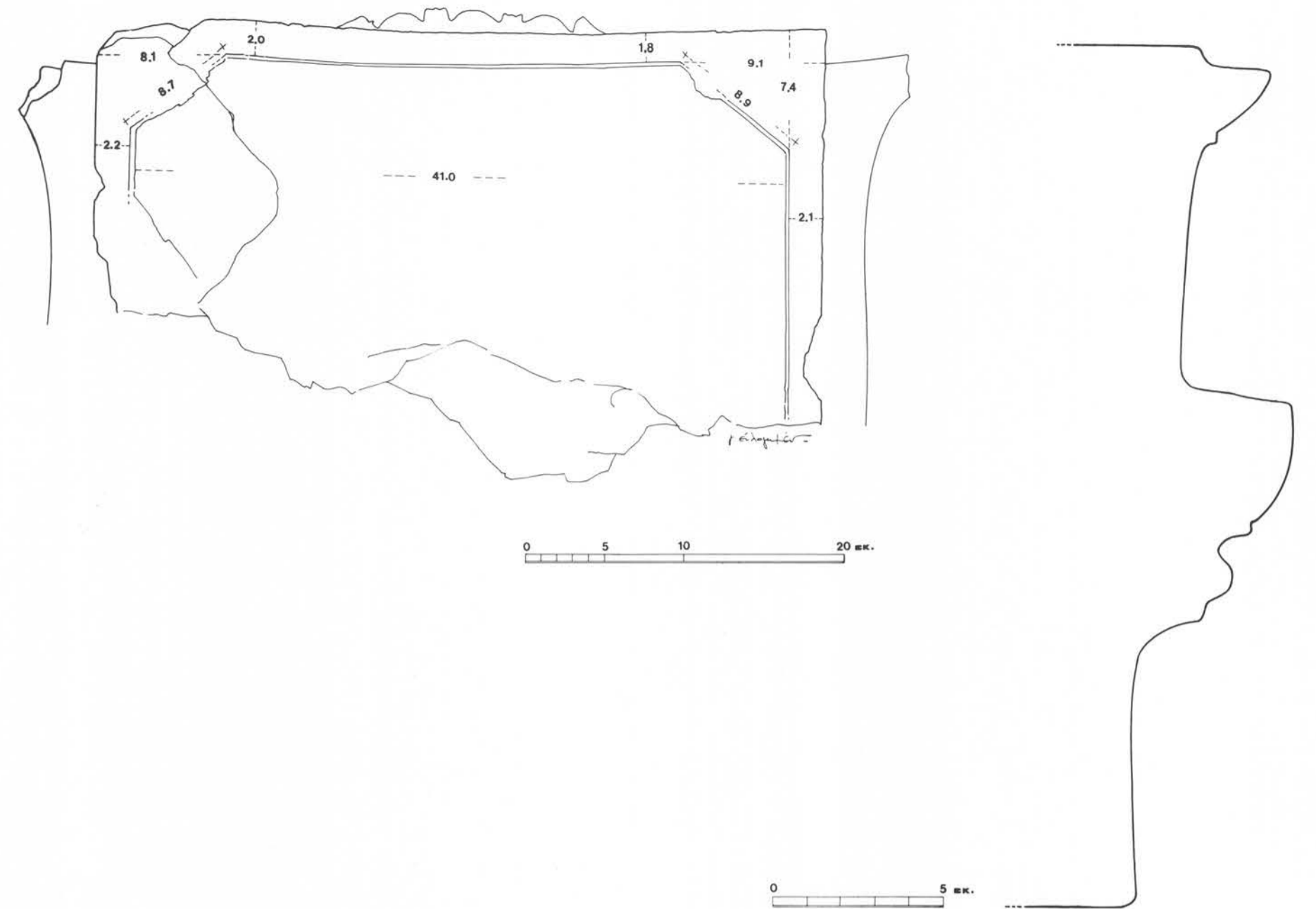
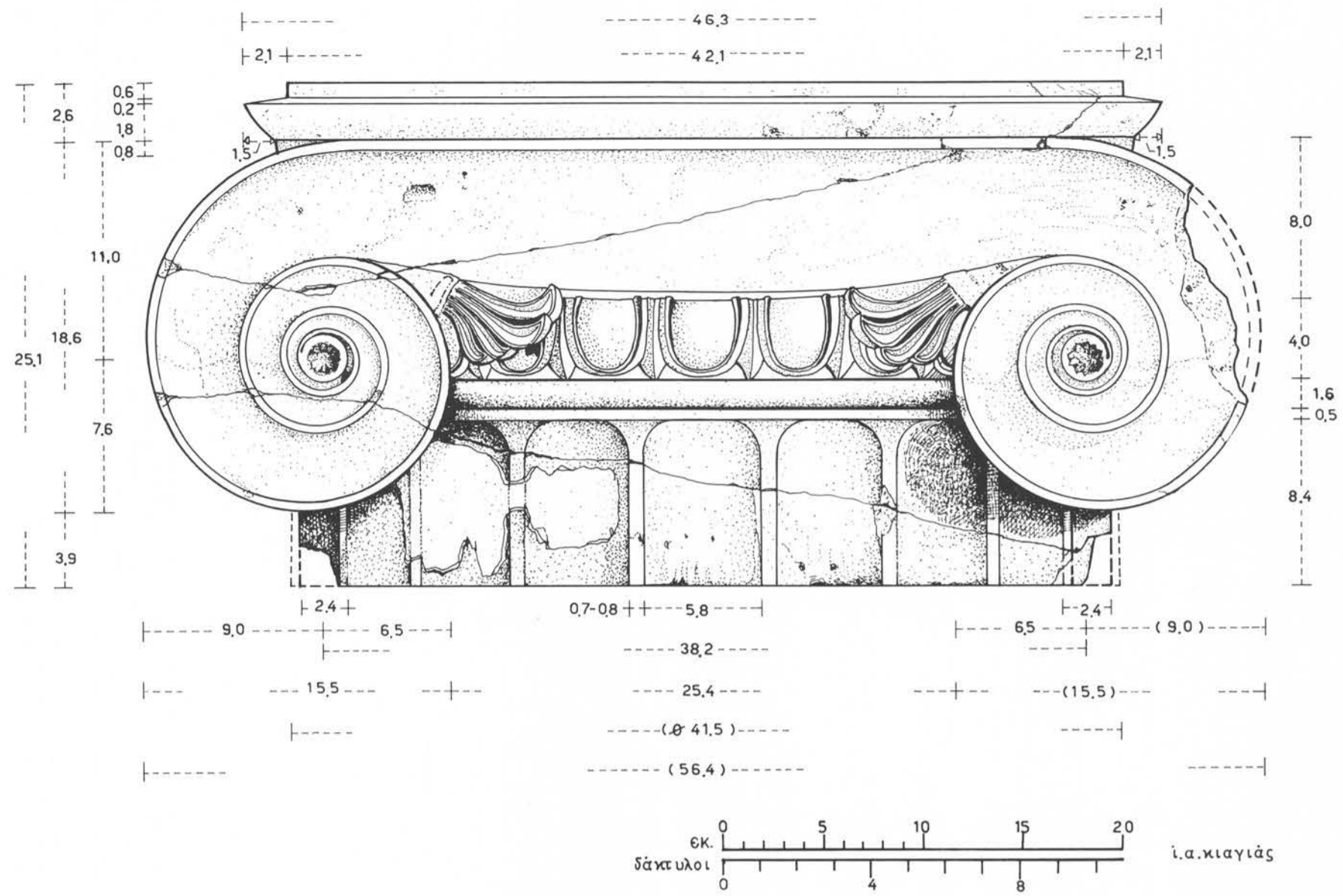

11. Οικία Διονύσου. Τὸ ἰωνικὸ κιονόκρανο προσθία ὄψη, πλαγία ὄψη, ἐπάνω ἐπιφάνεια τοῦ ἄβακα καὶ τομὴ. Σχέδιο Ι. Κιαγιάς.

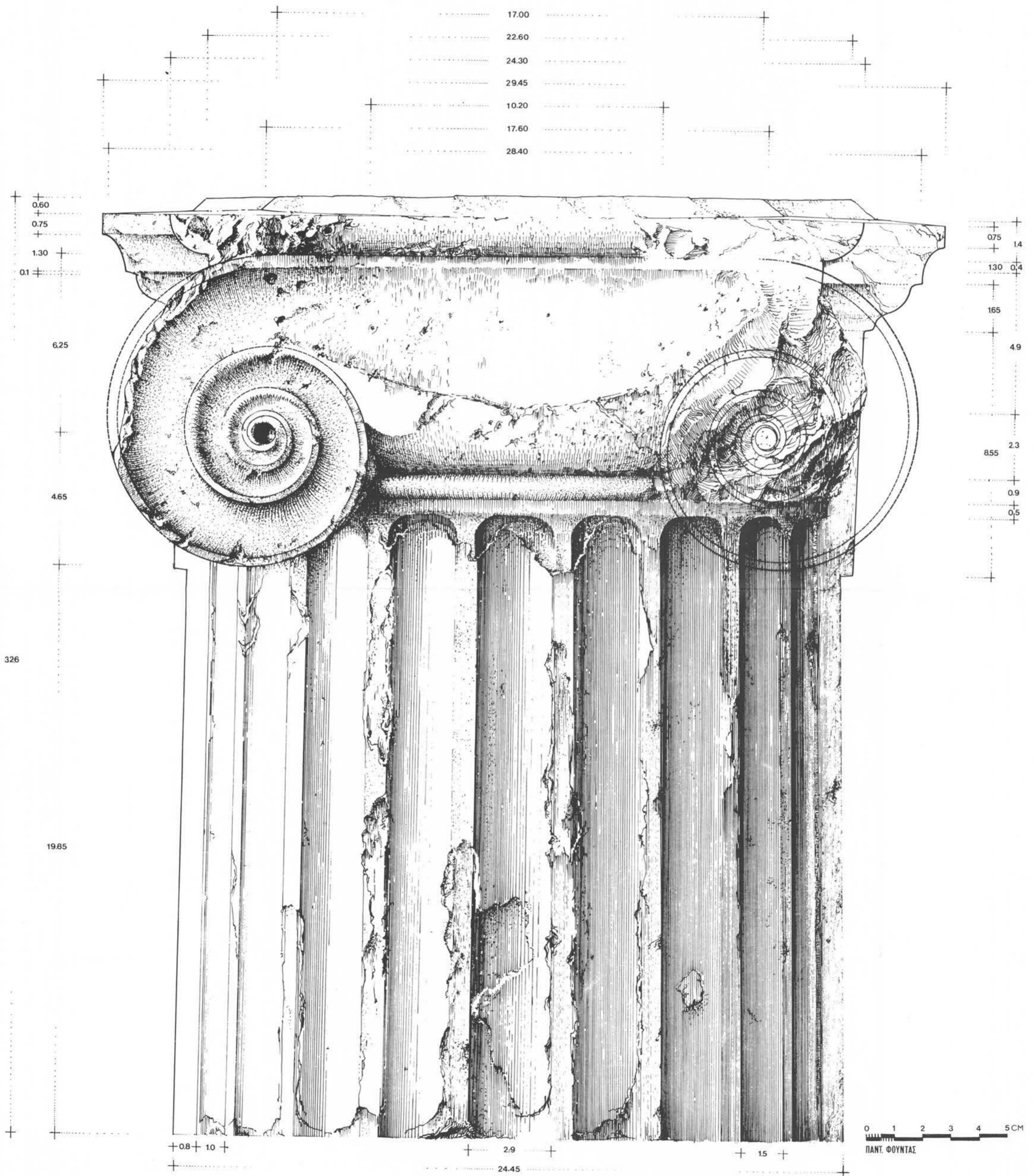

12. Οικία Διονύσου. Τὸ κιονόκρανο τοῦ ἰωνικοῦ ἡμικίονα. Σχέδιο Π. Φουντά.

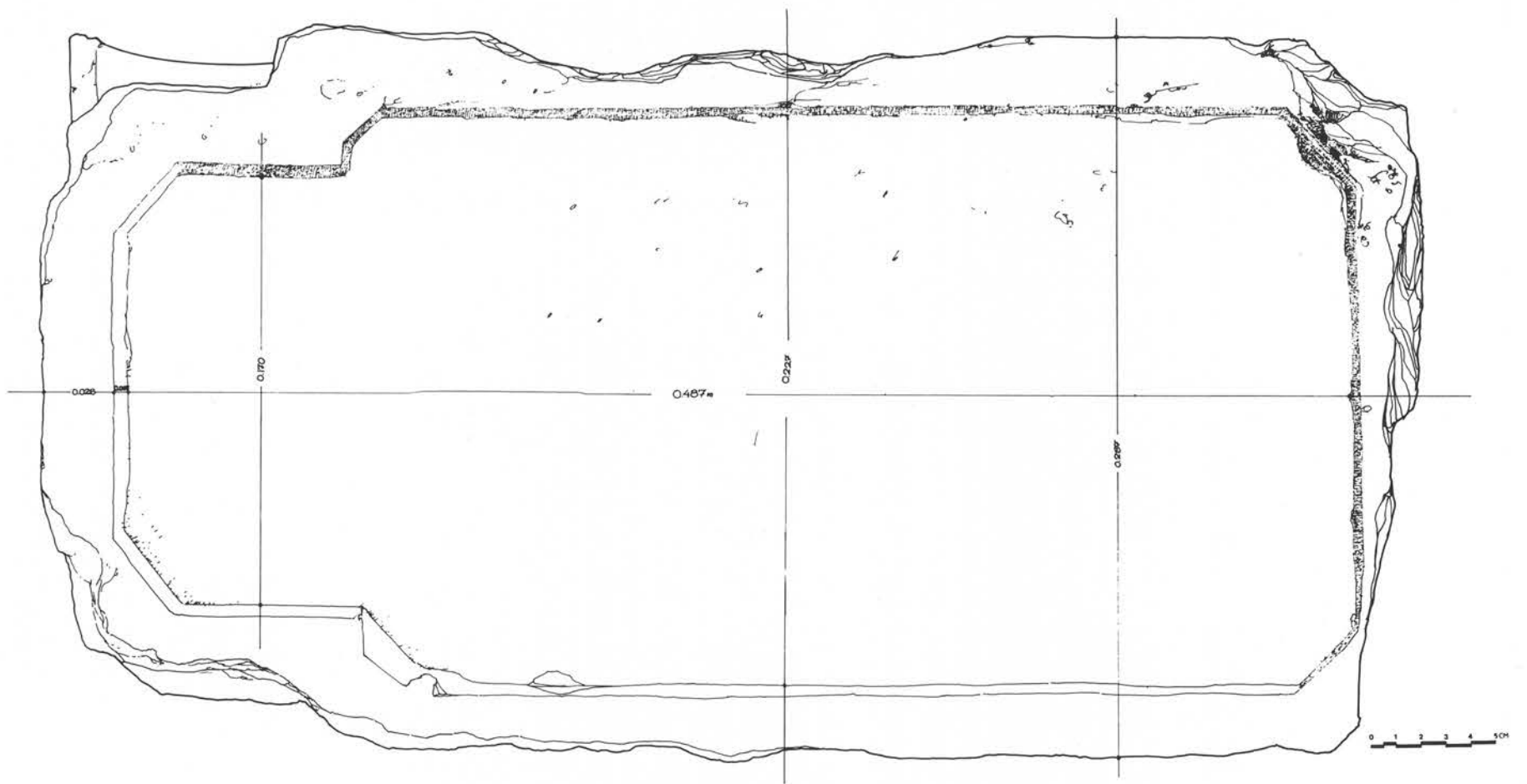
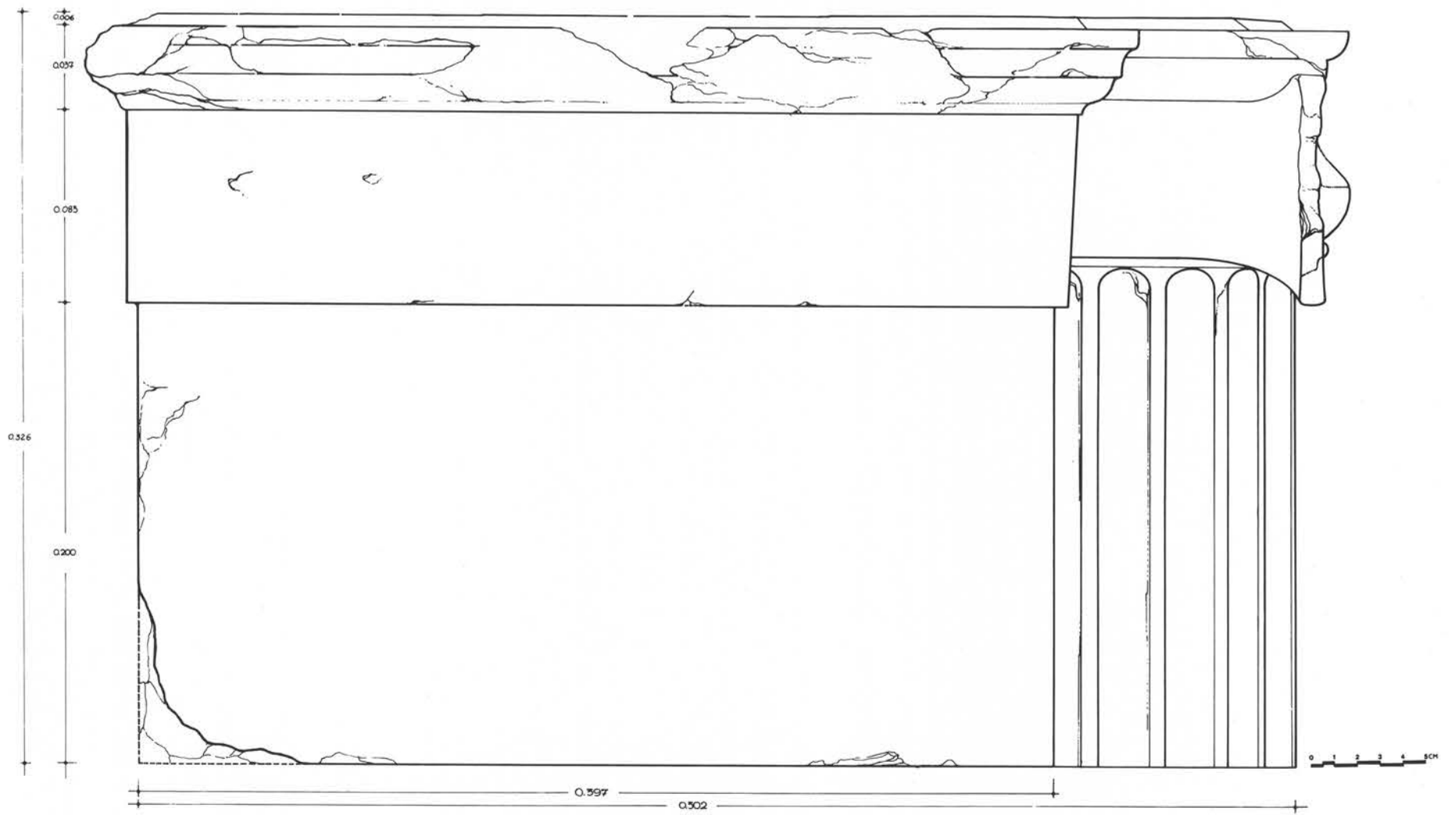

13. Οικία Διονύσου. Πλαγία ὄψη καὶ ἐπάνω ἐπιφάνεια τοῦ κιονοκράνου τοῦ ἰωνικοῦ ἡμικίονα. Σχέδιο Π. Φουντά.

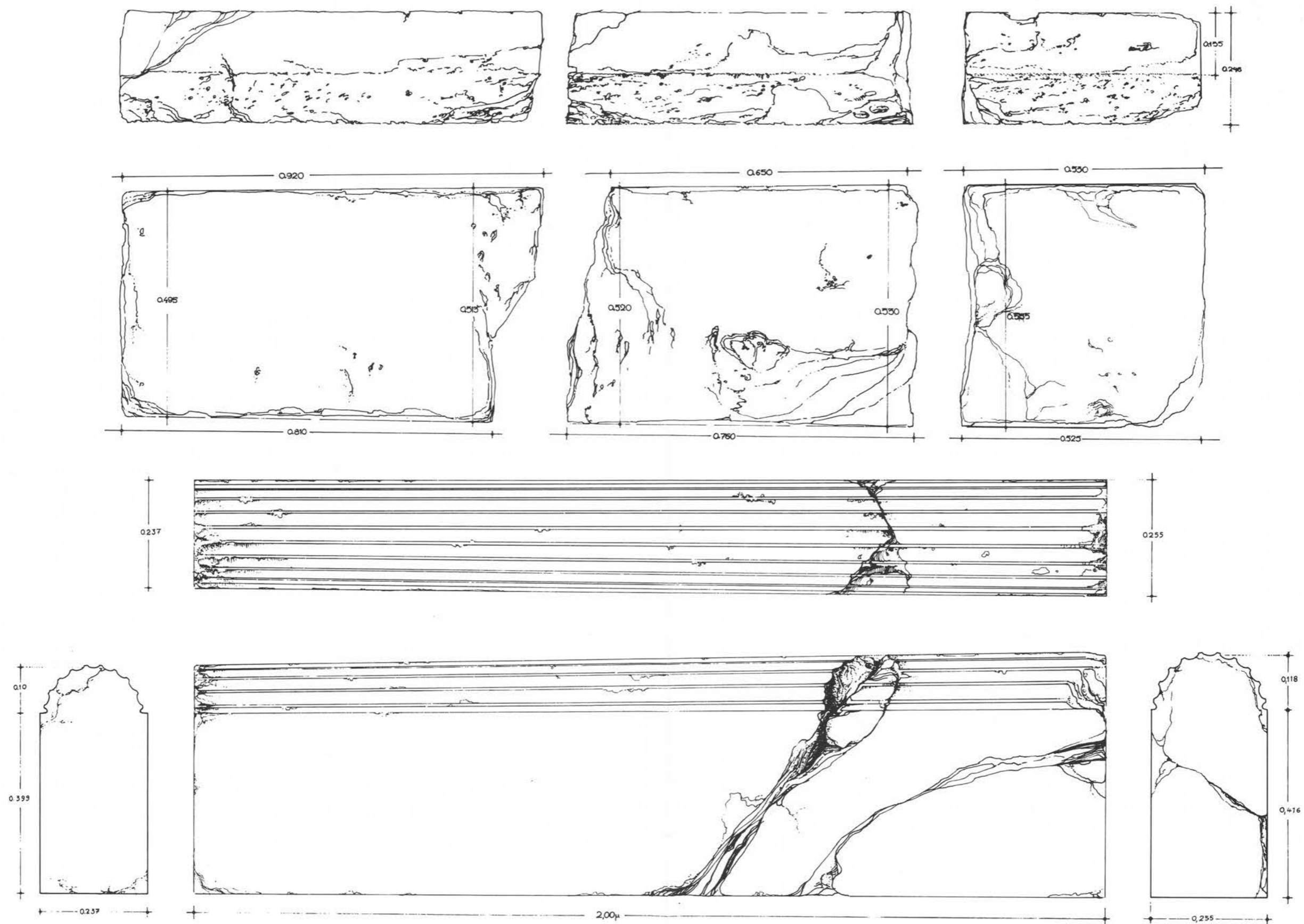

14. Οικία Διονύσου. Ίωνικός ημικίονας, παραστάδα. Σχέδιο Π. Φουντά.



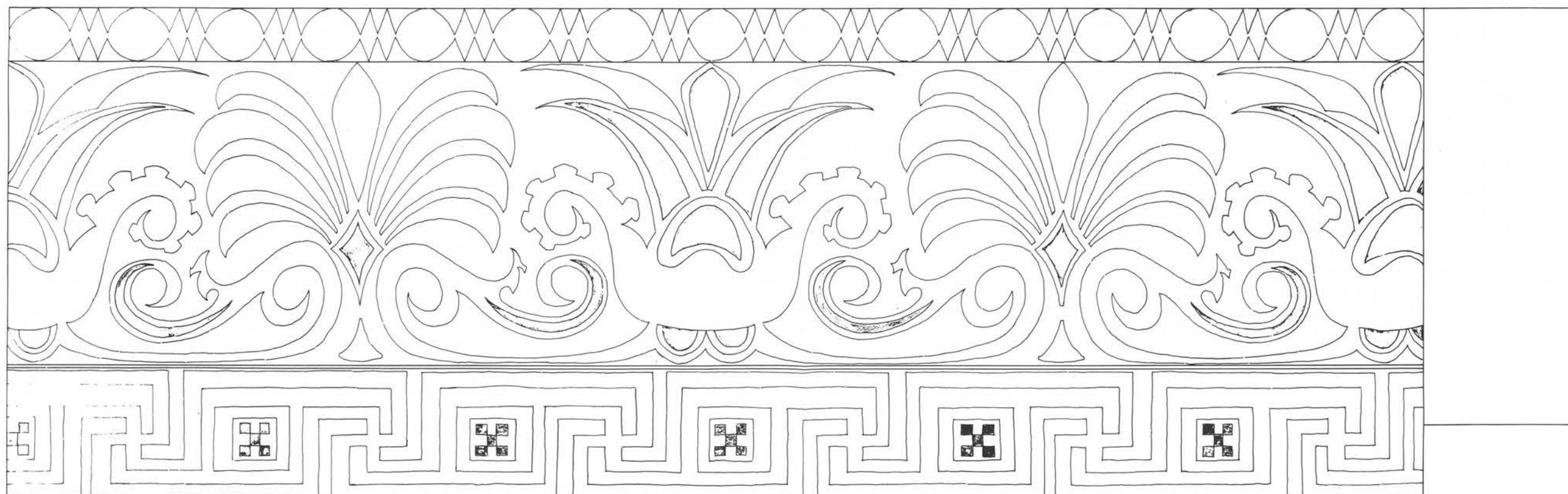
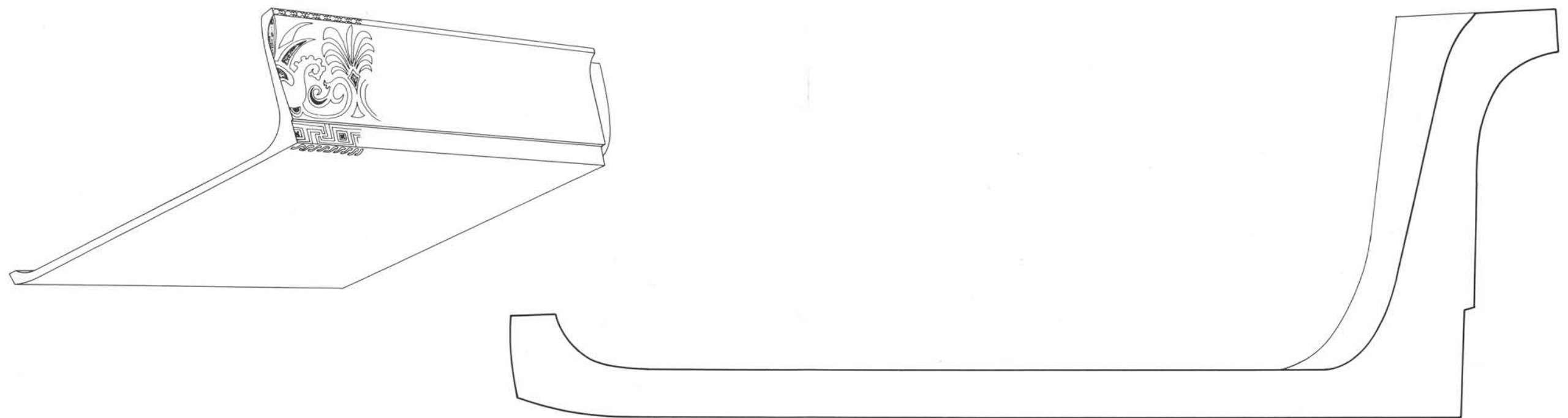

15. Έπατία σίμη κεράμωσης Β.